



ROLE OF SCIENCE AND EDUCATION FOR SUSTAINABLE DEVELOPMENT

Monograph

Katowice 2021



ROLE OF SCIENCE AND EDUCATION FOR SUSTAINABLE DEVELOPMENT

Edited by Magdalena Wierzbik-Strońska
and Iryna Ostopolets

Series of monographs
Faculty of Architecture,
Civil Engineering and Applied Arts
University of Technology, Katowice
Monograph 44

Publishing House of University of Technology, Katowice, 2021

Editorial board :

Nataliia Khlus – PhD, Oleksandr Dovzhenko Hlukhiv National Pedagogical University, Ukraine

Paweł Mikos – University of Technology, Katowice

Aleksander Ostenda – Professor WST, PhD, University of Technology, Katowice

Iryna Ostopolets – PhD, Associate Professor, Donbas State Pedagogical University (Ukraine)

Yurii Otrosh – Doctor of Technical Science, Professor, National University of Civil Defence of Ukraine (Ukraine)

Viktoriia Overchuk – Doctor of Economic Science, Vasyl` Stus Donetsk National University (Ukraine)

Nataliia Svitlychna – PhD, National University of Civil Defence of Ukraine (Ukraine)

Magdalena Wierzbik-Strońska – University of Technology, Katowice

Reviewers :

Tetyana Nestorenko – Professor WST, PhD, Associate Professor, Berdyansk State Pedagogical University (Ukraine)

Sławomir Śliwa – PhD, the Academy of Management and Administration in Opole

Series of monographs Faculty of Architecture, Civil Engineering and Applied Arts, University of Technology, Katowice

Monograph · 44

The authors bear full responsible for the text, data, quotations and illustrations

Copyright by University of Technology, Katowice, 2021

ISBN 978 – 83 – 960717 – 0 – 5

Editorial compilation

Publishing House of University of Technology, Katowice

43 Rolna str. 43 40-555 Katowice, Poland

tel. 32 202 50 34, fax: 32 252 28 75

TABLE OF CONTENTS:

Preface	8
Part 1. Financial and Economic Mechanisms for Sustainable Development	9
1.1. Ensuring energy independence of economic systems through bioenergy promotion	9
1.2. Calculated values of air temperature for the building enclosures design	16
1.3. Quality as a factor of increasing the competitiveness of agricultural products	23
1.4. Social and economic trends of sustainable development in the conditions of digital economy	31
1.5. Technologization of the functioning of the employment service in the labor market	39
1.6. Solvency management in the system of financial security of small business enterprises	45
1.7. Lost ten years of the Belarusian economy	53
1.8. Modeling and forecasting the development of socio-economic systems in conditions of uncertainty and ambiguity of data	63
1.9. Formation and organization of land use in the context of world trends of agricultural development	74
1.10. The main trends and current state of regulation of existing land tenure and land use	85
1.11. Components of everyday consciousness and ecological competence of social humanities and natural sciences and natural mathematical specialties	96
1.12. Development and use of disinfectants in veterinary medicine	106
1.13. Online platforms for interaction between the state and small business in Ukraine	112
1.14. The market mechanism and the formation of an effective national economic model	119
1.15. Asset value valuation result methodical error at value over time change model inadequate choice	126
1.16. The importance of education and knowledge economy for ensuring sustainable socio-economic development	141
1.17. Resource provision management of the region	148
1.18. Taxation as one of the important components of the financial mechanism for sustainable development (on the example of a local taxation of Ukraine)	157
Part 2. Modern Approaches for Education Development	168
2.1. The role of the prooxidant-antioxidant system in providing immune resistance of the plant organism	168
2.2. Formation of key competencies of the future teacher of new Ukrainian school in the context of ensuring sustainable development of education	177
2.3. Intercultural communication as a prerequisite for the formation of sustainable society development	185
2.4. The essence and content of the media competence of future doctors	194
2.5. Gender aspect research of non-verbal communication among student youth	203
2.6. Physical and health activities of students in the conditions of healthy educational environment	211
2.7. Potential of project activities in the designers' professional education: competence approach	217
2.8. Ethnodesign as an issue for discussion in foreign scientific literature	222
2.9. Communicative approach in learning English	228

2.10. Synchronous and asynchronous distance learning: benefits and limitations	234
2.11. Use of case-study method in teaching humanities at medical university	242
2.12. The importance of interdisciplinary relations in the educational process of higher educational institutions in Ukraine	247
2.13. Research of the specifics of providing tourist education in the latest conditions: marketing approach	252
2.14. Standards for permissible levels of radionuclides in reservoirs according to the ecological principle of safety	267
2.15. Education of spiritual and moral values in children of senior preschool age by means of artistic word	273
2.16. Use of information and communication technologies in the educational process of primary school	282
2.17. The specifics of formation in preschool children life skills that are focused on sustainable development	288
2.18. History of study, etiology and symptoms of dyslexia	296
2.19. Efficiency of using project activity of children of senior preschool age in environmental education	301
2.20. Methodological bases of formation of self-educational competence of pupils of elementary school at studying of physics on the basis of sustainable development	311
2.21. Preparation of future educators before the formation of children preschool skills based on sustainable development: interdisciplinary approach	321
2.22. Application of mathematical methods and models in the process of studying higher mathematics	328
2.23. Dominant factors of creative personality in the context of modern education for sustainable development	337
Part 3. Education as a Factor of Sustainable Development	344
3.1. Archetypal symbolism and collective unconscious	344
3.2. Professional and pedagogical communication as a basis for the formation of the personality of the future specialist	350
3.3. Application of innovative approaches to the organization of physical education as an important condition for increasing the level of self-confidence and own capabilities of students of a special medical group	363
3.4. The usage of exhibition materials of Local history museum in the educational school process	373
3.5. Formation of environmental competence of future specialists of preschool industry in the context of education for sustainable development	382
3.6. Interdisciplinary relations as a factor of quality professional training of future multimedia designers	390
3.7. Building communicative competence in business discourse in learning English for specific purposes	397
3.8. Architecture design as a method of modeling in the educational environment	402
3.9. The use of the latest histological techniques for the diagnosis of pathological changes of the liver <i>Hypophtalmichthys molitrix</i> in transformed living conditions	407
3.10. Whole-language approach to teaching English via the Internet	414
3.11. The role of the English language teaching in higher education institutions of Ukraine for the implementation of education for sustainable development	420
3.12. Peculiarities of motivation of professional activity of a modern teacher	426
3.13. The main achievements of Ukraine on the way to implementing the principles	

of education for sustainable development	431
3.14. Innovations in the design work of students of the Department of Radio-Electronic and Biomedical Computerized Means and Technologies of the Zhukovsky National Aerospace University (KHAI), as a mechanism for improving the efficiency of the educational process – the basis of sustainable development of society	439
3.15. Methodological approaches of preparation of future educators of preschool education institutions for creation of positive professional for sustainable development	453
3.16. Formation of digital competence future engineers-teachers in process professional training	467
3.17. Management of educational institution development on the basis of the results-based approach	473
3.18. Modeling of spelling competence in junior high school students with special speech needs	482
3.19. Sustainable development of society in the context of genesis indicators, directions of development of social processes and tendencies of establishment of the primary natural education as an indicator of changes in the system "man – nature"	489
3.20. Learning process focused on promoting sustainable development: essence, didactic triad structure, innovative basis	500
3.21. Introduction of a communicative approach (CLT) to foreign languages teaching for blended learning during quarantine period	510
3.22. Methods of formation of scientific concepts in higher school	517
3.23. Modeling and numerical analysis of reinforced concrete beams under force and high temperature influences	525
Part 4. Education for Sustainable Development: an Interdisciplinary Approach	533
4.1. Optimization of the psychophysical condition of primary school students in boarding schools	533
4.2. Methodological problems of sustainable development of society and higher education system	546
4.3. Experimental determination of residual resource of reinforced concrete beams after force and high temperature influences	554
4.4. Preparing future educators to foster sustainability skills in pre-school children through media production	563
4.5. YouTube streaming as an interactive presentation of student's projects (as an example of the subject "Specialization: Internet, TV")	570
4.6. The organizational structure of massive open online courses management	576
4.7. Ecologisation of the educational space of a pre-school institution in the context of sustainable development	583
4.8. Formation of research skills of future primary school teachers in the context of education for sustainable development	587
4.9. Modeling paradigm: from visual layouting to virtual 3D	595
4.10. Development of the internal system of education quality assurance: theoretical and applied aspect	609
4.11. Conditions of the forming willingness to self-education of future fashion designers	615
4.12. Ecological and economic and humanities education – the basis of sustainable development	626
4.13. To the problem of studying of the intellectual characteristics and peculiarities of the organization of cognitive activity of students	638

4.14. Interdisciplinary approach in the system of professional training of students-choreographers of higher education institutions	645
4.15. Pedagogical terms of realization of professional preparation of future teachers of fine art with the use of computer technologies of teaching	651
4.16. Socio-psychological support of pupils with increased level of school anxiety	656
4.17. Professional training of future artists-educators in the context of realizing the sustainable development tasks	667
4.18. The role of information and communication technologies in the development of the digital educational space	675
4.19. Organizational competence of specialists in physical culture and sports of the Armed Forces of Ukraine: concept, content and structure	682
Part 5. Social and Humanitarian dimensions of Sustainable Development	691
5.1. Current trends in the development of the sharing economy	691
5.2. The role of modern knowledge in the formation of innovation space. Vergence of "new" and "old" (ontological approach)	698
5.3. Sustainable development of civil society in the period hybrid warfare	704
5.4. Ways of forming and stimulating a healthy lifestyle of modern youth	714
5.5. Application of the multilevel multidisciplinary approach at rehabilitation of the persons working in the conditions of high psychophysical loadings and suffering from pain syndromes	722
5.6. Adjective innovations with the prefix anti- in the modern Ukrainian language	733
5.7. The influence of hardiness on human behavior	741
5.8. Development of physical qualities by means of gymnastics in children of senior preschool age in the conditions of preschool education institution	747
5.9. Global problems of the social sector caused by digitalization; trends and challenges	759
5.10 Features of fire protection of products and structures made of wood with environmentally friendly geocement materials	766
5.11. Psychological features of students' ideas about the image of a politician	777
5.12. Psychological relations in a team and their impact on the desire for career growth	784
5.13. Innovation as a tool ensuring sustainable development (linguodidactical view of the problem)	791
5.14. Conjunctions and prepositions in the transpositional paradigm of the sentence	797
5.15. The specifics of the social status of the individual in social psychology	803
5.16. Attitude of modern teenagers to the LGBT community	815
5.17. Analysis of scientific approaches in the formation of the social policy of the state	821
5.18. Analysis of psychological features of development and social adaptation of students with disabilities	833
5.19. Psychotechnologies of influence on public consciousness in modern interactive information space	855
5.20. Ukrainian fiction: the possibilities of the digital age	865
5.21. Game exercises and trainings on fire safety as a means of forming psychological stability of primary schoolchildren during fires	871
5.22. Emergency resilience technology is the basis for sustainable development	876
5.23. Development of methodological bases of humanitarian demining in the context of sustainable development of the state	883
5.24. Innovative approaches to vocational training of junior specialists and bachelors in medical higher and associate education institutions	892
5.25. Activity approach as a component of the theoretical and methodological core of the system of conceptual approaches to the organization of learning	899

5.26. Peculiarities of professional motivation and career orientations of employees state service of supervised situations	909
5.27. The relationship between feelings of loneliness and individual traits students of psychologists	916
5.28. International experience in training social professionals	922
5.29. Reforming the education system in Ukraine: status and trends	927
5.30. Research of the requirements for the results of multi-tier mathematical preparation of the future specialists of a technical profile at higher educational establishments in the context of dublin descriptors	932
Annotation	940
About the authors	968

PREFACE

The growing role of science and education in the context of global challenges is attributable to economic and social transformations in the modern world. It requires the organization of a qualitatively new system of education and science, which is able to ensure their rapid adaptation to the conditions of sustainable development.

The basis of social progress modern understanding is a new vision of education and science as important components of sustainable development, ensuring progress in such areas as technology, legislation and production.

Sustainable development is a much broader process than economic growth, and it covers the most important areas of human society. The defining element of this process is human resources development, which includes education, training and human potential using for social and economic progress.

The development of human resources is provided by many factors aimed at the formation and improvement of physical and intellectual abilities of a person. These factors, next to education and science, include health, quantitative and qualitative indicators of nutrition, the state of the environment, employment, and political and economic freedoms. They are all interconnected and interdependent, but education and science are the bases for everyone else.

Education and science are essential factors for health improving and nutrition, ensuring a high-quality environment, spreading and improving jobs, and implementing political and economic responsibility.

The role of education and science in society is determined by the fact that through the knowledge, skills, and education transferring, they generate not only competent employees, but also socially responsible citizens.

The scientific monograph is devoted to the discussion of important issues of science and education in the civil society development and is relevant in our time.

The monograph examines such aspects as: economic and financial mechanisms of sustainable development; education for sustainable development: an interdisciplinary approach; social and humanitarian dimensions of sustainable development.

In the scientific work the researchers presented their results of theoretical concepts generalization, empirical research and practical experience of modern education and science in the development of civil society. The authors' scientific research has shown once again that current trends in education and science in the development of civil society reflect the objective need to consider them an integral part of the social system, which plays a special role in the process of human development.

Thus, science and education are the head start of society development, which requires the participation of all elements of the social system in its formation, through the technologies using, which are described by the authors in the monograph and those that are still developing and testing nowadays.

The monograph corresponds to the principles of academic integrity. It can be useful for scientists, teachers, and students.

Editors

Part 1. FINANCIAL AND ECONOMIC MECHANISMS FOR SUSTAINABLE DEVELOPMENT

1.1. ENSURING ENERGY INDEPENDENCE OF ECONOMIC SYSTEMS THROUGH BIOENERGY PROMOTION

Energy poverty is a serious problem that even developed countries face. There is no common approach to the definition of energy poverty, in the European Union, for example, energy poverty is broadly defined as "the inability to provide sufficient heat in the home", and although not all countries have this problem identified at the state level, the scale of negative impacts This phenomenon is recognized for the population, with victims often using terms such as fuel-poor, energy-poor, vulnerable energy consumers, people at risk of poverty or people with low incomes¹. Issues of energy independence are becoming increasingly important given the following factors: energy poverty; high energy dependence of GDP; low level of diversification of energy sources (dependence on fossil resources); lack of a competitive market in the provision of services in the energy sector.

The study of theoretical and practical aspects of the problems of overcoming energy poverty is devoted to the work of such scientists as P. Nussbaumer, M. Basidian, W. Modi, K. Yumkell, G. Thomson, S. Bukzarovsky, K. Snell, S. Pei, O. Dobbins, R. Schussler and others.

There is a broader definition of this concept. Energy poverty is also seen as "a lack of sufficient choice to access adequate, affordable, reliable, high-quality, safe and environmentally friendly energy services to support economic and human development." This definition is broader, as it is not just about meeting the basic energy needs for heating, cooking, etc.; Restrictions on access to energy can hinder the receipt of other benefits (education, medicine, the need for information, etc.)². Three main components underlying energy poverty have been identified: low household income; high/rising energy prices; inefficient energy performance of buildings in terms of insulation, heating systems, and equipment³.

In the countries of the European Union, as of 2018, more than 50 million households suffer from energy poverty, trying to provide housing with sufficient heat and pay the received bills for heating and electricity⁴. Energy consumption and economic development are tightly related. The Table 1 shows some indicators of development and energy for some representative countries for 2014 and 2016 (recent periods for which statistics are available)⁵.

The human development index, life expectancy at birth, and GDP per capita are closely linked to energy consumption. For example, Germany, the United States, Austria, and Belgium, which have similar human development indexes and life expectancy, also have high levels of energy consumption. In contrast, India, Nigeria, and Ethiopia, which have significantly lower HDI (0.63, 0.53, and 0.47 respectively) and lower life expectancy than the above-mentioned countries, also have low energy consumption.

Despite the link between energy consumption and development, there are some nuances. In energy-exporting countries, the link may be somewhat distorted, as there is a high level of subsidies in the energy sector, especially for energy from fossil fuels (such as Saudi Arabia and Russia). Public policy also has a significant impact on energy consumption. For example, in the United States, per capita, electricity consumption is almost twice as high as in Germany. This difference cannot be explained in terms of economic, geographical, or climatic factors. Such a situation is explained by government policy in the energy sector. Thus, energy consumption is important but

¹ Energy Poverty in the European Union (2019). European Energy Network (EnR).

² Reddy et. al. (2020). World energy assessment: Energy and the challenge of sustainability, United Nations Development Programme, New York, pp. 39-60.

³ Energy Poverty in the European Union (2019). European Energy Network (EnR).

⁴ Ibidem.

⁵ Human Development Index (2020). UNITED NATIONS DEVELOPMENT PROGRAMME.

not the most important for overall development. At a certain stage of development, the state's policy in choosing to increase energy consumption or maintain welfare standards without such an increase is crucial.

Table 1. Energy and development indicators (according to the World Bank, 2020)⁶.

Country	Human Development Index		Life expectancy		GDP per capita		GDP per unit energy consumption (PPP \$ per kg o. e.)	Consumption electricity per capita (kWh)	CO2 emissions (kt)	
	2014	2016	2014	2016	2014	2016			2014	2016
Germany	0,94	0,94	81,09	80,99	47012	50564	12,4	7035,5	720364	727972,8
USA	0,92	0,92	78,84	78,54	55048	57927	7,9	12997,5	5225413	5006302
Belgium	0,92	0,92	81,29	81,44	44930	48609	9,5	7709	93563,51	96889,5
Austria	0,91	0,92	81,49	81,64	48800	52633	13	8355,8	58903	61447,9
Saudi Arabia	0,85	0,86	74,53	74,76	55725,4	45485,7	8,07	9401,4	601047	563449
Russia	0,81	0,82	70,74	71,65	25761,7	24125,4	5,29	6602,7	1736984,6	1732026,8
Ukraine	0,77	0,77	71,19	71,48	10744	11148	4,4	3418,6	228469	202249,7
China	0,73	0,75	75,63	76,21	12550	13572	5,6	3927	10291927	9893038
India	0,62	0,63	68,29	68,90	5233,9	5840	8,2	804,5	2232730	2407672
Nigeria	0,52	0,53	52,67	53,54	5507,2	5234,7	7,2	144,5	130131	120369
Ethiopia	0,46	0,47	64,55	65,48	1513,7	1878,8	3,1	69,2	12434,8	14869,7

Despite the link between energy consumption and development, there are some nuances. In energy-exporting countries, the link may be somewhat distorted, as there is a high level of subsidies in the energy sector, especially for energy from fossil fuels (such as Saudi Arabia and Russia). Public policy also has a significant impact on energy consumption. For example, in the United States, per capita, electricity consumption is almost twice as high as in Germany. This difference cannot be explained in terms of economic, geographical, or climatic factors. Such a situation is explained by government policy in the energy sector. Thus, energy consumption is important but not the most important for overall development. At a certain stage of development, the state's policy in choosing to increase energy consumption or maintain welfare standards without such an increase is crucial.

The Table 2 shows a gradual reduction in the share of the population that does not have access to electricity in different regions. In total, as of the 219th year, 771 million people in the world were without access to electricity. The largest population without access to electricity is in Asia and sub-Saharan Africa. At the same time, in Asia, more people do not have access (due to the total population), but the level of access (in percentage terms) is much lower in sub-Saharan Africa. There are still places where people do not have access to electricity in other parts of the world but on a smaller scale.

To assess energy poverty in the European Union, an indicator called the European Energy Poverty Index is used. This indicator is integrated and the analysis of its structure (Fig. 1)⁷. Allows us to assess the progress in overcoming energy poverty. Public policy, in particular urbanization, plays an important role in progress in reducing the energy poverty of European countries. In many countries, existing policies in this direction increase the risks for many people facing energy poverty, both domestic and transport. Urban growth increases the share of the population that uses private transport to meet their own socio-economic needs.

⁶ World Bank (2020). Explore energy data by category, indicator, country, or region. IEA.

⁷ European Energy Poverty Index (EEPI) (2019).

Table 2. Population with access to electricity

Region	Share of population with access to electricity,%					Population without access (million)
	2000	2005	2010	2015	2019	2019
World	73	77	80	85	90	771
Afrika	36	40	44	49	56	579
North Africa	91	97	>99	>99	>99	<1
Sub-Saharan Africa	24	28	33	40	48	578
Developing Asia	67	74	79	87	96	155
China	99	>99	>99	>99	>99	<1
India	43	58	68	79	>99	6
Indonesia	53	56	67	88	>99	2
Other countries in Southeast Asia	65	75	79	85	91	36
Other developing countries in Asia	38	46	58	73	79	112
Central and South America	87	91	94	96	97	16
Middle East	91	90	91	92	92	19

Private homes require more energy to maintain and heat than apartment buildings, and utility bills for private homeowners are higher. At the same time, the cost of housing in houses located in urban areas, where public transport is also available and accessible, is disproportionately high. The process of assessing progress in overcoming energy poverty in European countries takes place in terms of domestic energy poverty, transport energy poverty, and their combinations (Table 3)⁸. To do this, a single pooled indicator is used to assess the alleviation of the causes of energy poverty and symptoms at the same time (as described in the structure in the figure). In each case, the rate of reduction of energy poverty may differ: the ranking positions on the integrated indicator differ on the components of the indicator.

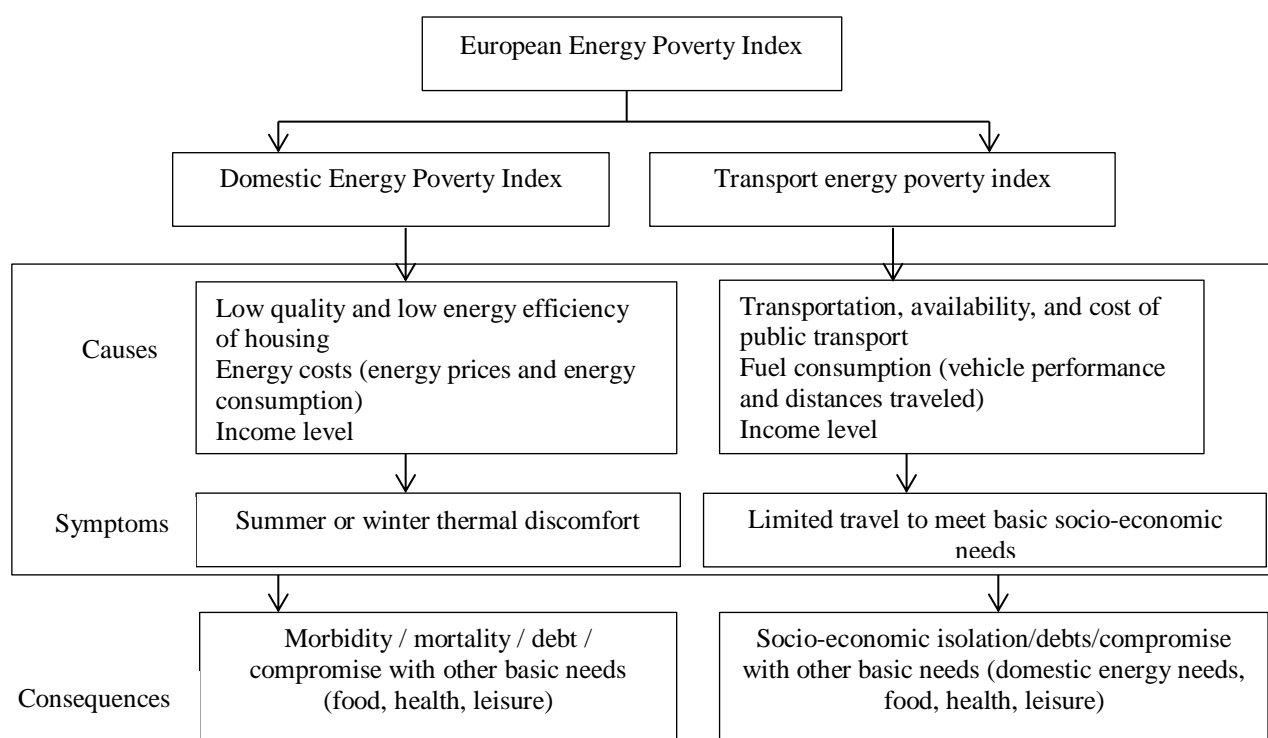

Fig. 1. European Energy Poverty Index (EEPI)

The indicators used in the calculation of the Domestic Energy Poverty Index cover all the reasons presented in the diagram, as well as the "symptoms" (low income, high energy costs, and low energy efficiency of houses). These are the three factors contained in the Internal Electricity Market Directive that are proposed to be taken into account when developing indicators for

⁸ Ibidem.

measuring energy poverty. The index of transport energy is formed based on the following indicators:

1) the share of transport energy costs in the total costs for car owners from the first quintile on the level of income (this share of costs includes the cost of gasoline and vehicle efficiency, mileage);

2) the level of complexity of the access to public transport;

3) availability of public transport, taking into account the cost and distance.

The indicators used to assess progress in overcoming the "symptoms" and causes of energy poverty are described in more detail in Table 4.

In the light of overcoming energy poverty, the question arises of finding more affordable energy sources for the population. At the same time, the problem of energy poverty in Ukraine is acute not only due to high tariffs for the population but also due to inefficient use of resources, as well as dependence on the only main resource – natural gas. For example, part of the country's population sees the rejection of district heating as a way to reduce heating bills. Many new buildings are built with individual boilers. The state government, on the other hand, is pursuing an increase in the share of district heating. But to achieve this goal, it is necessary to modernize existing systems. These systems are inefficient, most of the heat is lost during its transfer, resulting in increased service fees. Another problem is the reduction of dependence on natural gas. Bioenergy is capable of realizing this goal. Bioenergy is truly a unique source of energy, as it is the only type of renewable energy that can provide energy in three areas at once: heat/cold, energy, and fuel. One of the main renewable energy sources is biomass, which is formed from plant, animal raw materials, and microorganisms (grasses, wood, cereals, sea plants, algae, wastewater, manure, etc.). The advantage of biomass is that it can be restored in a relatively short time.

Table 3. Energy Poverty Index and Ranking of States in Overcoming Internal Energy Poverty, Transport Energy Poverty and Their Combination

Country	European Energy Poverty Index		European Index of Domestic Energy Poverty		European Energy Poverty Index	
	Rating	Value	Rating	Value	Rating	Value
Sweden	1	86,34	1	95,41	7	78,13
Luxembourg	2	83,97	5	80,88	1	87,19
Austria	3	79,58	4	81,21	8	77,99
Denmark	4	78,94	3	81,88	13	76,1
Netherlands	5	77,25	8	78,09	12	76,42
France	6	75,35	10	73,33	11	77,43
The United Kingdom	7	74,98	6	80,54	16	69,79
Belgium	8	73,26	11	67,62	5	79,37
Germany	9	72,32	9	75,77	18	69,02
Spain	10	71,8	12	64,67	4	79,72
Czech Republic	11	68,99	15	60,21	6	79,05
Poland	12	64,45	14	61,01	19	68,08
Romania	13	62,4	13	64,23	20	60,63
Cyprus	14	62,27	21	46,23	2	83,9
Slovenia	15	62,05	20	51,34	14	74,99
Lithuania	16	57,42	23	42,37	10	77,82
Croatia	17	57,19	16	58,79	21	55,64
Greece	18	56,7	22	43,69	15	73,58
Ireland	19	55,86	7	79,29	25	39,35
Portugal	20	53,42	25	36,67	9	77,83
Latvia	21	52,55	24	40,01	17	69,03
Italy	22	52,09	19	52,1	22	52,08
Estonia	23	48,65	18	58,02	23	40,8
Slovakia	24	26,33	26	8,35	3	83,04
Finland	25	18,38	2	85,56	27	3,95
Malta	26	15,56	17	58,56	26	4,13
Bulgaria	27	5,3	28	0,71	24	39,55
Hungary	28	4,57	27	6,19	28	3,38

According to the Law "On Amendments to Certain Laws of Ukraine on Ensuring Competitive Conditions for Production of Electricity from Alternative Energy Sources", biomass is a non-fossil biologically renewable substance of organic origin, capable of biodegradation, in the form of products, waste, and residues of forestry and agriculture (crop and livestock), fisheries and technologically related industries, as well as a component of industrial or domestic waste, capable of biodegradation. In this case, biomass can be used as a ready-made fuel (eg wood pellets, etc.) or converted into liquids or gases. The main advantages of biomass are the availability of opportunities for its distribution and relative inexhaustibility. There are several ways to convert biomass into fuel or energy:

1. Thermochemical transformation – thermal energy is obtained by burning biomass, usually from solid fuels – wood products, seeds, straw, nuts, etc.;

2. Biotechnological conversion – during the decomposition of biomass a mixture of combustible gases is released, of which up to 70% is methane. In the natural environment, it is quite a long process, in industrial conditions, it is significantly accelerated through the use of special devices – meta tanks. Many methods are used for biogas production because a different approach is used for each type of raw material, which will be the most efficient;

3. Biodiesel – motor biofuel obtained as a result of the processing of animal or vegetable oils. A vegetable is most often used as a raw material. Biodiesel is the only alternative energy source that can compete with traditional diesel fuel. It is a completely environmentally friendly fuel, its combustion does not emit sulfur dioxide, and carbon dioxide emissions are minimal. When it hits the ground, it decomposes by 99%, and when it hits the water, it is safe for aquatic inhabitants.

Table 4. Energy poverty indicators and their causes / symptoms

Domestic energy poverty		Transport energy poverty	
Indicator	Cause/symptom of internal energy poverty, taken into account by the indicator	Indicator	Cause/symptom of internal energy poverty, taken into account by the indicator
Share of energy expenditure on housing among household expenditures for households from the 1st quintile by income level	Causes: The low energy efficiency of living spaces, which leads to high energy consumption Energy prices Income level	Share of transport energy expenditures in total expenditures of households from the 1st quintile on the level of income owning cars	Causes: Income level The cost of public transport Distances traveled
The proportion of the population with an income below 60% of the average living in a dwelling with a leaking roof, damp walls, floor or foundation, or poor window frames	Causes: Low-quality housing	The proportion of the population with limited access to public transport	Availability of public transport
The proportion of the population whose income is below 60% of the average equivalent income, who cannot heat their homes in winter	Symptom: Basic living standards (thermal winter discomfort)	Modal distribution of public transport	Causes: Transportation due to the degree of urbanization
The share of the population, from the first quintile in terms of income, living in housing with uncomfortable conditions in the summer	Symptom: Basic living standards (thermal winter discomfort)		
The share of the population, the first quintile of income, the population living in housing is not comfortable in the summer	Symptom: Basic living standards (thermal summer discomfort)		

The EU has long taken a course to increase the share of renewable energy sources in the structure of the energy sector. To do this, several incentives are taken, including the following:

"green" tariffs and certificates for energy from renewable sources, subsidies for the organization of the technical process (purchase of equipment, etc.). These methods stimulate the development of the bioenergy sphere. Modern biomass used as a raw material (such as wood) is being replaced by modern biomass (Figure 2).

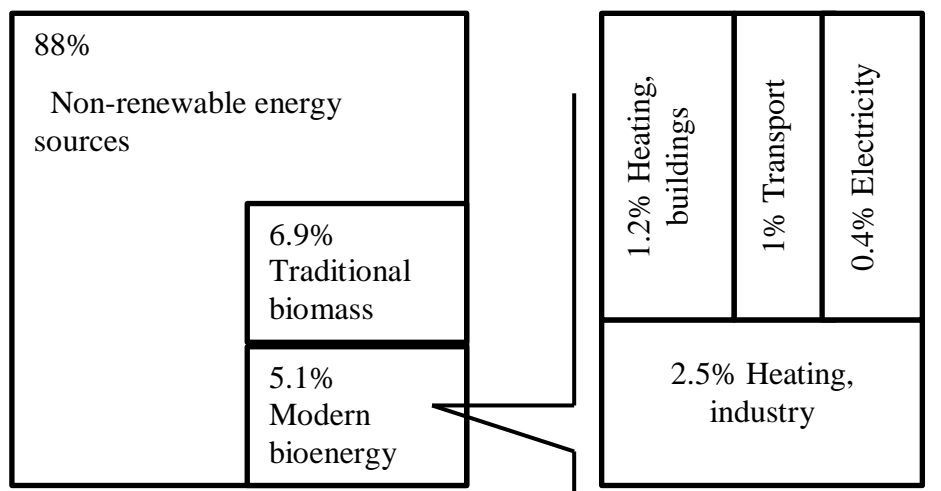

Fig. 2. Approximate shares of bioenergy in total final energy consumption as a whole

Traditional use is typical mostly in developing countries. Biomass is used for cooking and space heating in inefficient boilers and furnaces. Traditional biomass use is gradually declining due to efforts to reduce it and provide access to cleaner biomass sources. "Modern" biomass provides more efficient and cleaner energy production for heating. Bioheat can be used where it is produced, including through combined heat and power systems. The figures show the approximate shares of bioenergy in total final energy consumption in general and by end-use sectors, divided into the use of "traditional" biomass and "modern" bioenergy.

Conclusions. The growth rate of the bioenergy sphere in the world is really fast, the leading position in terms of growth is occupied by the European Union, followed by the countries of Asia and North America. Although South America lags in terms of production, the growth rate has been rapid since 2012, a similar trajectory can be traced in countries belonging to Eurasia. Although the growth rate of bioenergy in Ukraine is still low, the preconditions for the development of this area are, it is only necessary to focus on incentive mechanisms (the initial incentive elements are the existence of a "green" tariff for biogas in Ukraine, which will remain unchanged until 2030). sales of "green" energy). Ukraine is still aiming for the course of bioenergy development. This is evidenced in particular by the Concept of "green" energy transition of Ukraine until 2050. Its creation is dictated by the global transformation of energy approaches with a focus on sustainable economic development and overcoming climate change. The concept consisted of maximum harmonization of the provisions contained in the EU programming documents, in particular, the Strategic Concept for Reducing Greenhouse Gas Emissions, which has seven strategic components, namely:

- maximization of energy efficiency;
- maximum deployment of renewable energy sources and electrification;
- transition to environmentally friendly transport;
- introduction of circular economy (closed-cycle economy);
- development of "smart" networks and communications;
- expansion of bioenergy and natural carbon sequestration;
- absorption of other CO₂ emissions due to carbon absorption and storage technologies.

Therefore, bioenergy can reduce energy poverty and have a positive impact on the environment and contribute to sustainable development in general.

Acknowledgments.

This work was supported by Project No. 0121U100470 “Sustainable development and resource security: from disruptive technologies to digital transformation of Ukrainian economy”. Project “Fundamental bases of the phase transition to an additive economy: from disruptive technologies to institutional sociologization of decisions”.

References:

1. Energy Poverty in the European Union (2019). European Energy Network (EnR). Available online: <https://enr-network.org/wp-content/uploads/ENERGYPOVERTY-EnRPositionPaper-Energypoverity-Jan-2019.pdf>.
2. Energy poverty: European Commission (2020). Available online: https://ec.europa.eu/energy/content/introduction-5_en.
3. European Energy Poverty Index (EEPI) (2019). Available online: <https://www.openexp.eu/european-energy-poverty-index-eepi>.
4. World Bank (2020). Explore energy data by category, indicator, country, or region. IEA. Available online: <https://www.iea.org/data-and-statistics?country=WORLD&fuel=Sustainable%20Development%20Goals&indicator=SDG94>. Accessed 01. 03. 21.
5. Human Development Index (2020). UNITED NATIONS DEVELOPMENT PROGRAMME. Available online: <http://hdr.undp.org/en/indicators/137506#>.
6. Nussbaumer, P., Bazilian, M., Modi, V. and Kandeh K. Yumkella (2011), “Measuring Energy Poverty: Focusing on What Matters”, Oxford Poverty & Human Development Initiative.
7. Pye, S. & Dobbins, A. (2015), “Energy poverty and vulnerable consumers in the energy sector across the EU: analysis of policies and measures”, European Commission.
8. Reddy et. al. (2020). World energy assessment: Energy and the challenge of sustainability, United Nations Development Programme, New York, pp. 39-60.
9. Thomson, H., Bouzarovski, S. and Snell, C. (2017), “Rethinking the measurement of energy poverty in Europe: A critical analysis of indicators and data”, Indoor and Built Environment, vol. 26, no 7, pp. 879-901.

1.2. CALCULATED VALUES OF AIR TEMPERATURE FOR THE BUILDING ENCLOSURES DESIGN

Introduction. Problem of energy saving holds one of the leading positions in the scientific sphere of modern construction. Realized resistance in ⁹ raising standards of heat transfer of cladding, as well as the introduction of effective walling and facade insulation systems with different thermal inertia requires clarifying thermal calculations. A more accurate standardization of the design values of air temperature is also required by the study of translucent enclosing structures, which, in particular, were carried out in ^{10, 11}. The most variable parameter of these calculations is the temperature of free air. The determining factor during the designing the building's cladding is the design values of temperature in the cold season. Standards of Ukraine provide only four design values of temperature: temperature of the coldest days and the coldest five days with provision of 0.92 and 0.98 that corresponds to an average return period of the values – 12.5 and 50 years¹². The modern requirements and the increased capabilities of software systems that are used for thermal calculations provides the necessitate of more detailed valuating the design values of air with taking into account the expected service life and the value of thermal inertia of building's cladding. Another drawback of standards is a discrete representation of the design values defined only for a limited list of settlements. And in case of other areas, it is recommended to take the design values based on the nearest point of observation from number specified in the standards. However, the geographical location does not always guarantee the identity of the climatic conditions and these results in possibility of a wrong choice of temperature, calculated by the designer. To clarify the choice, you can by mapping the territorial zoning, as it is done in the loads norms for structures¹³.

The article is about foundations of the methodology of valuating air temperature, designed as a result of years' research carried by the author. The giving the methodology is illustrated by the results of valuation made by¹⁴ in the territory of Ukraine, although the methods of probabilistic describing of the temperature, determining, synthesis and territorial zoning for design values are quite applicable to other areas.

Probabilistic description of ambient air temperature. The principles of temperature valuation for designing the thermal protection cladding focus on solving these problems. The design values of air temperature must:

- to be determined by probabilistic methods under long-term results of systematic measurements of the temperature on a representative network of observation points;
- to take into account the return period that corresponds to the specified service life of the building, as well as the averaging interval of temperature, reflecting the thermal inertia of cladding;
- to be determined clearly and accurately for each geographic area of studied area, including mountain areas.

The probabilistic model of the temperature was developed based on a statistical analysis of results of measuring the daily temperatures at weather stations in Ukraine. According to the proposals¹⁵ and in ^{16, 17, 18}, seasonal changes and day to day variability of air temperature are

⁹ ДБН В.2.6-31:2006. (2006) Конструкції будинків і споруд. Теплова ізоляція будівель., с.55-56.

¹⁰ Kariuk A., Rubel V., Pashynskiy V., Dzhyrma S. (2020). Improvement of Residential Buildings Walls Operation Thermal Mode, p. 77-79.

¹¹ Pashynskiy, M., Dzhyrma, S., Pashynskiy, V., Nastoyashchiy, V. (2010) Providing the thermal reliability of window junctions during the thermal modernization of civil buildings, p. 45-54.

¹² ДСТУ-Н Б В.1.1-27:2010. (2010) Захист від небезпечних геологічних процесів, шкідливих експлуатаційних впливів, від пожежі, с. 50-55.

¹³ ДБН В.1.2-2:2006. (2006) Система забезпечення надійності та безпеки будівельних об'єктів. Навантаження і впливи., с. 30-33.

¹⁴ Пащинський В. А., Пушкар Н. В., Карюк А. М. (2012). Температурні впливи на огорожувальні конструкції будівель (монографія), с. 25-35.

¹⁵ Пащинський В. А. Атмосферні навантаження на будівельні конструкції на території України. (1999), с. 155-157.

¹⁶ Карюк А. М. (2005). Розрахункові значення температури повітря на території України, с. 15-16.

presented in the form of a quasi-stationary differentiated random process. The function of the math expectation rather is accurately described by Fourier series:

$$M(t) = a_0 + a_1 \sin(0,01745 t) + b_1 \cos(0,01745 t) , \quad (1)$$

where a_0, a_1, b_1 – parameters calculated by the method of least squares.

Standard functions $S(t)$ and asymmetry coefficient $A(t)$ can be defined by mathematical expectation function $M(t)$ by the formulas:

$$\begin{aligned} S &= 5,31 - 0,15M + 0,0075M^2 - 0,00024M^3 ; \\ A &= -0,36 + 0,045M - 0,002M^2 + 0,00003M^3 , \end{aligned} \quad (2)$$

that greatly simplify the probabilistic model of air temperature.

The Distribution Ordinates Law of the random process of the daily average air temperature is unimodal, but in winter and autumn months have a significant left-sided asymmetry. Experience histogram describes the Gauss - Gumbel mixed distribution with density:

$$f(x) = \frac{C}{0,78S} \exp[y - \exp(y)] + \frac{1-C}{S\sqrt{2\pi}} \exp\left[-\frac{(x-M)^2}{2S^2}\right], \quad (3)$$

where M and S – math expectation and distribution standard;

$C = 0,8775 |A|$ – weigh multiplier;

$y = \frac{M-x}{0,78 S} \text{Sign}(A) - 0,577$ – Gumbel distribution argument;

$|A|$ и $\text{Sign}(A)$ – module and the asymmetry ratio.

You can also use the normal distribution for approximate calculations.

The frequency structure of a random process of average daily air temperature is set by time-constant value of the effective frequency ω . According to the method¹⁹, the effective frequencies have been calculated as a ratio of the derivative's standard to a standard of this process. Taking in account the absence of predominate seasonal variability and minor territorial variability ($0,55 \leq \omega \leq 0,63$ 1/ a day), it is recommended to set the total effective frequency value = 0.6 1 / a day for whole territory of Ukraine.

Parameters of a probabilistic model of daily average temperatures are determined by the results of term measurements of air temperature on a network of 485 observation points, published in²⁰ and other specialized meteorological publications. Network of observation points adequately and evenly covers the territory of Ukraine. 91% of weather stations are located in the plain areas, and 45 observation points are located in the Carpathian and Crimean Mountains at an altitude of 500 m above sea level. As shown in ^{21, 22} the duration of climatic series in 10-60 years provides the obtaining reliable values of statistical characteristics.

¹⁷ Kariuk A. (2018). The Statistical Characteristics and Design Values of Air Temperature to Design Enclosing Structures of Buildings, p. 610-612.

¹⁸ Pashynskiy V., Pashynskiy M., Pushkar N., Skrynnik I. (2019) Method of administrative-territorial zoning of the design parameters of air temperature, p. 55-56.

¹⁹ Майже все про глобальне потепління. <https://eco-live.com.ua/>.

²⁰ Кінаш Р.І. (2001) Температурний режим повітря і ґрунту в Україні, с. 620-625.

²¹ Майже все про глобальне потепління. <https://eco-live.com.ua/>.

²² Перельмутер А. В. (2009) Нагрузки и воздействия на здания и сооружения, с. 420-422.

The obtained results allow determining the statistical characteristics of the quasi-stationary random process of daily air temperature changes for any geographic area in Ukraine in the following order:

- under designed map of territorial zoning it is determined the average annual temperature M_T , which for the mountains with altitudes of over 500 meters is increasing for на 6°C with increasing altitude up to 1 kilometer;
- function of the math expectation of air temperature is determined by the formula:

$$M(t) = M_T - 11,86 \cos(0,01745 t) - 3,82 \sin(0,01745 t); \quad (4)$$

- the corresponding values of standard and ratio of asymmetry are evaluated by (2);
- the Ordinates Distribution Law is accepted as in the formula (3) or as normal;
- effective frequency is equal to $\omega_Y = 0.6$ 1/a day.

The characteristics shown in ⁶ can be used to calculate the thermal reliability of buildings as described in ^{23, 24} and the design values for the air temperature valuation (regulation).

Methodology and results of standardization of the design values of air temperature in winter. Practical calculating methods of the estimated values of air temperature, needed for designing the thermal enclosing structures of building, have been designed and implemented in²⁵ on the basis of the mathematical apparatus. With the goal of taking into account the thermal inertia of cladding the design values of air temperature are calculated on the characteristics of the smoothed (averaged over the interval Z) random process of the temperature:

$$Y(t) = \frac{1}{Z} \int_{t-Z}^t X(\tau) d\tau, \text{ for which } \omega_Y = \sqrt{\frac{2}{Z} \left[1 - \exp\left(-\frac{Z}{3}\right) \right]},$$

$$M_Y(t) = M_X(t); S_Y(t) = \frac{S_X(t)}{Z} \sqrt{6,6 Z + 20 \exp(-\alpha Z) - 20}. \quad (5)$$

In formulas (5) $M_X(t)$ and $M_Y(t)$ – the math expectation function for random process of daily average and smoothed temperature; $S_X(t)$ and $S_Y(t)$ – the functions of the same processes for standards; Z – averaging interval of random process of air temperature depending on the thermal inertia of the structure.

Considering the random process of smoothed temperature $Y(t)$ as normal and quasi-stationary with the statistical characteristics (5), given in the form of tabular sequences from 12 monthly values based on the Rice formula, there have been obtained the formula for calculating the average number of exceedances of the deterministic level Y (emissions) for a year:

$$\lambda_p = \int_0^{I_{\text{pik}}} \lambda(t) dt = 4,8 \omega_Y \sum_{i=1}^{12} \exp\left[-\frac{(Y - M_i)^2}{2 S_i^2}\right], \quad (6)$$

where M_i and S_i - function values $M_Y(t)$ and $S_Y(t)$ for the i -th month of the year according to (5);

ω_Y – effective frequency of smoothed process (5), described as 1 for a day;

4,8 – ration taking into account 30 days in a month and some of the parameters of the Rice formula.

²³ Пашинський В. А., Фаренюк Г. Г. (2010) Оцінка імовірності виникнення теплових відмов конструкцій, с. 308-310.

²⁴ Фаренюк Г. Г. (2009) Основи забезпечення енергоефективності будинків та теплової надійності огорожувальних конструкцій, с. 110-112.

²⁵ Кінаш Р. І. (2001) Температурний режим повітря і ґрунту в Україні, с. 620-625.

Equating (6) to the allowable frequency of exceedances, we obtain the nonlinear equation, the numerical solution of which gives the minimum calculated air temperature in the area, depending on a given return period T and the averaging interval Z , which takes into account the thermal inertia of the enclosing structures of building. At approximating the ordinate's distribution by more accurate mixed-Gauss-Gumbel distribution in formula (6) must be replaced by the density (3) instead of the normal distribution.

The minimum design values of temperature have been obtained in ²⁶ by the presented methodology and the data contained 485 observation points in Ukraine for return periods from $5 \leq T \leq 200$ years and averaging intervals from $1 \leq Z \leq$ days. According to the data of 117 observation points located at different altitudes of the Carpathian and Crimean Mountains, it has been found that the minimum calculated temperature reduces for 1°C at rise up per each 100 m above 500 m above sea level.

Generalizing dependences of the design values of the air temperature on return period T (in years) and the averaging interval Z (in days) has been carried out by the introduction of the relative return period $L = 365T/Z$. For the whole territory of Ukraine the averaged dependence the characteristic values of air temperature on the relative return period is described by a logarithmic function, as is shown in ²⁷ for atmospheric loads and effects on building structures.

Using the modified technique and program described in ²⁸, it has been developed the territorial zoning map of Ukraine on the characteristic values of minimum air temperature (as characteristic ones have been taken the design values of temperature corresponding to the period of relative frequency $L = 10000$). Shown in Figure 1 the zoning map of Ukraine has 9 districts with the characteristic values of minimum air temperature of -12°C up to -28°C , which rise from the northeast to the south and the west of Ukraine.

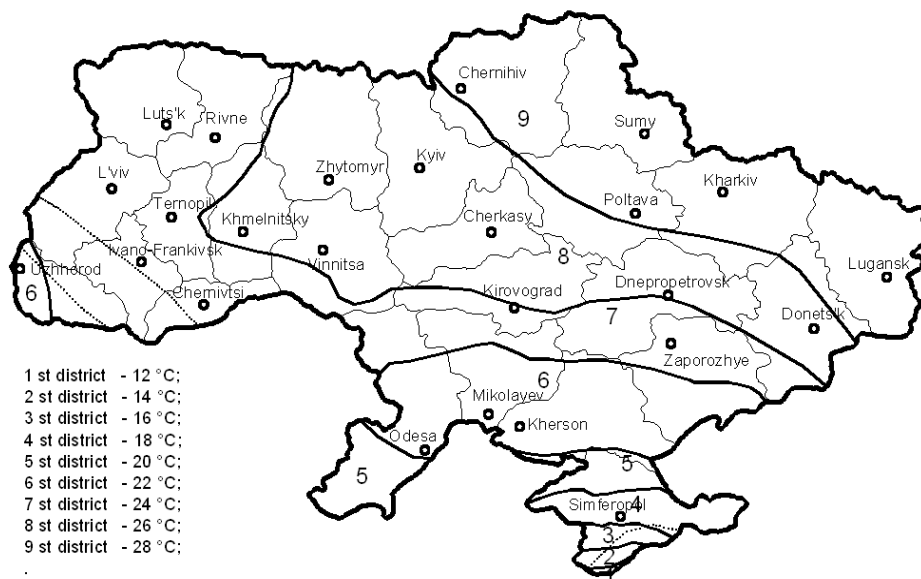

Fig. 1. Zoning of Ukraine on the characteristic values of minimum air temperature X_0

At designing a heat protective cladding of buildings the minimum design values of air temperature are determined by taking into account the set lifetime of the building T and the specified interval Z of temperature averaging as it is shown below:

- according to the task of the project and the massiveness of the enclosing structures of building, it is set the smoothing interval Z (in days) and return period T (in years) of the design values of air temperature;

²⁶ Ibidem.

²⁷ EN 1991-1-5:2003. (2003) Eurocode 1: Actions on structures.

²⁸ Майже все про глобальне потепління. <https://eco-live.com.ua/>.

- under the map of the territorial zoning (Fig. 1) it is determined the characteristic value of temperature X_0 , which corresponds to the relative frequency of period $L = 10000$;
- determined by the height of the construction area above sea level (at $H < 500$ m should be $H = 500$ m);
- the calculated temperature value is calculated by the formula:

$$X(T, Z) = (X_0 - 36,5) \times [0,74 + 0,07 \log(365 T/Z)] + (4150 - H)/100, \quad (7)$$

designations which of are given above.

Interannual variability of atmospheric air temperature. The method described above for the probabilistic description and standardization of the design values of the atmospheric air temperature is based on the analysis of ensembles of annual realizations without taking into account the trends of long-term interannual changes in the statistical characteristics of the random temperature process. A similar approach to temperature regulation was implemented during the development of the state standard of Ukraine. Known climate studies^{29, 30} indicate the presence of a gradual increase in atmospheric temperature due to global warming by an average of 0.8°C over the past 50 years. This requires analyzing the systematic interannual changes in air temperature characteristics and proposing a methodology for taking them into account when developing regulatory documents.

The initial data for the study were taken from the meteorological monthly³¹ results of air temperature measurements at 25 meteorological stations in Ukraine. For each meteorological station, the results of observations were used, which were carried out for 20 years. For the analysis, the mean annual air temperature values were selected, as well as its minimum and maximum values recorded during each of the three years of observation. Such a set of indicators characterizes changes in both average and minimum (winter) and maximum (summer) calculated temperatures.

The analysis showed that the average annual, maximum and minimum temperatures during the year change randomly over time. Systematic long-term changes are very insignificant, although there is a general upward trend in temperature. In order to identify long-term trends, the dependences of the studied parameters on time are described by straight lines $Y = AX + B$, where X is the year of observation. Parameter A is the tangent of the slope of the approximating straight line and, in fact, is equal to the annual temperature rise. For most of the analyzed meteorological stations, the annual increments are positive, which indicates an increase in the average, maximum, minimum temperature values. However, at a significant part of the meteorological stations, negative temperature increases are observed.

In order to identify trends common to the entire territory of Ukraine, the value of the increments obtained is processed as a sample of random variables. Statistical results (mean values, standards, smallest and most observed values) are shown in Table 1.

Table 1. Statistical characteristics of annual increases in air temperature

Statistical characteristics	Minimum temperature	Average temperature	Maximum temperature
Average value	0,031	0,004	0,01
Standard	0,087	0,016	0,062
The smallest value	-0,13	-0,02	-0,09
The greatest value	0,196	0,032	0,113

The table shows that the average increases in the minimum and maximum temperatures in Ukraine are positive, which is consistent with the well-known trend towards global warming. Increases in the minimum temperature within the territory of Ukraine vary from -0.13 to $+ 0.2^\circ\text{C}$ /

²⁹ Білл МакКіббен. (2012) Глобальне потепління: жахлива математика.

³⁰ Майже все про глобальне потепління. <https://eco-live.com.ua/>.

³¹ Метеорологический ежемесечник. (1961-1991).

year. Increases in maximum temperature vary from -0.09°C to $+0.11^{\circ}\text{C}$ / year. The analyzed temperature increases do not have a pronounced territorial variability.

Recently, the issue of the need to take into account global warming in the development of regulations in the field of construction is being discussed. According to the requirements for the development and maintenance of state building codes and standards, they must be reviewed every 5 years, with the possible changes to take into account the latest scientific results and meteorological data. In practice, the revision of norms is somewhat less frequent – every 5-10 years.

The revealed tendencies of long-term changes of air temperature show that at 10-year periodicity of revision of norms the minimum values of air temperature on the territory of Ukraine will increase by $0,3^{\circ}\text{C}$, and the maximum growth will not exceed $2,0^{\circ}\text{C}$. The minimum winter calculated values of temperature are used for thermal calculation of enclosing structures, and their growth softens the requirements for enclosing structures. Therefore, failure to take into account the identified changes that may occur within 10 years, creates a small additional margin of safety. In some regions, it is also possible to reduce the minimum temperature by -1.3°C , but this does not significantly worsen the operating conditions of the enclosing structures.

The maximum values of air temperature for 10 years on average in Ukraine will increase by 0.1°C , but not more than 1.1°C . This will lead to a certain overload of air conditioning systems designed according to current regulations. Since the above 10-year increase in maximum temperature does not exceed 3%, it can also be neglected.

In order to increase reliability, it is also possible to take into account the identified trends in the development of standards, namely to increase by 1.0°C the calculated values of the maximum summer air temperature set by available meteorological data at the time of development of standards, and accordingly reduce by air temperature values.

Conclusions on the results of carried research:

1. The developed methodology allows determining the minimum design values of air temperature with specified return period and temperature averaging interval.

2. The statistical characteristics of the random process of air temperature, obtained from data of observation points of Ukraine, allowed calculating, compiling and zoning the design values of air temperature on territory that are required for thermal calculating the enclosing structures of buildings.

3. The given recommendations can extend the capabilities of design organizations concerning the accounting thermal calculations of the thermal inertia of the enclosing structures of buildings and the deadlines of their operation.

4. The analysis of long-term changes in air temperature indicates a tendency to a slight increase, which is generally consistent with the well-known phenomenon of global warming.

5. When developing norms of temperature influences on buildings, taking into account the 10-year period of their use, it is expedient to increase the design values of the maximum air temperature by 1.0°C , and to reduce the minimum design values by 1.0°C .

References

1. Білл МакКіббен. Глобальне потепління: жадлива математика / Білл МакКіббен // Rolling stone. 2012. – № 6.
2. ДБН В.1.2-2:2006. Система забезпечення надійності та безпеки будівельних об'єктів. Навантаження і впливи. Норми проектування. – К.: Мінбуд України, 2007. – 60 с.
3. ДБН В.2.6-31:2006. Конструкції будинків і споруд. Теплова ізоляція будівель. – К.: Мінбуд України, 2006. – 65 с.
4. ДСТУ-Н Б В.1.1–27:2010 Захист від небезпечних геологічних процесів, шкідливих експлуатаційних впливів, від пожежі. Будівельна кліматологія. – К., 2010. – 101 с.
5. Карюк А. М. Розрахункові значення температури повітря на території України / А. М. Карюк // Збірник наукових праць. Серія: Галузеве машинобудування, будівництво. – Вип. 17. – Полтава: ПолтНТУ, 2005. – С. 13-16.

6. Кінаш Р. І. Температурний режим повітря і ґрунту в Україні / Р. І. Кінаш, О. М. Бурнаєв. – Львів: Видавництво науково-технічної літератури, 2001 р. – 800 с.
7. Майже все про глобальне потепління [Електронний ресурс]. – Режим доступу: www.eco-live.com.ua.
8. Метеорологический ежегодник. Часть II. Выпуск 10. – Л.: Гидрометеиздат, 1961-1991.
9. Нагрузки и воздействия на здания и сооружения. Издание третье, переработанное / В. Н. Гордеев, А. И. Лантух-Лашенко, В. А. Пашинський, А. В. Перельмутер, С. Ф. Пичугин; Под общей ред. А. В. Перельмутера. – М.: издательство СКАД СОФТ, издательство Ассоциации строительных вузов, издательство ДЦМК Пресс, 2009. – 528 с.
10. Пашинський В. А. Атмосферні навантаження на будівельні конструкції на території України. – К.: УкрНДПроектстальконструкція, 1999. – 185 с.
11. Пашинський В. А. Оцінка імовірності виникнення теплових відмов конструкцій / В. А. Пашинський, Г. Г. Фаренюк // *Строительство, материаловедение, машиностроение: Сборник научных трудов*. Выпуск 56. – Днепропетровск: ДГАСА, 2010. – с. 305 – 310.
12. Температурні впливи на огорожувальні конструкції будівель (монографія). / В. А. Пашинський, Н. В. Пушкар, А. М. Карюк / – Одеса, 2012. – 180 с.
13. Фаренюк Г. Г. Основи забезпечення енергоефективності будинків та теплової надійності огорожувальних конструкцій. – К.: Гама-Принт, 2009. – 216 с.
14. EN 1991-1-5:2003, IDT. Eurocode 1: Actions on structures – Part 1-5: General actions – Thermal actions, 2003.
15. Kariuk A. The Statistical Characteristics and Design Values of Air Temperature to Design Enclosing Structures of Buildings / A. Kariuk, O. Koshlatyi, R. Mishchenko // *International Journal of Engineering & Technology*. – 2018. – № 7 (3.2). – P. 608-613
<http://dx.doi.org/10.14419/ijet.v7i3.2.14600>.
16. Kariuk A., Rubel V., Pashynskyi V., Dzhyrma S. (2020). Improvement of Residential Buildings Walls Operation Thermal Mode. Proceedings of the 2nd International Conference on Building Innovations. ICBI 2019. Lecture Notes in Civil Engineering, vol. 73, pp. 75-81
https://doi.org/10.1007/978-3-030-42939-3_9.
17. Pashynskyi, V., Pashynskyi, M., Pushkar, N., Skrynnik, I.: Method of administrative-territorial zoning of the design parameters of air temperature, *Electronic Journal of the Faculty of Civil Engineering Osijek-e-GFOS*, 2019, 19, pp. 50-57, <https://doi.org/10.13167/2019.19.5>.
18. Pashynskyi, M.; Dzhyrma, S.; Pashynskyi, V.; Nastoyashchiy, V.: Providing the thermal reliability of window junctions during the thermal modernization of civil buildings, *Electronic Journal of the Faculty of Civil Engineering Osijek-e-GFOS*, 2020, 21 pp. 45-54, <https://doi.org/10.13167/2020.21.4>.

1.3. QUALITY AS A FACTOR OF INCREASING THE COMPETITIVENESS OF AGRICULTURAL PRODUCTS

Improving the quality of agricultural products is one of the factors increasing its competitiveness. Better products have more significant competitive advantages and are able to meet the needs of consumers at a higher level compared to similar products. Quality agricultural products help increase demand and increase profits by increasing sales.

The production of better products is a particularly important factor for agricultural producers in the modern conditions of European integration, because only high quality products can compete in the world market.

The problem of quality of agricultural products is a strategic issue. The health and development of the nation, the stability of the economy depend on the quality and safety of food products.

This leads to the study of this issue and the study of theoretical aspects of quality as a factor in product competitiveness.

Competitiveness is a multifaceted concept and can be considered at different levels: individual products, individual producers, industries and the country as a whole. In the economic literature there is no consensus on the interpretation of the concept of "enterprise competitiveness", although there are no special differences on the key positions³².

According to the definition of the Swiss organization European management forum, the competitiveness of the enterprise is its real potential ability to design, produce and sell under existing conditions goods that are more attractive to consumers in terms of price and non-price characteristics than their competitors³³.

Competitiveness of the enterprise – its ability to produce competitive products in sufficient quantities, ensure its sales, maintain a stable position in the market, operate profitably and compete with single-core businesses³⁴.

Product competitiveness reflects a set of properties that indicate the essence of meeting the competitive need for similar products that are represented in the market. Competitiveness in the broadest sense determines the ability to sell goods on the market in a specific period of time. There is an opinion that homogeneous products with technical parameters and technical and economic indicators are considered competitive³⁵.

Product competitiveness is a set of its properties and characteristics that meet the needs of consumers at the highest or equal levels with similar products of competitors at a reasonable price for them (consumers)³⁶.

An important prerequisite for the formation of the competitiveness of the enterprise is to determine a set of factors whose impact can increase and decrease its overall level. In addition, the analysis of factors helps to identify the strengths and weaknesses of both the company and its competitors, to develop measures to increase the competitiveness of the company. The concept of "factor" comes from Latin. factor – the one who makes, the one who makes. Usually, it is defined as an essential circumstance in a phenomenon, process; under study, the original component of something. Thus, we can say that the factor is the reason that affects a certain result³⁷.

In the process of European integration, the capabilities of enterprises to manage the competitiveness of products are limited by the available financial, labor resources, time, as well as

³² Andriichuk, V. (2013): Economics of agro-industrial, 2013.

³³ Valinkevich, N. V. and Solotvinskyi, O. A. (2014), "Theoretical approach to enterprise competitiveness management", *Molodyj vchenyj*, vol. 12 (1), pp. 84-89.

³⁴ Andriichuk, V. (2013): Economics of agro-industrial, 2013.

³⁵ Britchenko, I, Ladunka, I. (2015). Current problems of increasing the competitiveness of domestic enterprises "Economics" series. Issue 1 (45). Vol. 1 No. 1. pp. 116-118.

³⁶ Andriichuk, V. (2013): Economics of agro-industrial, 2013.

³⁷ Bugas, N. V. and Bosetska, O. V. (2015), "Managing the competitiveness of an enterprise in an unstable market environment", *Efektivna ekonomika*, vol. 11, available at: http://nbuv.gov.ua/UJRN/efek_2015_11_31 (Accessed 24 January 2020).

production capacity and technology. Elements of the product competitiveness management system are: planning: production; measures to regulate the competitiveness of products; entering new markets; entering the market of new products; organization: change of values of competitiveness factors; redistribution of existing resources; introduction of new resources; motivation: sales systems; employees of the enterprise; consumers; control: product quality; quality of resources; implementation of management decisions³⁸.

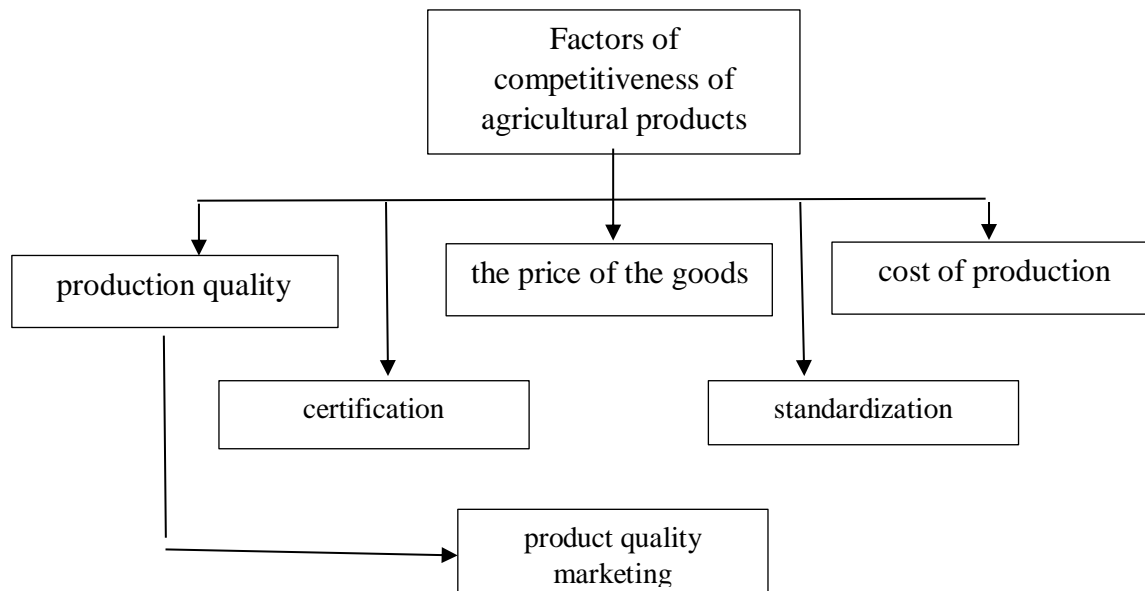

Fig. 1. Factors of competitiveness of agricultural products
 Source: Compiled by the author

French economists A. Olivier, A. Diane, R. Uxrse offer eight factors of enterprise competitiveness:

- quality – whether the product meets the high level of products of market leaders and is detected by surveys and comparative tests;
- the concept of goods and services on which the activity of the enterprise is based;
- the price of the goods with a possible markup;
- finance;
- trade;
- after-sales service, which will provide the company with regular customers;
- foreign trade of the enterprise;
- pre-sales training, which demonstrates the ability of the company to anticipate the demands of future consumers, and convince them of the exceptional ability of the company to meet these needs³⁹.

The system of factors of competitiveness of the enterprise, presented in Fig. 1, has a clear hierarchical structure. Many factors that shape the competitiveness of the enterprise are classified into three groups, which also form a subsystem of lower-level factors: macro-level factors reflect the impact of the conditions of the national and international economy; meso-level factors characterize the industry to which the enterprise belongs; micro-level factors directly affect the competitiveness of the enterprise. The main factors at the macro level include: the competitiveness of the economy as a whole and the country's image in the international arena, which are determined by: real GDP, industrial production, capital investment, inflation index, budget deficit and consolidated balance of payments, real incomes; political factors: stability of the political situation

³⁸ Zos-Kior, M. and Kaliuzhnyi, S. (2020), "Improvement of agrarian enterprise competitiveness management system", *Ekonomika ta derzhava*, vol. 3, pp. 23-27. DOI: 10.32702/2306-6806.2020.3.23.

³⁹ Khudonormova, A. H. (1994). *International marketing*. Market Academy: marketing / Moscow: Economics, 1994. p. 513.

in the country, sustainability of political and economic development; quality of state regulation: legal framework, level of corruption in the country; legal factors: the legal framework that promotes the process of production and economic development, its transparency and stability, the level of compliance with European and world law; economic: relations with other countries; export-import relations; system of standardization and certification of products manufactured in the state; development and implementation of programs in priority areas of the economy; exchange rate regulation, tax, credit system; scientific and technical potential: the level of scientific and technological progress, the volume of innovation, the share of costs for research, the number of patented technologies, the level of greening of production, the technological level of equipment used in production, etc.; infrastructure development: transport, communication systems; natural and geographical factors: location of productive forces; availability of raw materials; cost of resources; climatic conditions of management; socio-cultural factors: cultural traditions, national customs, mentality of the country's inhabitants. The factors of meso-level some researchers include those that affect the competitive advantages of the enterprise and are formed at the level of the region, industry, therefore, depend on their features and specifics: competitiveness and investment attractiveness of the industry or region; the presence of entry barriers; availability of resources, their cost; availability of regional business support programs and their effectiveness; level of regional infrastructure development; availability and effectiveness of special economic zones and others. Factors shaping the competitiveness of the macro level are usually identified with internal factors. The economic literature considers two possible approaches to the formation of enterprise competitiveness. According to the first, the research is based on assigning a leading role in shaping the competitiveness of the enterprise to the lowest chain in the hierarchy, namely: product competitiveness. This is justified by the fact that the competitiveness of specific products provides the opportunity to form competitiveness at higher levels⁴⁰.

The main criteria of competitiveness, which today play a crucial role in choosing a product (service), include: – product quality. Modern understanding of product quality is compliance with consumer requirements. Products must capture the consumer. Under all other conditions, he will prefer a more attractive, safer and more reliable product, because in the global market he has something to choose from; – the price of the goods. The price of a product, as a rule, depends on its quality and is focused on a certain level of solvency. Within this level, other things being equal, the competitiveness is higher, the more opportunities in the organization to reduce the price of goods. These opportunities depend on the actual cost of production and sales of the product; – terms of delivery. The competitiveness of the organization is higher, the stricter the contractual terms of supply. In many cases, this factor plays a more significant role than the price; – cost of operation. All other things being equal, products with lower operating costs have advantages; – convenience of service. The availability of service for maintenance and repair of products and their availability play a significant role in this issue. Quality products at an affordable price, economical in operation, may be unattractive if it has nowhere to service and repair; – trust in the product. This factor is often taken into account when determining the integrated factor of competitiveness. Trust is determined by the image of the manufacturer, formed as a result of long-term impeccable work in the market. One way to gain trust is to certify products. Of the above competitiveness criteria, the first three (quality, price, delivery time) are the most important. The quality of products has a higher priority⁴¹.

There is an opinion that the socio-economic significance of improving the quality and competitiveness of products is that the measures contribute to the formation of a more efficient management system under market conditions. Socio-economic efficiency of increasing the competitiveness of products manufactured by enterprises is primarily that high-quality and competitive products always more fully and better meet the socio-social needs in it; improving

⁴⁰ Zos-Kior, M. and Kaliuzhnyi, S. (2020), "Improvement of agrarian enterprise competitiveness management system", *Ekonomika ta derzhava*, vol. 3, pp. 23-27. DOI: 10.32702/2306-6806.2020.3.23.

⁴¹ Blahorazumova, O., Kosheleva, Yu. and Lazarenko, O. (2018), "Production quality as a crucial factor of providing enterprise competitiveness", *Efektivna ekonomika*, [Online], vol. 11, available at: <http://www.economy.nayka.com.ua/?op=1&z=6702> (Accessed 27 Mar 2021). DOI: 10.32702/2307-2105-2018.11.97.

product quality is a specific formula for identifying the law of saving working time; competitive products provide constant financial stability of the enterprise and contribute to the improvement of the final financial results of the enterprise⁴².

The consumer, buying a product, focuses on its useful effect - quality + service, which he compares with the costs - the purchase price + the cost of operation (use) of the product. Goods are purchased when the useful effect exceeds these costs. Therefore, the competitiveness of a product is ensured if it has certain significant competitive advantages related to its quality and / or price. Therefore, there is a need to reveal the essence of the concept of "product quality" and to characterize its indicators⁴³.

In scientific publications, the category of "quality" is defined as a set of product properties that reflect its features, usefulness and ability to properly meet the specific needs of consumers in accordance with its purpose⁴⁴.

Product quality is a set of its properties that characterize the degree of ability of this product to meet the needs of consumers in accordance with its intended purpose. According to world experience, product quality is a function of the level of development of scientific and technological progress and the degree of implementation of its results in production. The higher the quality of products, the more fully meet the needs of consumers and more effectively address the socio-economic problems of society⁴⁵.

Under the quality of the product is often understood as a set of its properties, which determine the level of ability to meet certain needs of consumers in accordance with their purpose. Also, quality can be described as a set of characteristic forms, appearance and conditions of use, which must be endowed with goods in accordance with their purpose. The above elements determine the requirements for product quality, laid down at the design stage in the technical characteristics of the product, in the design documentation, in the technical conditions that provide for the quality of raw materials, size, etc.⁴⁶.

In the domestic economic literature and practice of economic activity distinguish the following quality indicators⁴⁷.

Biological indicators characterize the suitability of agricultural products for human consumption. They depend on the biological and physiological characteristics of plants and animals in the process of growing and caring for which these products are obtained. Among these indicators, the content of macro- and microelements, protein, vitamins, sugar, starch, fat, etc. are of the greatest importance. For a number of products, its appearance is also important.

Indicators of manufacturability characterize such properties of agricultural products that are necessary and at the same time very important for its efficient industrial processing or for production use in subsequent cycles of agricultural production. These indicators assess the quality of intermediate products and agricultural raw materials. For example, grain seeds must have appropriate germination, varietal purity, moisture, not exceed the limit of contamination, and so on.

Indicators of manufacturability of intermediate products have a direct impact on the productivity of agricultural production in its subsequent stages (seeds – on crop yields, feed – on animal productivity), and agricultural raw materials – on the productivity and efficiency of processing enterprises, quantity and quality of final products produced.

Transportability indicators are important for all three types of agricultural products – final consumption, intermediate, raw materials, and food products, as they characterize the degree of their suitability for transportation and loading and unloading operations by appropriate means and methods. The most important indicators of transportability are the class and dimensions of cargo

⁴² Ponomar`ova O.S. (2009). Influence of product quality on enterprise. Economics, Finance, Law. 2009. No. 5. P. 8.

⁴³ Andriichuk, V. (2013): Economics of agro-industrial, 2013.

⁴⁴ Onegina, V, Sysenko, L. (2000). Marketing the quality of indoor vegetable products. Scientific Bulletin of LNUVMB named after S. Z. Gzycki. Series "Economic Sciences", 2014. Vol. 16. 1 (2). pp. 89-95.

⁴⁵ Andriichuk, V. (2013): Economics of agro-industrial, 2013.

⁴⁶ Gissin, V. (2000) Product quality management. Rostov: Phoenix, 2000. P. 6.

⁴⁷ Andriichuk, V. (2013): Economics of agro-industrial, 2013.

(products), the cost of time and money to prepare products for transportation, the cost of packaging, the cost of loading and unloading, the cost of transportation.

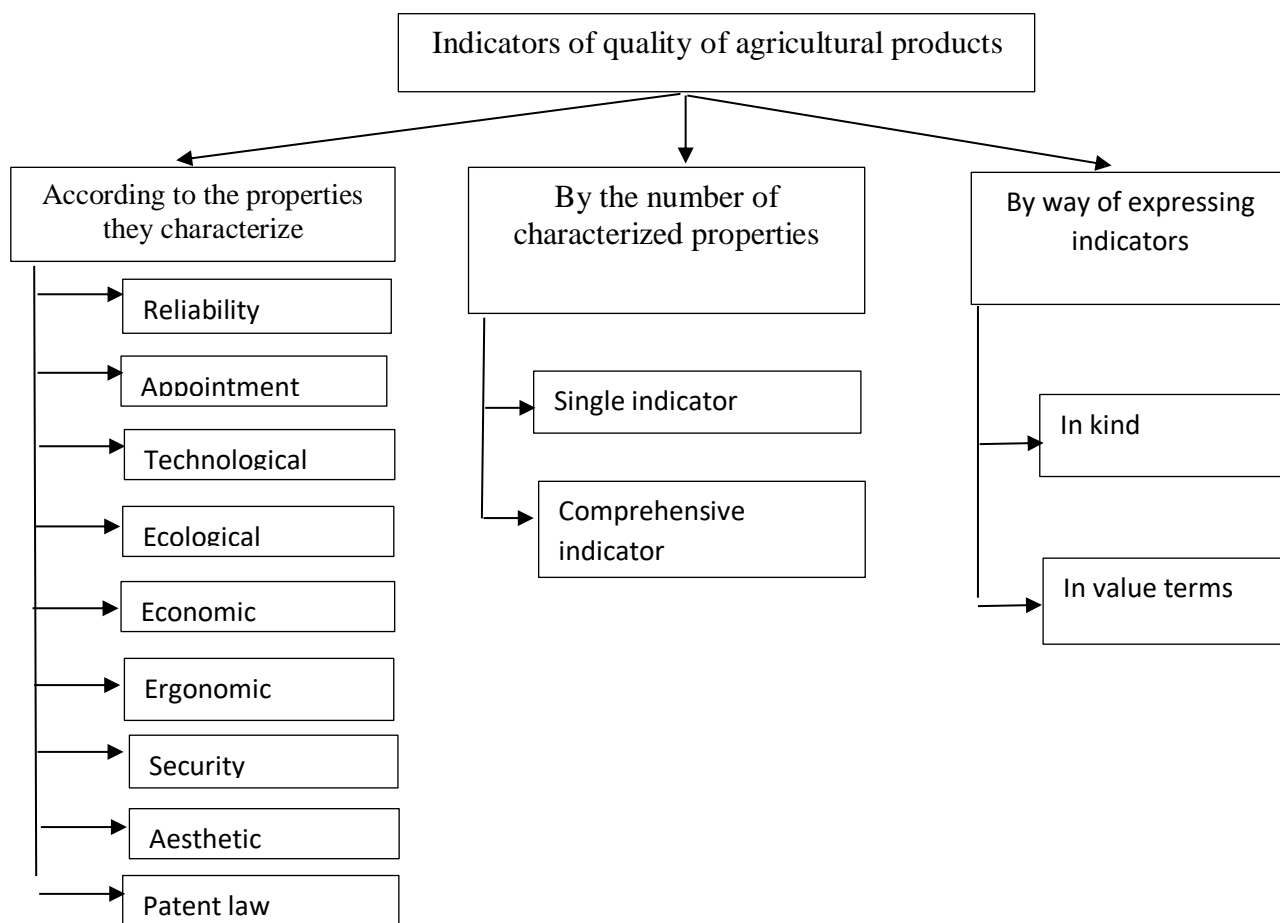

Fig. 2. Classification of quality indicators
Source: compiled by the author for [48, 49].

Reliability indicators are important at all stages of the movement of products to consumption - personal or industrial. They testify to the suitability of products and food for the preservation of biological and a number of technological quality indicators for its storage and transportation. Quantitatively, reliability indicators are measured by the shelf life of products by different methods of its implementation and the distance of its transportation on roads of different classes.

Environmental indicators make it possible to judge the ecological purity of products and their suitability for human consumption or for feeding animals in terms of harmlessness of their impact on the living organism.

Environmental indicators include the content in the products of radionuclides, nitrates, nitrites, pesticide residues and other life-threatening elements and substances that must be particularly carefully monitored to prevent exceeding their concentration above the maximum allowable levels. At the same time, these indicators characterize the degree of safety of products for human consumption or animal feed.

Safety indicators are represented by those features or properties of agricultural raw materials that characterize the degree of safety of workers in the process of its production and industrial use (eg, tobacco growing). These indicators, as well as environmental indicators, should be closely monitored in order to implement appropriate precautions.

⁴⁸ Tsarenko, O. (1999). Economic mechanisms for ensuring the quality of agricultural products. Sumy: VTD "University Book", 45 p.

⁴⁹ Andriichuk, V. (2013): Economics of agro-industrial, 2013.

Economic indicators characterize the degree of economic benefit of production by an agricultural producer or a processing enterprise – food products of appropriate quality. The most important of them are the following: unit price; profit per unit of output; price competitiveness of products; the share of products for which a quality certificate has been received; the share of exported products in the total sales.

Indicators of aesthetics are of particular importance for the final product consumed fresh, for food products and for consumer goods for the population. They characterize the product type of product (the presence of turgor, size, color, and for consumer goods – also the integrity of the composition, the perfection of production, rationality of form, etc.).

Patent law indicators are inherent in those types of products that are protected by a patent. They describe the quality of new inventions embodied in the product, their weight. At the same time, patent law indicators characterize the patent purity of goods, ie the possibility of its unimpeded sale in domestic and foreign markets.

Due to T. Tsarenko, V. Rudenko, the main factors of formation and quality assurance of agricultural products are technical and technological (type of product, frequency of its production, level of mechanization and automation, metrological support, condition of technical equipment, etc.), organizational (planning and rhythm of work, quality policy, materials, raw materials, regulatory and information support), economic (nature of the consumer-producer relationship, financing, form of remuneration, cost, price), environmental (natural, environmental, occupational safety, etc.), social (recruitment and placement, organization of education and training, working conditions, living conditions, public consciousness)⁵⁰.

Considering the issue of quality assurance, it should be borne in mind that improving the quality of products at the enterprise requires additional production costs, and therefore increases the cost of production and, accordingly, its price. However, additional costs are fully reimbursed in the higher price of better quality goods, which provides an increase in profitability and profit⁵¹.

It should be borne in mind that the additional effect of improving product quality depends not only on the size of costs, but also on their intended purpose. According to this criterion, the costs of improving (maintaining) product quality are divided into three types: the cost of preventive measures, direct quality control and the cost of eliminating defects. World practice and, in particular, the Japanese experience show that high quality products are achieved by those producers who give priority to preventive measures⁵².

V. Andriychuk⁵³ notes that to ensure the competitiveness of goods in quality, it is necessary, first of all, to define clear goals for it and develop technical conditions for each company, as well as take other measures to ensure the quality of goods in accordance with defined goals. Only those companies can count on success, in which the production process is focused on continuous quality assurance, its support. But the main attention should be paid to the functional aspect of quality, which indicates how the company's products meet the modern needs of consumers. After all, product quality may meet the internal technical conditions of the enterprise, the established standards, but if their design (set of requirements and characteristics contained in these technical conditions and standards) lags behind the requirements of consumers, such products will not be in demand.

Functional quality can be low not only because the important for consumers characteristics of the enterprise's product are worse than the same characteristics in similar products of competitors, but also if the product provides excessive, from the consumer's point of view, properties for which he must pay when buying it for higher price. It is possible to imagine, for example, that the experimental station bred a new variety of winter wheat, which according to important qualitative characteristics – the content in the grain of the protein complex (albumin, globulin, glutenin,

⁵⁰ Andriichuk, V. (2013): Economics of agro-industrial, 2013.

⁵¹ Britchenko, I, Ladunka, I. (2015). Current problems of increasing the competitiveness of domestic enterprises "Economics" series. Issue 1 (45). Vol. 1 No. 1. pp. 116-118.

⁵² Andriichuk, V. (2013): Economics of agro-industrial, 2013.

⁵³ Ibidem.

glaadine, etc.) and carbohydrates (starch, fiber, sugar), although it has no advantages before the existing zoned varieties in the region, but from the latter differs surprisingly beautiful golden grain. Additional costs are incurred for breeding this variety, so in order to reimburse them, the price for elite seeds of this variety is higher than for this category of seeds of existing varieties. The question arises: will the agricultural enterprise spend additional funds on the purchase of this seed, knowing that grain procurement organizations will not pay a higher price for commodity grain of the new variety compared to regionalized varieties, because for them as consumers this property of grain – its goldenness – is not important. It is obvious that under such conditions the answer to the question can only be negative.

In order to ensure competitive product quality, each company must reasonably carry out quality management, focusing on current trends in its improvement, which have been tested in developed Western countries and have proven their effectiveness in practice. One of the most important trends is the focus on consumer demand, taking into account the law of growing needs. The slogan "Buyer (consumer) is always right" in a market economy acquires a full real meaning in contrast to its formal proclamation in a planned and centralized management system. No less important is the tendency to give priority to preventive (preventive) actions aimed at preventing defects instead of focusing on their correction, even timely. To this end, in Japan the emphasis is not on the control of each unit or batch of products, but on the creation and control of working conditions, ensuring the quality of the working environment (lighting, temperature, cleanliness, humidity, safety, etc.), the quality of labor relations and quality in general.

An important area of ensuring the competitiveness of goods in quality is the creation of such a working atmosphere in enterprises, in which each employee could more or less influence the quality of products. The greatest success in this regard was achieved by Japanese companies, in which the main responsibility for quality rests with the production workers. Special training programs have been created for them. Prominent in these programs are issues of quality assurance. Continuous training of production staff, improving their skills, creating an effective system of material interest in improving quality has allowed Japanese companies to put direct contractors in control of the quality of their work.

Most companies see quality as a highly effective way to bypass competitors with a constant supply of goods and services, which with higher quality characteristics better meet the needs of consumers than similar products of competitors. The main task of state power today should be to stimulate production. high-quality, environmentally friendly and competitive products using the latest technologies. The problem of high-quality food in our country is becoming increasingly common as a result of population growth and, consequently, growing demand for food. That is why, in order to fully meet the needs and at the same time save on production, entrepreneurs are beginning to use agrochemicals for growing crops and storing products. Therefore, government agencies need to pay attention to the fact that quite often domestic producers save on the taste of products, namely – on packaging and transportation. One of the problems of domestic food companies is that agricultural raw materials for these products are often produced in unsanitary conditions and this has a huge impact on the quality of finished products. One of the solutions to this problem is the own production of raw materials by domestic enterprises in compliance with all state standards. The high quality of domestic products will contribute to the creation of a high image of Ukraine in international markets, improving relations with other countries⁵⁴.

From the above analysis we conclude that some agri-food products are a priority factor in product competitiveness. Improving the quality of agricultural products, especially ensuring food safety of agricultural enterprises today can be a tool to ensure high quality domestic agricultural products through the most effective implementation of the labor potential of enterprises, qualitative technological changes, taking into account the socio-environmental component of production and focus on goals. areas of compliance of product quality with European requirements, which will

⁵⁴ Britchenko, I, Ladunka, I. (2015). Current problems of increasing the competitiveness of domestic enterprises "Economics" series. Issue 1 (45). Vol. 1 No. 1. pp. 116-118.

increase the competitiveness of domestic agro-industrial enterprises and increase the level of their investment attractiveness.

References

1. Andriichuk, V. (2013): Economics of agro-industrial, 2013.
2. Valinkevich, N. V. and Solotvinskyi, O. A. (2014), "Theoretical approach to enterprise competitiveness management", *Molodyj vchenyj*, vol. 12 (1), pp. 84-89.
3. Britchenko, I, Ladunka, I. (2015). Current problems of increasing the competitiveness of domestic enterprises "Economics" series. Issue 1 (45). Vol. 1 No. 1. pp. 116-118.
4. Bugas, N. V. and Bosetska, O. V. (2015), "Managing the competitiveness of an enterprise in an unstable market environment", *Efektivna ekonomika*, vol. 11, available at: http://nbuv.gov.ua/UJRN/efek_2015_11_31 (Accessed 24 January 2020).
5. Zos-Kior, M. and Kaliuzhnyi, S. (2020), "Improvement of agrarian enterprise competitiveness management system", *Ekonomika ta derzhava*, vol. 3, pp. 23-27. DOI: 10.32702/2306-6806.2020.3.23.
6. Khudonormova, A. H. (1994). *International marketing*. Market Academy: marketing/ Moscow: Economics, 1994. p. 513.
7. Blahorazumova, O., Kosheleva, Yu. and Lazarenko, O. (2018), "Production quality as a crucial factor of providing enterprise competitiveness", *Efektivna ekonomika*, [Online], vol. 11, available at: <http://www.economy.nayka.com.ua/?op=1&z=6702> (Accessed 27 Mar 2021). DOI: 10.32702/2307-2105-2018.11.97.
8. Ponomar`ova O. S. (2009). Influence of product quality on enterprise. *Economics, Finance, Law*. 2009. No. 5. P. 8.
9. Onegina, V, Sysenko, L. (2000). Marketing the quality of indoor vegetable products. *Scientific Bulletin of LNUVMB named after S.Z. Gzycki. Series "Economic Sciences"*, 2014. Vol. 16. 1 (2), pp.89-95.
10. Gissin, V. (2000) *Product quality management*. Rostov: Phoenix, 2000. P. 6.
11. Tsarenko, O. (1999). Economic mechanisms for ensuring the quality of agricultural products. Sumy: VTD "University Book", 45 p.
12. Kravchenko, Yu., Antoshchenkova, V. (2019). Environmental security and quality of agricultural products and its competitiveness under international integration. *Bulletin of Kharkiv Petro Vasylenko National Technical University of Agriculture. Economic sciences*. 2019, 202, 84-92. ISBN 5-7987-0176X.
13. Kravchenko, Yu., Antoshchenkova, V. (2017). Factors of sustainable development of the agrarian sector. *Bulletin of Kharkiv Petro Vasylenko National Technical University of Agriculture. Economic sciences*. 2017, 174-183. ISBN 5-7987-0176X
14. Antoshchenkova, V. Antoshchenkov, R., Kravchenko, Yu. (2019). The role of information and innovative technologies in the modern economy. *Innovation tools for socio-economic systems' development*. Ed. Oleksandra Mandych, Aleksander Ostenda. 2019. p. 199-207.
15. Onegina, V., Kravchenko, Yu., Antoshchenkova, V. (2020). Improving the efficiency of quality management and safety of dairy production in Ukraine in the conditions of european integration Ed. by O. Mandych, T. Pokusa. *Academy of Management and Administration in Opole* p. 105-111.

1.4. SOCIAL AND ECONOMIC TRENDS OF SUSTAINABLE DEVELOPMENT IN THE CONDITIONS OF DIGITAL ECONOMY

When the processes of human influence on nature have reached a global scale, there are only two possible areas for maintaining the stability of natural conditions on the planet in its arsenal. The first is to limit the growth of the Earth's population. The second is to learn to change the processes of social production and consumption of products, reducing their negative impact on nature. This can be done only by sharply reducing the nature (material consumption, energy) of human life support systems; moreover, the rate of this decline should overtake the rate of population growth or at least correspond to them^{55, 56, 57}.

Given the causal links, we can distinguish three levels of goals: the general-purpose – the preservation of man as a species and the progressive personal development of humanity; security goals – maintaining the conditions in which society can exist and develop; support goals – the preservation of the biosphere and local ecosystems that support the living conditions of humanity (Fig. 1).

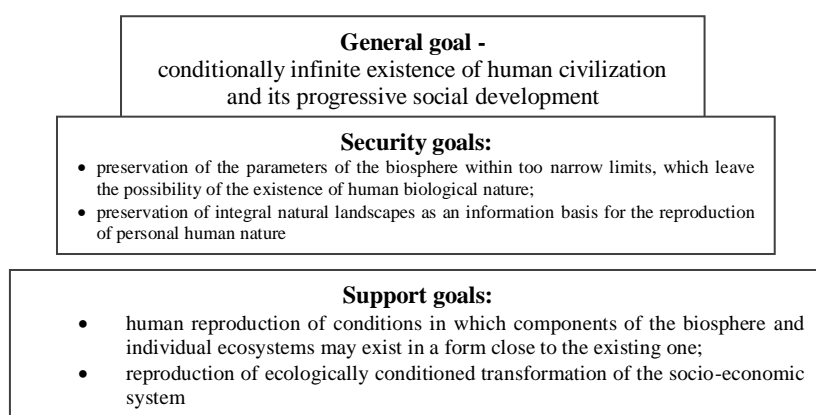

*Fig. 1. Relationship between sustainable development goals
(compiled by the authors)*

We emphasize that the general goal has two levels of dimensions or breaks down into two groups of sub-goals: 1) necessary – the physical survival of biological man; 2) sufficient – personal development of a social person. Both groups are significant, although this is not always immediately apparent.

Security goals, based on the above, have two levels of benchmarks:

1) preservation within relatively narrow limits of parameters of the biosphere in which the biological nature of the person is capable of existing (that is, in which the human organism can maintain the level of the homeostasis); among these parameters, it is necessary to allocate key: characteristics of climate, physical parameters of environment (temperature, electromagnetic indicators, cosmic radiations, etc.), the structure of the atmosphere and water, the structure of soils for the production of agricultural products;

2) preserving integral natural landscapes and information contact, which is vital for reproducing a social person's characteristics.

Maintenance goals include creating conditions in which the biosphere and its constituent ecosystems can exist. They support (reproduce) the vital parameters of human existence as a biological being and personality.

⁵⁵ Bobylov, S. N. (2012): “Green” economy and modernization. Series “On the way to sustainable development of Russia”, 2012, No. 60.

⁵⁶ Weizsacker E., Hargrose K., Smith M. (2013): Factor five. Formula for sustainable growth. Report of the Club of Rome / trans. from English / Moskva: AST-PRESS KNIGA, 2013.

⁵⁷ Sotnyk, I. M. (2012): Trends and problems of management of dematerialization of production and consumption. Actual problems of economy, 2012, No. 8.

Achieving these goals is an essential task that a person must take on. It is solved using conservation (preservation in an invariable kind) of different landscapes of wild nature (creation of reserves) or minimization of anthropogenic influence on ecosystems (creation of reserves and natural parks) and also restriction of possibilities of the intervention of the person in nature.

Based on the existing natural and ecological realities, which ultimately impose restrictions on the development of productive forces and the corresponding parameters of material and energy metabolism of human civilization in the Earth⁵⁸, the basic contours of Sustainable (or “green”) economy are formed to implement the Third Industrial Revolution.

It is possible to formulate the necessary features of a Sustainable economy. At the same time, they will mark the directions in which the economy's sustainable development should move. The main ones are:

- renewable resources; renewable resources should become the principal basis of the "green" economy;
- dematerialization; cardinal reduction of material consumption, energy consumption, and nature consumption;
- transformational; constant progress towards improvement through progressive transformations;
- innovation; susceptibility to the rapid implementation of advanced innovations;
- naturalization; approximation of the form of involved materials, types of energy, and technological processes to those that exist in nature;
- social orientation; the dominant goal is the transition from the priority of economic plans to the importance of the goals of human social development;
- information orientation; preference is given to informatization of the spheres of production and consumption of products;
- ethics and humanization of the economy; implementation of ethical principles of sustainable justice;
- synergetization; integration of separate economic entities into integral systems (“systems of systems”), which can acquire the scale of local, regional, continental, or global networks;
- decentralization; increasing the freedom of individual economic entities in decision-making and implementation of activities on principle: "the center is everywhere, the periphery – nowhere”;
- self-organization; increasing the degree of self-organization of systems on principle: “think globally – act locally.”

We will call the process of economic transformation in the interests of sustainable development *sustainization*.

Sustainization is the process of forming a holistic system that would lead to the constant reproduction of the economic system processes to the sustainable development of primary production factors (including material basis, technical means, and people) to manage them.

In each case, the mechanism for implementing the tasks of sustainization involves forming four interconnected components of the system, which form a "square" of the management mechanism, particularly greening (Fig. 3): target settings; objects of greening.

The purpose of greening can be formulated as the elimination or reduction of one or more eco-destructive factors. This can prevent getting into the components of the environment or food chains of a harmful substance, reducing the processes that lead to landscape disturbance and others.

Concretization of the goals of sustainization allows formulating separate tasks of the transformation of a national economic complex to which can be carried:

- restructuring of the economy, industries and regions;
- re-profiling of enterprises;
- elimination (reduction) of the need for environmentally unfavorable types of products or services;

⁵⁸ Global Footprint Network. Ecological Wealth of Nations.

- replacement of environmentally damaging technological processes with their more perfect analogs;
- reduction of resource consumption of products, etc.

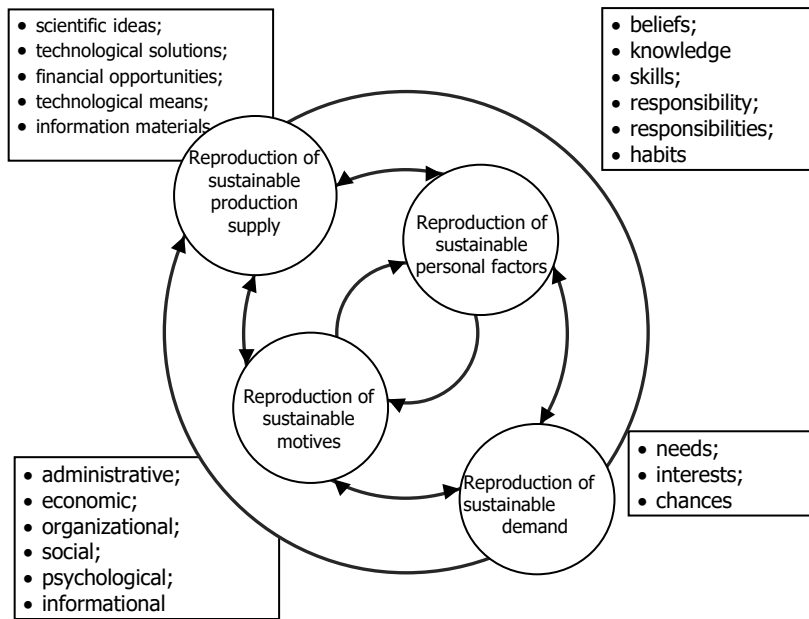

Fig. 2. Scheme of the reproductive mechanism of sustainization of the economy (compiled by the authors)

Economic preconditions for sustainization of energy: the experience of the EU. Energy is an essential part of any economy. The price of energy largely determines the price of goods and services produced. And the degree of technogenic load of society on natural systems depends on the environmental friendliness of energy production processes. Thus, the environmentally conditioned transformation of energy plays a crucial role in the sustainization of the economy.

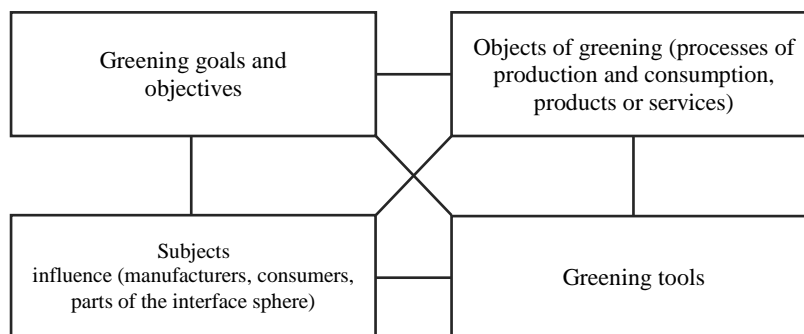

Fig. 3. Scheme of the mechanism of realization of tasks of greening (compiled by the authors)

It is evident five directions (principles) of the Third Industrial Revolution in the EU countries, adopted as directive planning tasks by the EU Parliament in June 2007, four are directly related to changes in the energy sector, and the fifth depends entirely on them⁵⁹.

Here are these areas.

1. Development of renewable energy sources.

⁵⁹ Rifkin, J. (2016): The third industrial revolution: how horizontal interactions are changing the energy, economy and the world as a whole / per. from English 3rd ed. Moscow: Alpina nonfiction, 2016.

2. Use of spaces of existing social and industrial facilities (for example, roofs and facades of buildings, road surfaces, etc.) for installation of generators of renewable energy sources (solar, wind, geothermal, etc.).

3. Development of highly efficient means of energy storage.

4. Integration of distributed renewable energy sources into a single pan-European information and energy network (EnerNet).

5. Electrification of transport.

Under the directive, the EU has made commitments, which in administrative circles have been referred to as the “Three Twenties (20-20-20)”. By 2020 the following must be achieved: increasing the efficiency of energy systems by 20%; reduction of carbon dioxide emissions by 20%; increase the share of renewable energy sources in the energy balance of the European Union by an average of 20%.

As already mentioned, renewable energy sources have undeniable advantages. They are more environmentally friendly than traditional methods of energy production based on the combustion of fossil fuels. Also, they have several apparent properties that distinguish them from conventional energy facilities.

First, renewable energy sources are characterized by relative stability and inexhaustibility, which allows them to ensure a stable mode of operation of energy systems, and at the same time – the whole economy. These words may surprise someone. What kind of stability can we talk about if the sun does not shine continuously and the wind does not always blow? It's true. But this instability is characterized by stable regularity. Also, technical solutions ensure wind farms' operation at minimum wind speeds and even complete calm. An even more stable source is geothermal heat. In combination with efficient means of energy storage and storage, these sources provide a genuinely steady mode of operation of the power system in terms of energy supply and (which is extremely important) and the price of energy produced. It allows you to establish a stable order of regulation (diversification of selling prices depending on the time of day and seasonality of consumption).

“Green” energy (sun, wind, geothermal heat, tidal energy) allows you to do without fuel and chemical processes of its combustion. This means that entire industry units are removed from production cycles, which provide: extraction of fossil resources, reclamation of disturbed landscapes, transportation of raw materials, fuel combustion in power plants; manufacture of treatment equipment and waste utilization, as well as processes of creation of machine-building and construction enterprises, where capacities for the realization of all mentioned processes are formed. However, we must not forget that creating renewable energy generation installations cannot do without high costs. It is also essential to keep in mind the costs that will be required to dispose of alternative energy generators when they run out of time. However, with significant volumes of spent generators, we can use stream instead. This will be significantly facilitated if the development and disposal of generators are provided constructively during the generators' design.

However, almost all renewable energy areas, including solar and wind, provide energy production with minimal labor costs at their operation stage. The American economist J. Rifkin called this phenomenon “energy with zero variable costs.” Also, compared to carbon and nuclear energy during the process of renewable energy sources, the costs materialized in the extraction and processing of energy sources are virtually impossible⁶⁰.

The US Energy Information Administration (EIA) has forecast the specific cost of producing 1 MWh of electricity for the period up to 2022 for various energy sources, provided that it is obtained at newly built facilities. The forecast took into account the dynamics (for 30 years) of the given indicators of the total cost (LCOE) throughout the production cycle (Table 1).

Areas of sustainization of the energy sector are related to three main areas of energy use:

- 1) electricity generation;
- 2) heating and cooling of premises;
- 3) driving vehicles.

⁶⁰ Ibidem.

Table 1. Indicators of reduced specific world average costs (LCOE) of energy production from different sources⁶¹

Type of production capacity	Net present value, (USD/MWh)
Offshore wind farms	138,0
Coal e / s with 30% residual CO2 content	130,1
Coal e / s with 90% residual CO2 content	119,1
Biomass power plants	95,3
Modern nuclear power plants	92,6
Gas e / s (with CO2 capture)	74,9
Photovoltaic (PV) SES	63,2
HPP	61,7
Ground wind farms	59,1
Gas (without CO2 capture)	50,1
Geothermal	44,6

The increase in the share of renewable energy in each of these areas is associated with complex technical problems that are systemic. The first direction is related to developing technical means of electricity generation and long-term energy storage (storage) systems. The second direction requires solving a set of engineering, architectural and urban planning tasks. The third direction determines the development of engineering solutions for electrification and hydrogenation of transport.

One of the crucial areas of the struggle of “green” energy for its consumers is economics. The price per unit of energy produced is often the determining factor in making decisions in favor of developing this type of energy.

Based on Swanson’s law, general estimates of solar energy production cost are presented in Table 2.

Table 2. Indicators of the dynamics of solar energy according to Bloomberg New Energy Finance (BNEF)⁶²

Indicator	Indicator value
Reduction of the unit cost of photovoltaic (PV) panel modules from 2010 to 2020	90%
The average specific cost of PV modules is expected to decrease by 2030	34%
The average specific cost of PV modules is expected to decrease by 2050	63%
The estimated value of the unit cost of 1 kWh of solar (PV) energy by 2050, USD / kWh	0,025
Reduction of the price for the unit capacity of storage batteries from 2010 to 2020	84%
Estimated share of solar energy produced in private households in total electricity generated in the world in 2050	11%
The diversity of increase in the amount of solar energy produced in the United States by 2025, times	2
The share of renewable energy in global energy production (50% - sun, 50% - wind) by 2050	50%
Reducing the cost of large-scale energy storage systems by 2050	64%
The total installed capacity of large-scale energy storage systems by 2050	360 ГВт
The share of coal-fired power generation by 2050 (halving in absolute terms compared to 2020)	12%

This tendency to reduce the specific cost of installed capacity is also observed for wind farms and even for biogas plants, which can be seen from the graphs in Fig. 9.3⁶³. In particular, for onshore wind farms, the cost of installed capacity is reduced by 17% during each doubling of a wind farm⁶⁴. For traditional fuels, such a pattern is not observed.

The transition to renewable energy is of paramount importance to most countries. It is one of the most critical steps towards ensuring their energy independence and restructuring economic

⁶¹ Solar Power Costs Dropped Dramatically In 2013-2018. CleanTechnica.

⁶² Will solar panels get cheaper? (updated for 2021). Solar Industry.

⁶³ Mokhtar, T. (2019): On the verge of a solar revolution. Noteworthy. The Journal Blog.

⁶⁴ Kellner, L. (2019): Report confirms wind technology advancements continue to drive down the cost of wind energy: wind energy costs at all-time lows, as wind turbines grow larger. New Center.

systems to form a “green” economy. It is gratifying that, along with other countries, Ukraine is making its efforts in this.

Today, the development of “green” energy in Ukraine is experiencing a significant rise. Every two days, one powerful solar power plant and about 25 small stations appear in Ukraine⁶⁵. It is worth noting that the increase in alternative energy capacity is much ahead of the once approved plans, which were planned to increase the share of alternative energy to 2% by 2025⁶⁶.

In 2019, 4.5 GW of new alternative energy capacity was installed, which increased its total capacity almost three times to 6.8 GW. In general, these power plants can generate more than 8.4 billion kWh of electricity or 5.5% of the total. All this is due to 3.7 billion euros of investment⁶⁷.

The rapid development of alternative energy raises the question of reorganizing the management of the energy sector. First, the industry can no longer withstand the financial burden of "green" tariffs. Production of 8% of the total share of electricity, "green" energy assumes up to 20% of all energy payments⁶⁸. Today, the country has launched an auction mechanism to sell specific amounts of electricity, designed to solve excessive growth in energy prices. It is all the more appropriate because "green" energy, due to its rapid price reduction, no longer requires the full application of tariff incentives.

The second problem is the technical issues of balancing energy capacity. Ukraine is already starting to produce more electricity than needed. It is necessary to temporarily limit nuclear power, thermal power, and even alternative generations to balance power systems.

Creating a significant amount of energy storage capacity could partially solve the problem. Incentive financial mechanisms are also beginning to work in the country to solve this problem.

Humanity today is on the threshold of a phase transition, the driving forces of which are the Third, Fourth, and Fifth Industrial Revolutions. The colossal rate of change of individual indicators that characterize socio-economic systems' technological state demonstrates the beginning (Table 3).

*Table 3. Changes in some indicators of the world economy for the period 2017-2020
(compiled by the authors based on Internet publications)*

Indicator	Increase of indicator, %
Solar energy production for the period	70
Wind energy production for the period	52
The efficiency of solar panels	42
Total energy storage capacities	120
Sale of robots for the period	74
Sales of 3D printers for the period	88
Sale of electric cars for the period	108

Economic factors are critical components of the changes taking place, which can be called avalanche-like processes without exaggeration. One of the Third Industrial Revolution's essential tasks is to make the progressive conquests of science and technology (particularly those mentioned at the beginning of this section) as cheap as possible. It makes them accessible to a wide range of users. In particular, PCs, mobile phones, the Internet, Wi-Fi, and GPS appeared in most households. Only then could there be a qualitative breakthrough to a new technological and social level, preceding the phase transition.

The latter is extremely important because the very concept of “transition to new technologies” implies not only the theoretical feasibility of certain processes (changes), but also the practical implementation of this phenomenon on a mass scale, taking into account economic and

⁶⁵ The tension rises. Green energy is developing at a record pace in Ukraine. NV Business.

⁶⁶ Orel, I. (2017): Renewable energy in Ukraine: a step forward, two steps back. Finance.ua. news.

⁶⁷ Líga.net. A ghostly “green” future. Special project.

⁶⁸ Sergach Y. U. (2019): Akhmetov, Khoroshkovskiy i Ko: who built the largest "green" power plants in 2019. OILPOINT.

environmental constraints characterized by the relevant properties of the systems and the situation in society.

Such changes are happening. It is enough to look at the data in Table 4. It shows some indicators that characterize the dynamics of reducing the cost of specific technical means or services (works) that ensure the implementation of the most critical production processes.

*Table 4. Decrease in the cost of technical means/implementation of a unit of work for the last 35 years
(compiled by the authors according to online publications)*

Technical means/process	The diversity of change, times
The processor in a computer	10 000
Sensor and RFID tag	1 000
Performing one conditional operation on an automatic device	1 000
Video surveillance	500
Production of 1 kWh of electricity on a solar battery	150

However, even such astonishing figures must be taken conditionally because the qualitative properties of modern technical means and their analogs 35 years ago cannot be compared either in terms of functions performed, in terms of their complexity, or terms of quality of action.

Suffice it to say that the microprocessor of a modern computer performs several billion operations in 1 second. In contrast, a device with similar functions in the early 1980s performed only a few thousand. Another example: thanks to fiber-optic communication, information transmission speed has increased by more than five orders of magnitude.

It is appropriate to note three crucial points. First, the most significant part of these changes (including cost reductions) fell in the last decade, i.e., the period when the Third and Fourth Industrial Revolutions began.

Secondly, cost indicators cannot fully reflect the full depth of improving the efficiency of technical systems. The latter is much deeper and is measured by many other parameters. In particular, progressive development of batteries is manifested in a significant reduction in size and weight of batteries per unit of their useful capacity, a significant reduction in their charging time (which in some cases reaches only a few tens of seconds), increase in operating time between gas stations (including the mileage of electric vehicles at one gas station, which for record samples is already more than 1,000 km), growth, which develops with the help of batteries of technical systems (in particular, the speed of electric vehicles reaches 700 km/h).

Third, there have been phenomena (including technical means and processes), which did not exist before, but which can radically, abruptly increase production systems' efficiency. We are talking about digital and “cloud” technologies during the transmission, capture, and processing of information and 3D printers during the manufacture of products. This list should be added by GPS and other satellite technologies, subject to the control of spatial processes and communication between cyber-physical systems, the “Internet of Things” and “smart” networks in managing industrial and social systems.

These changes could not have taken place without the hundreds of daily innovations already being born in the depths of the Third Industrial Revolution. These innovations do not suddenly. They must be generated by the business itself, whose tasks change significantly in the process of industrial revolutions.

References

1. Bobylov, S. N. (2012): «Zelenaya» ekonomika i modernizatsiya. Seriya «Na puti k ustoychivomu razvitiyu Rossii». / “Green” economy and modernization. Series “On the way to sustainable development of Russia”, 2012, No. 60. (in Russian)
2. Global Footprint Network. *Ecological Wealth of Nations*. [online]. [Cited 17. 02. 2021.] Available online: https://www.footprintnetwork.org/content/images/uploads/Ecological_Wealth_of_Nations.pdf.

3. Kellner, L. (2019): Report confirms wind technology advancements continue to drive down the cost of wind energy: wind energy costs at all-time lows, as wind turbines grow larger. *New Center*. 26. 08. 2019 [online]. [Cited 02. 10. 2020.] Available online: <https://newscenter.lbl.gov/2019/08/26/report-confirms-wind-technology-advancements-continue-to-drive-down-the-cost-of-wind-energy/>.
4. Mokhtar, T. (2019): On the verge of a solar revolution. *Noteworthy. The Journal Blog*. 01. 02. 2019 [online]. [Cited 02. 09. 2020.] Available online: <https://blog.usejournal.com/on-the-verge-of-a-solar-revolution-225cd2a959b3>.
5. Napryazheniye rastet. Zelenaya energetika razvivayetsya v Ukraine rekordnymi tempami. NV Biznes / The tension rises. Green energy is developing at a record pace in Ukraine. NV Business /. 30. 03. 2019. [online]. [Cited 26. 06. 2020.] Available online: <https://nv.ua/biz/economics/napryazhenie-rastet-zelenaya-energetika-razvivaetsya-v-ukraine-rekordnymi-tempami-50013601.html> (in Russian).
6. Orel, I. (2017): Vozobnovlyayemaya energetika v Ukraine: shag vpered, dva shaga nazad. Finance.ua. Novosti /Renewable energy in Ukraine: a step forward, two steps back. Finance.ua. news / 10. 10. 2017. [online]. [Cited 20. 10. 2017.] Available online: <https://news.finance.ua/ru/news/-/412239/vozobnovlyaemaya-energetika-v-ukraine-shag-vpered-dva-shaga-nazad> (in Russian).
7. Prizrachnoye «zelenoye» budushcheye. Spetsproyekt. Liga.net. / A ghostly “green” future. Special project / 17. 04. 2020. [online]. [Cited 20. 06. 2020.] Available online: https://project.liga.net/projects/future_green_tariff/ (in Russian).
8. Rifkin J. Master class. Part 1. *Youtube*. 27. 03. 2014. [online]. [Cited 05. 05. 2017.] Available online: <https://www.youtube.com/watch?v=WDbSWeptKCA>.
9. Rifkin, Dzh. (2016): Tret'ya promyshlennaya revolyutsiya: kak gorizontal'nyye vzaimodeystviya menyayut energetiku, ekonomiku i mir v tselom / per. s angl. 3 izd. Moskva: Alpina nonfikshn, /The third industrial revolution: how horizontal interactions are changing the energy, economy and the world as a whole / per. from English 3rd ed. Moscow: Alpina nonfiction, 2016. (in Russian).
10. Sergach Y. U. (2019): Akhmetov, Khoroshkovskiy i Ko: kto postroil krupneyshiy «zelenyye» elektrostantsii v 2019 godu /who built the largest "green" power plants in 2019/. *OILPOINT*. 10. 02. 2020. [Cited 20. 06. 2020.] Available online: <https://oilpoint.com.ua/ahmetov-horoshkovskij-i-ko-kto-postroil-krupnejshie-zelenye-elektrostantszii-v-2019-godu/>.
11. Solar Power Costs Dropped Dramatically In 2013-2018. *CleanTechnica*. 17. 09. 2020. [online]. [Cited 17. 00. 2020.] Available online: <https://cleantechnica.com/2020/09/17/solar-power-costs-dropped-dramatically-in-2018/>.
12. Sotnyk, I. M. (2012): Tendentsiyi i problemy upravlinnya dematerializatsiyeyu vyrobnytstva y spozhyvannya. Aktual'ni problemy ekonomiky / Trends and problems of management of dematerialization of production and consumption. Actual problems of economy, 2012, No. 8. (in Ukrainian).
13. Weizsacker E., Hargrose K., Smith M. (2013): Faktor pyat'. Formula ustoychivogo rosta. Doklad Rimskogo kluba / per. s angl. / Factor five. Formula for sustainable growth. Report of the Club of Rome / trans. from English / Moskva: AST-PRESS KNIGA, 2013.(in Russian).
14. Will solar panels get cheaper? (updated for 2021). *Solar Industry*. 17. 02. 2021 [online]. [Cited 17. 02. 2021.] Available online: <https://www.thesolarnerd.com/blog/will-solar-get-cheaper/>,

1.5. TECHNOLOGIZATION OF THE FUNCTIONING OF THE EMPLOYMENT SERVICE IN THE LABOR MARKET

1.5. ТЕХНОЛОГІЗАЦІЯ ФУНКЦІОНУВАННЯ СЛУЖБИ ЗАЙНЯТОСТІ НА РИНКУ ПРАЦІ

Вступ. Складність процесів руху робочої сили на етапі ринкової економіки вимагає створення нової системи регулювання зайнятості. Ця система повинна містити взаємозалежні економічні, соціальні, правові організаційні заходи, що сприятимуть досягненню бажаного стану зайнятості відповідно до цільових настанов суспільства. Фактично мова іде про впровадження заздалегідь розроблених соціальних технологій. Це співпадає з соціально-інженерною функцією сучасної соціології, яка орієнтується не тільки на вивчення та пояснення соціальних явищ, але і на розробку соціальних технологій, принаймні, в теоретико-методологічній частині.

Аналізуючи роль держави у цих процесах, слід зазначити, що вона є одним з найбільш важливих поміж агентів на ринку праці, але, на жаль, досі не відрізняється ефективністю. Роботодавці та наймані працівники стають рівноправними суб'єктами ділових відносин у сформованій ринковій економіці, і протиріччя, що виникають у таких відносинах, пов'язані із прагненням кожного із суб'єктів бізнесу найповніше реалізувати свої егоїстичні ділові інтереси, не набувають характеру антагонізму. Істотну роль у забезпеченні такої ситуації виконують посередники на ринку праці.

Результати дослідження. Підприємці-роботодавці та наймані працівники можуть вступати у відносини купівлі-продажу робочої сили безпосередньо. Разом з тим, здійсненню угоди з купівлі-продажу робочої сили можуть активно сприяти певні спеціалізовані державні та недержавні організації, що здійснюють заходи щодо сприяння міграції робочої сили, у тому числі міжнародної, пошуку належної роботи для людей, що тимчасово не працюють, набору та спеціальною підготовки персоналу для роботодавців, інформуванню й консультуванню з купівлі-продажу робочої сили.

Таким чином, на ринку праці функціонують посередники, які надають широкий набір послуг, і тому можуть бути визначені як суб'єкти комерційного, інформаційного, у тому числі освітнього, експертного й консультаційного бізнесу. Звичайно, всі ці види послуг, за винятком комерційних, здійснюють ті самі організації. У різних країнах такі організації одержали назву центрів зайнятості, бірж праці, бюро з працевлаштування, рекрутингових агенцій. Організації, що виконують інформаційно-консультаційну або іншу допоміжну роль при здійсненні угод з купівлі-продажу робочої сили, відносять до першого типу посередників на ринку праці.

Другий тип посередників на ринку праці представляють організації, діяльність яких будується довкола функцій продавця або покупця робочої сили. Це спостерігається у тих випадках, коли підприємці-роботодавці та наймані працівники мають угоду з купівлі-продажу робочої сили не безпосередньо, а опосередковано: вони делегують повноважених відповідно покупців або продавців робочої сили іншим суб'єктам бізнесу⁶⁹.

Разом із державними центрами зайнятості (біржами праці) у країнах з ринково орієнтованою економікою, до першого типу посередників на ринку праці відносяться й приватні служби сприяння зайнятості населення, які виконують всі згадані вище функції у сфері сприяння зайнятості, крім виплати державної допомоги із безробіття⁷⁰. Як правило, дії таких підприємницьких фірм не мають обмежень щодо пошуку та пропозиції належної праці. На відміну від державних центрів зайнятості, що надають послуги з пошуку роботи безкоштовно, недержавні організації функціонують на платній основі.

До першого із згаданих типів посередників відносяться також рекрутингові агенції. Такими виступають недержавні організації, що працюють, як правило, на замовлення

⁶⁹ Лібанова Е. М. Ринок праці / Е. М. Лібанова: навч. посібник. К., 2003. с. 112.

⁷⁰ Там само, с. 114.

конкретних роботодавців, зацікавлених у довгострокових та поточних процесах заповнення вакансій у своїх фірмах. Рекрутингові агенції здійснюють поповнення баз даних за наявними вакансіями та тими, що формуються, а також займаються підготовкою пошукачів праці для уже відкритих та прогнозованих вакансій.

Рекрутингові компанії полегшують життя кадровим службам підприємницьких фірм. В останні роки набув стрімкого розвитку рекрутинговий бізнес у таких різних галузях практичної діяльності, як програмування, зв'язки із громадськістю, шоу-бізнес, професійний спорт. Рекрутингові компанії, зазвичай, спеціалізуються на підборі або хороших фахівців, або високопрофесійних менеджерів. Складнощі виникають у них тоді, коли необхідно знайти типових фахівців, тобто представників поширених професій⁷¹.

Відповідно на один з найважливіших викликів сучасності, що характеризується значним превалюванням інформаційного поля над фізичним, є поступове формування електронного ринку праці.

Останнім часом поширилася практика так званого електронного рекрутинга. Останній базується на можливостях Інтернет у доборі та пошуку персоналу. Електронний рекрутинг забезпечує найбільш швидке оповіщення зацікавлених кандидатів на робочі місця про наявність вакансій. Головним інструментальним засобом електронного рекрутинга виступає веб-сайт рекрутингової агенції.

Він є своєрідним сегментом ринку праці, що має специфічний механізм взаємодії основних суб'єктів – роботодавців, працівників, посередників і держави. Специфіка механізму у наступному:

- по-перше, у просторі та предметі. Такий сегмент ринку праці торкається соціально-трудових відносин, які формуються як на зовнішньому, так і на внутрішньому ринку праці. Предметом є в основному два елементи трудових відносин – наймання та навчання;

- по-друге, у формі соціально-трудових відносин. Для цього ринку праці характерне поєднання віртуальності й реальності. Віртуальність – це пошук і відбір претендентів або роботи в інформаційному просторі Інтернету. Надалі необхідна реальна зустріч роботодавця й працівника, причому якість першого етапу визначає якість другого;

- по-третє у характеристиках інформаційної бази, які визначаються параметрами інформаційного простору мережі Інтернет та внутріфірмовими інформаційними мережами. І тому головними факторами ефективності взаємодії суб'єктів на цьому ринку праці стають доступність інформаційних ресурсів про ринок праці та навички використання, а також якість специфічних програмних продуктів, пов'язані із цим нові інформаційні можливості (збільшення швидкості обміну інформацією і її обсягом, можливості автоматичної фільтрації, зв'язку та ін.).

Специфічність форми соціально-трудових відносин на електронному ринку праці дозволяє говорити про фазу відносин між акторами такого нового поля як про історично новий етап у контрактних відносинах і відповідно до нового аспекту в асиметрії інформації, що виникає. Значні перетворення, що відбуваються, пов'язані із впровадженням інформаційно-телекомунікаційних технологій практично в усі сфери життя, у тому числі й у соціально-трудова сферу, повинні, на наш погляд, здійснюватися в інтересах усього суспільства. Спрямувати та контролювати зазначений процес може держава разом з усіма зацікавленими сторонами, насамперед, приватним сектором.

Цей сегмент ринку праці в останні роки розвивається якнайшвидше, що викликає необхідність посилення уваги до нього, проведення відповідного моніторингу: відстеження та оцінки ситуації, розробки прогнозів її розвитку тощо. На жаль, системний статистичний облік розвитку такого сегменту ринку праці зараз не ведеться. Про розвиток його можна говорити по показниках рейтингу сайтів, присвяченим пошуку роботи та працівників, відповідно до рейтингів, сайти з пропозиціями та пошуком праці регулярно входять до числа провідних сайтів. Про значення цього ринку праці свідчать і деякі кількісні показники. Так,

⁷¹ Мімандусова Г. Ринок праці в Україні: тенденції і перспективи (соціально-економічний аналіз) / Г. Мімандусова. К.: Ін-т соціології НАН України, 2009, с. 54.

за оцінками фахівців, приблизно 10% усіх затрат фірми на персонал, спрямовуються на пошук працівників за допомогою Інтернету. З огляду на те, що основною перевагою використання Інтернету є низькі витрати, можна підтвердити про розвиток цього сегменту ринку праці.

У той же час, як показує практика, формування електронного ринку праці, одночасно з новими можливостями, призводить до виникнення нових проблем у соціально-трудовах відносинах. Серед таких проблем є ослаблення соціальної захищеності працівників, посилення соціальної диференціації, поглиблення територіальних розмежувань, зумовлених різним доступом до інформаційних технологій окремих категорій населення та певними можливостям у їхньому використанні. Ще однією проблемою є те, що незважаючи на бурхливий розвиток цього сегменту, дотепер відсутнє його законодавчо-правове регулювання та спеціальна інфраструктура. Таким чином, практика істотно випереджає реакцію суспільних інститутів, що створює непередбачені наслідки для учасників ринку⁷².

Бюро із працевлаштування, що функціонували раніше, які згодом перетворилися у служби зайнятості, не можуть вважатися підготовленими до виконання цього завдання. Тривалий час вони орієнтувалися переважно на обслуговування галузей матеріального виробництва, сприяючи задоволенню потреб головним чином у робітниках та службовцях невисокої кваліфікації. Також вони не були оснащені сучасними засобами накопичення, оброблення, зберігання та надання інформації, отже, мали обмежені можливості аналізу та використання відомості щодо вакансій. Це призвело до того, що населення негативно ставилося до ефективності роботи зазначених служб⁷³.

На наш погляд, основною проблемою, яка перешкоджає ефективності діяльності служб зайнятості постає організація роботи. Як і двадцять років тому, основним фігурантом таких служб залишається інспектор, який звичайно не має спеціальної підготовки та отримує не високу заробітну плату. Служба працевлаштування в її сформованому вигляді не відповідає рівню завдань, які постають у нових умовах. Саме тому, за сьогоденної ситуації, обтяженою світовою економічною кризою, виникла нагальна потреба кардинального реформування та швидкого розвитку державної служби зайнятості.

Служби зайнятості в Україні не встигають організувати роботу відповідно до сучасних економічних умов. Це можна пояснити тим, що перелік завдань служб принципово визначений нормативними документами, а організаційна структура тільки формується. У періоди ускладнення економічного розвитку, економічного спаду та структурних зрушень служба зайнятості повинна мати особливе навантаження. У таких випадках кількість штатних співпрацівників, розраховуючи на певну кількість клієнтів безумовно недостатня⁷⁴. Чинна структура служби зайнятості – це система органів влади, що має певну ієрархічну структуру, характеризується розмежуванням функцій та компетенцій між цими органами. Останнє визначає певний ступінь стійкості системи, але у той же час підтверджує уразливість в умовах швидких соціальних та економічних змін, які відбувалися в країні протягом останніх двадцяти років⁷⁵.

Перспективи розширення інституційних форм посередництва у сфері підбору пов'язуються з оновленням форм діяльності служб зайнятості у напрямку працевлаштування з професійним доведенням випускників закладів професійної освіти до вимог роботодавців, розширенням рекрутингових технологій та технологій управління персоналом, тобто з наданням комплексу послуг кадрового менеджменту.

⁷² Там само, с. 62.

⁷³ Борюшкіна О. В. Соціальні технології як шлях оптимізації співвідношення потреби та пропозиції на ринку праці / О. В. Борюшкіна // Наукові записки Харківського економіко-правового університету: Збірник наукових статей. Харків, 2011. № 1 (10), с. 110.

⁷⁴ Борюшкіна О. В. Теоретичні засади соціальних технологій регулювання регіонального ринку праці / О. В. Борюшкіна // Наукові записки Харківського економіко-правового університету: Збірник наукових статей. Харків, 2018. № 1 (20), с. 114.

⁷⁵ Васильченко В. С. Державне регулювання зайнятості: навч. посіб. / В. С. Васильченко. К.: КНЕУ 2003. с. 58.

Одним з важливих напрямків діяльності для служб зайнятості повинно стати створення та впровадження спеціальних програм, спрямованих на зменшення «безробітних зі стажем». При цьому надто важливо особливу увагу приділяти «безробітним-початківцям», оскільки саме три місяці після втрати роботи оцінюються як особливо важкий для людини період. Можна навести різні приклади західного досвіду щодо надання підприємцям спеціальних пільг у випадку наймання осіб із тривалим періодом безробіття, виплати спеціальних субсидій для стимулювання наймання молоді. Так, у Бельгії та Франції практикується обмін повної заміни або заміщення осіб передпенсійного віку на їхніх робочих місцях «безробітними зі стажем» з наступним прийняттям на постійну роботу на дане робоче місце в обмін на скорочення витрат формування пенсійних фондів.

Ще однією цікавою технологією, яка може бути застосована у діяльності служб зайнятості є заохочення реорганізації робочого часу, яка визначається у зменшенні тривалості роботи, збільшенням кількості змін на безперервному виробництві. У Голландії, приміром, практикується при прийомі «безробітних зі стажем» скорочений робочий тиждень на 1-4 години або система «поступової зайнятості», коли поетапно робочий тиждень збільшується з 20-24 годин до 36 годин⁷⁶.

На наш погляд, основну роль в організації перепідготовки необхідного контингенту повинна відігравати нова, ефективніша державна служба зайнятості. Іншим моментом, який необхідно відзначити як важливий для внесення змін у діяльність служб зайнятості, вважаємо регулювання структури та розподілу компетенцій між різними рівнями.

Сучасна організація структури служби зайнятості в Україні побудована за основними напрямками діяльності служби зайнятості:

- облік громадян, що тимчасово не працюють (безробітних);
- сприяння тимчасово безробітним громадянам у працевлаштуванні;
- інформування безробітних громадян про стан локальних і національних ринків праці й про наявність вакансій;
- виплата безробітним громадянам грошової допомоги, організація перепідготовки та залучення до виконання ними оплачуваних суспільних робіт у випадку тривалого безробіття;
- сприяння громадянам, що бажають змінити місце роботи;
- сприяння підприємцям у пошуку працівників для заповнення вакансій;
- аналіз і прогнозування динаміки ринку робочої сили;
- розробка та здійснення програм зайнятості громадян;
- професійне орієнтування безробітних громадян та осіб, що одержали попередження роботодавців про майбутнє звільнення;
- навчання безробітних громадян новим видам діяльності, за якими існують можливості одержання роботи;
- консультування роботодавців, найманих працівників і безробітних громадян зі всіх питань, пов'язаних із розвитком ділових відносин на ринку праці⁷⁷.

На нашу думку, найбільш ефективною та доцільною можна прийняти таку організацію служби зайнятості, яка інтегрувала б вісім структурних блоків:

1. розвиток можливостей працевлаштування та програм зайнятості, відповідальний за зайнятість певних соціальних груп (молоді тощо), мобільність робочої сили;
2. технічне сприяння, що призводить до безпосереднього працевлаштування, аналіз стану ринку праці великого міста, відповідальний за надання інформації, профорієнтацію, індивідуальне консультування та консультування підприємств;
3. спеціалізована зайнятість, відповідальна за питання працевлаштування адміністративно-управлінських працівників, мігрантів, інвалідів, сільського населення, надання роботи у готельному та туристичному комплексах, тимчасове працевлаштування;

⁷⁶ Ринок праці і зайнятість в Україні: реалії та перспективи / С. М. Кожем'якіна та ін.; за наук. ред. С. Кожем'якіної, С. Калініної; Ін-т підгот. кадрів Держ. служби зайнят. України. К.: ІПК ДСЗУ, 2018. с. 98.

⁷⁷ Положення про державну інспекцію України з питань праці.

4. керівництво поточною діяльністю;
5. дослідження ринку праці та документації;
6. взаємодія із зовнішніми організаціями;
7. кадрове забезпечення;
8. бухгалтерія.

Запропонована схема структурована за двома ознаками: з одного боку, за однорідністю виконуваних функцій, закріплених за підрозділами, а з іншого боку, – за типом відносин, які кожна дирекція повинна встановлювати з іншими інстанціями. Зазначимо, деякі напрямки стосуються винятково компетенції центральної служби. Класична функція щодо працевлаштування, накопичення інформації та профорієнтації – це, насамперед, сфера діяльності місцевих служб зайнятості.

Сутність нашого підходу у тому, що необов'язково, щоб для кожної функції створювалася окрема структура (відділ, сектор). Як ми відзначали, структуризація відділів є синтезом двох варіантів: перший – базується на технологічному принципі, що припускає подібність прийомів та методів їхнього виконання.

При такому варіанті відбувається досить серйозний розподіл підрозділів або фахівців на «теоретиків-аналітиків», які проводили соціологічний моніторинг ринку праці великого міста, його структурних трансформацій за допомогою як традиційних соціологічних методів збору інформації (масове опитування та експертне інтерв'ю), так і оригінальної методики соціологами професій; «організаторів-консультантів», які працювали би з кожним безробітним враховуючи конкретну специфіку пошукувача праці (а саме, його рівень освіти, досвід роботи, психофізіологічні особливості, шкалу привабливості професій); «контролерів-інспекторів», до функцій котрих входять належний контроль за рівнем пасивних заходів підтримки безробітних (за допомогою виплат); «снабженців», які займаються активними заходами підтримки, що спрямовані на підготовку та перепідготовку потрібних ринку праці великого міста кадрів та інші категорії. Другий – організований за принципом «виходу на споживача», де як «споживачі» виступають а) міські та районні служби зайнятості; б) пошукувачі праці та безробітні; в) підприємці та інші агенти на ринку праці великого міста; г) вищі державні органи.

Поєднання зазначених варіантів служби зайнятості дозволило б зміцнити взаємодію між підрозділами, звести до мінімуму перетинання, і певною мірою, дублювання функцій. Окрім цього, це дало б можливість підвищити ефективність її діяльності.

На нашу думку, акцент діяльності служби зайнятості необхідно зробити на аналізі ринку праці та прогнозуванні професійно-кваліфікаційної структури попиту і пропозиції на робочу силу за допомогою різних кількісних методик збору соціологічної інформації. Її невід'ємна частина – перепідготовка, підвищення кваліфікації кадрів на підприємствах – повинна частково переміститися до інститутів підвищення кваліфікації, на спеціалізовані факультети вузів, у коледжі, а за окремими спеціальностями або складними професіями – у навчальні центри служби зайнятості.

В Україні аналіз кількості відвідувачів державної служби зайнятості, незайнятих громадян, що мають або не мають статус безробітних, також надає суттєву інформацію про ринок праці, про процеси взаємодії представників робочої сили зі службою зайнятості. Але треба приділяти більш уваги таким напрямкам дослідження ринку праці, як: потреба у професійній підготовці безробітних, потреби громадян у професійній орієнтації, виявлення груп соціальної напруги на ринку праці великого міста, соціально-професійних переваг, орієнтацій та характеристик різних соціальних підгруп (молоді, жінок, інвалідів, селян, звільнених військовослужбовців та членів їх родин, довготривалих безробітних, працівників передпенсійного віку). Отримані відомості схарактеризують ту частину робочої сили, яка не залучена до сфери зайнятості, придбала статус осіб, які очікують працевлаштування або перебувають у процесі виходу зі складу робочої сили.

Соціологічна інформація допоможе розробити та проаналізувати використовувани технології у діяльності служб зайнятості (соціальний моніторинг, професійна орієнтація,

професійна підготовка). Аналіз стану соціального самопочуття різних груп безробітних та населення сприятиме здійсненню вивчення, а також виявленню зони підвищеної соціальної напруги. Взаємодія підприємств у особі керівників з службами зайнятості дозволить оцінити стан підприємств різних форм власності, напрямків та масштабів діяльності, кадрових проблем, професійного розвитку, а також схарактеризувати стан державної служби зайнятості щодо маркетингу послуг та значущості на регіональному ринку праці великого міста.

Висновки. Вивчення соціальної та професійної мобільності робочої сили на ринку праці великого міста допоможе розпізнати процеси її природного руху у трудовому житті. Виділяються представники робочої сили, які перебували протягом економічної активності у стані незайнятості, та ті, хто у такому стані не був. Становлять зацікавленість процеси мобільності на локальних підпросторах ринку праці, що досліджується на прикладі регіональних безробітних.

Статистико-соціологічні обстеження робочої сили – це фактично інше завдання прогнозування стану ринку праці великого міста, де два аспекти соціального простору ринку праці (працівник та роботодавець) поєднуються в одному об'єкті дослідження – представнику робочої сили. Соціальна діагностика підприємств дає можливість оцінити ступінь залучення працівників до справ підприємств, знайти потенційні можливості зміни місця роботи, дозволяє досліджувати стан виробничого життя, організаційні проблеми, умови праці, інтереси громадян та керівників, елементи організаційної культури, рівень конфліктності тощо.

Література

1. Атаян И. М. Биржи труда в 20–е годы: опыт государственного трудового посредничества / И. М. Атаян // Социс. 2000. № 4. С. 117-122.
2. Борюшкіна О. В. Соціальні технології як шлях оптимізації співвідношення потреби та пропозиції на ринку праці / О. В. Борюшкіна // Наукові записки Харківського економіко-правового університету: Збірник наукових статей. Харків, 2011. № 1 (10). С. 108-116.
3. Борюшкіна О. В. Теоретичні засади соціальних технологій регулювання регіонального ринку праці / О. В. Борюшкіна // Наукові записки Харківського економіко-правового університету: Збірник наукових статей. Харків, 2018. № 1 (20). С.109-115.
4. Васильченко В. С. Державне регулювання зайнятості: навч. посіб. / В. С. Васильченко. К.: КНЕУ 2003. 200 с.
5. Коваліско Н. В. Соціально–економічна поведінка індивіда: концептуальні підходи / Н. В.Коваліско, А. І. Кудринська // Соціальна психологія. № 1 (27). 2008. С. 60-66.
6. Константинов С. А. На смену профессиограмме приходит социолограмма / С. А. Константинов // Служба занятости. 2005. № 12. С. 24-29.
7. Константинов С. А. Социальные процессы на рынке труда: региональный мониторинг / С. А. Константинов. Саратов: Научная книга, 2005. 322 с.
8. Константинов С. А. Социолограмма профессий / С. А. Константинов // Служба кадров и персонал. 2006. № 1. С. 53-55.
9. Лібанова Е. М. Ринок праці / Е. М. Лібанова: навч. посібник. К., 2003. 224 с.
10. Маршавін Ю. М. Регулювання ринку праці України: теорія і практика системного підходу: монографія / Ю. М. Маршавін. К.: Альтерпрес, 2011. 96 с.
11. Мімандусова Г. Ринок праці в Україні: тенденції і перспективи (соціально-економічний аналіз) / Г. Мімандусова. К.: Ін-т соціології НАН України, 2009. 96 с.
12. Положення про державну інспекцію України з питань праці [Електронний ресурс]. Режим доступу: <https://zakon.rada.gov.ua/laws/show/96-2015-%D0%BF#Text>.
13. Ринок праці і зайнятість в Україні: реалії та перспективи / [С. М. Кожем'якіна та ін.; за наук. ред. С. Кожем'якіної, С. Калініної]; Ін-т підгот. кадрів Держ. служби зайнятості України. Київ: ІПК ДСЗУ, 2018. 423 с.

1.6. SOLVENCY MANAGEMENT IN THE SYSTEM OF FINANCIAL SECURITY OF SMALL BUSINESS ENTERPRISES

1.6. УПРАВЛІННЯ ПЛАТОСПРОМОЖНІСТЮ В СИСТЕМІ ФІНАНСОВОЇ БЕЗПЕКИ ПІДПРИЄМСТВ МАЛОГО БІЗНЕСУ

Динамічність розвитку ринкових відносин супроводжується недостатнім рівнем управління, що зумовлює погіршення фінансового стану та загального функціонування підприємства. В сучасному динамічному розвитку ринкових відносин важливість зміцнення фінансової складової економічної безпеки набуває особливого значення для малого підприємництва внаслідок: недостатньо керованого державою процесу формування цього сектору в період пандемії; об'єктивно вищого рівня фінансових загроз безпеці малих підприємств через їхні розміри, рівень забезпечення фінансовими ресурсами; існування значної частки збиткових чи фінансово нестійких підприємств; недосконалого конкурентного середовища. У зв'язку з тим, що одним з основних індикаторів фінансової безпеки підприємств малого та середнього бізнесу є платоспроможність, виникає потреба у визначенні та характеристиці основних умов, які забезпечують здатність до трансформації фінансових ресурсів в готові засоби платежу для підтримки оптимального рівня стійкості розвитку підприємств.

Для вирішення зазначеної проблеми, в першу чергу необхідно дослідити сутність поняття «фінансова безпека підприємства» та його взаємозв'язок з платоспроможністю підприємства.

Наприклад, Н. Пойда-Носик у своїй праці наголошує на тому, що фінансова безпека підприємства «...складний багаторівневий процес забезпечення захищеності суб'єкта від негативного впливу зовнішніх і внутрішніх фінансових загроз та формування його фінансової рівноваги в поточній і стратегічній перспективі за рахунок ефективного використання його фінансового потенціалу з метою збільшення ринкової вартості»⁷⁸, то В. Мунтіян акцентує увагу на ефективному використанні корпоративних ресурсів, для забезпечення технологічного та фінансового розвитку, що простежується у його визначенні – «...стан найбільш ефективного використання корпоративних ресурсів підприємства, виражений у найкращих значеннях фінансових показників прибутковості й рентабельності бізнесу, якості управління, використання основних і оборотних засобів підприємства, структури його капіталу, норми дивідендних виплат як синтетичного індикатора поточного фінансово-господарського стану підприємства і перспектив його технологічного та фінансового розвитку»⁷⁹.

Якщо говорити про ефективне використання, то не можна не розглянути запропоноване Т. Кузенко, В. Прохоровою та Н. Сабліною⁸⁰ визначення фінансової безпеки підприємства, в якому йдеться про найефективніше використання системи показників, а саме: ліквідності, платоспроможності, рентабельності. На нашу думку, ефективне використання ресурсів та фінансових показників є одним з основних елементів досягнення високого рівня фінансової безпеки, але попри це існує і багато інших процесів та заходів, без яких неможливо передати сутність цього поняття.

Провівши аналіз трактування поняття «фінансова безпека підприємства», нами виокремлено ключові ознаки щодо визначення даного поняття (Рис. 1), з метою встановлення відмінностей між ними та визначення формату розгляду даної категорії.

Як видно з проведеного контекстуального аналізу, зображеного на Рис. 1, ключовими ознаками визначення «фінансова безпека підприємства» є наступні: стан, захист, рівень,

⁷⁸ Пойда-Носик Н. Н. Сутність фінансової безпеки суб'єктів підприємництва та її роль в забезпеченні національної економічної безпеки. *Вісник ЖДТУ*. 2011. № 1 (55). С. 340-342.

⁷⁹ Мунтіян В. І. Економічна безпека України. Київ: КВІЦ, 1999. 464 с.

⁸⁰ Кузенко Т. Б., Прохорова В. В., Сабліна Н. В. Управління фінансовою безпекою на підприємстві. *Бізнес Інформ*. 2007. № 12 (1). С. 27-29.

складова, здатність, сукупність, вид, процес. Окрім цього, кожний науковець бачить продовження даного поняття по-своєму: наприклад, як захист, але саме від фінансових втрат⁸¹; як захист, але потенціалу⁸²; як захист фінансових ресурсів⁸³ і т.д.



Рис. 1. Ключові ознаки сутності поняття «фінансова безпека підприємства»*

* – виокремлено на основі використання джерел^{84, 85, 86, 87, 88, 89}

Виокремлені ключові ознаки дозволяє розширити розуміння досліджуваного поняття «фінансова безпека підприємства» і сформувати своє бачення даного поняття. Так, на нашу думку, фінансову безпеку слід розуміти як процес досягнення певного стану підприємства задля фінансового захисту від загроз зовнішнього та внутрішнього характеру, який визначається кількісними та якісними параметрами його платоспроможності та фінансової стійкості, збалансованістю фінансових інструментів з урахуванням створення системи потрібних фінансових передумов стійкого зростання і розвитку в майбутньому.

На сьогодні існує багато визначень платоспроможності підприємства. Слід зазначити, що більшість економістів пов'язують категорію платоспроможності зі здатністю суб'єкта розраховуватися за своїми короткостроковими зобов'язаннями, але зустрічаються й протилежні точки зору, коли платоспроможність детермінують як здатність підприємства розраховуватися за довгостроковими зобов'язаннями, а здатність розраховуватися за короткостроковими називають ліквідністю⁹⁰.

⁸¹ Реверчук Н. Й. Управління економічною безпекою підприємницьких структур. Львів: ЛБІ НБУ, 2004. 195 с.

⁸² Ганущак Т. В. Фінансова безпека бізнесу: навч. посібник. Київ, 2016. 266 с.

⁸³ Ковальчук Н. О., Корбутяк А. Г. Підходи щодо оцінювання фінансово-економічної безпеки вітчизняних підприємств. *Бізнесінформ*. 2014. № 10. С. 249-255.

⁸⁴ Пойда-Носик Н. Н. Сутність фінансової безпеки суб'єктів підприємництва та її роль в забезпеченні національної економічної безпеки. *Вісник ЖДТУ*. 2011. № 1 (55). С. 340-342.

⁸⁵ Мунтян В. І. Економічна безпека України. Київ: КВІЦ, 1999. 464 с.

⁸⁶ Кузенко Т. Б., Прохорова В. В., Сабліна Н. В. Управління фінансовою безпекою на підприємстві. *Бізнес Інформ*. 2007. № 12 (1). С. 27-29.

⁸⁷ Реверчук Н. Й. Управління економічною безпекою підприємницьких структур. Львів: ЛБІ НБУ, 2004. 195 с.

⁸⁸ Ганущак Т. В. Фінансова безпека бізнесу: навч. посібник. Київ, 2016. 266 с.

⁸⁹ Ковальчук Н. О., Корбутяк А. Г. Підходи щодо оцінювання фінансово-економічної безпеки вітчизняних підприємств. *Бізнесінформ*. 2014. № 10. С. 249-255.

⁹⁰ Олександренко І. В. Діагностика ліквідності та платоспроможності підприємства. *Актуальні проблеми економіки*. 2014. № 6. С. 419-426.

На наш погляд, платоспроможність в системі фінансової безпеки є здатністю підприємства виконувати фінансові зобов'язання завдяки використанню грошових коштів, їх еквівалентів, короткострокових фінансових інвестицій та інших високоліквідних активів у повному обсязі та у встановлений термін, що нівелює настання ситуацій кредиторської та дебіторської залежності як передумови зниження рівня фінансової безпеки.

Таким чином, високий рівень платоспроможності – необхідна складова характеристики будь-якого стабільно функціонуючого суб'єкта господарювання в процесі забезпечення його фінансової безпеки.

Поняття «система фінансової безпеки підприємства» аналогічно з поняттям «фінансова безпека підприємства» досі не отримала свого загальноприйнятого трактування, оскільки на сьогоднішній день зустрічаються дуже різні погляди щодо даного поняття.

Х. Мандзіновська⁹¹, відмічає, що система фінансової безпеки підприємства є частиною системи економічної безпеки, яка відповідає за фінансову сферу господарської діяльності.

Т. Ганущак⁹², стверджує, що система фінансової безпеки підприємства – це сукупність її суб'єктів, яких об'єднує одна спільна мета, завдання та методи.

На нашу думку, систему фінансової безпеки підприємства слід розглядати як сукупність взаємопов'язаних елементів, які дозволяють забезпечити та гарантувати належний рівень захищеності фінансових інтересів підприємства.

Система забезпечення фінансової безпеки підприємства являє собою сукупність взаємопов'язаних між собою заходів, які дозволяють створити умови, при яких кожна проведена операція буде супроводжуватись належним рівнем безпеки.

Система забезпечення фінансової безпеки підприємства повинна відповідати наступним основним вимогам: спроможність в повному обсязі забезпечити ефективність функціонування системи фінансової безпеки підприємства; спроможність максимально ефективно поєднувати усі ключові елементи забезпечення фінансової безпеки підприємства; повна відсутність будь-яких проявів невизначеності або стихійності у застосуванні; бути максимально низьковитратною; бути доступною; відповідати умовам функціонування підприємства та специфіці його діяльності.

Відомо, що фінансова безпека будь-якого підприємства насамперед залежить від швидкості та якості здійснення ним розрахунків за своїми зобов'язаннями перед контрагентами. Необхідність підтримки її на високому рівні в короткостроковій та довгостроковій перспективі забезпечують нормальний ритм фінансово-господарської діяльності підприємства. Враховуючи вищевикладене, платоспроможність є невід'ємною складовою забезпечення фінансової безпеки.

Обґрунтування напрямів підвищення платоспроможності та розроблення систем фінансової безпеки для підприємств малого бізнесу, як правило, не здійснювалась через припущення, що такі системи необхідно розробляти в контексті єдиної системи економічної безпеки. Однак наявність кризових явищ в умовах пандемії вимагають переглянути підходи до питань фінансової безпеки малих підприємств.

Поряд із цим, створення системи фінансової безпеки підприємств на засадах управління їх платоспроможністю передбачає врахування сукупності об'єктивних і суб'єктивних явищ суспільного життя, які є передумовами для побудови такої системи. Вважаємо, що головними причинами створення системи фінансової безпеки підприємств малого бізнесу можуть бути:

- потреба в своєчасній ідентифікації, попередженні та нейтралізації фінансових загроз та ризиків;
- управління чинниками та умовами, що впливають на рівень фінансової безпеки;
- забезпечення фінансової стійкості в довгостроковому періоді;
- збільшення обсягів операційної діяльності та розширення масштабів господарювання;

⁹¹ Мандзіновська Х. О., Штангрет А. М., Когляревський Я. В. Фінансова безпека машинобудівного підприємства. Львів : Укр. акад. друкарства, 2016. 226 с.

⁹² Ганущак Т. В. Фінансова безпека бізнесу: навч. посібник. Київ, 2016. 266 с.

– ефективне управління фінансовим забезпеченням господарської діяльності малих підприємств;

- підвищення рівня платоспроможності та надійності;
- підвищення рівня доходності та прибутковості фінансово-господарської діяльності;
- підвищення рівня капіталізації та вартості підприємств.

Еправління платоспроможністю підприємства в складі фінансової безпеки передбачає певний порядок послідовних кроків: пошук та обробку інформації про стан платоспроможності підприємства, вибір методу оцінки, характеристику рівня платоспроможності й результатів оцінки, вибір заходів покращення рівня платоспроможності, відновлення втраченої платоспроможності та подальший моніторинг стану платоспроможності. Адже саме ці кроки є потенційними можливостями для забезпечення стабільно високого рівня платоспроможності.

Зазначене вище в сукупності впливає на потребу створення системи фінансової безпеки малих та середніх підприємств, на засадах управління їх платоспроможністю. Така, концепція повинна враховувати наступні складові:

- принципи організації системи фінансової безпеки на малих підприємствах;
- мету та завдання організації системи фінансової безпеки підприємства;
- чинники впливу на систему фінансової безпеки підприємства;
- механізм та методи управління системою фінансової безпеки підприємства;
- напрями та заходи реалізації системи фінансової безпеки підприємства.

У загальному вигляді, концепцію щодо створення дієвої системи фінансової безпеки підприємств малого бізнесу на засадах управління їх платоспроможністю наведено на Рис. 2.

В основу створення будь-якої управлінської системи, зокрема, і системи фінансової безпеки малих підприємств, покладений, у першу чергу, системно-структурний підхід, який передбачає урахування різних елементів і складових, що характеризують фінансову систему підприємства. Системно-структурний підхід передбачає, що створення системи фінансової безпеки підприємства повинно базуватись на формуванні загальної концепції фінансової безпеки.

Вважаємо, що система управління платоспроможністю підприємства малого бізнесу повинна включати в себе такі підсистеми:

– управління, яка забезпечує збір та обробку аналітичної інформації про заходи забезпечення платоспроможності та фінансової безпеки суб'єкта господарювання, моніторинг та прогнозування умов, загроз, небезпек втрати платоспроможності та індикаторів фінансової безпеки, розробку та впровадження необхідних заходів щодо підтримки платоспроможності та фінансової безпеки на належному рівні;

– контролінгу, яка забезпечує інтеграцію, організацію та координацію всіх фаз управління платоспроможністю в системі фінансової безпеки малого підприємства;

– планування, яка відповідає за планування корпоративних ресурсів, оперативну реалізацію запланованих дій, оцінку ефективності запобігання можливої шкоди від негативних дій, планування комплексу заходів із забезпечення платоспроможності та фінансової безпеки, бюджетне планування практичної реалізації пропонованого комплексу заходів;

– аналізу, яка відповідає за аналіз та можливих загроз втрати платоспроможності малого підприємства, ефективності використання наявних фінансових ресурсів;

– інформаційного забезпечення, що відповідає за фінансову звітність, об'єктивність інформації щодо конкурентів, результатів моніторингу операцій на ринку збуту продукції, оцінку товарів замінників тощо.

Слід вказати, що сформований методичний базис до використання концептуальних підходів у площині забезпечення результативності управління платоспроможністю в системі фінансової безпеки підприємства малого бізнесу включає в себе:

– усталений прикладний інструментарій фінансового менеджменту (тобто, вже відомий науковій спільноті та практикам, фінансовий план, фінансовий прогноз, бюджет грошових

коштів, інвестиційний проект, кредитна угода, платіжний календар, план фінансового оздоровлення тощо);

– механізми управління платоспроможністю (механізм формування та реалізації фінансової політики, механізм управління структурою капіталу, механізм управління фінансовими ризиками тощо);

– важелі впливу на рівень фінансової безпеки підприємства (капітал, активи, обсяг продажу, зобов'язання, чинники виробництва, фонд оплати праці, орендна плата, ціна, витрати, дивіденди та ін.).



Рис. 2. Концептуальні положення щодо управління платоспроможністю в системі фінансової безпеки малого підприємства*

* – запропоновано і обгрунтовано автором

При цьому, слід вказати і на те, що принципи організації системи фінансової безпеки малого підприємства є: наукової обґрунтованості, стратегічної орієнтації, планомірності, цільової спрямованості, оптимальності. Наведені принципи і є вагомим підґрунтям для формування концепції створення системи фінансової безпеки підприємства на засадах управління платоспроможністю. Виходячи з приведеної сукупності принципів організації системи фінансової безпеки визначена головна мета створення такої системи, яка полягає в ідентифікації, упередженні та нейтралізації фінансових загроз і ризиків та забезпечення платоспроможності в довгостроковому періоді.

Найважливішими внутрішніми чинниками впливу на організацію системи фінансової безпеки підприємств є⁹³: зміни динаміки платоспроможності підприємства; зміни стратегії та тактики фінансово-господарської діяльності підприємства.

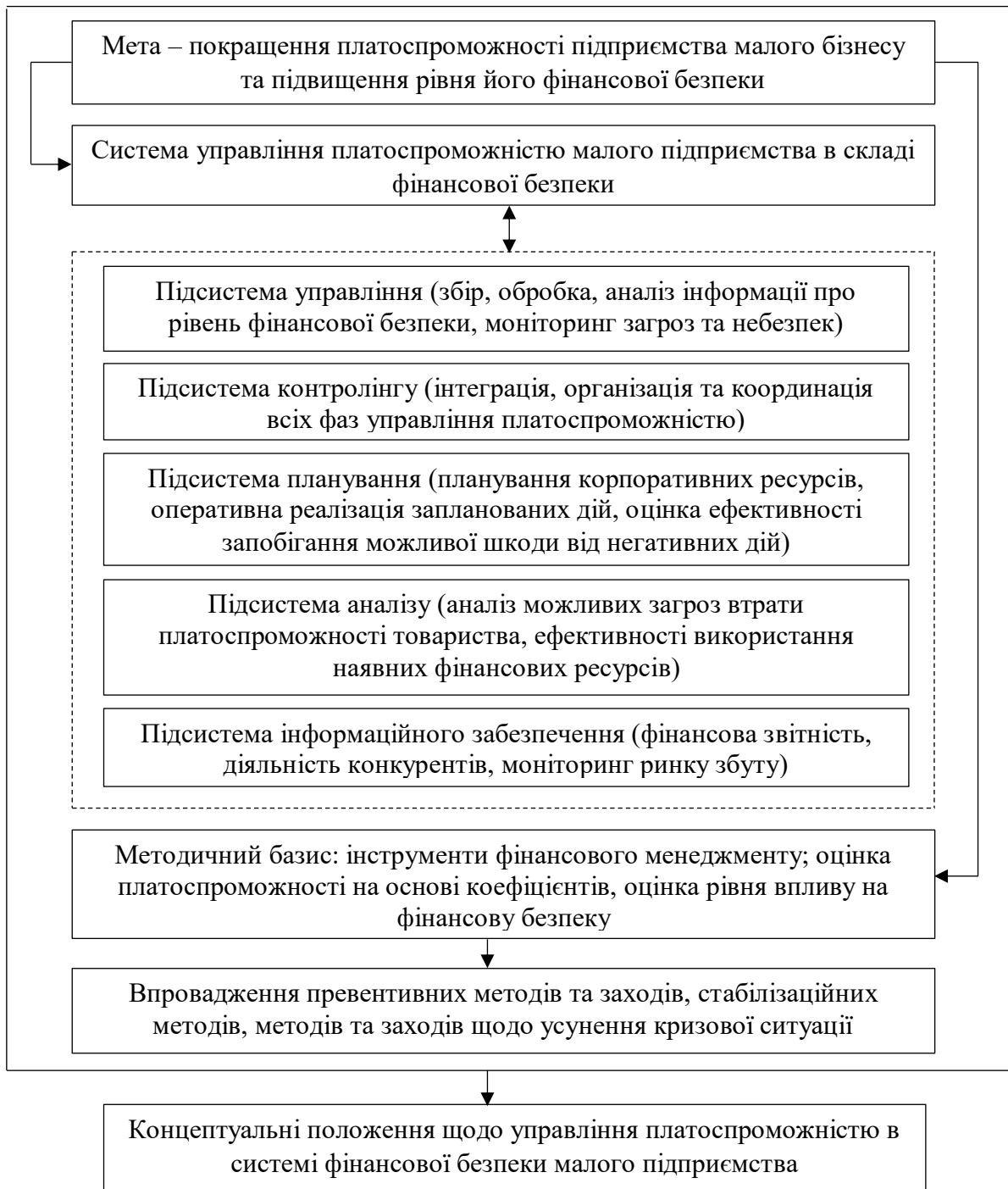
Головними зовнішніми чинниками впливу на організацію системи фінансової безпеки підприємств є: посилення негативних тенденцій в економіці країни; поява конкуренції на ринку; зміни законодавчої та нормативної бази діяльності підприємств⁹⁴.

До основних причин неплатоспроможності підприємств малого бізнесу, а отже порушення його фінансової безпеки можна віднести наступні:

- помилки в розрахунках планових обсягів виробництва і реалізації продукції, її собівартості;
- невиконання планових завдань виробництва і реалізації продукції, порушення її структури та асортименту, зниження якості;
- підвищення собівартості продукції; в умовах конкуренції втрата каналів реалізації і постійних покупців, замовників;
- неплатоспроможність самих покупців і замовників з різних на це причин;
- невиконання плану прибутку і нестаток власних джерел фінансування підприємства;
- інфляційні процеси і податкова політика; значне відволікання коштів у дебіторську заборгованість та у надлишкові виробничі запаси;
- низьке обертання оборотного капіталу.

Враховуючи зазначене, можна стверджувати, що ліквідність та платоспроможність відіграють значну роль при формуванні зваженої стратегії фінансової безпеки малого підприємства та фінансової політики з управління. Недостатній рівень ліквідності та платоспроможності характеризує відсутність свободи вибору дій керівництва підприємства, потребу в інтенсивному продажу довгострокових вкладень і активів підприємства, що погіршує стан його взаємовідносин з покупцями, постачальниками, кредиторами, державою, банківськими установами⁹⁵.

З викладеного вище, можна зробити висновки, що для підвищення рівня платоспроможності підприємств малого бізнесу в системі його фінансової безпеки, необхідно:

- проведення аналізу й моніторингу формування виробничих запасів. Для цього необхідно оптимізувати процеси планування потреби в сировині, матеріалах, а також витрати матеріальних ресурсів шляхом використання професійних комп'ютерних технологій керування запасами й витратами;
- розробка складських норм запасів сировини, матеріалів, напівфабрикатів установами прогресивних норм витрати сировини, матеріалів;
- забезпечити повноцінне фінансування поточної фінансово-господарської діяльності підприємств;

⁹³ Костирко Л. А. Діагностика потенціалу фінансово-економічної стійкості підприємства: моног. Харків: Фактор, 2008. 336 с.

⁹⁴ Там само.

⁹⁵ Побережна Н. М., Цапун О. О. Шляхи підвищення платоспроможності та ліквідності сучасного промислового підприємства. URL: http://repository.kpi.kharkov.ua/bitstream/KhPIPress/26788/3/2015_Poberezhna_Shliakhy_pidvyshchennia.pdf (дата звернення 23. 02. 2021).

- підвищити реальну вартості активів та розширити обсяг робочого капіталу малих підприємств;
 - підвищити ефективність використання та формування раціональної структури капіталу підприємств;
 - розширити обсяг діяльності малих підприємств та охопити нові ринки збуту.
- Напрями управлінського впливу щодо зміцнення фінансової безпеки малих підприємств за умови покращення платоспроможності підприємств представлено на Рис. 3.



Рис. 3. Напрями управлінського впливу щодо покращення платоспроможності підприємств малого бізнесу в системі фінансової безпеки*

* – узагальнено автором на основі проведеного дослідження

Першочерговим етапом у покращанні платоспроможності підприємств малого бізнесу є пошук оптимального співвідношення власного і позикового капіталу, яке б забезпечило мінімальний фінансовий ризик за максимальної рентабельності власного капіталу. Оптимізація ліквідності підприємств реалізується за допомогою оперативного механізму фінансової стабілізації – системи заходів, спрямованих, з одного боку, на зменшення фінансових зобов'язань, а з іншого, на збільшення грошових активів, що забезпечують ці зобов'язання.

Фінансові зобов'язання підприємств малого бізнесу доцільно зменшити за рахунок: зменшення суми постійних витрат (в тому числі витрат на утримання управлінського персоналу); зменшення рівня умовно-змінних витрат; продовження строків кредиторської заборгованості за товарними операціями.

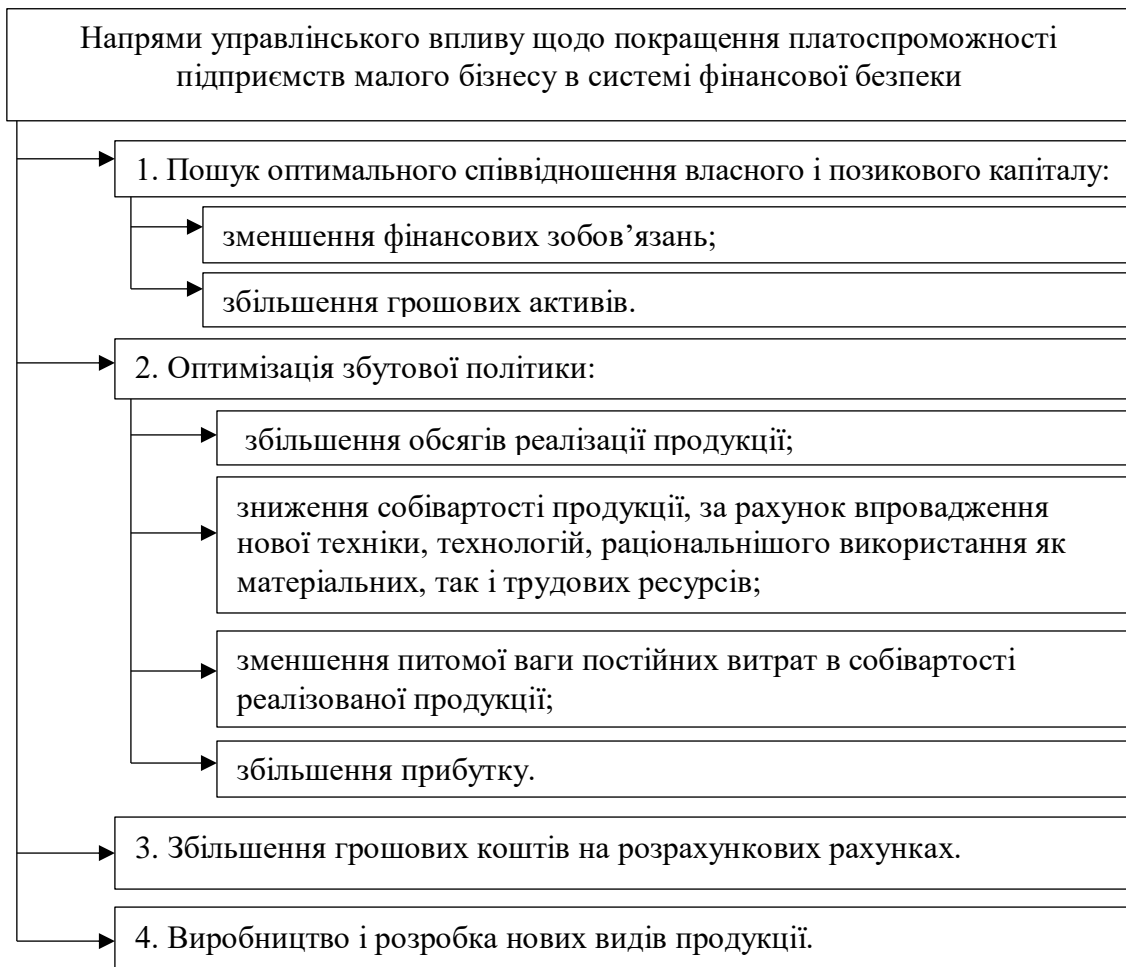
Збільшити суму грошових активів підприємств можна за рахунок: прискорення оборотності дебіторської заборгованості (шляхом скорочення термінів надання комерційного кредиту); оптимізація запасів товарно-матеріальних цінностей (шляхом встановлення

нормативів товарних запасів методом техніко – економічних розрахунків); планування раціонального співвідношення власного та позикового капіталу; розробки стратегічних та операційних фінансових планів.

Одним з найвагоміших факторів, що впливають на рівень платоспроможності, ліквідності, фінансової стійкості підприємств малого бізнесу в стратегічному періоді є політика розробки та впровадження внутрішньофірмового фінансового прогнозування та планування, до якого можна включити: фінансове прогнозування, поточне фінансове планування, бюджетування та оперативне фінансове планування, що за своїм змістом охоплює управління грошовими потоками, дебіторською заборгованістю, кредитними ресурсами, інвестиційною діяльністю, ризиками та майбутнім розвитком малих підприємств.

На нашу думку, необхідно виокремити такі резерви відновлення та підвищення платоспроможності підприємств малого бізнесу: продаж зайвого устаткування, матеріалів і залишків готової продукції; запровадження прогресивної технології і автоматизації виробництва; вирішення проблеми енергоспоживання; використання нових ефективних технологій; збільшення валового прибутку за рахунок зменшення витрат.

Отже, для вирішення зміцнення фінансової безпеки підприємств малого бізнесу за рахунок покращення платоспроможності, необхідно виконати ряд змін, які наведені вище, також доповнити фінансовий менеджмент маркетинговими інструментами для розширення кола споживачів. Необхідно збільшити випуск продукції та надання послуг, також покращити якість продукції, що допоможе підвищити довіру населення до підприємств. Варто більш автоматизувати виробництво та продати застаріле обладнання, і замінити його новим, що дасть змогу ефективніше його використовувати, скорочувати затрати на виробництво одиниці продукції, що дозволить зменшити собівартість і збільшити прибуток підприємств.

Література

1. Poyda-Nosyk, N. (2011). The essence of financial security of business entities and its role in ensuring national economic security. *Bulletin of ZhSTU*. vol. № 1 (55), pp. 340-342. [in Ukrainian].
2. Muntian, V. (1999). Economic security of Ukraine. Kyiv: KVIC. [in Ukrainian].
3. Kuzenko, T., Prokhorova & V., Sablina, N. (2007). Management of financial security at the enterprise. *Business Inform*. vol. № 12 (1), pp. 27-29. [in Ukrainian].
4. Reverchuk, N. (2004). Management of economic security of business structures. Lviv: LBI NBU. [in Ukrainian].
5. Hanushchak, T. (2016). Financial security of business: textbook. manual. Kyiv. [in Ukrainian].
6. Kovalchuk, N. & Korbutyak, A. (2014). Approaches to assessing the financial and economic security of domestic enterprises. *Businessinform*. vol. № 10, pp. 249-255. [in Ukrainian].
7. Oleksandrenko, I. (2014). Diagnosis of liquidity and solvency of the enterprise. *Current economic problems*. vol. № 6, pp. 419-426. [in Ukrainian].
8. Mandzinovska, H., Shtangret, A. & Kotlyarevsky, Ya. (2016). Financial security of a machine-building enterprise. Lviv: Ukr. acad. Printing. [in Ukrainian].
9. Kostyrko, L. (2008). Diagnostics of potential of financial and economic stability of the enterprise: monog. Kharkiv: Factor. [in Ukrainian]
10. Poberezhna, N. & Tsapun O. (2015). Ways to increase the solvency and liquidity of a modern industrial enterprise. Available at: http://repository.kpi.kharkov.ua/bitstream/KhPIPress/26788/3/2015_Poberezhna_Shliakhy_pidvyshchennia.pdf [in Ukrainian].

1.7. LOST TEN YEARS OF THE BELARUSIAN ECONOMY

1.7. ПОТЕРЯННОЕ ДЕСЯТИЛЕТИЕ БЕЛОРУССКОЙ ЭКОНОМИКИ

С приходом в Беларуси к власти А. Лукашенко правительство страны вернулось к практике советских времен прогнозирования развития экономики в рамках пятилетнего планирования. Пятилетние планы утверждаются на так называемых Всебелорусских народных собраниях. Их решения оформляют в резолюцию, которую направляют в Администрацию президента, далее – в государственные органы, и пятилетние директивы идут на места. Понятно, что контрольные экономические показатели для народного собрания готовят соответствующие специалисты, руководствуясь установками А. Лукашенко принять как можно более напряженные планы. Однако, одно дело довести директивные показатели до исполнителей и совсем другое – их выполнить. Сопоставляя прогнозные контрольные показатели с их фактическими значениями, можно оценить качество работы стратегов, которые их обосновывали.

В ниже приведенной Таблице 1 отражены темпы изменения основных показателей белорусской экономики за последние две пятилетки (естественно, без текущего 2020 года, итоги которого еще подсчитываются). Приводятся темпы роста показателей, планируемые на пять лет в виде прогнозного задания, которые, естественно, «не глядя», одобрялись «Всебелорусскими депутатами», и их фактические значения.

Таблица 1. Индексы основных социально-экономических показателей Республики Беларусь, %

Показатели	Годы 2011-2015		Годы 2016-2020	
	Задание	Фактически	Задание	Фактически (2016-2019)
Валовой внутренний продукт (ВВП)	162-168	105,9	112,1-115,0	104,2
Производительность труда по ВВП	163-168	110,8	112,8-115,3	108,2
Продукция промышленности	154-160	104,5	110,1-115,0	112,8
Продукция сельского хозяйства	139-145	108,8	112,9-115,0	107,0
Инвестиции в основной капитал	190-197	88,3	112,0-114,9	98,1
Экспорт товаров и услуг	218-222	112,1	121,0-125,0	127,7
Реальные располагаемые доходы населения	170-176	132,8	109,5-116,6	109,6

Сопоставляя приростные проценты заданий и фактические проценты, невооруженным глазом можно увидеть, что они отличаются, как небо и земля. Это лишний раз свидетельствует о качестве прогнозирования. Как видно из измерителей 2011-2015 годов, составители прогнозных заданий были неисправимыми оптимистами. Плановые приросты пятилетних показателей – все на десятки процентов: ВВП – на 62-68%, производительность труда – на 63-68% и т.п. Как отмечалось выше, явно над чиновниками довлело указание свыше брать более напряженные планы, то есть все видеть в «розовых очках». Реалии оказались отрезвляющими. В итоге глубоко провалены были все напряженные темпы роста. Особенно показатель инвестиций в основной капитал, который вообще имел отрицательную динамику. Без достаточных инвестиций, как известно, развиваться весьма сложно. Правда, надо отметить, что в этой пятилетке для белорусской экономики провальными получились кризисные 2015-2016 годы, когда ВВП страны снижался во многом под воздействием внешнего фактора: после аннексии Крыма и развязанной войны в Украинском Донбассе

Запад наложил на Россию экономические санкции. А это, естественно, сказалось и на экономике Беларуси, которая тесно связана с экономикой восточной соседки.

Получив холодный душ от фактических результатов пятилетки 2011-2015 годов, чиновники экономического блока правительства умерили свой пыл, и при составлении прогнозных показателей следующей пятилетки были более реалистичны. Да и точность прогнозирования повысилась до одной десятой процента. Ростовые показатели задания на пятилетку 2016-2020 годов, а это хорошо видно из соответствующих данных Таблицы 1, стали более скромными. Поскольку итоги 2020 года еще подводятся, вполне возможно руководствоваться итогами прошлого 2019 года. Потому как уже ясно, что итоговые показатели 2020 года будут существенно хуже предыдущего периода. Уже было видно по статистике года, что падает ВВП, за три квартала на 16% снизился экспорт, разве что прибавит сельское хозяйство. Сопоставляя измерители темпов роста доходов населения и производительности труда в обеих пятилетках, нетрудно видеть нарушение важной макроэкономической закономерности – производительность труда должна расти опережающими темпами, а не наоборот. В доходы населения входят и пенсии. А если взять, к примеру, темпы роста реальной зарплаты, достигнутые в 2019 году, которые составили 124%, и сравнить с таким же показателем производительности труда (108,2%), то хронический дисбаланс в экономике страны становится очевидным.

Таким образом, вполне можно констатировать, не дожидаясь подсчета итогов 2020 года, что задание пятилетки 2016-2020 годов, «освященное» в свое время 5-м Всебелорусским народным собранием, также не выполнено. Судьба экономических резолюций очередного 6-го Всебелорусского народного собрания, которое состоялось 11-12 февраля 2021 года, также, на наш взгляд, предрешена. Опять белорусское правительство смело предполагает рост ВВП в 2021 году 1,8% (после его падения в 2020 году на 0,9%), а к 2025 году – на 21,5%. Инвестиции за прошлую пятилетку сократились, а правительство планирует их увеличение за пятилетку на 22%, в то время как иностранные компании массово уходят из страны. Более, чем на 20% должна вырасти и производительность труда, и доходы населения. Давно понятно, что без решительных структурных реформ в экономике, что не делается десятилетиями, планы вновь не будут воплощены в жизнь. Никакое Всебелорусское собрание с подконтрольными депутатами пусть и в новых конституционных одеждах не разрешит политический кризис в стране, не снимет протестную активность населения. Проблемы экономики Беларуси разрешат только новые президентские выборы, проведенные строго по международным стандартам.

Еще в 2010 году, когда искусственно накачиваемая среднемесячная зарплата в Беларуси впервые взяла в декабре месяце планку в 500 долларов в эквиваленте, окрыленный этим событием А. Лукашенко пообещал белорусам в следующей пятилетке, что она достигнет 1000 долларов, а, не за горами, и зарплата в 1500 «зеленых». После опустошительного доморощенного валютно-финансового кризиса 2011 года, в результате которого цены за год выросли более чем в 2 раза, а девальвация белорусского рубля достигла почти трех кратного размера, власти уже заговорили не о 1000 долларах, а о 1000 белорусских рублей. Позже о валютном фетише «всем по пятьсот» вспоминали все реже и реже. Почему, видно из данных Таблицы 2, где отражена динамика номинальной среднемесячной зарплаты по Беларуси и средний размер назначенной пенсии в рублях и долларовом эквиваленте за 2010-2020 годы (данные 2020 года приняты по ноябрю месяцу, а за 2010-2015 годы – в неденоминированных белорусских рублях).

Средняя зарплата белорусов превышала 500-долларовый уровень в эквиваленте только в 2013-2014 годах и в последних 2019 и 2020 годах. И, не более. Максимальное ее долларовое значение отмечено в июле 2014 года – свыше 600 долларов. За последние 10 лет покупательная способность доллара снизилась на 10-20%. Значит белорусы за эти годы стали не богаче, а беднее. Потеряно зарплатное десятилетие. С пенсиями (2012-2020 годы) дела обстояли и того хуже: еще в 2012 году долларовый эквивалент пенсии был 226 более полновесных долларов, а к концу 2020 года скатился до 178 условных единиц. В Беларуси

пенсионерам, как и большинству других граждан, государство субсидирует услуги жилищно-коммунального хозяйства. Например, стоимость этих услуг для квартиры площадью 85 кв. метров в Беларуси составляет в среднем 45 долларов, а в Польше – 183 доллара. Но у поляков, как видим, и после оплаты коммуналки и большего подоходного налога еще остается достаточная сумма для жизни. Чего нет у многих белорусских пенсионеров.

Таблица 2. Номинальная среднемесячная зарплата и средний размер назначенных пенсий в Беларуси

Годы	Номинальная начисленная среднемесячная зарплата, руб.	Среднегодовой курс доллара, руб./долл.	Долларовый эквивалент зарплаты, долл.	Средний размер назначенных пенсий, руб.	Долларовый эквивалент пенсий, долл.
2010	1 217 313	2978	409	-	-
2011	1 899 782	4624	410	-	-
2012	3 676 083	8336	440	1 885,5	226
2013	5 061 418	8876	570	2 206,4	249
2014	6 052 367	10216	592	2 643,5	259
2015	6 714 997	15864	423	2 805,7	177
2016	722,7	1,99	363	297,0	149
2017	822,8	1,93	426	314,3	163
2018	971,4	2,04	476	381,2	186
2019	1 029,9	2,09	523	431,3	206
2020 (ноябрь)	1300	2,58	503	458,0	178

Белорусская нация стремительно стареет. Сегодня пенсии получают 2,5 млн человек. С 2010 года демографическая нагрузка, которую создают граждане 65 лет и старше, возросла с 373 до 433 человек на одну тысячу трудоспособного населения. Но за 30 лет своего суверенного существования белорусское государство так и не построило систему накопительного пенсионного обеспечения, которая применяется в цивилизованных странах. Суть ее в том, что каждому человеку, начавшему трудовую деятельность, открывается персональный пенсионный счет, на который он и делает отчисления на протяжении своей работы. Потом величина его пенсии напрямую определяется размерами трудовых доходов. Белорусские же власти остались на старых советских позициях с использованием солидарной пенсионной системы. Когда все работающее население делает социальные отчисления в один «общий котел» – фонд социальной защиты населения (ФСЗН). И неважно, во сколько раз твоя зарплата превышала среднюю по стране – в 3 или 6. По факту пенсии сильно не различаются. Повышение пенсионного возраста, которое происходит в Беларуси, свидетельствует о том, что надо уже бить в набат: крах пенсионной белорусской системы не за горами. ФСЗН и так давно получает растущие трансферты из республиканского бюджета, поскольку не сводит концы с концами. Так, в текущем 2021 году предусмотрено, что ФСЗН из республиканского бюджета получит 1,630 млрд рублей. Белорусские социальные отчисления в ФСЗН – 1% от зарплаты работника и 34% от фонда оплаты труда, которые делают работодатели и наниматели, – и так одни из самых высоких. Например, в России или Казахстане они намного меньше. Раза в 2-4 выше среднего значения в Беларуси пенсии госслужащих и людей, носивших погоны.

Почти четверть белорусов после выхода на пенсию продолжают работать. Это и не удивительно. На такую пенсию нормально прожить невозможно. Для сравнения дадим средний размер пенсии в странах-соседях Беларуси: в Польше – 550 евро, Литве – 375, Латвии – 382, в России 164 евро. Только в воюющей Украине меньше – 92 евро. О пенсиях в развитых странах просто неудобно и писать. На протяжении многих лет обещания правительства поднять уровень пенсии до 40% от средней зарплаты по стране так и остаются обещаниями. Все больше пенсионеров в электоральные кампании, раньше в большинстве

своим сторонники власти, теперь отворачивается от нее. Естественно, властям надо что-то делать, то есть в очередной раз что-то пообещать.

Но на призыв А. Лукашенко о повышении зарплаты с энтузиазмом откликнулись белорусские соседи – поляки, литовцы и латыши. Из данных Таблицы 3 следует, что эти страны к 2017 году уже выполнили и перевыполнили наказ белорусского вождя. По данным за 2019 год российская средняя зарплата на 47% выше белорусской, латвийская – в 1,29 раза, польская – в 1,57 раза и литовская – в 1,77 раза. За эти годы существенно подтянулся этот показатель и в Украине. Ее средняя зарплата только на 19% ниже белорусской при более дешевых ценах.

Таблица 3. Долларовый эквивалент среднемесячной зарплаты в странах-соседях Беларуси

Годы	Украина	Россия	Латвия	Литва	Польша
2010	282,3	689,9	841,9	798,4	1089,5
2011	330,4	795,1	917,4	852,5	994,2
2012	378,7	856,2	876,8	805,8	1136,1
2013	408,6	933,9	952,3	879,4	1212,7
2014	292,7	846,2	1017,5	919,2	1077,9
2015	192,1	537,9	908,0	806,3	1000,0
2016	202,9	547,9	953,5	870,2	968,2
2017	267,1	670,7	1046,4	958,2	1227,4
2018	326,0	695,1	1184,7	1099,8	1219,4
2019	437,4	766,9	1197,3	1444,6	1342,6

Медианная зарплата в Беларуси, когда половина работающих имеют зарплату ниже медианы, а вторая – выше, на 27% ниже средней. Это самая большая разница с 2013 года. Она говорит об усилении неравенства белорусов по зарплате. К примеру, двум третям работников крупных и средних предприятий была начислена зарплата ниже средней. Самая часто встречающаяся зарплата (модальная) составляет порядка 700 рублей. По данным официальной статистики около 4 млн белорусов живут на сумму до 500 рублей в месяц. За чертой бедности оказалось 4,8% населения. Их располагаемые ресурсы меньше бюджета прожиточного минимума.

Естественно, самое зажиточное по белорусским меркам население живет в Минске. В ноябре 2020 года начисленная средняя зарплата в столице составила 1839 рублей. Есть и свои богачи: минские IT-специалисты при курсе доллара 2,55 белорусских рубля получили в среднем 6000 рублей, работники горнодобывающей промышленности – 4761 рубль, воздушного транспорта – 2415 рублей, финансового и страхового сектора – 2041 рубль. Самая низкая зарплата, как всегда, у работников столичных библиотек, музеев, творческих людей – 857 рублей. Самой бедной остается Могилевская область, где начисленная зарплата работников составила 1065 рублей.

Вывод очевиден: уровень жизни белорусов за последние 10 лет остается, в лучшем случае, стабильным, в худшем – снижается. Страны-соседи, проводившие рыночные реформы, оставили белорусов в этом показателе далеко позади. К примеру, после развала Советского Союза и социалистического лагеря стартовые условия той же польской экономики были в 1992 году существенно хуже белорусских. Сегодня тысячи белорусов ездят в Польшу не только на шопинг, но и на работу, и перебираются туда и в Литву на постоянное место жительства.

Экономика Беларуси обременена внутренним и внешним государственным долгом. За последнее десятилетие он вырос в несколько раз. По оценке Министерства финансов на 1. 01. 2021 внешний государственный долг достиг рекордные 18,6 млрд долларов, или 30,9% к ВВП страны. Внутренний госдолг составил 9,9 млрд белорусских рублей, но он более чем на 90% номинирован в валюте. В 2020 году власти потратили на погашении внешних и внутренних валютных долгов 3,9 млрд долларов. В 2021 году предстоит израсходовать на эти цели еще 3,3 млрд долларов. В результате может произойти сокращение золотовалютных резервов страны с нынешних 7,2 млрд долларов до 6 млрд к

концу текущего года. Ежегодно большую часть государственного долга Беларусь рефинансирует, то есть перекредитовывается в основном у России. Внутренний и внешний государственный долг в целом достиг 37,3% к ВВП. Кроме этого, если учесть гарантии, выданные кредиторам правительством страны, которые МВФ засчитывает в состав «расширенного» госдолга, то последний составит уже 42,6% к ВВП. Для белорусской экономики 50% госдолга к ВВП можно считать критическим уровнем.

Правда, Министерство финансов Беларуси не видит проблем с погашением государственного долга в 2021 году. Планируется, что на погашение госдолга в 2021 году уйдет 1,916 млрд долларов. На обслуживание, то есть, на выплату процентов – 1,193 млрд. Итого – 3,109 млрд долларов. Таким образом, 2021 год будет очередным, когда выплаты по госдолгу не опустятся ниже 3 млрд долларов. Как всегда, одним из главных источников выплат по госдолгу будет рефинансирование. Оно, по планам Минфина, составит почти 1 млрд долларов, из которых 775 млн дадут внешние финансовые рынки, а 200 млн – внутренний. Но источники внутреннего погашения уже перекрыты: Министерство финансов, чтобы спасти от банкротства Белорусский металлургический завод, только в январе текущего года разместило валютных облигаций на сумму 620 млн долларов, которые в добровольно-принудительном порядке выкупили банки. На погашение задолженностей определены остатки средств республиканского бюджета, как утверждают чиновники, «за счет сверхплановых заимствований». Очевидно, это остатки, накопленные бюджетом ранее, в прежние годы, когда он был профицитным. Они оценены Минфином в 740 млн долларов.

Ситуация с одним внешним источником финансирования Беларуси прояснилась, когда в Москве было подписано соглашение о предоставлении Беларуси кредита от Российской Федерации размером 1 млрд долларов. Первый транш в 500 млн долларов поступил в конце 2020 года, а второй транш в 500 млн долларов поступит в 2021 году. Кредит от РФ поступит в российских рублях. Еще ранее Беларусь получила 500 млн долларов кредита из второго российского кармана – Евразийского банка.

Даже с условием повышения ряда налогов республиканский бюджет, из которого погашаются государственные заимствования, сверстан с дефицитом в 4 млрд рублей. Поскольку бюджет всегда рублевый, валюта черпается из золотовалютных резервов государства, ликвидная часть которых и составляет те самые 3 млрд долларов госдолга. Дефицит бюджета означает, что внешний госдолг будет продолжать расти. Если на выплату внешнего госдолга в 2001 году уходило 5-6% ВВП страны, то в 2020-м уже 11-12% ВВП. За последние 20 лет размер государственного долга на душу населения вырос более чем в 40 раз: с 46 долларов на каждого белоруса до 1872 долларов.

Коль скоро госдолг гасит бюджет, а он формируется главным образом из карманов налогоплательщиков. По данным Министерства финансов расходы республиканского бюджета в 2020 году составили 25,6 млрд рублей, а доходы – 23,7 млрд. Бюджет против плана не добрал 6% поступлений. Например, по налогу на прибыль получено только 68% от запланированного, по поступлениям от внешнеэкономической деятельности – 86%. Во внешней торговле Беларусь сохраняет тотальную зависимость от главного партнера – России, торговля с которой остается хронически дефицитной (-3,255 млрд долларов). В 2020 году в торговле с Евросоюзом, где основной экспортный товар нефтепродукты, отрицательное сальдо достигло 1,018 млрд долларов.

Политические события, связанные с грубой фальсификацией президентских выборов, закрыли для Беларуси западный кредитный вектор. С нелегитимными для Запада белорусскими властями отказались сотрудничать МВФ, Всемирный банк, ЕБРР, другие финансовые институты Запада. Эксперты считают, что без дополнительных кредитных договоренностей с Россией, по сути, с единственным оставшимся кредитором для Беларуси, бюджет в запланированных цифрах не исполнить, а опустошить золотовалютные резервы до критического уровня тоже невозможно. Раньше показатель золотовалютных резервов на душу населения в Беларуси был ниже только, чем в нефтегазовых Азербайджане, Казахстане и России. Политический кризис августа 2020 года привел к тому, что в подушевом

измерении белорусские резервы стали меньше, чем в Украине, и оказались на предпоследнем месте, оставшись в рейтинге Содружества Независимых Государств выше только Кыргызстана.

Национальный банк Республики Беларусь, его руководство находятся под нарастающим давлением окружения А. Лукашенко, которое представлено директором государственных предприятий и макроэкономистами-сторонниками увеличения денежного предложения с целью оживления реального сектора. В связи с критическим положением белорусской экономики, когда множество госпредприятий промышленности, сельского хозяйства, строительства окутано безнадежными долгами, когда у них падает прибыль и растут убытки, это лобби в один голос твердит: дайте госпредприятиям денег. Это значит, в первую очередь, выделить побольше так называемых директивных (нерыночных), то есть льготных кредитов, которые в 2020 году правительство обязалось свести к нулю, но которые выросли за этот год почти в 3 раза. Значит, просят вновь давать отсрочки, рассрочки долгов на годы вперед, «размазывать» отрицательные курсовые разницы, полученные из-за обвальной девальвации белорусского рубля, по годам, включая в расходы будущих периодов и т.д. Хотя А. Лукашенко постоянно подчеркивает, что «вертолетных» денег не будет, Нацбанк в прошлом 2020 году откуда-то изыскал 2 млрд рублей, которые выделил банкам взамен массового оттока средств населения и предприятий, случившегося после псевдо президентских выборов.

В долларовой выражении ВВП Беларуси составил 60,27 млрд. и по сравнению с 2019 годом упал на 4,7%. Задолженность белорусских предприятий по кредитам и займам в сумме с кредиторской задолженностью давно превысили размер ВВП страны. Суммарные долги крупных и средних предприятий составили за 2020 год 158,4 млрд рублей. Потери убыточных крупных и средних предприятий выросли в 4,3 раза до 6,3 млрд рублей, а их доля увеличилась с 13,9 до 17,1%. Поэтому цель раздачи денег проста: дать государственным предприятиям возможность частично рассчитаться с долгами, которые и так по ним отдают до половины выручки, и, если получится, поднять зарплату. Отодвинуть угрозу остановки важных госпредприятий, о чем говорят их директора, уйти от надвигающегося банкротства, которое грозит таким крупным белорусским предприятиям, как Гомсельмаш, Белшина, Минский автозавод (МАЗ) и другим. Тем самым хоть немного скрасить мрачную экономическую картину.

Находясь под давлением правительства увеличить денежную и кредитную эмиссию, Нацбанк Беларуси всячески пытается сдерживать инфляцию, которая к началу 2021 года вышла на 7,7% против запланированных 5% и в плотную подобралась к ставке рефинансирования главного регулятора (7,75%). Оказанное давление подтверждает и банковская статистика. Например, за два последних месяца 2020 года денежная рублевая масса увеличилась с 17 766,7 млн рублей до 19 464,1 млн, или на 9,6%. Это очень много. Наличных рублей в обращении за весь прошлый год стало больше на 11,2%. На 1. 01. 2020 их было 3708,3 млн, а на 1. 01. 2021 – уже 4124,0 млн.

Деньги нужны и банкам. Под влиянием экономического и политического кризиса объем рублевых депозитов населения в банках за 2020 год убыл на 599 млн, то есть снизился на 11,7%. Банки стали сворачивать кредитные программы. Еще больше сокращались валютные депозиты населения. Если на 1. 01. 2020 общая их сумма была 6,22 млрд долларов, то на 1. 01. 2021 – 4,64 млрд. Следовательно, белорусские вкладчики вывели из банковской системы 1,58 млрд долларов (убыль за год – 25,3%). Все резиденты страны – юридические и физические лица – за прошлый год выкупили у банков на чистой основе почти 3 млрд валюты в долларовом выражении. Для поддержания падающего валютного курса белорусского рубля Нацбанк предпринимал вмешательства в торги на бирже. При отсутствии точной с его стороны информации валютные интервенции за прошлый год можно оценить в 1,9-2 млрд долларов. Основные потери валютных резервов главный регулятор понес в марте и, особенно, в августе месяце, отмеченные наибольшими падениями курса рубля.

Руководство Нацбанка, как может, противостоит сторонникам размягчения монетарной политики. Нацбанк ограничивает кредитную поддержку банкам. Он отказал им в таком постоянно доступном финансовом инструменте, как кредиты овернайт (кредиты на конец рабочего дня), кредитует банки на конкурсной основе под сравнительно высокие ставки, не снижает ставку рефинансирования. И пока эти ограничения в поддержке ликвидности банков сохраняет. Согласно Основным направлениям денежно-кредитной политики Республики Беларусь на 2021 год, главной целью Нацбанка объявлено поддержание низкого уровня инфляции в экономике. Он собирается сохранить режим монетарного таргетирования и ограничивать прирост денежной массы. Запланирован прирост средней рублевой денежной массы -11-14%.

Однако сейчас под влиянием не утихающего экономического и политического кризиса позиции Нацбанка ослаблены. Естественно, «продать» позицию его руководства под влиянием промышленно-колхозного лобби легко может один человек – А. Лукашенко. Сломал жесткую денежно-кредитную политику, которую настойчиво проводит главный регулятор с 2014 года. Все-таки белорусы уже привыкли к тому, что инфляция в стране выражается однозначной цифрой. Тогда последствия для белорусской экономики будут предсказуемы и печальны. Ускоренный рост денежной массы не приведет к росту ВВП, не оздоровит экономику. Он временно заткнет зияющие финансовые дыры. Население и то же руководство госпредприятий направятся в банковские пункты обмена валюты, поспешив конвертировать появившиеся рубли в доллары и евро. Очередной девальвационный обвал белорусского рубля еще больше вгонит в валютные долги предприятия, рост безнадежных долгов клиентов подорвет финансовое положение банков. Во любом случае, что в текущем 2021 году будут розданы очередные миллиарды рублей директивных кредитов, можно не сомневаться.

Более 10 лет назад в поисках, как сейчас модно говорить драйверов развития, власти провозгласили создание холдингов практически во всех отраслях экономики. Термин «холдинг» как организационную структуру скопировали с западных экономик. Английское hold – держать. Держать акции, которые участники холдинга добровольно передавали управляющей компании. Заметьте, здесь ключевое слово «добровольно», то есть процесс шел естественным образом снизу, а не сверху. Срабатывал эффект концентрации – централизованное управление финансами, снижение издержек и т.п.

В Белорусском правительстве тоже рассчитывали на оптимизацию затрат, централизацию инвестиций, единые товаропроводящие сети, на рост конкурентоспособности предприятий, входящих в холдинг. Однако холдинги начали создавать по-белорусски – сверху вниз. Не спрашивая предприятия, их директорат – хотят ли они вхождения в холдинг или нет. На начало 2020 года в Беларуси было зарегистрировано 93 холдинга, 55 из них при прямом участии государства. Уже спустя два года после начала холдингизации правительство отметило, что холдинги реально пока еще не заработали. Здесь ключевые слова «пока еще». Потому что это «пока еще» актуально и по сей день. Финансовое состояние госпредприятий, мягко говоря, оставляет желать лучшего. Пятая часть предприятий убыточно, многие из них закредитованы, 34,1% флагманов белорусской экономики имеют рентабельность в пределах 0,5%, то есть, низкоэффективны. Всего доля убыточных и низко эффективных крупных и средних предприятий составила 54,5%. Склады ломятся от нераспроданной готовой продукции.

Создание холдингов с управляющими компаниями должно было предполагать невмешательство госорганов в их деятельность. Надо было отменить избыточное регулирование и, главное, не вмешиваться в финансовое управление холдингов. Но этого не произошло. Власти по-прежнему доводили до холдингов показатели, согласовывали кандидатуры их руководителей, не были отделены функции собственника от функций управления, и сегодня мы имеем то, что имеем: обремененную долгами и убытками неэффективную застойную экономику. Естественно, правительство ищет новые формы

поддержки масштабного и неэффективного госсектора, опасаясь нового витка политического и социального напряжения в обществе.

Оно планирует к 2025 году повысить эффективность госсектора путем институциональных и структурных преобразований. По словам главы правительства Р. Головченко в Беларуси планируется создать ряд государственных корпораций «в целях объединения производственного и технологического потенциала, создания новых продуктов, выхода на внешние рынки не с отдельными товарами, а системой машин, технологий и широкой линейкой продукции». Пока звучит также красиво, как и перед кампанией холдинготерапии. Если холдинги скопировали у Запада, то госкорпорации (госкомпании), не долго думая, у восточной соседки России. Тем более в Беларуси на слуху такие российские государственные компании, как «Росатом», который строит с помощью дочерней структуры «Росатомэкспорт» БелАЭС, а также «Ростех», небезызвестные «Роснано», «Роскосмос» и другие. Сюда можно отнести и Газпром. Отдельные из перечисленных госкомпаний работают относительно неплохо, как «Росатом», другие, как «Роскосмос» – не очень. Это при всем том, что Россия, богатая энергоресурсами, может вливать миллиарды долларов в свои госкомпании, чего никак не может правительство Беларуси.

Уже в 2021 году планируется создать в Беларуси семь государственных корпораций: по одной – в сфере сельхозмашиностроения, производства транспортных средств и легкой промышленности, по две – в сфере пищевой и деревообрабатывающей промышленности. Предполагается объединение в госкорпорациях более 100 предприятий, дающих более 7% объема промпроизводства и обеспечивающих работой около 13% занятых. Первая госкорпорация в Беларуси будет создана из 30 предприятий отрасли сельхозмашиностроения с общим объемом выручки более 3 млрд рублей. По словам министра экономики А. Червякова, первая госкорпорация станет значимым игроком на мировом рынке сельхозтехники. Надо понимать, что ядром этой госкорпорации станет «Гомсельмаш», который погряз безвылазных долгах и убытках. Такие послы звучали и 10 лет назад при создании холдингов, а теперь холдинги будут укрупнять до уровня госкорпораций. Получается, что «Гомсельмаш» или предприятия, которые, к примеру, будут входить в очередной создаваемый холдинг «Белорусская стекольная компания», волшебным образом станут все прибыльными. И тогда все наладится.

Опыт России показывает, что если в допутинский период 90-х годов и в раннепутинский период до 70% ВВП страны создавал частный сектор, то с созданием госкомпаний он поменялся местами с государственным. И «успехи» российской экономики налицо – 10 лет застоя, падения жизненного уровня населения. Потому что процесс создания всех этих госкомпаний также выстраивался сверху вниз. Показательные примеры: неповоротливый и забюрократизированный «Роскосмос» Д. Рогозина вчистую обыграл «SpaceX» частного И. Маска. И по количеству запусков, и по тоннажу выводимых на орбиту грузов. Бесславно покинул «Роснано» его известный многолетний руководитель А. Чубайс. И в эти госкомпании российское правительство вбухало десятки миллиарды долларов.

Эксперты убеждены, что реализовать потенциал государственных предприятий можно только на основе радикальных системных реформ. При этом важно разделить функции государства как регулятора и собственника, чего в сверх централизованной белорусской экономике, где ключевые вопросы решает один человек, в принципе невозможно. Так и в этом случае правительство предлагает белорусам очередной старый товар в иной упаковке, или смену вывесок. Косметические правки никак не сделают белорусские госпредприятия, за редким исключением (БелАЗ, Беларуськалий), ведущими игроками на мировом рынке.

Находящийся после отставки с поста премьер-министра в политической тени ныне замглавы Совета безопасности России Д. Медведев не так давно заявил: «Нам нужно интегрироваться тесней и реализовывать весь потенциал Союзного договора, включая те элементы сближения, соединения потенциала наших экономик, которые туда заложены. А это самые разные вопросы, вплоть до единой валюты. И к этому нужно двигаться». Выделим здесь слова «вплоть до единой валюты», так как единая валюта, а это без сомнений, особенно

сегодня, будет только российский рубль. Эта единая российская валюта, как заявлялось еще ранее, станет венцом творения Союзного государства, от которого пока белорусам нет никакой пользы.

Войти в зону российского рубля в свое время была мечтой первого белорусского премьера В. Кебича. Вопросы национального суверенитета тогда, в начале 90-х годов, его не заботили, лишь бы выжить экономике. Россияне не захотели брать на денежно-финансовые поруки большую гиперинфляцией белорусскую экономику, о чем, наверное, следующее путинское руководство не раз пожалело. Не так уж по историческим меркам и давно, в нулевые двухтысячные, по мере того как белорусский рубль окреп, во времена, когда у руля Нацбанка Беларуси стоял П. Прокопович, руководители главных банков стран заявили, что все технические вопросы с их стороны по переходу на российский рубль решены. Осталась только политическая воля глав государств. Ее-то с белорусской стороны и не последовало.

Сначала белорусская сторона предложила Москве создать в Минске второй эмиссионный центр российского рубля, но два эмиссионных центра нигде в мире нет. Москва, естественно, не согласилась. А раз так, руководство Беларуси усмотрело, чего не видел В. Кебич: если эмиссионный центр, печатный станок – только в Москве, белорусский бюджет будет утверждаться тоже в Москве. В том числе, и постатейно. Чем же будет командовать белорусский президент? А там, впоследствии, и переход на российское хозяйственное законодательство. Нацбанк Республики Беларусь легко превращается в филиал Центробанка РФ, так как ни о какой самостоятельной монетарной политике не может быть и речи. Другими словами – отдал свои деньги, отдал власть. И у белорусского руководства остаются лишь формальные признаки государственного суверенитета – просоветские флаг, герб и гимн.

С тех пор, очевидно, это понял и А. Лукашенко, который в конце 2019 года никак не хотел подписывать так называемую 31-ю дорожную карту углубленной интеграции Союзного с Россией государства, где закреплены две важные вещи, гарантирующие потерю реального госсуверенитета Беларусью, – это создание наднациональных органов, которые и так имеются, и, главное, переход на единую, читай, российскую валюту. Тогда же последовал и так называемый ультиматум российского премьера Д. Медведева: если хотите сохранить российские энергетические преференции, российские льготные кредиты и российское же их перекредитование, подписывайте 31-ю дорожную карту. Разговоры же о единой валюте в рамках ЕАЭС по типу евро в ЕС не имеют под собой никаких оснований. Как отметил министр Евразийской экономической комиссии по экономике и финансовой политике Т. Жаксылыков, до 2025 года в стратегии развития ЕАЭС планов на единую валюту нет.

Почему с этим новым-старым заявлением, конечно с подачи В. Путина, Д. Медведев вышел именно сейчас, в начале 2021 года? Во всяком случае, его нынешняя должность и прежние личные отношения с А. Лукашенко оказались тут кстати. Кремль считает, что власть А. Лукашенко ослаблена как никогда, для международного сообщества она нелегитимна. Многие из его, Лукашенко, окружения и из силовиков ориентированы на Москву, считая Кремль гарантом их собственной безопасности и существования. Россия осталась единственным кредитором белорусской экономики. Усиливающиеся в стране репрессии, отток за рубеж квалифицированных специалистов, внешние экономические санкции, так или иначе, подорвут основы экономики Беларуси. Поворачиваться от России к Западу, как это ранее, чуть что, грозился делать А. Лукашенко, сегодня ему не приходится. Как Москве кажется: плод созрел и должен сам упасть к ногам Кремля. Тем более, как считает Кремль, среди противников белорусской власти, явных и неявных, достаточно людей, которые не прочь уйти под крыло России.

Точно неизвестно, о чем договаривались Лукашенко и Путин в сентябре 2020 года в г. Сочи, но цена, которую белорусский режим должен заплатить за нынешнюю политическую и экономическую российскую поддержку, во втором ультиматуме Медведева хорошо просматривается. А, утрачивающему поддержку народа, Путину сейчас как никогда

нужно продемонстрировать новую геополитическую победу – продолжение расширения Империи. Понятно, что окончательная интеграция выйдет за рамки экономической. Будут полностью объединены системы госбезопасности, а там откроются перспективы службы белорусских солдат в горячих точках, как России, так и за рубежом. А умиротворенная своей властью Беларусь, где рабочий класс так и не вспомнил, что он гегемон, легко поглощается восточной соседкой.

Однако остается несколько «но». Вряд ли А. Лукашенко согласится стать российским губернатором Северо-Западного края. Как и перейти на вторые-третьи роли в российском руководстве. Но и Москва не будет вечно держать на довольствии обанкротившуюся белорусскую экономику.

Таким образом, после политико-экономического кризиса, который далек от завершения, над Беларусью как висела, так и висит еще большая угроза потери национального суверенитета. Ясно и другое – в стране, где не работает ни один сформированный демократическим путем орган власти, решения о судьбе народа должен принимать только сам белорусский народ.

Литература

1. Желиба Б. Н. Беларусь среди стран Восточной Европы и СНГ (Содружества Независимых Государств). *Modern Technologies in Economy. Collective Scientific Monograf: Opole. The Academy of Management and Administration in Opole, 2019. Publishing House WSZiA, 2019 с. 207-222.*

2. Желиба Б. Н. Геополитическая ориентация Беларуси и граничащих с ней стран: результаты экономического развития. *Information and Innovation Technologies in Economics and Administration. Series of monographs Faculty of Architecture, Civil Engineering and Applied Arts. Wydawnictwo Wyższej Szkoły Technicznej w Katowicach, 2019, с.182-192.*

3. Статистический ежегодник 2020. Национальный статистический комитет Республики Беларусь, 2020. Минск 2020 – 436 с.

4. Banki24 [Электронный ресурс]. – Режим доступа: <https://banki24.by/news/4630-minfin-raskryl-komu-i-skolko> Дата доступа: 16. 02. 2021.

References

1. Zheliba B. N. Belarus among the countries of Eastern Europe and the CIS (Commonwealth of Independent States). *Modern Technologies in Economy. Collective Scientific Monograf: Opole. The Academy of Management and Administration in Opole, 2019. Publishing House WSZiA, 2019 p. 207-222.*

2. Zheliba B. N. Geopolitical orientation of Belarus and neighboring countries: results of economic development. *Information and Innovation Technologies in Economics and Administration. Series of monographs Faculty of Architecture, Civil Engineering and Applied Arts. Wydawnictwo Wyższej Szkoły Technicznej w Katowicach, 2019, p.182-192.*

3. Statistical Yearbook 2020. National Statistical Committee of the Republic of Belarus, 2020. Minsk 2020 – 436 p.

4. Banki24 [Electronic resource]. – Access mode: <https://banki24.by/news/4630-minfin-raskryl-komu-i-skolko>. Access date: 16. 02. 2021.

1.8. MODELING AND FORECASTING THE DEVELOPMENT OF SOCIO-ECONOMIC SYSTEMS IN CONDITIONS OF UNCERTAINTY AND AMBIGUITY OF DATA

1.8. МОДЕЛЮВАННЯ ТА ПРОГНОЗУВАННЯ РОЗВИТКУ СОЦІАЛЬНО-ЕКОНОМІЧНИХ СИСТЕМ В УМОВАХ НЕВИЗНАЧЕНОСТІ ТА НЕЧІТКОСТІ ДАНИХ

Нелінійність, нестабільність і мінливість ринкового середовища обумовлює розробку і використання різноманітних математичних методів і моделей при прийнятті управлінських рішень в умовах невизначеності та нечіткості даних.

Для прогнозування майбутнього стану соціально-економічної системи використовуються різні методи та моделі⁹⁶. Ціль моделювання полягає в можливості прогнозування результатів діяльності системи під впливом факторів зовнішнього середовища. Для цього використовуються статистичні моделі, що дозволяють прогнозувати поступові зміни в економічній системі; імітаційні моделі, що дають можливість проводити в прискореному масштабі часу експерименти, натурне відтворення яких небажане або неможливе (банкрутства, катастрофи), при цьому статистичні дані про небажані катаклізми відсутні або носять стрибкоподібний характер; ігрові моделі, що дозволяють на основі вибору альтернативних варіантів рішень розробляти попередні стратегії поведінки.

Організаційно-технічні системи, автоматично керовані технічні системи (управління без участі людини), соціальні й економічні системи підпорядковані теорії управління, теорії систем і є предметом системного аналізу в управлінні.

Методи соціально-економічного прогнозування з одного боку мають багато спільного з методами прогнозування в інших науках, а з іншого боку досить специфічні й дуже часто використовуються винятково для завдань прогнозування в економіці.

Розглянемо у чому полягає специфіка прогнозування в економіці взагалі, й у прогнозуванні соціально-економічних систем зокрема.

Перша відмінна риса полягає в тому, що однозначних і кількісно виражених законів у економіці немає.

Друга відмінна риса соціально-економічного прогнозування полягає в тому, що соціально-економічні системи розвиваються як результат людської діяльності, що носить творчий, найчастіше новаторський характер. Тому будь-які складні закономірності змінюються в часі. Саме тому прогнозна модель, побудована, наприклад, п'ять років тому, сьогодні буде давати вже доволі приблизні прогнози – за п'ять років людина встигла внести зміни, як у технології виробництва, так і в організаційно-економічні відносини.

Третя риса, що є логічним висновком з перших двох, пов'язана з тим, що соціально-економічні процеси в значній мірі носять еволюційний характер. У соціально-економічних системах змінюється й структура елементів і взаємозв'язок між ними й зовнішнє оточення цих систем, причому ця зміна носить і кількісний, і якісний характер. І якщо об'єкт прогнозування, наприклад, економіка України, і п'ять, і десять, і п'ятнадцять років тому був тим самим – економікою України, то властивості цього об'єкта сьогодні й у попередні роки такі, що в них більше розходжень, чим подібності, особливо в тому випадку, коли часовий проміжок великий. І більш розумно говорити про те, що це різні соціально-економічні системи, а не та сама. Ця особливість істотно відрізняє завдання соціально-економічного прогнозування від прогнозування інших систем.

У процесі становлення систематизованого прогнозування розвитку соціально-економічних систем відбувалося формування методології прогнозування як сукупності методів, прийомів і способів дослідження, що дозволяє на основі аналізу ретроспективних

⁹⁶ Геєць В. М. (2005). Моделі і методи соціально-економічного прогнозування, с. 14.

даних, екзогенних й ендогенних зв'язків об'єкта прогнозування вивести судження певної вірогідності щодо його майбутнього розвитку.

Систематизоване науково обгрунтоване прогнозування розвитку соціально-економічних систем здійснюється з першої половини 50-х років, хоча деякі методики прогнозування були відомі й раніше. До них відносяться: логічний аналіз й аналогія, екстраполяція тенденцій, опитування думки фахівців і вчених⁹⁷.

У розвитку методології прогнозування соціально-економічних систем і процесів значне місце відіграли наукові розробки вітчизняних вчених Є. Є. Слущького, В. С. Михалевича, І. В. Сергієнка, О. О. Бакаєва, В. М. Гейца, М. Г. Чумаченка, О. І. Амоши, Б. В. Буркинського, О. І. Черняка, О. Г. Наконечного, Є. О. Лебедева, В. В. Вітлінського, А. М. Єріної, М. З. Згуровського, Т. С. Клебанової та ін.

Серед зарубіжних досліджень із цієї проблеми слід визначити роботи М. Абрамовітца, Ф. Агійона, Г. Бекера, В. Вельфе, Х. Гроссмана, В. Гольдберга, Є. Домара, Р. Дугласа, Н. Калдора, М. Калескі, Дж. Кейнса, Л. Клейна, Ч. Кобба, В. Леонтьєва, Р. Лукаса, Г. Менк'ю, С. Мілля, Л. Пазинетті, Ф. Рамсея, Дж. Робінсона, П. Ромера, У. Росту, Р. Солоу, Я. Тинбергена, Х. Удзави, Р. Харрода, Х. Хелпмана, Дж. Хікса, П. Хоувітта, Е. Шешинські, Й. Шумпетера, К. Ерроу, Е. Юнга та інших.

Розвиток робіт, що висвітлюють питання прогнозування, здійснюється за такими основними напрямками: поглиблення теоретичних і прикладних розробок декількох груп методик, що відповідають вимогам різних об'єктів і різних видів робіт із прогнозування; розробка й реалізація на практиці спеціальних способів і процедур використання різних методичних прийомів у ході конкретного прогнозного дослідження; пошук шляхів і способів алгоритмізації методик прогнозування й реалізація їх з використанням ЕОМ⁹⁸.

Більшість складних об'єктів аналізу, до яких відносяться і соціально-економічні системи, мають об'єктивну невизначеність, що вимагає подальшого розширення інструментарію прогностики⁹⁹.

Методи нечіткої математики досліджені у роботах Л. Заде, Р. Беллмана, А. Кофмана, Е. Мамдані, С. Ассіліана, Х. Танаки, К. Асана, Д. Ватади, С. Іваї, А. Селмінса, П. Раймонда, К. Сонга, Б. Чиссона та ін.

Принципово новий підхід у розвитку й застосуванні методів прийняття рішень пов'язаний з появою теорії нечітких множин. В 1965 р. у журналі "Information and Control" з'явилася стаття Л. Заде, що називалася "Fuzzy Sets"¹⁰⁰. Назва нового об'єкта, що розглядається в роботах Заде, була визначена ним самим. При перекладі цього терміна іншими мовами виникло чимало труднощів через неоднозначність терміна "fuzzy". Українською мовою, наприклад, його перекладали і як "нечіткий", і як "розмитий", і як "розпливчастий", і навіть як "невизначений". Перший з перекладів згодом зайняв домінуюче положення в літературі, хоча зустрічаються й інші варіанти.

Основна ідея Л. Заде полягала в тому, що людський спосіб міркувань, що опирається на природну мову, не може бути описаний у рамках традиційних математичних формалізмів. Цим формалізмом властива строга однозначність інтерпретації, а все, що пов'язане з використанням природної мови, має багатозначну інтерпретацію. Тому звичайні кількісні методи аналізу не ефективні при аналізі гуманістичних систем (термін Л. Заде), тобто систем, у яких істотна роль належить судженням і знанням людини. Як правило, такі системи є слабо структурованими й набагато більш складними ніж механічні системи, поведження яких допускає чисельний опис. Л. Заде підкреслює, що із зростанням складності системи наша здатність формулювати точні твердження, що містять зміст про її поведження,

⁹⁷ Белл Д. (1999). Грядущее постиндустриальное общество. Опыт социального прогнозирования, с. 270.

⁹⁸ Фурсін О. О. (2008). Методологія дослідження соціально-орієнтованого управління в контексті економічного прогнозування, с. 95.

⁹⁹ Каткова Т. І. (2008). Використання економіко-математичних моделей підтримки прийняття рішень за умов невизначеності, с. 94.

¹⁰⁰ Zadeh L. A. (1965). Fuzzy Sets, p. 338.

зменшується аж до деякої межі, за яким точність і зміст стають взаємовиключними¹⁰¹. Цей принцип несумісності пов'язаний зі способом сприйняття й міркування людини. У його основі лежать узагальнені, схематизовані, а отже, неточні суб'єктивні уявлення про реальність.

Ідея Л. Заде складалася в побудові нової математичної дисципліни, в основі якої була б покладена не класична теорія множин, а теорія нечітких множин. Послідовно проводячи ідею нечіткості, на думку Л. Заде, можна побудувати нечіткі аналоги основних математичних понять і створити необхідний формальний апарат для моделювання людських міркувань і людського способу рішення завдань.

У фундаменті теорії Л. Заде лежить досить очевидний факт – суб'єктивні уявлення про мету завжди нечіткі. Але він робить і наступний крок, думаючи, що оцінки й обмеження суб'єкта також, як правило, нечіткі, а іноді й взагалі позбавлені у своєму початковому вигляді кількісних характеристик. Як засіб математичного моделювання невизначених понять, якими оперує людина при описі свого бачення якоїсь реальної системи, своїх бажань, цілей і т. ін. – виступає нечітка множина. У цьому понятті враховується можливість поступового переходу від приналежності до неприналежності елемента множині. Іншими словами, елемент може мати ступінь приналежності множині, проміжну між повною приналежністю й повною неприналежністю.

Принципова ж відмінність між випадковістю й нечіткістю полягає в тому, що функція приналежності, яка лежить в основі використання математичного апарата нечітких множин, завжди є гіпотезою. Вона дає суб'єктивне уявлення людині, що приймає рішення, про особливості проблемної ситуації, характер цілей і наявних обмежень. Таким чином, ця форма твердження гіпотез відкриває нові можливості: дозволяє будувати оцінки для альтернатив за допомогою формального апарата. Потім, у схемах аналізу, що використовують теорію нечітких множин, також як у традиційних методах, будується деяка система гіпотез, тільки зараз вона формулюється в термінах "суб'єктивної" приналежності. У підсумку аналізу людина, що приймає рішення, отримує результат, що також носить нечіткий характер.

Важливо підкреслити, що теорія нечітких множин не повинна конкурувати з теорією ймовірностей і статистичними методами, вона заповнює прогалину в області структурованої невизначеності там, де не можна коректно застосовувати статистику й імовірність. Методи, засновані на підході Л. Заде, не можуть дати остаточного критерію відбору, їхнє завдання – відкинути неконкурентоспроможні та виділити найбільш перспективні¹⁰². Підсумовуючи наведені міркування, можна сказати, що використання методів теорії нечітких множин, дозволяє, подібно принципу Парето "стиснути" множину можливих альтернатив. Ця теорія, що розвивається шляхом освоєння суб'єктивної інформації й моделювання наближених міркувань людини, містить у собі великий потенціал для застосування у різноманітних областях людської діяльності.

Слід зазначити, що більша частина математичного апарата, що застосовувався в теорії рішень, допускає узагальнення на випадок нечітких множин й лінгвістичних змінних. Заснована на теорії нечітких множин нова методологія побудови комп'ютерних систем, а саме нечітких систем, істотно розширює області застосування комп'ютерів¹⁰³. Прикладні нечіткі системи є однією з передових технологій. Нечіткі системи сьогодні широко застосовуються як у промисловості, так і для рішення завдань управління в медицині, економіці, маркетингу, страхуванні, навчанні й інших областях, де істотну роль відіграє суб'єктивний досвід експертів.

Метою даного дослідження є огляд основних методів прогнозування соціально-економічних систем в умовах невизначеності та нечіткості даних.

Під методами прогнозування варто розуміти сукупність прийомів і способів мислення, що дозволяють на основі аналізу ретроспективних даних, екзогенних (зовнішніх) і

¹⁰¹ Заде Л. А. (1974)/ Основы нового подхода к анализу сложных систем и процессов принятия решений, с. 7.

¹⁰² Там само, с. 9.

¹⁰³ Асаи К., Ватада Д., Иваи С. и др. (1993). Прикладные нечеткие системы, с. 41.

ендогенних (внутрішніх) зв'язків об'єкта прогнозування, а також їхніх вимірів у рамках розглянутого явища або процесу вивести судження певної вірогідності відносно його (об'єкта) майбутнього розвитку.

За оцінками вітчизняних і закордонних учених, у цей час налічується понад 200 методів прогнозування, однак число базових значно менше. Багато які із цих методів відносяться скоріше до окремих прийомів і процедур, що враховують нюанси об'єкта прогнозування. Інші являють собою набір окремих прийомів, що відрізняються від базових або один від одного кількістю особистих прийомів і послідовністю їхнього застосування.

У існуючих джерелах представлені різні класифікаційні принципи методів прогнозування. Однією з найбільш важливих класифікаційних ознак методів прогнозування є ступінь формалізації, що досить повно охоплює прогностичні методи. Другою класифікаційною ознакою можна назвати загальний принцип дії методів прогнозування, третьою – спосіб одержання прогнозованої інформації¹⁰⁴.

З усієї різноманітності методів прогнозування, їх (залежно від ступеня формалізації), можна об'єднати в дві групи: інтуїтивні й формалізовані.

Інтуїтивні (експертні) методи базуються на використанні експертної інформації. Ними користуються тоді, коли бракує чітких тенденцій розвитку об'єкта, коли прогножуються процеси, які не мають історичних аналогів, коли іншими методами прогнозування неможливо формалізувати оцінку впливу на розвиток об'єкта багатьох факторів. Експертні оцінки дають змогу встановити ступінь складності й актуальності проблеми, визначити основні цілі й критерії, виявити фактори і взаємозв'язки між ними, обґрунтувати переважні альтернативи розвитку.

Метод експертних оцінок використовується при аналізі складних систем в умовах невизначеності формування їхніх істотних ознак, недостатній повноті інформації й неможливості повної математичної формалізації процесу рішення поставленого завдання. У цьому випадку за основу рішення завдання беруться рекомендації компетентних фахівців: їхнє рішення завдання, аргументація, кількісні оцінки результатів, які далі обробляються формальними методами.

Суть методу експертних оцінок полягає в проведенні експертами інтуїтивно-логічного аналізу проблеми з кількісною оцінкою суджень і формальною обробкою результатів. Узагальнена думка, що отримується в результаті, приймається як вирішення проблеми (в даному випадку – прогноз).

Центральним етапом експертного прогнозування є проведення опитування експертів. У залежності від цілей і завдань експертизи, змісту і складності аналізованої проблеми, часу, відведеного на опитування і експертизу в цілому, допустимої її вартості, а також від підбору фахівців, обирається метод опитування: індивідуальний або груповий (колективний); особистий (очний) або заочний (шляхом пересилання анкет); усний чи письмовий; відкритий або прихований.

Охарактеризуємо найбільш популярні експертні методи прогнозування¹⁰⁵.

1. Метод інтерв'ю передбачає бесіду організатора прогнозованої діяльності з експертом-прогнозистом про майбутній стан підприємства та його середовища. Цей метод вимагає від експерта вміння швидко, фактично експромтом, давати якісні поради на поставлені питання.

2. Метод аналітичних доповідних записок (аналітичних експертних оцінок у формі доповідної записки) передбачає, що експерт-прогнозист виконує самостійно аналітичну роботу з оцінкою стану і шляхів розвитку, викладаючи свої міркування письмово. При цьому для виявлення важливості проблем і рішень використовують метод переваги, метод рангів.

3. Метод "мозкової атаки" ("мозкового штурму"). Даний метод є найбільш відомим і широко використовуваним методом колективної генерації ідей і творчого розв'язання

¹⁰⁴ Варганян В. М. (2009). Обзор и анализ методов прогнозирования динамических процессов с неопределенными данными, с. 178.

¹⁰⁵ Притула М., Притула Х. (2003). Математична модель для прогнозу розвитку економіки регіону, с. 37.

проблем. Він являє собою вільний, неструктурований процес генерування різноманітних ідей з поставленої проблеми, спонтанно запропонованих учасниками.

4. Метод "мозкової атаки навпаки". "Мозкова атака навпаки" багато в чому нагадує звичайну "мозкову атаку", але при цьому дозволяється висловлювати критичні зауваження. Вірніше, не стільки навіть дозволяється, скільки весь метод побудований на тому, щоб всі учасники групи виявили недоліки запропонованих ідей

5. Метод "уявного групового аналізу реальної ситуації". Цей метод застосовується при досить великому складі групи (близько 20 осіб), коли питання стосується всієї ситуації (процесу), якою можна дати кількісну оцінку на основі інтуїції або здорового глузду, і коли потрібно групове обговорення або взаємодія.

6. Метод складання сценаріїв – найбільш популярний за останні десятиліття метод експертних оцінок. Даний прогноз звичайно включає в себе кілька сценаріїв. У більшості випадків – це три сценарії: оптимістичний, песимістичний і середній, – найбільш ймовірний, очікуваний.

7. Метод дерева цілей – широко застосовується для прогнозування можливих напрямків розвитку науки, техніки, технологій. Так зване дерево цілей тісно пов'язує між собою перспективні цілі та конкретні завдання на кожному рівні ієрархії. При цьому мета вищого порядку відповідає верівці дерева, а нижче в кілька ярусів розташовуються локальні цілі (завдання), за допомогою яких забезпечується досягнення цілей верхнього рівня.

8. Матричний метод – широко використовується в плануванні та прогнозуванні. Наприклад, у практиці маркетингу матричний метод застосовується як метод оцінки позиції підприємства на ринку, що дозволяє прийняти рішення про вибір однієї з можливих стратегій: стратегії атаки за сприятливої позиції; стратегії оборони при середній, невизначеній позиції; стратегії відступу при несприятливій позиції.

9. Метод Дельфі є найбільш формальним із усіх методів експертного прогнозування і найбільш часто використовується в технологічному прогнозуванні, дані якого використовуються потім у плануванні виробництва і збуту продукції. Це груповий метод, при якому проводиться індивідуальне опитування групи експертів щодо їхніх припущень про майбутні події в різних сферах, де очікуються нові відкриття або удосконалення.

До формалізованих методів прогнозування належать методи прогновної екстраполяції та моделювання. Використання формалізованих методів доцільне за наявності достатньої фактографічної інформації й чіткої тенденції розвитку об'єкта прогнозування.

Методи екстраполяції базуються на припущенні того, що закономірність (тенденція) розвитку об'єкта в минулому буде незмінною протягом певного часу і в майбутньому. Але, оскільки в дійсності тенденція розвитку може змінюватися, то прогнозні результати слід розглядати як імовірнісні.

Сутність методів прогновної екстраполяції полягає у вивченні динаміки еволюції соціально-економічних явищ у передпрогнозному періоді й перенесенні знайденої закономірності на деякий період майбутнього. Обов'язковою умовою застосування екстраполяційного підходу в прогнозуванні є об'єктивне розуміння природи досліджуваного процесу й наявність стійких тенденцій у механізмі його розвитку.

Розрізняють формальну і прогнозну екстраполяцію. Формальна базується на припущенні про збереження в майбутньому минулих і тих що є на цей час тенденцій розвитку об'єкта прогнозу; прогнозна передбачає, що фактичний розвиток ув'язується з гіпотезами про динаміку досліджуваного процесу з урахуванням змін впливу різних факторів у перспективі. Слід зазначити, що методи екстраполяції необхідно застосовувати на початковому етапі прогнозування для виявлення тенденцій зміни показників.

Залежно від особливостей змін рівнів у динамічних рядах, екстраполяції можуть бути простими і складними. Першу групу становлять методи прогнозування, які базуються на припущенні відносної стійкості в майбутньому: абсолютних значень рівнів, середнього рівня ряду, середнього абсолютного приросту, середнього темпу зростання.

Друга група методів базується на визначенні основної тенденції, тобто використанні статистичних формул, які описують тренд. Тренд – це відображення певною функцією тенденції ряду динаміки. Його зображують у вигляді гладкої кривої (траєкторії). Тренд характеризує головну закономірність руху об'єкта в часі. Складні методи екстраполяції можна поділити на два основні типи: адаптивні й аналітичні.

Адаптивні методи прогнозування ґрунтуються на тому, що процес їхньої реалізації полягає у визначенні наступних у часі значень прогнозного показника з урахуванням ступеня впливу попередніх рівнів. До них належать методи ковзної та експоненціальної середніх, метод гармонійних ваг, авторегресія.

Адаптивні методи прогнозування застосовуються в ситуації зміни зовнішніх умов, коли найбільш важливими стають останні реалізації досліджуваного процесу¹⁰⁶. Загальна схема побудови адаптивних методів може бути подана так:

- 1) За кількома першими рівнями ряду будується модель і оцінюються її параметри.
- 2) На основі побудованої моделі розраховується прогноз на один крок вперед, причому його відхилення від фактичного рівня ряду розцінюється як помилка прогнозування, яка враховується відповідно до прийнятої схеми коригування моделі.
- 3) За моделлю з відкоригованими параметрами розраховується прогнозна оцінка на наступний момент часу тощо.

Таким чином, модель постійно вбирає в себе нову інформацію і до кінця періоду навчання відбиває тенденцію розвитку процесу, що існує на даний момент. Прогноз отримується як екстраполяція останньої тенденції. Численні адаптивні методи відрізняються один від одного лише способами числової оцінки параметрів моделі та визначення параметрів адаптації¹⁰⁷. Базовими адаптивними методами вважаються методи Хольта, Брауна і Хольта-Уїнтерса.

Для дослідження тренд-сезонного часового ряду використовують методи фільтрації сезонної компоненти s_t . Проблема аналізу сезонності полягає у дослідженні сезонних коливань і у вивченні зовнішнього циклічного механізму, що їх породжує. Для дослідження суто сезонних коливань необхідно виокремити з часового ряду y_t сезонну компоненту s_t , і потім аналізувати її динаміку. Більшість методів фільтрації побудовано таким чином, що попередньо виокремлюється тренд, а потім сезонна компонента. Тренд у чистому вигляді необхідний і для аналізу динаміки сезонної хвилі. Індекси сезонності сезонної хвилі можна використовувати для визначення рівня сезонності у часовому ряду. У разі використання кварталних даних їх буде чотири, а місячних спостережень – 12.

Для повного дослідження тренд-сезонного часового ряду потрібно розв'язати сукупність завдань у такій послідовності:

- 1) Визначення наявності тренду і визначення ступеня його гладкості.
- 2) Виявлення наявності у часовому ряду сезонних коливань.
- 3) Здійснення фільтрації сезонної компоненти у разі підтвердження сезонного процесу.
- 4) Проведення аналізу динаміки (еволюції) сезонної хвилі.
- 5) Дослідження чинників, які визначають сезонні коливання.
- 6) Розроблення прогнозу тренд-сезонного процесу.

Найбільш поширеними методами фільтрації є ітераційні методи та методи гармонічного аналізу.

Для описання поведінки випадкових компонент часових рядів використовуються методи прогнозування випадкових компонент. На відміну від прогнозів, які, наприклад, користуються класичною регресійною моделлю, у прогнозі часових рядів суттєво використовуються взаємозалежність і прогноз самих випадкових компонент. Отже, мова йде про моделювання не самих часових рядів, а лише їх випадкових компонент. Для описання поведінки випадкових компонент ε_t і прогнозування їх значень використовується клас стаціонарних часових рядів, для яких розроблені спеціальні лінійні параметричні моделі, такі як авторегресійні (AR), ковзної середньої (MA) та ARMA. Однак реальні часові ряди, що

¹⁰⁶ Важицький Ф. (2001). Управління в умовах стратегічних невизначеностей: основні методи і засоби, с. 149.

¹⁰⁷ Там же, с. 150.

зустрічаються в макроекономіці, є у багатьох випадках нестационарними. Їх нестационарність частіше за все виявляється в наявності не випадкової складової f_t . У таких випадках йдеться про нестационарні однорідні часові ряди. Отже, нестационарний однорідний часовий ряд y_t може бути перетворений у стаціонарний часовий ряд процедурою віднімання від ряду y_t його не випадкової складової f_t . Для моделювання нестационарних часових рядів з означеними властивостями використовується ARIMA-модель (авторегресійна інтегрована модель ковзної середньої), або модель Бокса-Дженкінса. При цьому AR, MA та ARMA моделі являють собою окремі випадки ARIMA-моделі¹⁰⁸.

Розглянемо інструменти аналізу ARIMA-моделей. Щоб визначити структуру динамічного процесу, дуже важливо поділити часовий ряд на три розглянуті вище складові, і встановити рівень автокореляції, інтегрованості та порядку ковзної середньої.

Перевірка автокореляції. Для визначення міри автокореляції часових рядів треба визначити силу зв'язку між поточними та минулими значеннями змінної, що аналізується. Способами цього виміру є коефіцієнти автокореляції та Q-критерій Бокса-Пірса. Порядок авторегресії визначається за допомогою розрахунку взаємної кореляційної (автокореляційної) функції (АКФ) між вихідним рядом y_t і цим самим рядом, зрушеним у часі на величину τ (лаг), та часткової автокореляційної функції (ЧАКФ).

Перевірка процесу ковзної середньої. Якщо знати поведінку коефіцієнта автокореляції та часткового коефіцієнта автокореляції, то можна спробувати визначити, чи містить ряд елемент ковзної середньої. Якщо значення часткових коефіцієнтів автокореляції спадає за експонентою, а не різко падає до нуля, то можна припустити, що ряд характеризує процес ковзної середньої, а не AR. Якщо ряд більш MA, ніж AR, то автокореляція не буде показувати порядок MA-процесу. Для перевірки автокореляції в рядах, де є елементи і авторегресії, і ковзної середньої, використовується критерій Льюнга-Бокса (LB).

Перевірка ступеня інтеграції та стаціонарності. Інтеграція показує, до якого ступеня ряд повинен бути перетворений за допомогою різниць будь-якого порядку, щоб стати стаціонарним, що дуже важливо, оскільки багато методів аналізу часових рядів працюють тільки зі стаціонарними рядами.

Простішим способом визначення найбільш відповідного ряду різниць є розрахунок для кожного ряду його дисперсії, тобто усередненої суми квадратів розходжень його рівнів із середнім значенням $\Delta_{сер}$. Для подальшого оброблення обирається ряд, в якому величина цього показника є мінімальною.

Перевірка стаціонарності виконується також за допомогою аналізу коренів характеристичного рівняння. Проблеми перевірки на стаціонарність при існуванні автокореляції залишків вирішується завдяки застосуванню розширеного критерію Дікі-Фуллера.

В основу аналітичних методів прогнозування (кривих зростання) покладено принцип одержання оцінки детермінованої компоненти за допомогою методу найменших квадратів, що характеризує основну тенденцію. Регресійні методи є основою побудови кривих зростання. Щоб правильно підібрати найкращу криву для моделювання і прогнозування економічного явища, необхідно знати особливості кожного виду кривих. Універсальним методом попереднього вибору кривих зростання, який дає можливість вибрати криву із широкого класу, є метод характеристик приросту. Він заснований на використанні окремих характерних властивостей кривих. При цьому методі вхідний часовий ряд попередньо згладжується методом простої ковзної середньої¹⁰⁹.

Розповсюдженою методикою прогнозування тих або інших процесів й явищ служить моделювання. Уперше для цілей прогнозування побудову операційних моделей було започатковано в економіці. Модель конструюється суб'єктом дослідження так, щоб операції відображали ті характеристики об'єкта, що є істотними для мети дослідження. Тому питання про якість такого відображення – адекватність моделі об'єкту – правомірно вирішувати лише відповідно до конкретної мети. Конструювання моделі на основі попереднього вивчення й

¹⁰⁸ Ханк Д. Э. (2003). Бизнес-прогнозирование, с. 453.

¹⁰⁹ Устенко С. В. (2004). Методи прийняття економічних рішень за умов невизначеності, с. 51.

виділення його істотних характеристик, експериментальний і теоретичний аналіз моделі, зіставлення результатів із даними об'єкта, коректування моделі, становлять зміст методу моделювання.

Модель є одним з важливих інструментів економічного прогнозування, наукового пізнання досліджуваного процесу¹¹⁰.

Класифікуються моделі за різними критеріями:

- за загальним цільовим призначенням – теоретичні й прикладні;
- за ступенем агрегування – макро- і мікроекономічні;
- за призначенням – балансові, що відображають відповідність ресурсів їх використанню; рівноважні (витрати – випуск); трендові, що відбивають тенденцію економічної системи; оптимізаційні, що дозволяють вибрати найбільш раціональний варіант; імітаційні, які використовуються в процесах машинної обробки;
- за розміром – мало- і багатомірні;
- за фактором невизначеності – детерміновані й стохастичні.

При складанні економічних прогнозів на макроекономічному рівні широко використовують економіко-математичні моделі. Це, насамперед, одно- і багатофакторні моделі економічного розвитку; розподілу національного доходу; структурні; імітаційні; міжгалузеві; галузеві; відтворення основних фондів і руху інвестиційних потоків; рівня життя й структури споживання; мережні; розподілу заробітної плати й доходів.

Залежно від рівня агрегації показників розвитку розрізняють моделі макроекономічні, міжгалузеві, галузеві, міжрегіональні, регіональні.

Моделі складаються з безлічі рівнянь, кожне з яких описує певний аспект розвитку економіки. При цьому враховуються можливі зміни грошової, бюджетної й податкової політики, рівня цін на енергоресурси (зокрема, на нафту), які вводяться в модель як зовнішні змінні. Моделі можуть мати вигляд не тільки математичних формул, але й діаграм, графіків, макетів.

Особливе місце в сучасному прогнозуванні належить методам багатофакторного моделювання – логічному, інформаційному, статистичному.

До логічного моделювання належать методи прогнозування за історичною аналогією, побудовою сценарію, дерева цілей і т. д.

Метод історичної аналогії базується на встановленні й використанні аналогії об'єкта прогнозування з однаковою за природою об'єктом, що випереджає перший у своєму розвитку. Умовою успішного використання цього методу є правильний вибір об'єктів аналогії, а також урахування поправки на історичну зумовленість свідомості.

Якщо події задано у формі їхнього опису, то відображення варіантів можливого стану об'єкта в майбутньому і встановлення часу його здійснення забезпечується за допомогою методу сценарію. Сценарій являє собою огляд інформації, яка характеризує дану ситуацію. Ця інформація включає опис окремих факторів, які впливають на здійснення конкретної події. Завданням сценарію є характеристика умов, що в них розвивається прогнозований процес.

Використання методу дерева цілей в прогнозуванні уможливорює послідовний розподіл основних завдань на підзавдання і створення системи «зважених» за експертними оцінками зв'язків.

Методи інформаційного моделювання є специфічною галуззю прогнозування. Розвиток засобів масової інформації та характерні властивості інформаційних потоків (певна спрямованість, можливість оцінки інтенсивності, прискорення або уповільнення, можливість виділення характерних структурних складових і т. п.) створюють передумови для прогнозування розвитку на підставі вивчення джерел масової інформації, які містять певні необхідні, логічно впорядковані гіпотези.

¹¹⁰ Гладких А. П. Моделирование и оптимизация процесса размещения капитала в саморазвивающейся рыночной экономике: монография, с. 9.

Найбільш поширеними є методи прогнозування, засновані на статистичному моделюванні. Методи статистичного моделювання поділяються на дві групи.

1. Метод прогнозування на підставі одиничних рівнянь регресії. Форму взаємозв'язку одного явища з іншими явищами, об'єктами і процесами можна зобразити у вигляді рівняння регресії: $y = f(x_1, x_2, \dots, x_m)$. Прогноз здійснюється підстановкою в нього значень ознак-факторів і оцінкою очікуваного середнього значення результативної ознаки. Для встановлення області розсіювання визначаються довірчі інтервали. Прогнозування за регресивними моделями може здійснюватися тільки після перевірки моделей на адекватність.

2. Метод прогнозування на підставі системи рівнянь взаємозв'язаних рядів динаміки. Цей метод є найскладнішим, але з його допомогою можна одержати оцінку не тільки результативної, а й факторних ознак, тобто аналіз взаємозв'язаних рядів динаміки виражається за допомогою системи рівнянь регресії. Прогноз у такому разі ліпше піддається змістовій інтерпретації, ніж звичайна екстраполяція.

На практиці доцільно сполучати різні методи прогнозування з метою нівелювання їхніх недоліків і зміцнення переваг. Саме тому значне місце серед методів економічного прогнозування займають так звані комбіновані методи. До них відносяться методи зі змішаною інформаційною основою, у яких як первинну використовують і фактографічну, і експертну інформацію. Наприклад, при проведенні експертного опитування може бути використана фактографічна інформація і, навпаки, при екстраполяції тенденції, поряд з фактичними даними, – експертні оцінки.

Комбіновані методи використовують при побудові досить складних соціально-економічних прогнозів, де дуже важлива обробка як якісної, так і кількісної інформації.

Для рішення неформалізованих задач прогнозування доцільно використовувати різні класи експертних методів, експертні системи і системи підтримки прийняття рішень (СППР)¹¹¹.

У світі такі інформаційні системи прийнято відносити до класу так званих інтелектуальних систем. Ці системи являють собою особливу категорію інформаційних технологій, що об'єднують різні методи, зокрема: нейронні мережі, генетичні алгоритми, нечіткі системи, експертні системи, а також системи динамічного структурного моделювання. Загальною властивістю інтелектуальних систем є те, що вони імітують процеси, які відбуваються в природі. Штучні нейронні мережі, наприклад, імітують у першому наближенні властивості нервових ланцюгів, що поєднують біологічні нейрони. Генетичні алгоритми базуються на уявленнях про еволюцію живих організмів. Теорія нечітких множин та експертні системи оперують зі змістом слів і роблять висновки. І, нарешті, системна динаміка є могутнім інструментом, що дозволяє відображати когнітивні моделі і стимулює креативне мислення.

Основні труднощі при використанні нечітких систем на практиці пов'язані з апріорним визначенням правил і побудовою функцій приналежності для кожного значення лінгвістичних змінних, що описують структуру об'єкта, які звичайно проектувальник виконує вручну. Оскільки вид і параметри функцій приналежності вибираються суб'єктивно, вони можуть бути не цілком адекватні реальній дійсності¹¹².

Головна перевага нейронних мереж – можливість виявлення закономірностей у даних, їхнє узагальнення, тобто витяг знань із даних, а основний недолік – неможливість безпосередньо (у явному виді, а не у вигляді вектора вагових коефіцієнтів міжнейронних зв'язків) представити функціональну залежність між входом і виходом досліджуваного об'єкта. Недоліком цього підходу є також труднощі формування представницької вибірки, велика кількість циклів навчання й забування "старих" прикладів, труднощі визначення розміру й структури мережі.

¹¹¹ Там же, с. 23.

¹¹² Lev Raskin, Oksana Sira, Tetiana Katkova. (2019). The dynamic task of forming a portfolio of securities in the face of uncertainty, p. 80.

Ці два підходи дослідження складних об'єктів на основі нейронних мереж і нечітких систем взаємно доповнюють один одного, тому доцільно їхнє об'єднання на основі принципу "м'яких" обчислень (Soft Calculation)¹¹³.

Реалізація об'єднання двох розглянутих вище підходів можлива в наступних гібридних системах:

нейромережні нечіткі системи, у яких нейромережна технологія використовується як інструмент у нечітких логічних системах;

нечіткі нейронні мережі, у яких за допомогою апарата нечіткої математики здійснюється фазифікація окремих елементів нейромережних моделей;

нечітконейромережні гібридні системи, у яких здійснюється об'єднання нечітких і нейромережних моделей у єдину систему.

Особливістю гібридних систем є їх принципова інтерпретованість, тобто як і всяка система логічного висновку, гібридна система пояснює свій результат за допомогою зворотнього перегляду протоколу застосовуваних вербалізованих правил. Будь-яка нечітка нейронна мережа працює як система нечіткого логічного висновку, але будується не за допомогою інженерії знань, а за допомогою навчання за зразками. У результаті вагова матриця відбиває силу зв'язку вхідних і вихідних змінних. Результатом навчання нечіткої нейронної мережі служить не тільки вагова матриця, але й сукупність правил й оцінок їхньої вірогідності. Отже, будь-яка гібридна система є як мінімум дворівневою, що включає в себе систему й метасистему, яка відбиває систему першого рівня. Виходячи зі сказаного, можна запропонувати нечіткі нейронні мережі як когнітивну модель співвідношення свідомого (логічного) і несвідомого (аналогового, обчислювального) процесів у рішенні інтелектуального завдання¹¹⁴.

Таким чином, у нечіткій нейронній мережі можливо сполучати маніпулювання образами, заданими кількісними параметрами, з перетворенням символів (слів). Така можливість закладена в самій базовій конструкції теорії нечітких множин. Кожна нечітка множина зв'язує слово, ім'я з порядковою або метричною шкалою за допомогою функції приналежності, тобто кількісно моделює нові якість – зміст.

Одже, можна зробити висновок, що методи математичного моделювання найбільшою мірою забезпечують обґрунтованість і дієвість соціально-економічних досліджень і прогнозів.

Від точності прогнозування залежить ефективність управління соціально-економічною системою в цілому. Це аж ніяк не означає, що результати планування або організації не впливають на ефективність управління. Але якщо прогнозування не точне, то, незважаючи на всі зроблені зусилля щодо реалізації інших функцій прогнозування, управління в цілому не буде ефективним. Тому при рішенні завдання ефективного управління соціально-економічною системою необхідно приділяти велику увагу завданню прогнозування, залучаючи для цього сучасні методи й моделі прогнозування і висококваліфікованих фахівців.

Таким чином, побудова моделей дозволяє відібрати оптимальні варіанти управління. А можливості аналізу економічних систем дозволяють використати кібернетичні підходи для оцінки властивостей економічних систем, прогнозування варіантів їхнього розвитку, результатів діяльності економічних систем.

¹¹³ Дюк В. А. Data Mining – интеллектуальный анализ данных, с. 23

¹¹⁴ Нечеткие гибридные системы. Теория и практика [под ред. Н.Г. Ярушкиной] (2007), с. 121.

Література

1. Геєць В. М. Моделі і методи соціально-економічного прогнозування / В. М. Геєць, Т. С. Клебанова, О. І. Черняк, В. В. Іванов, Н. А. Дубровіна, А. В. Ставицький. Харків: ВД "ІНЖЕК", 2005. 124 с.
2. Белл Д. Грядущее постиндустриальное общество. Опыт социального прогнозирования / Д. Белл; [перевод с английского под редакцией В. Л. Иноземцева]. М.: Academia, 1999. 956 с.
3. Фурсін О. О. Методологія дослідження соціально-орієнтованого управління в контексті економічного прогнозування / О. О. Фурсін // Гуманітарний вісник Запорізької державної інженерної академії : Збірник наукових праць. Запоріжжя : Вид-во ЗДІА, 2008. Вип. 38. С. 94-105.
4. Каткова Т. І. Використання економіко-математичних моделей підтримки прийняття рішень за умов невизначеності / Т. І. Каткова // Вісник Бердянського університету менеджменту і бізнесу. Донецьк: ТОВ «Юго-Восток, Лтд», 2008. Вип.3. С. 94-102.
5. Zadeh L. A. Fuzzy Sets / L. A. Zadeh // Information and Control. N. 8. 1965. P. 338-353.
6. Заде Л. А. Основы нового подхода к анализу сложных систем и процессов принятия решений / Л. А. Заде // Математика сегодня. М.: Знание, 1974. С. 5-49.
7. Прикладные нечеткие системы / [К. Асаи, Д. Ватада, С. Иваи и др.]; под редакцией Т. Тэрано, К. Асаи, М. Сугено; [пер. с японського]. М.: Мир, 1993. 368 с.
8. Вартамян В. М. Обзор и анализ методов прогнозирования динамических процессов с неопределенными данными / В. М. Вартамян, Д. С. Ревенко // Открытые информационные и компьютерные интегрированные технологии. 2009. № 41. С. 177-182.
9. Притула М., Притула Х. Математична модель для прогнозу розвитку економіки регіону // Комп'ютерна інженерія та інформаційні технології. Вісник Національного університету "Львівська політехніка". Львів: Видавництво Національного університету "Львівська політехніка", 2003. №481. С. 36-41.
10. Важицький Ф. Управління в умовах стратегічних невизначеностей: основні методи і засоби / Ф. Важицький // Регіональна економіка. 2001. № 2. С. 147-150.
11. Ханк Д. Э. Бизнес-прогнозирование / Д. Э. Ханк, Д. У. Уичерн, А. Дж. Райтс; [пер. с английского]. М.: Издательский дом "Вильямс", 2003. 656 с.
12. Устенко С. В. Методи прийняття економічних рішень за умов невизначеності / С. В. Устенко // Модели управления в рыночной экономике: сб. науч. тр. ДонНУ. Донецк: ДонНУ, 2004. Том 1. Вып. 7. 342 с.
13. Гладких А. П. Моделирование и оптимизация процесса размещения капитала в саморазвивающейся рыночной экономике : монография / А. П. Гладких. Тамбов: Изд-во ГОУ ВПО ТГТУ, 2010. 80 с.
14. Katkova Tetiana. The dynamic task of forming a portfolio of securities in the face of uncertainty / Lev Raskin, Oksana Sira, Tetiana Katkova // EUREKA: Physics and Engineering Journal of Enterprise Technologies. Tallinn. 2019. Number 6. pp. 73-82. DOI: <http://dx.doi.org/10.21303/2461-4262.2019.00985>.
15. Дюк В. А. Data Mining – интеллектуальный анализ данных / В. А. Дюк // ВУТЕ (Россия). 1999. № 9. С. 18-24.
16. Нечеткие гибридные системы. Теория и практика / [под ред. Н. Г. Ярушкиной]. М.: Физматлит, 2007. 139 с.

1.9. FORMATION AND ORGANIZATION OF LAND USE IN THE CONTEXT OF WORLD TRENDS OF AGRICULTURAL DEVELOPMENT

1.9. ФОРМУВАННЯ ТА ОРГАНІЗАЦІЯ ЗЕМЛЕКОРИСТУВАННЯ В КОНТЕКСТІ СВІТОВИХ ТЕНДЕНЦІЙ РОЗВИТКУ СІЛЬСЬКОГО ГОСПОДАРСТВА

Україна – країна з родючими ґрунтами і сприятливим кліматом має не аби який потенціал для розвитку сільського господарства, яке є рушійною силою для розвитку економіки та забезпечення добробуту населення. Також українське сільське господарство є перспективною галуззю та одним із лідерів експорту продукції рослинництва та тваринництва на світових ринках. Проте розвиток цієї галузі гальмується зокрема через недостатню та неефективну державну підтримку та інші причини. Виходячи з цього наголошується на необхідності розробки такої аграрної політики, яка б всією своєю сутністю, механізмами здійснення і результатами сприятиме розвитку сільського господарства як стратегічної галузі економіки країни. І природно, що при цьому як одна з ключових цілей і найважливіших складових такої політики розглядається забезпечення достатньо високого і надійного рівня управління земельним фондом. Цей елемент аграрної політики повинен займати в ній одне з найпріоритетніших місць. Сюди ж доцільно віднести підвищення екологічної надійності агропромислової діяльності та охорони довкілля.

Для того, щоб зрозуміти сучасні світові тенденції аграрної галузі необхідно розглянути основні його характеристики у ретроспективі. Світове сільське господарство входило у ХХІ сторіччя, маючи у своєму активі величезні досягнення і разом з тим – безліч проблем, для вирішення яких необхідні колосальні ресурси, а також об'єднані зусилля буквально всіх держав світу. Одна з цих проблем полягає в тому, що в сільському господарстві, як ні в одній іншій галузі світової економіки, сполучаються, з одного боку, використання найновіших досягнень світової економіки, а з іншого – примітивні форми господарської діяльності. Наслідком подібного становища є те, що різниця в рівнях споживання продовольства між окремими країнами світу не тільки не зменшується, а навпаки, має тенденцію до зростання.

Дослідники проблем світового сільського господарства вказують і на те, що в минулому, не зважаючи на збільшення обсягу сільськогосподарського виробництва в шість раз, його частка у світовому ВВП, рівні зайнятості і світовій торгівлі невпинно скорочувалася. І це в той час, як ХХ сторіччя переконливо довело, що аграрна сфера і як середовище мешкання, і як сфера економічної діяльності, зостається основою економічного, політичного, культурного і духовного розвитку практично будь-якої країни світу¹¹⁵. Однак, як і раніше, центральною проблемою сільськогосподарського виробництва залишається ефективність використання земель та пошук шляхів її підвищення. У зв'язку з цим природно виникає питання, чим зумовлено таке становище і наскільки успішно вказана проблема вирішується як в цілому у світі, так і в окремих країнах.

Розгляду зазначених питань присвячена велика кількість публікацій. Але очевидно, все-таки є можливість визначити того вченого-економіста, з ім'ям якого дуже тісно пов'язаний розгляд проблеми забезпечення населення планети продуктами харчування. Це англійський економіст Т. Мальтус. Усесвітню відомість йому принесла праця "Нарис про закон народонаселення". Ця праця з позицій сучасності кваліфікується як теорія народонаселення. Як сама теорія, так і її автор свого часу стали об'єктами нищівної критики. Особливо в різкій формі це зробив К. Маркс, причому це стосувалося і оцінки Мальтуса як ученого в цілому, так і окремих висновків, які містилися в його праці.

Що стосується оцінки теорії народонаселення та і в цілому теорії Мальтуса, то в теперішній час вони виглядають принципово по-іншому ніж у К. Маркса. По-перше, відзначається, що Мальтуса не безпідставно звинувачували в зайвому песимізмі. А разом з тим підкреслювалося: ця критика мала дещо однобічний характер. По-друге, констатується,

¹¹⁵ Мировая экономика: глобальные тенденции за 100 лет (2003), с. 167.

що економічні концепції Т. Мальтуса трактуються сучасними західними економістами-теоретиками як революційні для свого часу¹¹⁶.

Повертаючись до оцінки теорії народонаселення Мальтуса з сучасних позицій, слід зазначити, що в ній поставлена проблема виключно важливого наукового і практичного значення: про вплив зростаючої чисельності населення землі на характер та підходи до вирішення соціальних, економічних та екологічних проблем. Причому таких, які за своїм змістом та масштабом зусиль для свого вирішення, носять характер глобальних. До того ж не можна не зважувати і на те, що сучасна футурологія зовсім не виключає доцільності не просто регулювання чисельності населення землі, а і значного його скорочення. Наприклад, серед українських науковців не викликає заперечення позиція академіка М. Мойсеєва, за розрахунками якого оптимальна кількість людей на Землі не повинна перевищувати 800 млн. осіб. Саме при такій кількості, вважає він, можна досягнути екологічної рівноваги в біосфері і не виснажувати надра¹¹⁷. Але поки що чисельність населення планети стрімко зростає, причому дуже нерівномірно по окремих країнах і регіонах. Розглянемо під таким кутом зору основні результати розвитку сільського господарства впродовж минулих ста років.

В умовах карантину для запобігання поширення коронавірусу актуалізувалася проблема продовольчої безпеки України та країн світу. Про необхідність забезпечення продовольством нагадують і міжнародні організації ФАО, ВООЗ і СОТ, заохочуючи країни як дбати про збереження внутрішнього ресурсу, так і створювати можливості для підтримки країн, які традиційно небагаті на продовольство, а в умовах карантину можуть постраждати від голоду. За таких обставин аграрна Україна має потенціал для нарощування експорту продукції та отримання додаткових надходжень в економіку.

Досягнення продовольчої безпеки є однією з Глобальних цілей сталого розвитку до 2030 р., що поставлені ООН перед країнами-членами на Саміті зі сталого розвитку, який відбувся 25 вересня 2015 року¹¹⁸.

За даними Світового банку, зростання обсягів сільськогосподарського виробництва в два-чотири рази ефективніше впливає на підвищення доходів найбільш вразливих верств населення порівняно з іншими секторами економіки. За підсумками 2016 р. 65% працюючих світу заробляють на життя у сільському господарстві¹¹⁹.

Розгляд тенденцій розвитку світового сільського господарства нами буде здійснюватися в межах двох відрізків часу за період 1900-2000 рр., а також за останні декілька років. У першому випадку 100-річний ретроспективний аналіз дає можливість дослідити глобальні загальносвітові тенденції і на підставі їх аналізу зробити висновки, які можна розглядати як методологічну основу для вирішення сучасних проблем, зокрема тих, на які було вказано вище. Серед таких тенденцій, на думку цілого ряду дослідників, одне з визначальних місць належить зростанню ВВП у співставних цінах (майже в 19 раз та підвищенню продуктивності праці в п'ять раз, у тому числі в розвинутих країнах – в 6,3 рази)¹²⁰.

Разом з тим, особливий наголос робиться на тому, що відбулося значне підвищення ефективності господарської діяльності в галузі використання природних ресурсів. Але, незважаючи на це, сумарна продукція добувної промисловості, сільського, лісового і рибного господарства у світовому ВВП становить менше 10-12%, у той час як на початку століття вона дорівнювала 30-35%. При цьому сумарні витрати на добування сировини невпинно зменшувалися. Як наслідок, прогнози про скорі фізичне вичерпання природних ресурсів,

¹¹⁶ Корнійчук Л. Я. (2002) Історія економічних учень, с. 94.

¹¹⁷ Кремень В., Табачник Д., Ткаченко В. (2003) Україна: проблеми самоорганізації, с. 214.

¹¹⁸ Transforming our world: the 2030 Agenda for Sustainable Development (2015).

<http://www.un.org.ua/en/publications-and-reports/global-un-publications/4337-transforming-our-world-the-2030-agenda-for-sustainable-development-2015>.

¹¹⁹ Офіційно про податки. <http://www.visnuk.com.ua/uk/publication/100006804-sektor-mozhливostey>.

¹²⁰ Мировая экономика: глобальные тенденции за 100 лет (2003), с. 251.

підтвердження не отримали. Це стосується і забезпечення населення планети продукцією сільського господарства.

Для того, щоб проаналізувати рівень розвитку країн світу та місце України в ньому за показником ВВП, використаємо метод паритету купівельної спроможності, який відображає відносну ефективну місцеву купівельну спроможність середнього виробника або споживача в межах економіки країни. Цей метод є кращим індикатором стандартів менш розвинених країн, тому що він компенсує слабкість місцевої валюти на світових ринках. Метод паритету купівельної спроможності перерахунків ВВП найзручніший для товарів для внутрішнього користування і послуг. Як відомо, ВВП за паритетом купівельної спроможності на душу населення (реальний ВВП) – є мірою випуску продукції на душу населення в доларах постійної купівельної спроможності, при цьому нівелюється вплив інфляційних процесів. Вищий реальний ВВП на душу населення є показником вищого рівня життя. Рівень реального ВВП на душу населення в країні дозволяє робити зіставлення з іншими країнами та виявити, до якої категорії вони належать – до розвинених, чи таких, які розвиваються.

Тобто загальна величина ВВП, визначена за паритетом купівельної спроможності не є об'єктивним показником рівня розвитку країни: підтвердження цьому знаходимо у Таблиці 1, де відображено такі показники як: ВВП за паритетом купівельної спроможності і відповідно місце у рейтингу країн за величиною цього показника, а також величина ВВП за паритетом купівельної спроможності на душу населення і відповідно місце країн у рейтингу за цим показником. Порівнявши значення зазначених величин, а також місця у рейтингу країн за цими показниками, бачимо висновку, що якщо КНР за сукупною величиною ВВП посідала 1-ше місце зі значенням 27804 млрд. доларів, то за величиною ВВП на душу населення – посідає тільки 73 місце зі значенням 18,110 доларів відповідно. В Україні даний показник становив 380 млрд. доларів, порівняно з провідними країнами світу ВВП України значно відстає та розміщує нашу державу на 49-й позиції серед 187 країн світу за якими було проведено дослідження, а за показником ВВП на душу населення взагалі займала 111 місце зі значенням у 9,283 доларів (Табл. 1).

Таблиця 1. ВВП в країнах світу за паритетом купівельної спроможності на душу населення у 2018 р.¹²¹

Країна	ВВП			
	за паритетом купівельної спроможності		на душу населення	
	місце у рейтингу	млрд. доларів	місце у рейтингу	доларів
КНР	1	27804	73	18,110
США	2	20289	10	62,606
Індія	3	11321	119	7,874
Японія	4	5451	28	44,227
Росія	5	4176	49	29,267
Німеччина	6	4160	16	52,559
Бразилія	8	3316	80	16,154
Франція	10	2860	25	45,775
Мексика	11	2458	63	20,602
Італія	14	2244	33	39,637
Канада	16	1797	21	49,651
Таїланд	21	1293	68	19,476
Австралія	22	1279	17	52,373
Польща	23	1236	43	31,939
Пакистан	24	1190	133	5,680
Філіппіни	27	1040	112	8,936
Швеція	41	529	15	52,984
Україна	49	380	111	9,283
Угорщина	53	327	44	31,903
Данія	59	300	19	52,121
Фінляндія	62	251	24	46,430

¹²¹ World Economic Outlook Database. (2019) International Monetary Fund. Database updated in April, p. 31.

Щодо тих процесів, які відбувалися в зміні обсягу виробництва продукції сільського господарства впродовж розгляданого періоду, то уявлення про них дають дані, наведені в Табл. 2. Вони звісна річ, охоплюють тільки незначну кількість країн світу. Але дана обставина зовсім не заважає сформулювати висновки про наявність основних тенденцій у зростанні світового сільськогосподарського виробництва. Перший з них полягає в тому, що впродовж століття виробництво продукції значно зросло – її обсяг, як зазначалося, збільшився у шість раз. Причому рельєфно проглядається і ще одна тенденція: прискорення темпів зростання у другій половині періоду.

Таблиця 2. Ретроспектива зростання світового сільськогосподарського виробництва, число раз, 1900 р. = 1¹²²

Країна, група країн	1913 р.	1938 р.	1950 р.	1960 р.	1970 р.	1980 р.	1990 р.	2000 р.
Увесь світ	1,1	1,6	1,8	2,3	3,1	3,8	4,9	6,0
Розвинуті країни	1,3	1,5	1,8	2,2	3,0	3,4	3,9	4,3
США	1,3	1,8	2,2	2,4	3,0	3,4	3,7	4,1
Канада	1,5	2,1	2,8	3,3	5,0	6,5	7,4	8,7
Німеччина	1,2	1,3	1,4	1,8	2,3	2,5	2,9	3,3
Франція	1,0	1,1	1,1	1,4	2,2	2,5	3,0	3,6
Італія	1,1	1,3	1,4	2,3	3,1	3,3	3,6	4,1
Швеція	1,1	1,2	1,4	1,7	2,5	2,5	2,8	3,1
Данія	1,1	1,3	1,4	1,8	2,1	2,5	2,9	3,2
Фінляндія	1,2	1,4	1,5	1,5	2,3	2,5	2,8	3,0
Бразилія	1,4	2,3	2,9	4,0	5,3	7,8	9,8	12,8
Мексика	1,1	1,5	1,8	2,4	3,2	4,3	6,8	7,3
Китай	1,1	1,4	1,5	2,0	2,9	4,2	6,9	9,8
Індія	1,1	1,3	1,5	1,9	2,3	2,8	3,8	4,7
Пакистан	1,2	1,6	2,0	2,7	4,0	6,3	8,9	12,0
Таїланд	1,3	2,1	3,9	4,3	8,6	12,6	18,6	25,7
Тайвань	1,3	2,3	3,8	8,8	11,3	16,3	22,5	33,8
Австралія	1,0	1,0	1,0	1,6	2,4	3,0	3,4	3,6
Філіппіни	0,3	0,6	0,6	0,7	0,9	1,2	1,5	1,9
Колишній Радянський Союз	1,4	1,7	2,0	2,2	2,4	2,6	3,2	2,7

Наступна закономірність полягає в тому, що в окремих країнах темпи зростання обсягу виробництва продукції сільського господарства відрізнялися дуже сильно. Якщо взяти крайні значення, то ситуація виглядає так: у країнах, які входили до складу колишнього Радянського Союзу, обсяг виробництва за вказаний період зріс у 2,7 рази, а на Тайвані – у 33,8 рази. Таким чином, темпи зростання відрізнялися більше, ніж на порядок (12,5 рази). Своєрідність ситуації полягає ще і в тому, що країн, в яких би темпи зміни обсягу співпадали, або були близькими до тих, які сформувалися в цілому у всьому світі, або ж були близькі до них, практично не було.

Як і слід було очікувати, у ряді країн, які досягли високого рівня забезпечення потреб у продукції сільського господарства, темпи збільшення її обсягу були невисокими. Це, наприклад, стосується Фінляндії, Швеції, Данії та певною мірою і США. Але остання країна створила потужний експортний потенціал. Ще більшою мірою це стосується Канади – країни, яка у великому обсязі експортує зерно.

При визначенні змін рівня забезпечення продукцією сільського господарства в окремих країнах необхідно врахувати не тільки динаміку обсягу виробництва, а і рух населення у цих країнах. У даному випадку відмінності не такі значні, як у зміні обсягу виробництва, проте в деяких країнах вони виступали як провідний чинник формування рівня забезпечення продукцією сільського господарства в розрахунку на душу населення. Так, у країнах Африки, Близького і Середнього Сходу в середньому по регіонах чисельність населення

¹²² Мировая экономика: глобальные тенденции за 100 лет (2003), с. 343.

зросла в 12,3-13,8 рази. Серед країн Латинської Америки в цьому відношенні особливо виділяються Колумбія (10,6 рази) і Бразилія.

В Азії особливо швидкими темпами населення зростало у Філіппінах (10,2 рази). У Таїланді та Тайвані ці показники відповідно дорівнювали 8,3 і 7,8 рази, тобто теж були дуже високими, особливо якщо порівнювати їх з показниками країн Європи. Серед цих країн особливо виділяється Австрія. У цій країні населення впродовж століття збільшилося всього на 30 відсотків. У Західній Європі найбільш високими темпи зростання населення були в Нідерландах, де воно збільшилося в 3,2 рази. У Північній Америці за темпами зростання населення виділяється Канада (в 5,7 рази). Показник по США помітно менший (3,7 рази). Упродовж усього періоду в межах різних підперіодів середньорічні темпи приросту населення відрізнялися в окремих країнах доволі значно. А відтак змінювалося і співвідношення показників середньорічних темпів приросту. Так, у період з 1991 по 2000 рр. середньорічні темпи приросту були вищими не в Канаді, де вони дорівнювали 0,8%, а в США (1,3%). У ці роки в Данії мав місце нульовий приріст, у той час як у Бангладеш він дорівнював 2,5%. А в Україні, значення цього показника було від'ємним.

У кінцевому підсумку співвідношення темпів приросту продукції сільського господарства і населення у світі в цілому, так і по окремих країнах формує динаміку обсягу виробництва продукції в розрахунку на душу населення (Табл. 3).

Таблиця 3. Ретроспектива показника виробництва продукції сільського господарства на душу населення, доларів¹²³

Країна, група країн	Роки									
	1900	1913	1929	1938	1950	1960	1970	1980	1990	2000
Увесь світ	276,6	267,7	293,7	293,2	305,2	311,5	343,2	359,1	388,7	412,5
Розвинуті країни	393,8	421,7	425,5	428,3	435,6	486,1	598,4	634,9	681,3	709,3
США	562,8	573,8	564,7	586,2	611,1	596,6	640,9	643,2	637,7	621,7
Канада	500,0	512,8	504,9	500,0	500,0	500,0	642,9	711,4	701,8	758,1
Німеччина	350,1	347,4	340,7	345,1	343,3	402,8	480,5	515,9	588,6	640,2
Франція	527,0	526,3	535,7	547,6	559,5	641,3	930,7	981,5	1150,4	1296,6
Італія	403,0	402,8	400,0	395,4	397,9	610,0	792,5	787,6	867,3	965,5
Швеція	346,2	357,1	344,3	349,2	347,2	389,6	548,8	542,2	568,2	618,0
Данія	538,5	500,0	485,7	473,7	465,1	531,9	600,0	686,3	769,2	865,4
Фінляндія	740,7	766,7	764,7	756,8	731,7	681,8	937,5	1020,4	1100,0	1132,1
Бразилія	222,2	232,1	227,3	225,0	225,5	228,6	224,6	255,1	276,6	303,6
Мексика	272,1	266,7	267,9	277,8	270,8	264,7	252,6	237,0	312,5	275,5
Азія	206,2	2102,3	215,0	218,2	222,7	229,0	257,9	293,5	348,2	408,4
Китай	150,0	153,5	154,6	154,5	155,2	168,6	210,8	255,1	359,3	460,2
Індія	247,3	249,5	249,1	250,0	251,5	251,1	242,8	232,6	261,9	270,0
Пакистан	225,0	229,2	240,0	241,4	257,1	250,5	276,9	345,5	35,9	392,7
Таїланд	466,7	500,0	500,0	517,2	562,5	483,9	779,2	936,2	1181,8	1440,0
Тайвань	133,3	142,9	155,6	157,9	130,4	259,3	281,3	361,1	428,6	574,5
Австралія	500,0	510,2	500,0	507,3	487,8	500,0	538,5	646,3	617,7	625,0
Філіппіни	1800,0	473,7	461,5	468,8	381,0	344,8	320,5	329,9	317,5	326,8
Колиш. Радянський Союз	300,8	319,6	342,1	337,8	365,0	359,8	354,3	379,1	413,8	344,8

На першому етапі дослідження визначалися не відносні, а абсолютні показники обсягу виробництва продукції сільського господарства, що дало можливість співставити їх величину по окремих країнах. Таке співставлення засвідчило наявність великої відмінності у

¹²³ Мировая экономика: глобальные тенденции за 100 лет (2003), с. 432.

показниках, а також сформувані певне уявлення про зміну співвідношення їх по країнах у часі. При аналізі наведених даних у першу чергу слід звернути увагу на те, що незважаючи на зростання чисельності населення світу в чотири рази виробництво продукції сільського господарства в розрахунку на душу населення зросло з 276,7 дол. у 1900 р. до 412,5 дол. у 2000 р., тобто в 1,5 рази. Але ці показники, як і слід було очікувати, мали дуже великі відмінності в окремих регіонах, а тим більш – країнах.

Одночасно було здійснено дослідження співвідношення рівня виробництва продукції сільського господарства в окремих країнах і регіонах у розрахунку на душу населення з середньосвітовим рівнем. При цьому відповідні показники, що характеризують таке співвідношення, визначалися не тільки за початковим роком періоду (1900 р.) і заключному, а також за проміжними роками, відповідно до наявної інформації. Для показників усіх років характерними були значні відмінності.

Щодо показників відносного рівня забезпеченості продукцією сільського господарства окремих країн (відношення показника країни до середньосвітового значення), то вважаємо за доцільне відмітити такі країни. У 1900 р. найменша величина їх у розрахунку на душу населення була в трьох країнах: Тайвані (0,48 від середньосвітового рівня), Китаї (0,54) і Англії (0,56). У 2000 р. ситуація була принципово відмінна. Ні одна з цих країн до вищезазначеної категорії уже не відносилася. Більше того, показник Тайваню був на 39% більшим у порівнянні з середньою величиною його у світі. На особливу увагу заслуговує принципова зміна співвідношення по Китаю: від 0,54 він зріс до 1,12, що безумовно слід розглядати як величезне досягнення країни, населення якої наближається до 1,3 млрд. осіб. Не можна не відзначити, що у своєрідному змаганні, результати якого мали виключно важливе значення для двох найбільш населених країн світу – Китаю й Індії, помітно більших успіхів досяг саме Китай. Якщо в 1900 р. Індія була забезпечена продукцією сільського господарства набагато краще, ніж Китай, то у 2000 р. ситуація була принципово відмінною. Пояснення подібному становищу доволі просте. За цей час Китай збільшив виробництво на душу населення більш ніж у три рази, а в Індії мало місце тільки незначне зростання даного показника.

Якщо звернутися до тих країн, які в 1900 р. мали найвищий рівень забезпечення продукцією сільського господарства в розрахунку на душу населення, прийнявши як критерій віднесення до цієї групи перевищення середнього рівня по всьому світу в два рази, то це будуть такі країни: США (2,04), Аргентина (2,13), Фінляндія (2,68), Нідерланди (3,82). У подальшому зміна цього показника відбувалася в зазначених країнах по-різному, а відповідно змінювалося і їх місце в рейтингу держав світу. Але при цьому слід зазначити, що вони зберегли в ньому провідні позиції. Так, США незначно збільшили виробництво продукції на душу населення (бо не мали в цьому особливої потреби) і хоча показник цієї країни був набагато вищим у порівнянні з середньою величиною його у світі, це перевищення з точки зору кількісного виразу становить 1,51. Щодо Нідерландів, то в 1970 р. було досягнуто найбільшої переваги відносно світового рівня – в 4,08 рази. Але в подальшому даний показник не зростав, унаслідок чого позиція країни в рейтингу дещо погіршилася – вона перейшла на друге місце, пропустивши вперед Таїланд.

У Фінляндії даний показник зростав практично в тому ж темпі, що і у світі в цілому, а в результаті співвідношення цих величин у часі змінилося незначно, правда все-таки дещо зросло і дорівнювало 2,74. В Аргентині становище було відмінним. У розрахунку на душу населення виробництво продукції не тільки не зросло, а навіть зменшилося. І хоча за цим показником Аргентина і раніше входить до провідних країн світу, її перевага уже не така відчутна.

Розглянемо сучасну картину, що склалася в світі щодо аграрної галузі, зокрема проаналізуємо виробництво та продуктивність сільського господарства в деяких країнах (Табл. 4). Індекс сільськогосподарської продукції (Crop production index) показує сільськогосподарське виробництво за кожен рік відносно базового періоду 2004-2006 рр. Він включає всі культури, крім кормових. Індекси розраховуються ФАО на основі базових

значень, нормовані до базового періоду 2004-2006 рр. у доларах. Додана вартість на одного працівника (Agricultural productivity) є мірою продуктивності праці – доданою вартістю на одиницю вкладеного. Додана вартість позначає чистий випуск сектору після складання всіх результатів та віднімання проміжних входів. Дані в постійних доларах США 2010 року.

Таблиця 4. Виробництво та продуктивність сільського господарства в країнах світу¹²⁴

Країна	Індекс виробництва сільськогосподарської продукції		Додана вартість сільського господарства на одного працівника	
	2000	2016	2000	2016
КНР	84,8	144,2	1073,9	3438,9
США	94,6	122,2	66667,7	85987,3
Індія	92,1	142,8	965,6	1721,5
Японія	106,8	81,8	24941,1	24267,6
Росія	82,3	160,6	4828,3	13505,8
Німеччина	106,3	98,5	25189,4	47248,8
Бразилія	77,6	142,7	5232,0	11047,5
Франція	103,1	88,1	39226,4	51256,5
Мексика	88,5	134,7	4339,5	5704,1
Італія	98,0	90,4	36585,1	44427,4
Таїланд	90,1	115,7	1741,1	3039,4
Австралія	96,4	107,1	47730,1	78839,6
Польща	108,5	118,6	3775,9	6870,3
Пакистан	90,0	118,4	1798,7	1667,5
Філіппіни	86,4	109,6	1896,1	2778,1
Швеція	105,6	115,0	51969,5	98386,6
Україна	76,4	192,2	1400,3	4681,1
Угорщина	76,9	90,5	14550,0	24078,2
Данія	103,5	103,8	38272,0	49595,0
Фінляндія	105,1	92,8	6484,0	70833,4

Можемо констатувати, що індекс сільськогосподарської продукції у 2016 р. в переважній більшості країн зросла порівняно з 2000 р. Проте є й виключення, зокрема: в Японії цей показник зменшився з 106,8 до 81,8; у Німеччині – з 106,3 до 98,5; у Франції – з 103,1 до 88,1; в Італії – з 98,0 до 90,4. Данію можна відмітити як країну із стабільним показником: 103,5 у 2000 р. і 103,8 у 2016 р. Що до України, слід відмітити, що відбувся значний ріст показника індексу сільськогосподарської продукції у 2016 р. відносно 2000 р. – відповідно з 76,4 до 192,2, тобто в 2,5 рази. Ці данні можна трактувати таким чином, що змінилася роль сільського господарства: в країнах, де відбулося зниження зазначеного показника, зменшилася роль сільського господарства в економіці, і відповідно навпаки. Тобто в Україні пріоритетність сільського господарства з роками тільки підвищилася.

Визначення тенденцій розвитку світового сільського господарства впродовж 100 років дає значний матеріал для узагальнень та висновків. Але обґрунтованість останніх буде зростати якщо додатково здійснити вивчення тих процесів у галузі які відбувалися впродовж останніх років. Зокрема необхідно проаналізувати дані про динаміку площ оброблюваних земель в цілому у всьому світі а також в окремих країнах.

Яка ж тенденція притаманна зміні площ земельних угідь які використовуються для виробництва сільськогосподарської продукції? У нашому розпорядженні ретроспективні дані стосовно площі ріллі за період 1990-2001 рр., а також сучасні дані, які дають можливість зробити певні висновки (Табл. 5).

Виходячи з наведених даних є підстави стверджувати що визначальний характер у світі в цілому мала тенденція до стабілізації площ ріллі. І та обставина що в 2001 р. в порівнянні з попереднім роком відбулося помітне збільшення площі ріллі ще не є свідченням початку нового етапу в стратегії нарощування виробництва продукції сільського господарства.

¹²⁴ World Development Indicators: Agricultural output and productivity. <http://wdi.worldbank.org/table/3.3#>.

Підставою для такого висновку є та обставина що вказане зростання площі ріллі у своїй основі має значний приріст цього виду угідь в Китаї – за один рік на 195 млн. га.

Таблиця 5. Площа ріллі у всьому світі і окремих країнах, млн га¹²⁵

Країна група країн	Роки					
	1990	1995	1998	1999	2000	2001
Увесь світ	13819	13617	13808	13900	13642	14047
Україна	334	330	324	321	314	314
Великобританія	66	61	64	59	59	57
Данія	26	23	24	23	23	23
Іспанія	153	152	143	135	133	130
Італія	90	81	83	85	80	82
Канада	458	454	456	456	456	457
Китай	1237	920	1241	1336	1244	1436
Німеччина	120	118	118	118	118	118
Російська Федерація		1310	1260	1250	1250	1230
США	1857	1857	1770	1764	1770	1752
Франція	180	183	183	184	184	184

У переважній більшості інших країн світу площа ріллі залишалася стабільною або навіть зменшувалася. Відносно Китаю необхідно вказати на те що коливання площі ріллі по роках дуже значні їх важко пояснити.

Дуже важливе значення в контексті управління земельним фондом є розвиток сільських територій. Сільське населення напряму залежить від земель сільськогосподарського призначення та сільськогосподарських підприємств. У Таблиці 6 наведено дані про питому вагу сільського населення в країнах світу у 2000 р. та у 2018 р., а також річний приріст сільського населення у 2018 р. Так, можна стверджувати, що питома вага сільського населення має тенденцію до зменшення в багатьох країнах: "лідерами" є КНР – відбулося зменшення на 23% (з 64% у 2000 р. до 41% у 2018 р.) при річному прирості – 2,4; Таїланд – на 19% (з 69% до 50%) при річному прирості – 1,2; Японія – на 13% (з 21% до 8%) при річному прирості – 1,2. В Україні сільське населення скоротилося на 2% з (33% до 31%) при річному прирості – 0,8. Така ситуація склалася переважно через відсутність робочих місць на селі.

Що до рівня розораності території слід зазначити, що досить велика амплітуда коливання цього показника. У 2017 році Україна посіла перше місце в рейтингу розораних країн світу з орної площею 33,5 млн га., а в 2018 р. поступилася першим місцем з Бангладеш, у якого рівень розораності сягнув 59,6%. Країна володіє значним земельним потенціалом, який становить 5,7% території Європи. Із 60 млн га території нашої держави понад 70% складають сільгоспугіддя. За площею чорноземів (28 млн га) Україна займає четверте місце в світі після Росії, США і Китаю (Табл. 6).

Фахівці зазначають, що тривожним наслідком високого ступеня розораності ґрунтів в країні є їх деградація. Також негативно впливає на якість українських чорноземів відсутність ринку землі. Справа в тому, що багато фермерів прагнуть отримати максимальний прибуток, не інвестуючи в якість землі. Тому створення ефективного ринку сільськогосподарських земель в країні залишається стратегічно важливим завданням.

Природно виникає питання як в умовах не тільки стабілізації а і в певній мірі зменшення площі ріллі відбуваються зміни обсягу виробництва продукції сільського господарства? Відповідь на нього міститься в даних які оприлюднені Організацією об'єднаних націй про динаміку виробництва продукції сільського господарства по країнах світу а також в окремих з них (Табл. 7). А вони переконливо свідчать що ситуація з динамікою виробництва продукції в тих країнах стосовно яких визначена зміна її обсягу принципово відмінна від тієї яка має місце зі зміною площі ріллі. У даному випадку чітко

¹²⁵ Міністерство аграрної політики. Моніторинг виробничо-фінансової діяльності підприємств і організацій за 2002 рік. (2003), с. 72.

позначається група країн-лідерів з одного боку і країн аутсайдерів – з іншого боку. У силу сукупності цілої низки обставин за даними станом на кінець 2001 р. список останніх очолює Україна. Дуже значний спад виробництва відбувся також у Російській Федерації та Казахстані. Правда як уже зазначалося у Казахстані мало місце значне скорочення площі ріллі що головним чином і зумовило зменшення виробництва продукції.

Таблиця 6. Характеристика землекористування в країнах світу¹²⁶

Країна	Рівень розораності, %		Земленавантаженість, га на людину		Сільське населення, %		Річний приріст сільського населення, %
	2000	2018	2000	2018	2000	2018	2018
КНР	12,6	12,7	0,09	0,09	64	41	-2,4
США	19,1	16,6	0,62	0,48	21	18	-0,6
Індія	54,1	52,6	0,15	0,12	72	66	0,4
Японія	12,3	11,5	0,04	0,03	21	8	-1,2
Росія	7,6	7,5	0,85	0,84	27	26	-0,6
Німеччина	33,8	33,7	0,14	0,14	25	23	0,1
Бразилія	6,9	9,7	0,26	0,27	19	13	-1,1
Франція	33,5	33,5	0,30	0,27	24	20	-1,2
Мексика	11,8	11,6	0,23	0,19	25	20	-0,3
Італія	28,8	22,4	0,15	0,11	33	30	-1,2
Таїланд	30,6	32,9	0,25	0,24	69	50	-1,2
Австралія	6,2	6,0	1,23	1,24	16	14	0,8
Польща	45,7	35,3	0,37	0,29	38	40	0,1
Пакистан	40,3	40,3	0,22	0,14	67	63	1,7
Філіппіни	16,9	18,7	0,06	0,05	54	53	1,0
Швеція	6,6	6,3	0,30	0,25	16	13	-1,1
Україна	56,2	56,6	0,66	0,74	33	31	-0,8
Угорщина	51,4	47,8	0,45	0,44	35	29	-1,1
Данія	53,8	56,6	0,43	0,41	15	12	-0,5
Фінляндія	7,2	7,4	0,42	0,41	18	15	-0,3

З іншого боку існує група країн з прямо протилежною динамікою виробництва продукції. Причому якщо досягнення Китаю дуже добре відомі то В'єтнам та Єгипет можна так сказати знаходилися в тіні. А між тим у них як і у Бразилії успіхи у збільшення обсягу виробництва теж вражаючі. Не можна не звернути уваги також на те що Аргентина без зміни площі ріллі збільшила обсяг виробництва продукції сільського господарства більш ніж на 40%. Та і США тобто країна яка уже достатньо давно повною мірою задовольняє купівельну спроможність власного населення упродовж десяти років досягла зростання вартості валової продукції більш ніж на 20%.

Таким чином основною стратегічною установкою світового сільського господарства є орієнтація на збільшення виробництва продукції за рахунок більш інтенсивного використання земель.

Сучасні тенденції в розвитку світового сільського господарства значною мірою визначаються тими технологічними зрушеннями які відбулися впродовж ХХ століття. Перше з них полягало в переході від ручної або з використанням тяглової сили тварин обробітку ґрунту до механічної обробки. Друге технологічне зрушення полягало в переході до етапу з орієнтацією на систему машин, логічним завершенням якого стала комплексна механізація всього сільськогосподарського виробництва, всього виробничого процесу в сільському господарстві.

Досвід минулого століття переконливо довів що можливо добитися значного покращання забезпечення населення продукцією сільського господарства, а відтак і продовольством не збільшуючи площу землі в обробітку. Більш того є достатньо велика

¹²⁶ World Development Indicators: Rural environment and land use. <http://wdi.worldbank.org/table/3.1#>.

кількість країн, які значно збільшували обсяг сільськогосподарського виробництва при певному скороченні площі ріллі.

Таблиця 7. Ретроспектива індексів виробництва сільськогосподарської продукції (база порівняння: 1989-1991 рр.)¹²⁷

Країна	1992	1993	1994	1995	1996	1997	1998	1999	2000	2001
Україна	741	719	588	617	534	553	472	455	490	530
Російська Федерація	875	827	706	644	674	678	587	606	625	654
Казахстан	1087	964	807	636	613	608	493	680	649	727
Угорщина	786	711	718	708	760	783	781	723	721	840
Польща	852	905	779	838	878	849	908	862	844	858
Великобританія	1019	989	1000	1010	1007	992	1002	1000	976	891
Німеччина	935	899	874	891	914	926	938	983	980	987
Франція	1055	984	980	1007	1062	1066	1076	1081	1054	1024
Туреччина	1029	1034	1028	1045	1090	1085	1162	1106	1146	1098
Індонезія	1100	118	1126	1202	1226	1179	1174	1176	1203	1169
Канада	1018	1025	1084	113	1175	1161	1242	1315	1294	1180
США	1096	1002	1160	1092	1145	1187	1192	1209	1231	1217
Індія	1050	1082	1121	1151	1194	1216	1233	1296	1302	1278
Іран	1211	1259	1276	1311	1381	1346	1544	1447	1432	1309
Австралія	1054	1080	990	1079	1172	1183	1235	1315	1301	1313
Мексика	1042	1073	1123	1203	1171	1217	1220	1280	1302	1353
Пакистан	1036	1086	1124	1233	1277	1293	1349	1386	1402	1369
Аргентина	1057	1038	1111	1170	1210	1230	1313	1378	1355	1404
Бразилія	1065	1071	144	1216	1220	1267	1289	1394	1426	1484
Єгипет	1113	1152	1130	1233	1358	1402	1384	1482	1527	1528
В'єтнам	1114	1169	1228	1299	1370	1433	1503	1578	1652	1649
Китай	1110	1207	1281	1365	1448	1547	1605	1661	1697	1730
По країнах світу	1035	1041	1071	1092	1138	1167	1184	1219	1234	1240

Принципово важливо також і те що передбачення, згідно з яким слід очікувати зростання населення більш швидкими темпами ніж темпи зростання продовольства як в цілому у світі так і в переважній більшості країн не підтвердилося. Подібна ситуація не виникала навіть тоді, коли чисельність населення країни зростала більше ніж в 10 разів. А це у свою чергу свідчить: в тому випадку коли виникає гостра потреба і державою мобілізуються відповідні ресурси вдається нарощувати виробництво сільськогосподарської продукції високими темпами. Причому як свідчить досвід Нідерландів цього вдається досягти навіть у тому випадку коли вихідний рівень інтенсивності використання земель був високим. Таким чином, Україна теж має можливість значно збільшити виробництво продукції сільського господарства скоротивши площу ріллі з метою запобігання її деградації. Також надважливим аспектом при розробці стратегії організації землекористування в контексті світових тенденцій розвитку сільського господарства є вирішення питання обігу земель сільськогосподарського призначення, оскільки наразі спостерігається деградація ґрунтів через їх недбайливе використання, яке в свою чергу виникає завдяки тому факту, що більша частина сільськогосподарських земель використовується на умовах оренди. Тобто володіють землею одні, а використовують інші, що є причиною недбайливого ставлення до не власного, а "чужого" майна.

Література

1. Мировая экономика: глобальные тенденции за 100 лет. М.: Экономист, 2003. 604 с.
2. Корнійчук Л.Я. Історія економічних учень. К.: КНЕУ, 2002. 284 с.
3. Кремень В., Табачник Д., Ткаченко В. Україна: проблеми самоорганізації. Т. 1. К.: Промінь, 2003. 384 с.

¹²⁷ Кушнір І. В. (2003) Тенденції аграрного виробництва країн – основних виробників продукції, с. 127.

4. Transforming our world: the 2030 Agenda for Sustainable Development (2015). Available online: <http://www.un.org.ua/en/publications-andreports/global-un-publications/4337-transforming-our-world-the-2030-agenda-for-sustainable-development-2015>.
5. Офіційно про податки. Available online: <http://www.visnuk.com.ua/uk/publication/100006804-sektor-mozhливостey>.
6. World Economic Outlook Database, April 2019, International Monetary Fund. Database updated in April 2019. Accessed on 12 April 2019.
7. World Development Indicators: Agricultural output and productivity. The World Data Bank. Available online: <http://wdi.worldbank.org/table/3.3#>.
8. Міністерство аграрної політики. Моніторинг виробничо-фінансової діяльності підприємств і організацій за 2002 рік. Ч. II. – 121 с.
9. World Development Indicators: Rural environment and land use. The World Data Bank. Available online: <http://wdi.worldbank.org/table/3.1#>.
10. Кушнір І. В. Тенденції аграрного виробництва країн – основних виробників продукції. *Економіка АПК*. 2003. № 4. С. 124-128.

1.10. THE MAIN TRENDS AND CURRENT STATE OF REGULATION OF EXISTING LAND TENURE AND LAND USE

1.10. ОСНОВНІ ТЕНДЕНЦІЇ ТА СУЧАСНИЙ СТАН ВПОРЯДКУВАННЯ ІСНУЮЧИХ ЗЕМЛЕВОЛОДІНЬ І ЗЕМЛЕКОРИСТУВАНЬ

Раціоналізація землекористування – це багатогранне питання, яке присвячене широкому колу досліджень, враховуючи виняткову роль землі у забезпеченні продовольчої безпеки, екологічно безпечного та комфортного життя, формуванні умов для господарської діяльності. Дослідження підтверджено оцінкою Ради з вивчення продуктивних сил України, яка серед природних ресурсів, поряд з корисними копалинами (26%), є найбільш цінною землею (72%). Станом на 1 січня 2017 р. Земельний фонд України становить 60,3 млн. га – близько 6 відсотків території Європи. Найбільшу частину країни (70 відсотків) займають сільськогосподарські угіддя – 42,7 млн. га, з них рілля – 32,5 млн. га, або 78,4 відсотка всіх сільськогосподарських угідь¹²⁸. Сільськогосподарські землі становлять близько 19 відсотків європейських земель, в тому числі ріллі – близько 27 відсотків. Площа сільськогосподарських угідь на душу населення є найбільшою серед європейських країн – 0,9 га порівняно із середнім показником по європейських країнах – 0,44 га (включаючи рілля: 0,7 га та 0,25 га відповідно). За даними ФАО, Україна входить в топ-10 країн світу за ріллям.

Зміна структури земельного фонду відповідає реалізації положень законодавства про норми безоплатної передачі земель громадянам¹²⁹, розподілу земель сільськогосподарського призначення.

В результаті реформування земельних відносин як складової економічної реформи відбулися значні зміни в системі землекористування. В Україні, за даними¹³⁰, наразі налічується близько 23 млн. Приватних землевласників та землекористувачів, близько 4,9 млн. Користувачів державних земель; близько 21,5 млн. га сільськогосподарських угідь використовується близько 45 000 сільськогосподарських підприємств (36 000 з яких мають площу до 200 га). За офіційними даними, 27 мільйонів гектарів сільськогосподарських угідь (68%) віддано у приватну власність, в результаті чого право на земельну частку (пай) набуло 46,4 відсотка сільського населення – 6,9 мільйона громадян. При цьому земельна ділянка, виділена в натурі (на місцевості) як земельна частка (пай), в середньому по Україні становить 4 га.

Така структура землекористування порушує проблему неефективної господарської діяльності при використанні земельних ділянок існуючого розміру, що піднімається в роботах, і визнається однією з основних причин складної ситуації у сфері земельних відносин у останні десятиліття.

Так, Третяк А. пропонує вважати оптимальними площами сільського господарства близько 15 000 га для Полісся, 1750 га для лісостепу, 2100 га для степових зон (степ, посушливий степ, сухий степ) та 900 га для Карпатського гірського регіону. земельні володіння (землекористування) для Кримського гірського регіону – 1100 га. Лише 45% сільськогосподарських угідь використовуються в межах від 500 до 5000 га.

Законодавство встановлює мінімальний розмір існуючих земельних ділянок та землекористувань лише земельних ділянок, які утворюються в результаті поділу земельної ділянки успадкованого господарства.

¹²⁸ Деякі питання удосконалення управління в сфері використання та охорони земель сільськогосподарського призначення державної власності та розпорядження ними: Постанова Кабінету Міністрів України від 07. 06. 2017 р. № 413. Офіційний вісник України. 2017. № 51. ст. 14.

¹²⁹ Земельний кодекс України: Кодекс України від 25. 10. 2001 № 2768-III. Відомості Верховної Ради України. 2002. № 3-4. Ст. 27.

¹³⁰ Клаус Дейнінгер, Нізалов Денис. 26 років земельної реформи: склянка напівпорожня чи напівповна. VoxUkraine. URL: <https://voxukraine.org/uk/26-years-land-reform/>.

В Україні спостерігаються значні розбіжності у структурі землекористування сільськогосподарських земель, що створює перешкоди для раціонального землекористування, і їх слід враховувати при оптимізації землекористування. З одного боку, розмір існуючого землекористування ускладнює, а в деяких випадках перешкоджає ефективній сільськогосподарській діяльності, з іншого боку, є значні площі сільськогосподарських угідь, які не використовуються. Це, зокрема, земельні ділянки, які визначаються як «невитребувані паї», «відумерла спадщина».

Відповідно до положень Цивільного кодексу України, спадщина, оголошена судом відумерлою, переходить у власність територіальної громади за місцем відкриття спадщини, а нерухоме майно – за своїм місцезнаходженням. В даний час, за офіційними даними, лише близько 49% земельної ділянки, визначеної як " відумерла спадщина ", здається в оренду.

Відповідно до останньої редакції Закону України " Про порядок виділення в натурі (на місцевості) земельних ділянок власникам земельних часток (паїв)", визначено, що "невитребуваною є земельна частка (пай), на яку не отримано документа, що посвідчує право на неї, або земельна частка (пай), право на яку посвідчено відповідно до законодавства, але яка не була виділена в натурі (на місцевості) "і строк – до 1 січня 2025 року – реєстрація права власності на землю власником незатребуваної земельної частки (паю) або його спадкоємцем. Незатребувана земельна частка (пай) після її утворення в земельній ділянці в порядку, встановленому законом, передається у комунальну власність територіальної громади, в якій вона знаходиться, в порядку визнання майна безхазяйним. При цьому встановлений строк – 7 років з дня державної реєстрації права комунальної власності на земельну ділянку, утворену із незатребуваної земельної частки (паю), протягом якої передача її у приватну власність (крім передачі її власнику незатребуваної земельної частки (паю) або його спадкоємців заборонено. Як результат, протягом періоду земельної реформи спостерігається загострення значної кількості проблем у галузі земельних відносин, а стан земельних ресурсів в Україні оцінюється як "наближається до критичного".

В умовах фрагментованої структури сільськогосподарського землекористування неможливо в повному обсязі проводити лісові, агро-, гідромеліоративні заходи, заходи охорони земель, включаючи заходи, розроблені для територій колективних, державних сільськогосподарських підприємств, ускладняється застосування ґрунтозахисних технологій в межах роздрібнених землеволодінь і землекористувань. Розпаювання земель у більшості випадків здійснювалось без урахування просторових характеристик сформованих земельних володінь природоохоронним заходам – існуючим та перспективним. Недотримання сівозмін характерне, зокрема, всупереч заявленим заходам щодо збалансованого використання та відновлення природних ресурсів; не відповідає розумним нормам, питома вага ґрунтових культур не має повного контролю. Райони деградованих, непродуктивних та техногенних забруднених земель, що підлягають консервації, становить понад 1,1 млн. га, порушених земель, що потребують рекультиватії – 143,4 тис. га, малопродуктивних земель, що потребують поліпшення, – 315,6 тис. га¹³¹. За даними Регіонального бюро ФАО для Європи та Центральної Азії, деградація земель охоплює 20 відсотків ріллі України, або 6,5 млн. га, що є критичним. Щорічні втрати ґрунту від ерозії становлять від 300 до 600 мільйонів тонн, що зменшує врожайність до 50% залежно від рівня деградації. За даними ФАО, збитки складають понад 20 млрд. грн. (Близько 759 млн. дол. США) на рік. Найбільш негативні наслідки мають водна та вітрова ерозія. Загальна площа сільськогосподарських угідь, що зазнали водної ерозії, за офіційними даними, становить 13,3 млн. га (32 відсотки), у тому числі 10,6 млн. га орної землі. Еродовані землі містять 4,5 млн. га із середньо- та сильно розмитими ґрунтами, в тому числі 68 000 га, які повністю втратили свій гумусовий горизонт.

Поряд із цим відбувається зменшення та зниження ефективності сільськогосподарського виробництва. Згідно з аналітичними даними, фермерські

¹³¹ Деякі питання удосконалення управління в сфері використання та охорони земель сільськогосподарського призначення державної власності та розпорядження ними: Постанова Кабінету Міністрів України від 07. 06. 2017 р. № 413. Офіційний вісник України. 2017. № 51. ст. 14.

господарства, що використовують до 400 га орної землі, дають у 2-3,5 рази більше, ніж великі (3000-5000 га орної землі), але мають в 20 разів більше на 1 га орної землі. втрати в рослинництві, і до 3 разів – тваринництво.

Вказується, що співвідношення ріллі на одного працівника підприємства в Україні до 3-15 га за розмірами в 10-40 разів поступається іноземному. За таких умов конкурентоспроможність досягається за рахунок широкого землекористування та зниження заробітної плати. За нинішніх умов конкурентоспроможність сільськогосподарських підприємств повинна забезпечуватися заробітною платою в кілька разів нижчою, ніж у розвинених країнах¹³².

Структура землеволодіння та землекористування в Україні, сформована в результаті реформування земельних відносин при переході до ринкових умов, як зазначалося, характеризується значною роздробленістю земельних володінь (середній розмір земельної ділянки, виділеної в натурі (на місцевості) становить в середньому 4 га). У той же час дев'яносто чотири найбільших агрохолдинги в Україні використовують земельні ділянки площею 10 000 гектарів (Група UkrLandFarming має земельний банк у розмірі 654 000 гектарів). Таким чином, в даний час консолідація земель відбувалася в основному за рахунок оренди земельних ділянок, зокрема, близько 78% земель було передано в оренду. Однак, як зазначає А. Третяк, існують нерегульовані економічні та екологічні аспекти відносин між власниками земельних ділянок, виділених в натурі (на місцях) у вигляді земельних часток (паїв).

Слід зазначити, що в контексті широко розповсюдженої оренди землі, потенційне функціонування ринку сільськогосподарських земель, фрагментація землі (що характеризується черезсмужжям, вкрапленням тощо) відбуватиметься у випадках, коли в межах маси сільськогосподарських угідь по відношенню до землекористувачів, що можна охарактеризувати як "осіб, яким належить право користування істотною частиною масиву земель сільськогосподарського призначення", окремі земельні ділянки або обробляються власниками, або здаються в оренду іншим орендарям. Таким чином, гарантоване законом право користування та розпорядження землею окремими землевласниками спричинює появу недоліків у землекористуванні.

З точки зору цілей земельної реформи було заявлено про розвиток різних форм господарювання. Однак в даний час не існує механізмів формування просторових умов для сільськогосподарської діяльності окремих власників земель, умов перерозподілу земель як частини взаємодії великих та дрібних землевласників у існуючій системі землекористування.

Згідно з проектом, у рамках Проекту "Підтримка реформ у сільському господарстві та земельних відносинах в Україні" 29 відсотків сільськогосподарських угідь в Україні обробляється власниками, 60 відсотків здається в оренду у власників земельних ділянок (паїв). За статистикою, майже всі сільські домогосподарства користуються земельними ділянками. Окрім оренди (69,7%), землекористування домогосподарств використовується для вирощування продукції для власних потреб та для продажу (14,3%) та виключно для власних потреб (14,8%). Що підтверджує стратегічне, національне значення раціоналізації існуючої системи землеволодіння та землекористування. Згідно з дослідженнями ФАО, земельні ділянки сільських домогосподарств в середньому складають 4,6 га на 2,7 ділянки. Більшість домогосподарств (32%) складаються з двох ділянок: на одній є будинок (присадибна ділянка), інша розташована в полі по периметру села. 22% респондентів володіють 1 земельною ділянкою, 22% – 3 ділянками, 24% – 4 земельними ділянками та ін. Зазначається, що площа землеволодіння в Україні збільшується із збільшенням кількості земельних ділянок із статистично значущою, але слабкою кореляцією.

Більша частина землекористування домогосподарств, відповідно до фактичного використання, включає рілля – 89,0%, сіножаті та пасовища – 8,7%, багаторічні насадження – 1,3%, 1,0% – це перелоги.

¹³² Державна земельна політика в Україні: стан і стратегія розвитку : аналітична записка. Національна безпека і оборона. 2009. № 3. С. 2.

Найбільша кількість домогосподарств користується земельними ділянками площею від 0,26 до 0,50 га. Зауважимо, що домогосподарства площею понад 1,01 га становлять 21,9% від загальної кількості, а користуються більшою частиною землі – 72,6%.

Зауважимо, що в цьому випадку ми розглядаємо землеволодіння та землекористування домогосподарств, які фактично ними користуються – земля у власності, в оренді, але без оренди.

Серед земельних ділянок домогосподарств, поширене черезсмужжя. У той же час перехресні смуги земельних ділянок для домогосподарств порівняно невеликої площі (до 0,5 га) становлять вже 15,4%, що є вагомим показником, враховуючи норми безоплатної приватизації громадян відповідно до закон. Для 28,5% землекористування відстань між земельними ділянками становить більше 1 км.

Реформа земельних відносин призвела до розвитку різних форм власності на землю, зміни структури земельного фонду, однак на сьогодні цілі раціоналізації землекористування не досягнуті. Нормативна база щодо моніторингу та охорони земель характеризується низьким рівнем уніфікації, систематизації, зокрема, в рамках чинного законодавства трапляються випадки невідповідності визначень основних понять, процедур, сфер компетенції регулюючих органів, відповідальності за порушення закон¹³³.

В даний час вирішення найбільш актуальних проблем використання та охорони сільськогосподарських земель як головного стратегічного ресурсу країни, просторової основи та фактора виробництва вимагає землеустрою, спрямованого на впорядкування існуючого землеволодіння та землекористування.

Серед заходів щодо раціоналізації використання та охорони земель необхідно терміново вирішити такі питання:

- оптимізація структури земель,
- підвищення продуктивності сільськогосподарського виробництва;
- підвищення інвестиційної привабливості аграрного сектору;
- збереження деградованих, непродуктивних та техногенно забруднених земель, рекультивация порушених земель;
- створення та облаштування водоохоронних зон та прибережних захисних смуг водних об'єктів, зокрема шляхом вилучення орних земель із водоохоронних зон;
- захист земель від ерозії;
- збільшення площі земель із природними ландшафтами до рівня, достатнього для збереження ландшафтного та біологічного різноманіття;
- нормалізація балансу поживних речовин та збагачення ґрунту, досягнення бездефіцитного балансу гумусу.

Обрані заходи ґрунтуються на перерозподілі землі і повинні бути розглянуті в процесі впорядкування існуючих земельних ділянок сільськогосподарського призначення та використання земель. Враховуючи поточні просторові параметри існуючих земельних ділянок сільськогосподарського призначення та землекористування, перерозподіл землі вплине на інтереси багатьох власників земель, одним з найважливіших питань є пошук шляхів їх врахування, зокрема, збалансування інтересів великих землекористувачів та окремих домогосподарств.

Регулювання існуючого землеволодіння та землекористування слід розглядати з точки зору підходів до переділу земель з метою поліпшення територіальних умов за вітчизняним та зарубіжним досвідом відповідно до вимог та принципів, що панували в певний історичний період у певній країні.

У попередні роки впорядкування існуючих видів землекористування, як правило, було спрямоване на оптимізацію розмірів та структури землекористування, а також на усунення недоліків їх розташування. Аналізуючи основні широкомасштабні заходи щодо переділу земель, які включали впорядкування існуючого землекористування, доцільно виявити

¹³³ Кальніченко А. Обмін земельних ділянок: на що слід звернути увагу? Землевпорядний вісник. 2014. № 6. С. 42.

випадки переселення великих сіл, усунення «надлишків» присадибних ділянок колгоспників, усунення недоліків землекористування кооперативів та державного сільського господарства.

Злиття декількох господарств в одне або поділ на кілька здійснювалося на основі науково обґрунтованих проектів землеустрою, які мали бути належним чином затверджені. Регулювання існуючого землекористування також пропонується розглядати з точки зору заходів, які супроводжували, наприклад, створення водосховищ, що призвело, зокрема, до зміни системи та структури використання сільськогосподарських земель через повені та необхідність переїхати до існуючих населених пунктів. Розгляд та затвердження відповідних проектів було спрощено у випадках рівноцінного обміну землею.

Вивчення відповідних заходів враховує неподільну власність держави на націоналізовані землі в країні, які були єдиним державним земельним фондом, зокрема, у разі перерозподілу між користувачами¹³⁴, що спрощує обґрунтування перерозподілу, наприклад, шляхом передачі землі від одного господарства до іншого без компенсації.

У сучасних умовах виникає питання узгодження інтересів власників земель з урахуванням просторових аспектів упорядкування існуючих земельних ділянок та землекористувань, усунення недоліків меж та розташування земельних ділянок, розвиток природоохоронного землекористування¹³⁵.

Удосконалення системи існуючого землеволодіння та землекористування відповідно до нових соціально-економічних та екологічних проблем є важливим питанням для більшості країн. Просторові параметри землеволодіння та землекористування визначають ефективність господарської діяльності, безпеку та зручність населення. Оптимізація розміру, розміщення, конфігурації землеволодіння та землекористування здійснюється відповідно до європейського досвіду, як правило, в рамках проектів консолідації земель. Ці проекти досягають різних цілей: підвищення продуктивності сільського господарства, розвиток сільських територій, формування об'єктів інфраструктури, охорона навколишнього середовища.

Згідно із зарубіжним досвідом, заходи щодо впорядкування існуючого землеволодіння та землекористування проводяться в рамках проектів консолідації земель (Land Consolidation) або перерозподілу земель (Land Reallotment / Land Re-Adjustment). Термін "перерозподіл земель" часто використовують для опису заходів щодо організації заведеної землі. Особлива увага консолідації земель (англ. «Land Consolidation», франц. «Remembrement», нім. «Flurbereinigung») в Європі приділяється використанню цього терміна для опису широкого спектру заходів для просторового планування, переважно сільськогосподарських та лісових земель. Консолідація земель коротко викладена в публікаціях ФАО, спрямованих на здійснення консолідації земель у Східній та Центральній Європі та в комплексних дослідженнях,

В даний час існує певна неоднозначність щодо визначення та застосування поняття "консолідація земель". Дж. Томас зазначає використання цієї концепції для всіх заходів щодо поліпшення використання сільськогосподарських земель та перерозподілу земель і як "ідеологія (концепція) консолідації земель" визначає цілісний розвиток землекористування (наприклад, у Німеччині, Норвегії, Бельгії) .

Перші ініціативи з консолідації земель були спрямовані на підвищення ефективності сільського господарства шляхом оптимізації розмірів земельних володінь, трансформації малопродуктивних угідь та створення відповідної інфраструктури. В рамках проектів ранньої консолідації земель фермери також можуть бути переселені, в деяких випадках для переселення густонаселених районів; відповідні заходи були вжиті силою. Слід також зазначити, що з точки зору переселення, зокрема переселенців, особлива увага приділяється обміну землею.

¹³⁴ Землеустроительное проектирование / М. А. Гендельман, В. Я. Заплетин, А. Д. Шулейкин и др.; под ред. М. А. Гендельмана. Москва: Агропромиздат, 1986. 511 с.

¹³⁵ Будзяк В. М. Організаційно-економічні проблеми формування збалансованого природоохоронного землекористування. Збалансоване природокористування. 2016. № 3. С. 147.

Роботи обґрунтовують розвиток від простого до багатоцільового об'єднання земель. Нинішня консолідація земель у Європі відображає зміну пріоритету з часом на захист та поліпшення навколишнього середовища, включаючи створення буферних зон навколо водних об'єктів, сприяння зміцненню водно-болотних угідь та змінам землекористування в схильних до повені та схильних до затоплення районах. ґрунтів, виділення територій під заповідники, а також створення соціальної інфраструктури та відродження сільських поселень тощо.

Зокрема, підтримка державної переробки сільськогосподарської продукції, будівництво сільських доріг, створення та переобладнання зрошувальної та дренажної інфраструктури, боротьба з ерозією, захист та оздоровлення навколишнього середовища.

Відповідно до основних підходів, розрізняють просту (Simple Land Consolidation) і комплексну консолідацію земель (Complex Land Consolidation/ Comprehensive Land Consolidation). На додаток до вищезазначеного, публікації ФАО включають добровільну консолідацію груп та спрощену консолідацію. Ці види зосереджені на просторовій реструктуризації земельних ділянок та / або правах землекористування на основі законодавчих процедур землеустрою. Проста консолідація земель зазвичай спрямована на обмін та перегрупування земельних ділянок з метою оптимізації агропромислових умов. Інтегрована консолідація земель також містить елементи розвитку сільських територій, планування та управління землекористуванням.

Комплексна консолідація земель передбачає перерозподіл землі при здійсненні широкого спектру інших заходів, що стимулюють розвиток сільських територій: відновлення сільських поселень, підтримка державної переробки сільськогосподарської продукції, будівництво сільських доріг, створення та переоснащення зрошувальної та дренажної інфраструктури, контроль ерозії, боротьба з ерозією, середовище боротьби з ерозією, включаючи розподіл природних заповідників, та створення соціальної інфраструктури. Реалізація проектів з інтегрованої консолідації земель призводить до значних змін в районі проекту, в таких випадках зазвичай потрібна участь усіх власників земель у зоні, охопленій проектом. У багатьох країнах власники земель можуть бути залучені без їхньої згоди (за умови, що в результаті проекту уникнуть збитків).

Спрощена консолідація не передбачає масштабних громадських робіт, але може допомогти закласти основу для них на пізнішому етапі.

Спрощені процедури консолідації зазвичай відповідають процедурам в рамках інтегрованих проектів консолідації, але деякі вимоги можуть бути менш жорсткими.

Добровільна гркпова консолідація базується на взаємній згоді і, як результат, є маломасштабною (зазвичай менше 10 учасників), тому вона підходить для вирішення місцевих проблем.

Індивідуальна консолідація земель може проводитися на неформальній основі. Держава може сприяти угодам про землекористування та програмам оренди землі, але безпосередньо не бере участь у процесі перерозподілу.

Обмін землею є складовою заходів, які відповідають комплексній та простій консолідації земель. Це основний механізм перерозподілу щодо впорядкування системи як землеволодіння, так і землекористування, враховуючи певні можливості обміну правами користування землею орендарями шляхом укладення договору суборенди.

Добровільний обмін землею визнаний найпростішим та найшвидшим інструментом, в результаті чого досягається групування земельних ділянок у межах існуючої земельної структури.

Консолідація земель проводиться не лише для укрупнення земельних ділянок, але і для формування просторової складової відновлення сільських територій (The measurement "Meysenburg" (Німеччина)), виділення охоронних зон (водоохоронна зона та захисна зона (розміщення) підприємств („Stepenitz“ project for nature conservation), перенесення дамби (The measurement "Lenzen")), розміщення інфраструктурних об'єктів.

Загальна характеристика заходів щодо консолідації земель відповідно до класифікації ФАО.

Характеристики реалізації проектів	Консолідація земель		
	Комплексна (Comprehensive Land Consolidation)		Комплексна (Comprehensive Land Consolidation)
Середня кількість учасників проекту	500-1000	Середня кількість учасників проекту	500-1000
Характер залучення землевласників до проекту	Добровільна, примусова участь	Характер залучення землевласників до проекту	Добровільна, примусова участь
Міра державного регулювання	Обов'язкове залучення органів державної влади	Міра державного регулювання	Обов'язкове залучення органів державної влади
Середній період реалізації проектів	Значно варіює від складності проведення заходів, близько 2-10 років	Середній період реалізації проектів	Значно варіює від складності проведення заходів, близько 2-10 років
Потреба законодавчої бази реалізації проектів	Необхідна наявність спеціальних нормативно-правових актів	Потреба законодавчої бази реалізації проектів	Необхідна наявність спеціальних нормативно-правових актів
Реалізації додаткових заходів в межах проекту	Широкий спектр заходів	Реалізації додаткових заходів в межах проекту	Широкий спектр заходів

Наприклад, в результаті консолідації земель у Баварії в 1996-2000 рр. Із залученням 69 000 учасників було вжито низку заходів: завершено заходи з реконструкції сільських поселень, побудовано дороги, проведено заходи із захисту водних джерел, сформовано нові прибережні захисні смуги, висаджені багаторічні насадження, передбачені території для проведення ярмарків, побудовані пішохідні та велосипедні доріжки, сільські місцевості, вжито заходів щодо сприяння будівництву магістральних доріг.

На наш погляд, обґрунтування перерозподілу значною мірою визначає ефективність заходів щодо впорядкування існуючого землеволодіння та землекористування. Оскільки, згідно з дослідженнями Sonnenberg J., консолідація земель, обмін та перерозподіл визначені головними інструментами, то вдосконалення підходів до обміну та переділу земель визначено ключовим завданням у вдосконаленні підходів до управління існуючим землеволодінням та землекористуванням.

Зокрема, розробка підходів до обміну та перерозподілу земель сприяє простій консолідації земель та створює умови для вирішення різнобічних завдань багатоцільової консолідації земель.

Згідно із зарубіжним досвідом, існує стійка тенденція до збільшення розмірів земельних володінь та використання земель, що використовуються у сільському господарстві.

У сучасних умовах, з огляду на перспективи відкриття та функціонування ринку сільськогосподарських земель, це питання слід розглядати з огляду на цілі формування територіальних умов для сталого землекористування. Зокрема, оптимізація розміру, конфігурації та розміщення земельних ділянок та використання земель, уникнення фрагментації, вклинювання, вкраплення окремих земельних ділянок.

Підходи до оптимізації розмірів землеволодіння та землекористування з урахуванням екологічного стану земель та негативних соціальних процесів повинні зосереджуватись на формуванні просторових умов для здійснення природоохоронних заходів та розвитку сільських територій.

Тоді регулювання існуючого землекористування, спрямоване на формування зручного розташування землекористування з достатніми розмірами, необхідного складу землі, який, як правило, відповідає напряму економічної діяльності, має здійснюватися відповідно до:

- природні властивості земель;
- економічні умови;
- соціальні умови¹³⁶.

¹³⁶ Малашевський М. А., Бугаєнко О. А. Дослідження факторів, що визначають напрям проведення консолідації сільськогосподарських земель України. Містобудування та територіальне планування. 2014. № 51. С. 324.

Вимоги до просторових характеристик землекористування відповідно до основних природних, економічних та соціальних вимог.

Група факторів	Фактор	Чинники впливу	Вимоги до розміщення землекористування
Природні	Рельєф	Крутизна схилу; Експозиція схилу; Міра розчленованості рельєфу	Суміщення меж землекористування з водорозділами, тальвегами; Розміщення меж земельних ділянок вздовж горизонталей (контурне проектування); Включення ерозійних форм рельєфу в одне землекористування
	Гідро-графічні та гідрологічні умови	Рівень залягання ґрунтових вод; Поширення ґрунтових вод	Входження окремих водозабірних площ в одне землекористування; Забезпечення функціонування зрошувальних і осушувальних систем
	Рослинний та ґрунтовий покрив	Регіональний набір сільсько-господарських культур; Родючість ґрунту	Формування полів сівозмін оптимальних розмірів та конфігурації для певної сільськогосподарської культури; Розташування однотипних за умовами меліорації та протиерозійного захисту угідь в межах одного землекористування
	Загальна агроекологічна оцінка території	Придатність території для сільсько-господарського використання	Виключення із складу землекористування деградованих та малопродуктивних земель
Економічні	Спеціалізація	Обсяги виробництва; Вид продукції, яка виробляється; Вимоги до вирощування сільськогосподарських культур відповідно спеціалізації	Відповідність якісних, кількісних характеристик угідь у складі землекористування сільськогосподарському виробництву; Враховання необхідності створення та особливостей функціонування виробничої інфраструктури території
Економічні	Фактичне використання земель	Недоліки землекористування; Обмеження використання земель; Наявність земель, які не використовуються	Раціоналізація існуючої структури землекористування шляхом усунення недоліків
Соціальні	Фактичне використання земель	Розподіл між землевласниками; Система розселення; Стан і перспективи розвитку інфраструктури території; Міграційні процеси та структура населення	Враховання характеру перспективного землекористування; Виділення земель для створення соціальних, інфраструктурних об'єктів

Обґрунтовано, що збільшення площі землекористування сільськогосподарських земель в результаті консолідації окремих фрагментованих земельних ділянок сільськогосподарського призначення за їх складом, озеленення, розвитку доріг призводить до потенційних заощаджень на користь сільськогосподарських підприємств, що можна в середньому 170 євро за гектар на рік. У той же час, в процесі впорядкування одночасно передбачається виділення земель для державних та комунальних потреб, для збереження природи та збереження земель, зокрема для створення житлових систем.

Роздробленість земельних володінь створює умови, коли гарантоване законом право користування та розпорядження землею окремими землевласниками спричинює появу недоліків у землекористуванні. З відкриттям ринку сільськогосподарських земель прогнозується поглиблення та інтенсифікація цих процесів. В даний час загальними є недоліки меж та розташування земельних ділянок, серед яких черезсмужжя, топографічне черезсмужжя, ламаність меж та вклинювання, далекоземелля, ерозійно небезпечне розташування меж.

Згідно з дослідженнями А. Третяка, "непорядкованість організації використання земель щодо прав власності на землю" унеможливує гарантування та захист права власності з боку держави. Після скасування мораторію на продаж сільськогосподарських земель прогнозується поглиблення та активізація цих процесів.

Наявність черезсмузжя обумовлює появу додаткових транспортних витрат, збільшення невиробничого часу, погіршення умов внутрішньої організації території, додаткові витрати на озеленення, появу передумов для встановлення сервітутів, зниження ефективності виробництва управління.

Ерозійно небезпечно розташування земельних кордонів спричинює погіршення внутрішньої організації території, необхідність додаткових заходів щодо захисту ґрунту, втрату сільськогосподарської продукції через погіршення якості ґрунту.

Ламаність меж та вклинювання викликає погіршення умов внутрішньої економічної організації території, зниження ефективності управління виробництвом, витрат через зниження продуктивності сільськогосподарської техніки.

Далекоземелля спричиняє додаткові транспортні витрати, зростання невиробничого часу, погіршення умов внутрішньої економічної організації території, додаткові витрати на озеленення, зниження ефективності управління виробництвом, несвоєчасне впровадження агротехніки.

Топографічне черезсмузжя спричинює додаткові транспортні витрати, погіршення внутрішньої організації території, виникнення передумов для встановлення сервітутів, зниження ефективності управління виробництвом, збільшення невиробничого часу та появу додаткових витрат на озеленення території.

Вкраплення викликає витрати через зниження продуктивності сільськогосподарської техніки, погіршення умов внутрішньої організації території, появу передумов для встановлення сервітутів.

Оптимізація землекористування за існуючих умов, а також можливість використання земель окремими дрібними землевласниками багато в чому визначаються ефективністю механізмів переділу земель. В даний час обмін є однією з найменш поширених операцій.

Відсоток продажів, оренди та емфітевзису сільськогосподарських угідь значною мірою обумовлений мораторієм на продаж статутних категорій сільськогосподарських угідь. Зазначимо, що за офіційними даними, мораторій на продаж сільськогосподарських земель поширюється на розпорядження 40 мільйонами гектарів землі, у тому числі 27,7 мільйона гектарів приватних сільськогосподарських земель.

Незважаючи на те, що законодавство не встановлює обмежень щодо обміну землею, на відміну від продажу, обмін сільськогосподарською землею значно поступається продажу сільськогосподарської землі, на яку не поширюється мораторій, а також подібні показники для несільськогосподарських земель. Це свідчить про те, що обмін як механізм регулювання землекористування в даний час практично не використовується.

Поміркуйте, наскільки обмін землею відповідно до існуючих методів у рамках чинного законодавства відповідає цілям раціоналізації землекористування.

Як уже зазначалося, нормативна грошова оцінка не враховує просторові характеристики землекористування, за винятком розташування в природно-сільськогосподарському районі.

Величина нормативної грошової оцінки на одиницю площі визначається середнім балом бонітету ґрунту відповідних сільськогосподарських угідь природного сільськогосподарського району, нормою капіталізованого доходу від оренди відповідних сільськогосподарських угідь природного сільськогосподарського району та балом бонітету агровиробничої групи ґрунтів відповідного сільськогосподарського угіддя, які поширені на оцінюваній земельній ділянці.

У межах кожного природно-сільськогосподарського району існує різна кількість ґрунтових відмінностей з окремими значеннями балу бонітету.

Виникає питання, наскільки допустимим є порівняння земельних ділянок відповідно до існуючої методики при проведенні обміну.

Земельні ділянки однієї і тієї ж площі надані для ведення товарного сільськогосподарського виробництва, яке має однакову нормативну грошову оцінку, але різні технологічні умови з точки зору сільськогосподарської діяльності через різну конфігурацію.

Відповідно, обмін земельними ділянками на основі порівняння земельних ділянок за значенням показника балу бонітету ґрунтів не повністю враховує інтереси власників земель та землекористувачів. Зокрема, не враховуються інші відмінні характеристики земельних ділянок, які суттєво впливають на сільськогосподарську діяльність.

У межах досліджуваної території більша частина сільськогосподарських угідь – 98,6% має нахил до 3° однак 1,4% сільськогосподарських угідь використовують схил більше 3°, що, як уже зазначалося, накладає обмеження на використання таких земель та впливає на ефективність їх використання.

З точки зору ефективності сільськогосподарської діяльності, земельні ділянки у вигляді правильних прямокутників із співвідношенням сторін 1:1 – 1:4 (залежно від площі землекористування, особливостей обробітку тощо) або прямокутні трапеції з відхиленням кутів від прямих ліній на скошених сторонах трапеції не більше 20°-30°, з довгими паралельними сторонами.

У дослідженні земель сільськогосподарського призначення було виявлено, що випадки, коли нормативна грошова оцінка землі відрізняється більш ніж на 10 відсотків, це землі, утворені в результаті спадкування кількома спадкоємцями.

Таким чином, регульовані підходи до обміну землею не враховують низку факторів, що впливають на ефективність використання земель. Це, у свою чергу, не дозволяє використовувати потенціал обміну землею при регулюванні існуючих земельних ділянок сільськогосподарського призначення та використання земель.

Сучасний стан системи землекористування свідчить про необхідність оптимізації процесу переділу земель, встановлення механізмів та принципів переділу земель, оцінки можливостей, ризиків та перспектив.

Висновки Оцінка просторових умов землекористування в Україні показує, що найбільшу частину сільськогосподарських угідь (64 відсотки) складають земельні ділянки власників земельних часток (паїв), середній розмір яких становить 4 га. Така структура землеволодіння створює проблему неефективної економічної діяльності при використанні існуючих земельних ділянок, існуючих розмірів, появи черезсмулля, вкраплення, далекоземелля, зокрема, землекористувань, сформованих у результаті оренди земельних ділянок, та буде перешкоджати ринку земель сільськогосподарського призначення. Отже, в результаті перерозподілу земель як складової земельної реформи на цьому етапі цілі раціонального використання та охорони земель не досягнуті.

Обґрунтовано, що основним інструментом консолідації земель є обмін земельними ділянками. Розробка підходів до обміну земельними ділянками під час їх перерозподілу дозволяє замовляти безпосередньо шляхом укладення відповідних угод, що сприятиме простому укрупненню земель та створюватиме умови для вирішення проблем багатоцільової консолідації земель. Обґрунтовано, що в даний час можливості обміну землею не використовуються при облаштуванні існуючих земельних ділянок сільськогосподарського призначення та землекористування. Незважаючи на те, що законодавство не встановлює обмежень щодо обміну землею, на відміну від купівлі-продажу, обмін сільськогосподарською землею значно поступається продажу сільськогосподарської землі, на яку не поширюється мораторій, а також подібні показники обміну несільськогосподарською землею. Встановлено, що обмін як механізм регулювання землекористування в даний час практично не використовується. У цьому контексті обмін землею не має регульованих механізмів, не існує методів, які могли б надати всебічне обґрунтування. В даний час розглядаються механізми впорядкування існуючих земельних

ділянок сільськогосподарського призначення та використання земель, але питання моделювання перерозподілу земель загалом не регулюється. Обмін землею в цьому контексті не розглядається, що дало б можливості для всебічного обґрунтування. В даний час розглядаються механізми впорядкування існуючих земельних ділянок сільськогосподарського призначення та використання земель, але питання моделювання перерозподілу земель загалом не регулюється.

Література

1. Бали бонітетів ґрунтів (Дніпропетровська область) / Держгеокадастр. URL: <https://ngo.land.gov.ua/uk/oblast/dnipropetrovcka>.
2. Бугаснко О. А. Деякі аспекти впорядкування існуючих сільськогосподарських землеволодінь і землекористувань. Містобудування та територіальне планування. 2017. № 63. С. 38-44.
3. Бугаснко О. А. Дослідження факторів, що впливають на проведення рівноцінного обміну земельних ділянок сільськогосподарського призначення. Містобудування та територіальне планування. 2015. № 57. С. 73-78.
4. Бугаснко О. А. Оптимізація перерозподілу земель при впорядкуванні існуючих землеволодінь і землекористувань. Інженерна геодезія. 2016. № 63. С.99-109.
5. Другак В. М. Економіка землекористування в умовах нових земельних відносин. Вісник аграрної науки. 2010. № 10. С. 60-62.
6. Дудич Г., Стойко Н. Розвиток процесу консолідації сільськогосподарських земель в Україні. Вісник Львівського національного аграрного університету. Сер: Економіка АПК. 2013. № 20 (2). С. 206-212.
7. Економіка земельного ринку: базові засади теорії, методології, практики: монографія / А. М. Третяк, В. М. Третяк, О. Ф. Ковалишин, Н. А. Третяк; [за заг. ред. А. М. Третяка]. Львів: СПОЛОМ, 2019. 486 с.
8. Загальнонаціональна (всеукраїнська) нормативна грошова оцінка земель сільськогосподарського призначення / Держгеокадастр. URL: <https://ngo.land.gov.ua/uk/>.
9. Малашевська О. А. Теоретичні аспекти впорядкування існуючих сільськогосподарських землеволодінь і землекористувань в Україні. Молодий вчений. 2019. № 9. С. 200-205.
10. Малашевський М. А., Малашевська О. А. Розробка алгоритму перерозподілу земельних ділянок при консолідації земель в Україні. ScienceRise. 2019. № 7(60). С. 24-29.

1.11. COMPONENTS OF EVERYDAY CONSCIOUSNESS AND ECOLOGICAL COMPETENCE OF SOCIAL HUMANITIES AND NATURAL SCIENCES AND NATURAL MATHEMATICAL SPECIALTIES

1.11. СКЛАДОВІ БУДЕННОЇ СВІДОМОСТІ ТА ЕКОЛОГІЧНОЇ КОМПЕТЕНТНОСТІ СТУДЕНТІВ СУСПІЛЬНО-ГУМАНІТАРНИХ ТА ПРИРОДНИЧО-МАТЕМАТИЧНИХ СПЕЦІАЛЬНОСТЕЙ

Вступ. Якісна освіта є важливим інструментом досягнення сталого розвитку. Вона сприяє розвитку знань, навичок, розуміння, цінностей та дій, необхідних для створення стійкого світу, який забезпечує захист та збереження навколишнього середовища, сприяє соціальній справедливості та заохочує економічну стійкість. Концепція освіти сталого розвитку значною мірою склалася на основі екологічної освіти, яка прагне розвивати знання, навички, цінності, ставлення та поведінку людей для дбайливого ставлення до навколишнього середовища. Її метою є надання людям змоги приймати рішення та здійснювати дії для покращення якості життя без шкоди для планети. Концепція освіти сталого розвитку (ОСР) також спрямована на інтеграцію цінностей сталого розвитку у всі аспекти та рівні навчання.

Є ряд ключових тем в ОСР, і хоча основна увага приділяється екологічним проблемам, вона також стосується таких тем, як подолання бідності, громадянство, мир, етика, відповідальність у місцевому та глобальному контексті, демократія та управління, справедливість, права людини, управління природними ресурсами, біологічне різноманіття та інше. Загально визнано, що певні характеристики мають важливе значення для успішного впровадження ОСР. Серед цих характеристик міждисциплінарний та цілісний підхід, формування цінностей та принципів сталого розвитку, сприяння розвитку критичного мислення, вміння вирішувати місцеві та глобальні проблеми, бачити довгострокову перспективу діяльності¹³⁷. З огляду на все сказане вище, особливої актуальності має дослідження буденної свідомості молоді, як сукупності уявлень, знань, позицій, установок, думок, стереотипів, збудованих на безпосередній повсякденній практиці людей.

Методологія. Як відомо, буденна свідомість – це свідомість, яка формується в процесі повсякденної, буденної діяльності. Носіями цього рівня свідомості є великі групи людей або суспільство в цілому, а основними компонентами цього феномену є: накопичений в процесі трудової діяльності досвід та необхідні для праці знання, буденні уявлення про навколишній світ та його будову (тобто буденний світогляд), звичайне право та народна художня творчість (фольклор)¹³⁸. Буденна свідомість у цілому – вельми складний феномен духовної культури, який включає в себе пізнавальні, ціннісні, соціально-психологічні та інші компоненти. Розрізнення буденного та науково-теоретичного знання має давню історію. В античній культурі протилежність буденного і теоретичного розглядається як протилежність простої думки і справжнього знання. В філософії Нового часу – це проблема взаємовідносин теоретичних форм свідомості та здорового глузду. Кант звертається до буденної свідомості у зв'язку з розмежуванням теоретичного та практичного розуму. Кант чи не вперше усвідомив, що буденні знання, практичний розум є певною глибинною основою філософії¹³⁹. «Внутрішній зв'язок філософії з буденним знанням, – відзначає Б. Я. Пукшанський, – зумовлений насамперед специфічною світоглядною сутністю філософії, її особливостями як одного із способів духовно-практичного ціннісного освоєння дійсності, як однієї з форм гуманітарного знання»¹⁴⁰. Філософія критично аналізує, осмислює, синтезує буденний досвід людства.

¹³⁷ Elaine Nevin (2008) Education for Sustainable Development: Policy & Practice: 2008, № 6. – P. 50: [online].

¹³⁸ Скребець В. О. (2003): Екопсихологічна сутність свідомості українців, с. 228.

¹³⁹ Пукшанський Б. Я. (1987): Обыденное знание. Опыт философского анализа, с. 62.

¹⁴⁰ Там же, с. 62.

Таким чином, буденна свідомість, виступала у філософів минулого своєрідним негативним фоном для підкреслювання переваг теоретичних способів мислення. Але теоретично систематизовані форми вираження філософської свідомості помилково розглядати як єдиний адекватний предмет історико-філософського аналізу. Буденні знання – це той пласт свідомості, в якому зароджуються елементи філософії. Цей рівень свідомості розташований «нижче» рівня ідей; буденна свідомість більш аморфна, не пройшла через горно індивідуальної творчості, тут немає строгих дефініцій. Це сфера образів, уявлень, вірувань, стереотипів, які витають у суспільній свідомості. М. Хайдеггер вважав, що почуття, навіть найпрекрасніші, не мають нічого спільного з філософією, бо вони представляють собою дещо ірраціональне¹⁴¹. Однак «філософія ніколи не зможе спростувати буденний розум, бо він глухий до її мови. Вона не посміє побажати коли-небудь його спростувати, оскільки буденний розум сліпий, щоб бачити те, що вона відкриває зору, який споглядає сутність»¹⁴².

Але саме в буденній свідомості фіксуються тривало діючі уявлення про світ, які розділяє колектив, оскільки людина пізнає і поза наукою. Переважна більшість уявлень людей про світ добуваються із позанаукових джерел, з буденного, повсякденного досвіду. Навіть у прислів'ях та приказках, які формуються на рівні буденної свідомості, знаходимо перші спроби узагальнення, початок етичних та естетичних уявлень.

Очевидно, що на різних етапах розвитку філософії на перший план виходять і характеризуються перевагою джерела різного типу: джерела буденної свідомості мають перевагу, коли досліджується історико-філософський процес періоду зародження та становлення філософії. В буденній свідомості імпліцитно виражені народні філософські погляди та переконання (власне, те, що називають народною мудрістю), оскільки буденна свідомість формується передусім на ґрунті практичного відношення до світу, в процесі практичної діяльності. Безпосередньою сферою, де виникає початок знань, є світогляд – сукупність поглядів людини на світ в цілому, на місце людини в цьому світі; це неодмінна¹⁴³ складова людської свідомості. Світогляд зародився задовго до виникнення філософії і розкривається як цілісне освоєння світу людиною. Об'єкт світогляду – світ в цілому, але предмет – це взаємовідношення світу природи та світу людини. Масові уявлення про світ, його будову, закономірності розвитку, які сформувались стихійно, є невід'ємним джерелом, у якому своєрідно виражаються суспільні погляди та світовідчуття. Світ, побудований раціональною свідомістю, загалом виявляється непридатним для життя людини. У ньому немає місця людським потребам і бажанням, це дегуманізована реальність. Саме буденна свідомість, зі всією її логічною недосконалістю, здатна сконструювати антропоцентричний світ, орієнтований на людину і на її потреби. Логічна недосконалість світу буденного мислення, реальності повсякденного життя компенсується здатністю бути місцем життя, місцем буття людини.

Буденна свідомість виникає в процесі повсякденної практики людей стихійно під безпосереднім впливом на них явищ природної і соціальної реальності, як емпіричне відображення її зовнішньої сторони. Це елементарна форма суспільної свідомості, яка притаманна практично кожній людині. Вона знаходить свій прояв у розпливчастих, емоційно забарвлених уявленнях про різні сфери суспільного буття. Свій вираз цей рівень суспільної свідомості знаходить у аксіомах, догмах, постулатах, прислів'ях і приказках, анекдотах тощо. Відображаючи з певною долею істини ті або інші сторони суспільного розвитку, буденна свідомість не включає в себе систематичне знання про нього.

Буденна свідомість – переважно емпіричний рівень відображення зовнішнього світу. У ній можуть мати місце окремі ідеї аналітичного і абстрактного змісту, однак вона пов'язана головним чином з конкретикою суспільного, групового та особистого досвіду людей. Тому буденна свідомість являє собою сукупність уявлень, знань, установок, думок і стереотипів,

¹⁴¹ Хайдеггер М. (1991): О сущности истины (Vom Wesen der Wahrheit), с. 9.

¹⁴² Там же, с. 9.

¹⁴³ Скребець В. О. (2003): Екопсихологічна сутність свідомості українців, с. 230.

заснованих на безпосередньому повсякденному досвіді людей. Повсякденній свідомості не чуже в якійсь мірі й наукове пізнання світу, проте воно не наповнює його своїм змістом. І якщо на рівні буденної свідомості цікавляться науковими даними, то вони сприймаються не системно, а тільки як факти. Звідси стає зрозумілою помилковість, іноді поверховість, а іноді надзвичайно точна інтуїтивність, наївність, видима логічність і переконаність суджень на рівні буденної свідомості¹⁴⁴.

Буденна свідомість задовольняє людину на рівні побутовому, повсякденному житті та виступає в звичайних умовах як достатній еквівалент задоволення пізнавальної потреби. Слід визнати, що в повсякденній свідомості є багато раціонального, що багаторазово фіксувалося і закріплювалося в освіті характерних зв'язків і отримувало відображення в поясненнях і тлумаченнях, традиціях, міфах, народної мудрості. Разом з тим, на відміну від наукового пізнання світу, буденна свідомість може фіксувати ілюзорне, зовнішнє, несуттєве і сприяти збереженню, укоріненню забобонів, помилок. Хоча буденна свідомість і не проникає в сутнісні зв'язки, вона все ж здатна робити висновки, що задовольняють повсякденну практику. Реалізується буденна свідомість у вигляді почуттів, емоційних переживань, побутових, здебільшого поверхневих, суджень, очевидного здорового глузду.

Згідно компліцит-концептуального підходу, який активно розвивається в сучасній екологічній психології, буденна свідомість представлена моральною правовою, економічною та екологічною сферами, що регулюють взаємодію людини з її життєвим середовищем¹⁴⁵. Поняття здорового глузду буденної свідомості в контексті компліцит-концептуального підходу, розуміється, як сукупність загальноприйнятих, часто неусвідомлюваних, але доцільних способів відображення та оцінки природних, соціальних та інших явищ¹⁴⁶. Як категорія буденної свідомості, здоровий глузд підсумовує значущий, необхідний людині в повсякденному житті досвід, накопичений емпірично та історично доступний. В здоровому екологічному сенсі відбиваються уявлення, що стосуються взаємодій з природою¹⁴⁷, – відчуття екозахисності або еконезахищеності, різного роду екодомінанти. Необхідність дослідження екологічної сфери буденної свідомості у співвіднесенні з іншими її сферами (моральною, правовою, економічною) є, на нашу думку, важливою умовою підвищення ефективності освіти сталого розвитку.

Метою дослідження є аналіз показників складових буденної, а також екологічної свідомості та компетентності студентів суспільно-гуманітарних та природничо-математичних спеціальностей.

Для досягнення поставленої мети передбачено виконання таких завдань:

1. Здійснити теоретичний аналіз феномену буденної свідомості та її складових.
2. Емпірично дослідити показники складових буденної свідомості, екологічної компетентності та установок у ставленні до навколишнього середовища студентів різних факультетів.
3. Виявити відмінності між показниками буденної свідомості, екологічної компетентності та установок у ставленні до навколишнього середовища студентів різних факультетів.

Об'єктом дослідження – буденна свідомість.

Предмет дослідження – складові буденної свідомості та екологічної компетентності студентів суспільно-гуманітарних та природничо-математичних спеціальностей.

Методика та організація дослідження. Дослідження проводилось на базі Національного університету “Чернігівський колегіум” імені Т. Г. Шевченка. В ньому приймали участь студенти Навчально-наукового інституту психології та соціальної роботи та природничо-математичного факультету. Вік досліджуваних – 18-23 років, загальна кількість

¹⁴⁴ Скребець В. О. (1998) Екологічна психологія: Навч. посібник, с. 140.

¹⁴⁵ Скребець В. О., Шлімакова І. І. (2014): Екологічна психологія: підручник, с. 407.

¹⁴⁶ Скребець В. О. (1998) Екологічна психологія: Навч. посібник, с. 141.

¹⁴⁷ Скребець В. О. (2003): Екопсихологічна сутність свідомості українців, с. 232.

респондентів 100 осіб, по 50 осіб з кожного факультету. Дослідження проводилось в груповій формі. На початку дослідження випробувані були проінформовані про мету дослідження, їм роз'яснили інструкцію по роботі з кожним із завдань методики. Для підвищення достовірності результатів, дослідження проводилось анонімно (досліджуваних просили вказати тільки вік і стать). В емпіричному дослідженні використані наступні методики: методика діагностики складових буденної свідомості «Здоровий глузд, мораль і право» В. О. Скребця, методика самооцінки екологічної компетентності Д. С. Єрмакова, опитувальник екоцентричної і антропоцентричної установок у ставленні до навколишнього середовища (ЕААТЕ) С. Томпсон і М. Бартон (в адаптації І. В. Кряж і К. А. Андроннікової). Математико-статистичний аналіз проводився із застосуванням комп'ютерної програми spss 22.0 for Windows.

Результати дослідження. Аналіз результатів отриманих внаслідок вивчення складових буденної свідомості за методикою «Здоровий глузд, мораль і право» В. О. Скребця виявив наступне. Найбільше проявляється у респондентів всієї вибірки компонент Я-концепції екологічної свідомості (середнє значення $2,92 \pm 0,80$, при \min значенні 0,93 та \max 4,86), це можна пояснити тим, що у даної вікової групи Я-концепція майже сформована, студенти підтримують традиційні норми суспільства, не залишаються байдужими до навколишнього середовища. На досить високому рівні знаходяться когнітивна складова (середнє значення $2,89 \pm 0,79$ при \min значенні 0,34 та \max 4,79) та поведінкова складова екологічної свідомості (середнє значення $2,87 \pm 0,79$ при \min значенні 0,95 та \max 5,00), що свідчить про бережливе ставлення респондентів до природи, еконормативну поведінку, тобто їх взаємодія з природою побудована на принципі не порушення існуючої в природі екологічної рівноваги. Такі студенти зацікавлені у збереженні та розгортанні природного світу у всій його різноманітності. Також у респондентів на високому рівні знаходиться поведінкова складова моральної свідомості (середнє значення $2,80 \pm 0,82$ при \min значенні 1,02 та \max 4,53), що говорить про дотримання певних моральних норм та цінностей студентами, які вони схильні реалізовувати через поведінкову діяльність та соціальну активність. Найменше у опитаних респондентів проявляються наступні складові буденної свідомості: компонент правосвідомості в Я-концепції (середнє значення $2,59 \pm 0,68$ при \min значенні 1,05 та \max 4,00), поведінкова складова економічної свідомості (середнє значення $2,59 \pm 0,77$ при \min значенні 0,90 та \max 4,50). Це можна пояснити тим, що опитані студенти недостатньо обізнані в правових, економічних питаннях, не мають практичного досвіду в цих галузях.

Таким чином, у опитаних студентів найбільше розвинуті такі складові буденної свідомості: компонент Я-концепції екологічної свідомості, поведінковий та когнітивний компоненти екологічної свідомості, а також поведінковий компонент моральної свідомості. Найменші рівні прояву мають: Я-концепція правосвідомості та поведінкова складова економічної свідомості.

Далі розглянемо окремо результати дослідження показників буденної свідомості у студентів Навчально-наукового інституту психології та соціальної роботи і природничо-математичного факультету. У осіб, які навчаються в Навчально-науковому інституті психології та соціальної роботи найбільше виражена така складова буденної свідомості, як екологічна, а саме: Я-концепція (середнє значення становить $3,17 \pm 0,78$), когнітивний (середнє значення становить $3,06 \pm 0,84$) та поведінковий (середнє значення становить $3,00 \pm 0,81$) компоненти екологічної свідомості. У досліджених студентів-психологів розвинуті на досить високому рівні усі компоненти екологічної свідомості. Отже, можна сказати, що студенти усвідомлено, опосередковують взаємодію з іншими людьми, цінностями, явищами, нормами поведінки і діяльності, небайдуже ставляться до природи, яка, у свою чергу, знаходиться в основі особистісних цінностей. Для психологів екологія ототожнюється з моральними цінностями особистості, вони свідомо, з розумінням приймають норми й правила, які спрямовані в більш широку взаємодію людини з довкіллям, а все через те, що вони обізнані з проблемами ставлення і поводження у навколишньому середовищі, а також у вимогливості до себе й інших стосовно екологічних дій тих чи інших

вчинків. Натомість, у респондентів Навчально-наукового інституту психології та соціальної роботи найменш вираженими складовими буденної свідомості є: поведінковий компонент економічної свідомості (середнє значення становить $2,64 \pm 0,79$) та компонент Я-концепції правосвідомості (середнє значення становить $2,83 \pm 0,61$), що, можливо, пояснюється недостатнім практичним досвідом і знаннями з економіки та права.

У респондентів природничо-математичного факультету найвищі показники мають екологічні складові буденної свідомості, а саме поведінковий компонент (середнє значення становить $2,75 \pm 0,75$), та когнітивний (середнє значення становить $2,73 \pm 0,72$). Таким чином, певні екологічні образи-уявлення є включеними в когнітивну сферу особистості та поведінкову сферу і знаходяться в системі особистісних цінностей студентів природничо-математичного факультету даної вибірки, хоча загальний рівень вираженості даної складової буденної свідомості у вибірці є середнім. Це може говорити про те, що досить високий рівень розвитку поведінкового компоненту екологічної свідомості у студентів фізико-математичного факультету свідчить про те, що їх відношення до природи ґрунтується на основі взаємодії з нею, не порушенні екологічної рівноваги в середовищі. Екологічна свідомість відображає відношення людини до природи, розуміння та визнання свого місця в існуючій екосистемі. Саме цей екологічний аспект свідомості кожної особистості впливає на втручання людини в природні процеси певними рамками екологічно-допустимих умов. Тому студенти із високим рівнем поведінкового компонента екологічної свідомості вміло використовують ресурси надані природою, вони зацікавлені в збереженні, розвитку та розквіту природного середовища. У студентів природничо-математичного факультету найменш вираженими складовими буденної свідомості є: когнітивний компонент правової свідомості (середнє значення становить $2,31 \pm 0,71$) та компонент Я-концепції правосвідомості (середнє значення становить $2,36 \pm 0,67$), що, можливо, пояснюється недостатніми знаннями в області права або індивідуально-психологічними особливостями даної вибірки. Студенти в яких на низькому рівні розвитку знаходяться ці складові правосвідомості не мають розсудливої схильності щодо забезпечення нормативної та правослужняної поведінки. Також, можливо, вони не в повній мірі розуміють загрози, які пов'язані з незнанням чи раптовістю виникнення правових проблем, не усвідомлюючи значимість знання, звичок, умінь та навичок у законодавчому відстоюванні прав та свобод людини, а також можуть мати проблеми з розуміння етики звинувачень з приводу скоєння правопорушення чи проступку.

Для виявлення статистично-достовірних відмінностей в проявах різних складових буденної свідомості студентів Навчально-наукового інституту психології та соціальної роботи і природничо-математичного факультету ми використали Т-критерій Ст'юдента. Нами виявлено статистично-достовірні відмінності ($p \leq 0,05$) між показниками когнітивного компоненту екологічної свідомості та Я-концепцією економічної свідомості студентів. За отриманими результатами з'ясувалося, що ці складові буденної свідомості вищі у студентів Навчально-наукового інституту психології та соціальної роботи. Студенти гуманітарного напрямку підготовки мають вищі екоцентричні показники з установок, сприйняття, ставлення до природи, а також природозберігаючої поведінки. На нашу думку, велику роль мають предмети, які викладаються в циклі професійної підготовки: екологічна психологія, еколого-психологічний тренінг, які так чи інакше впливають на розвиток, розуміння та удосконалення своїх знань щодо різних складових буденної свідомості. Завдяки ним студенти Навчально-наукового інституту психології та соціальної роботи більше дотримуються екологічних норм та цінностей, вони відкриті для зовнішніх впливів, а також мають більш широке уявлення про фінансову сторону забезпечення сталого розвитку навколишнього середовища, ніж студенти природничо-математичного факультету. Їх поведінка спрямована на збереження оточуючого середовища, вони направлені на співіснування в гармонії з природою тобто використовувати ресурси природного середовища досить обережно та ні в якому разі не завдаючи шкоди природі. В інших показниках складових буденної свідомості (в тому числі у показниках компонентів Я-концепції та поведінковій складовій екологічної свідомості) різниця не виявлена, це може говорити про те, що студенти хоч і навчаються на різних

спеціальностях, але є певні спільні предмети, які й формують ці складові свідомості та в чомусь спільне бачення світу. У їхньому віці схожі потреби та мотиви, можливо, це являється тим фактором нерозбіжності в різних складових буденної та екологічної свідомості. Усі випробовувані достатньо обізнані в правах та обов'язках, які необхідно дотримуватися в екологічній ситуації країни та світу. Взагалі професійна свідомість та професійне мислення, які формуються у студентському віці, стають провідним чинником, що опосередковує вплив професійної освіти на розвиток екологічної свідомості особистості. Психологічні особливості екологічної свідомості студентів проявляються у наявності особливостей в сприйнятті природних об'єктів та в екологічних установах.

Для виявлення ступеня сформованості того чи іншого компонента екологічної компетентності нами була використана «Методика самооцінки екологічної компетентності Д. С. Єрмакова». Аналізуючи результати дослідження були відмічені такі тенденції: загалом у всіх респондентів даної вибірки домінуючим є ціннісно-смысловий компонент екологічної компетентності, тобто екзистенційні екологічні смисли та цінності. Найменш важливими компонентами екологічної компетентності студенти вважають практично-діяльнісний та емоційно-вольовий, тобто освоєння різних видів і функцій екологічної діяльності та їх реалізації, а також вольові якості, які необхідні для її реалізації. Зазначені вище тенденції свідчать про те, що у більшості досліджених респондентів екологічна компетенція проявляється на рівні знань і цінностей, але вони мають невеликий досвід щодо практичних дій по збереженню довкілля в повсякденному житті.

Проаналізувавши результати дослідження ступеня сформованості того чи іншого компонента екологічної компетентності студентів Навчально-наукового інституту психології та соціальної роботи і природничо-математичного факультету окремо, відмічаємо наступні тенденції. У студентів-психологів домінуючим є ціннісно-смысловий компонент екологічної компетентності (екзистенційні екологічні смисли та цінності) (середнє значення становить $2,80 \pm 0,58$), наступними за рівнем вираженості є потребнісно-мотиваційний (потреби, мотиви екологічної діяльності) (середнє значення становить – $2,09 \pm 0,92$) та когнітивний (положення сучасної наукової екологічної картини світу; характеристики екологічного мислення, способи виявлення і вирішення проблем) (середнє значення становить – $2,07 \pm 0,68$), тобто студенти мають певний рівень сформованості мотивів екологічної діяльності та способів вирішення виникаючих проблем. Щодо емоційно-вольового компонента, то (середнє значення становить – $1,98 \pm 0,83$), психологи мають певний рівень сформованості емоційно-вольового компонента екологічної свідомості, який необхідний для реалізації певної екологічної діяльності. Практично-діяльнісний компонент (середнє значення становить – $1,84 \pm 0,67$), тобто можна сказати про те, що студенти даної вибірки освоюють певні види екологічної діяльності. 46,7% студентів Навчально-наукового інституту психології та соціальної роботи вважають, що вони свідомо компетентні щодо потребнісно-мотиваційного компонента екологічної свідомості, тобто вони бажають брати участь в екологічних проєктах, 37,8% вважають себе несвідомо некомпетентними, а 15,6% переконані в тому, що вони являються свідомо некомпетентними. Як бачимо, можна сказати про те, що певна частина студентів, не бажають підвищувати свою компетентність щодо потреб займатися екологічною діяльністю. Щодо когнітивного компонента екологічної компетентності, то 53,3% студентів Навчально-наукового інституту психології та соціальної роботи вважають себе свідомо некомпетентними в цій області, тобто це говорить про те, що ці студенти цілком усвідомлено не мають достатньої кількості знань для здійснення екологічних заходів та різноманітних екологічних проєктів, 26,6% – свідомо компетентними, а 20% – несвідомо некомпетентними, що говорить про низький рівень розвитку екологічної компетентності.

У практично-діялісному компоненту екологічної компетентності, як і в попередньому 53,3% студентів вважають себе свідомо некомпетентними, тобто у них екологічна компетентність знаходиться на середньому рівні розвитку, 31,1% – несвідомо некомпетентними, та лише 15,6% – свідомо компетентними студентами, що говорить про

високий рівень розвитку екологічної компетентності, тобто вони переконані що мають всі необхідні вміння, знання та навички для практичної реалізації екологічних проектів. Майже на одному рівні розвитку у студентів Навчально-наукового інституту психології та соціальної роботи знаходиться емоційно-вольовий компонент екологічної компетентності: 35,6% – несвідомо некомпетентні студенти, які навіть ніколи не задумувались про те, які ж емоції можна відчувати при здійсненні екологічних заходів, 33,3% – свідомо компетентні, тобто при занятті будь-якими екологічними проектами відчують сильні почуття та емоції, бажання розвиватися та працювати надалі в цьому напрямку, та 31,1% – свідомо некомпетентні респонденти, які не отримують задоволення від таких заходів, тобто можна сказати що певною мірою їм байдуже є певні заходи по збереженню навколишнього середовища чи немає. 88,9% респондентів Навчально-наукового інституту психології та соціальної роботи вважають себе свідомо компетентними в ціннісно-смысловому компоненті екологічної компетентності, тобто це говорить про те, що екологічні цінності пов'язані з сенсом існування особистості та є для неї одними з найважливіших в її житті. 8,9%, вважають себе несвідомо некомпетентними, тобто у них низький рівень розвитку екологічної компетентності, лише 2,2% вважають себе свідомо некомпетентними, а це в свою чергу дає змогу говорити про те, що у них екологічна компетентність знаходиться на середньому рівні розвитку.

Отже, з отриманих результатів можемо говорити про те, що у студентів Навчально-наукового інституту психології та соціальної роботи на високому рівні розвитку знаходиться ціннісно-смысловий компонент екологічної компетентності, тобто екологічні цінності пов'язані з сенсом існування особистості, вони являються одними з найважливіших, тому відіграють важливу роль в житті респондентів. Найменш сформованим компонентом екологічної компетентності виявився – практично-діяльнісний, що можливо пояснюється відсутністю достатнього практичного досвіду роботи в екологічній сфері.

У студентів природничо-математичного факультету домінуючим є ціннісно-смысловий компонент екологічної компетентності (середнє значення становить $2,36 \pm 0,86$), наступними за рівнем вираженості є потребнісно-мотиваційний (середнє значення становить – $1,89 \pm 0,83$) та когнітивний (середнє значення становить – $1,82 \pm 0,61$), тобто студенти мають певний рівень сформованості мотивів екологічної діяльності та способів вирішення виникаючих проблем. Практично-діяльнісний компонент (середнє значення становить – $1,69 \pm 0,71$), говорить про те, що даний компонент екологічної компетентності достатньо сформований (студенти являються готовими для освоєння певних видів та функцій екологічної діяльності та їх реалізації). Найменше вираженим виявився емоційно-вольовий компонент (середнє значення становить – $1,64 \pm 0,68$), це говорить про те, що студенти не мають достатнього рівня сформованості емоційно-вольового компоненту екологічної свідомості, який необхідний для реалізації певної екологічної діяльності.

За отриманими результатами виявляється, що 40% студентів природничо-математичного факультету вважають себе несвідомо некомпетентними, тобто це говорить про низький рівень екологічної компетентності. А це в свою чергу свідчить про те, що для них не важливо брати участь в екологічних проектах, вони на цьому аспекті не акцентують свою увагу. Також це може свідчити про недостатню обізнаність в екологічній сфері. 31,1% опитаних є свідомо некомпетентними, тобто вони мають середній рівень розвитку екологічної компетентності, можливо саме тому не мають бажання розвиватися в цьому напрямку. 28,9% респондентів виявились свідомо компетентними особистостями, що говорить про високий рівень розвитку екологічної компетентності, вони проявляють бажання брати участь в різних екопроектах.

60% опитаних респондентів природничо-математичного факультету вважають себе свідомо некомпетентними щодо когнітивного компоненту екологічної компетентності, який включає в себе положення сучасної наукової екологічної картини світу; характеристики екологічного мислення, способи виявлення та вирішення проблем. Тобто в цих студентів екологічна компетентність знаходиться на середньому рівні розвитку, вони свідомо

розуміють що не мають достатніх знань для реалізації різних екологічних проєктів. Наступним за рівнем розвитку є несвідомо некомпетентні студенти – 28,9%, їх навіть не цікавить той факт, що саме необхідно знати та уміти для здійснення того чи іншого заходу. Лише 11,1% респондентів виявились свідомо компетентними, мають достатню кількість знань, умінь та навичок, тобто ці студенти володіють високим рівнем екологічної компетентності.

Щодо практично-діяльнісного компоненту екологічної компетентності 44,4% та 42,2% респондентів природничо-математичного факультету знаходяться майже на одному рівні розвитку екологічної компетентності, але одні – несвідомо некомпетентні, а інші – свідомо некомпетентні. З цього можна говорити про те, що більшість студентів навіть не замислюється про реалізацію і вирішення екологічних проблем, а інша частина опитаної студентської молоді розуміє, що не має достатніх знань для їх здійснення. Лише у 13,3% опитаних студентів екологічна компетентність знаходиться на високому рівні розвитку, що свідчить про освоєння різних видів і функцій екологічної діяльності, їх реалізацію, ці студенти готові до практичного здійснення екологічних проєктів.

46,7% опитаних студентів природничо-математичного факультету виявились несвідомо некомпетентними в емоційно-вольовому компоненті екологічної компетентності, тобто у них низький рівень розвитку екокомпетентності, це свідчить про те, що вони навіть не замислюються які емоції та почуття вони можуть відчувати від рішення певної екологічної проблеми. Інша частина респондентів, а це 42,2% виявились свідомо некомпетентними в цій сфері, що говорить про середній рівень розвитку екологічної компетентності. З високим рівнем розвитку екокомпетентності виявилось 11,1%. Ці студенти свідомо компетентні, у них розвинені вольові якості, які необхідні для реалізації екологічної діяльності та вони отримують величезну кількість різних емоцій від здійсненої ними роботи з навколишнім середовищем.

Аналіз розвитку ціннісно-смыслового компоненту екологічної компетентності студентів природничо-математичного факультету виявив наступне: 60% респондентів – свідомо компетентні, які розуміють що екологічні заходи, проєкти необхідні як людям так і самій природі; 24,4% студентів – несвідомо некомпетентні, 15,6% опитуваних – свідомо некомпетентні, ці студенти не розуміють для чого потрібні екологічні заходи.

Таким чином, з отриманих результатів можемо говорити про те, що у студентів природничо-математичного факультету на високому рівні розвитку знаходиться ціннісно-смысловий компонент екологічної компетентності, що говорить про важливість екологічних цінностей в їхньому житті. Найменш сформованим компонентом екологічної компетентності виявився – емоційно-вольовий компонент екологічної компетентності, можливо через низький рівень розвитку вольових якостей студентів.

Для виявлення статично-достовірних відмінностей у рівні розвитку компонентів екологічної компетентності студентів Навчально-наукового інституту психології та соціальної роботи та природничо-математичного факультету нами був застосований критерій Манна Уїтні. Виявлено наступні статистично достовірні відмінності ($p \leq 0,05$): у студентів Навчально-наукового інституту психології та соціальної роботи ціннісно-смысловий компонент екологічної компетентності виявився більш розвиненим, ніж у студентів природничо-математичного факультету, що свідчить про вищий рівень сформованості у них екологічних сенсів та цінностей.

Для визначення екологічної установки у студентів Навчально-наукового інституту психології та соціальної роботи та природничо-математичного факультету було використано опитувальник екоцентричної та антропоцентричної установок у ставленні до навколишнього середовища (ЕААТЕ) С. Томпсон і М. Бартон (в адаптації І. В. Кряж і К. А. Андроннікової). Проаналізувавши отримані результати наших респондентів, з'ясувалося наступне: найвищі показники виявились за шкалою екоцентризму (середнє значення – $63,2\% \pm 27,44$), а це означає що у ставленні студентів до навколишнього середовища наголос робиться на гармонії, взаємозв'язку, взаємодії та взаєморозвитку, а також природа оцінюється незалежно

від її значення для них і той позитивний вплив природи на респондента, який переживається ними на фізіологічному рівні. Наступною по мірі прояву виявилась установка антропоцентризму (середнє значення – $38,7\% \pm 32,02$), що свідчить про оцінку природи з позиції її практичної цінності для самого респондента та людей в цілому, тобто ця частина студентів вважає, що довкілля – це власність людини, і вона може розпоряджатись ним на власний розсуд. Найменші показники відмічаємо за такою установкою, як екологічна апатія (середнє значення – $14,69\% \pm 27,93$), тобто у частини студентів з високим її рівнем є заперечення та байдужість по відношенню до екологічної проблематики.

У студентів Навчально-наукового інституту психології та соціальної роботи серед екологічних установок найвищі показники екоцентричної установки (середнє значення – $66,7\% \pm 27,3$). Це говорить про те, що респонденти вважають найвищою цінністю гармонійний розвиток людини і природи, вони дотримуються принципу: Людина – не власник природи, а один з членів природного співтовариства. Також респонденти переконані, що людині нема звідки брати засоби існування, окрім як із оточуючого середовища, тим не менш вона повинна не тільки брати, але й давати природі необхідний догляд, тримати її в гарному, охайному вигляді. Вони вважають, що вплив на природу замінюється взаємодією з нею, а не простим її використанням. Цю позицію студентів можна пояснити цілеспрямованим формуванням їх екологічної свідомості під час опанування дисциплін професійної підготовки (екологічна психологія, еколого-психологічний тренінг, психологія впливу та ін.). Наступною за рівнем прояву виявилась антропоцентрична установка (оцінка природи з позиції її практичної цінності для самого респондента та людей в цілому) (середнє значення – $37,5\% \pm 30,3$), тобто з цієї точки зору респонденти переконані в тому, що найвищою цінністю є людина, а усе інше у довкіллі цінне настільки, наскільки корисне людині, тобто довкілля – це власність людини, і вона може розпоряджатись ним на власний розсуд. Респонденти з цією установкою вважають, що мають право використовувати навколишнє середовище лише у своїх цілях, для задоволення своїх потреб. Найменше виражена екологічна апатія (заперечення та байдужість по відношенню до екологічної проблематики) (середнє значення – $7,4\% \pm 17,1$), можна сказати, що у студентів з її перевагою на емоційному рівні відбувається заперечення екологічних змін, які відбуваються в навколишньому середовищі.

За середніми показниками прояву екологічних установок у респондентів природничо-математичного факультету найбільш розвиненою є екоцентрична установка (середнє значення – $59,6\% \pm 27,4$), потім антропоцентрична (середнє значення – $39,96\% \pm 33,96$) та екологічна апатія (середнє значення – $22\% \pm 34,3$), що свідчить про певний рівень байдужості по відношенню до екологічних проблем.

Для виявлення статистично достовірних відмінностей у прояві установок щодо навколишнього середовища студентів Навчально-наукового інституту психології та соціальної роботи та природничо-математичного факультету нами був застосований Т-критерій Ст'юдента. Було виявлено статистично достовірні відмінності ($p \leq 0,05$) в такій екологічній установці, як екологічна апатія. За результатами вона більше проявляється у респондентів природничо-математичного факультету, що свідчить про вищу байдужість до екологічних проблем у цих студентів, ніж у студентів Навчально-наукового інституту психології та соціальної роботи.

Висновки. В ході дослідження складових буденної свідомості та екологічної компетентності студентів Навчально-наукового інституту психології та соціальної роботи і природничо-математичного факультету, з'ясовано, що більшість респондентів мають виражені екологічний компонент буденної свідомості (когнітивна, поведінкова складові, Я-концепція екологічної свідомості), ціннісно-смысловий компонент екологічної компетентності, а також поведінкову складову морального компоненту буденної свідомості, що забезпечує розуміння ними гармонії і внутрішнього комфорту, збереження довкілля і життєвого середовища як моральної норми і гідності людини, вміння і схильність пов'язувати поведінку і діяльність з екологічними проблемами. Статистично-достовірні

відмінності у показниках буденної свідомості студентів різних факультетів були виявлені між когнітивним компонентом екологічної свідомості та Я-концепцією економічної свідомості. Ці складові буденної свідомості вищі у студентів Навчально-наукового інституту психології та соціальної роботи, що зумовлює краще розуміння ними цінностей і принципів сталого розвитку. Було виявлено статистично достовірні відмінності у рівні прояву екологічної апатії, як установки у ставленні до навколишнього середовища. Вона вище у респондентів з природничо-математичного факультету, що обумовлює певну байдужість та заперечення ними екологічних проблем. Зважаючи на все відмічене вище, вважаємо доцільним запропонувати у вибірковий компонент освітніх програм природничо-математичного факультету дисципліни, спрямовані на розвиток і формування екологічної свідомості та компетентності, що забезпечить глибше розуміння ними цінностей сталого розвитку, екологічних проблем, та прогностичного підходу у їх вирішенні.

Література

1. Пукшанский Б. Я. (1987): Обыденное знание. Опыт философского анализа. – Л., 1987. С. 62.
2. Скребець В. О. (2003): Екопсихологічна сутність свідомості українців / Проблема загальної та педагогічної психології: Зб. наук. праць, Інститут психології П. С. Костюка АПН України – Т. 4 – 4.1. – К., 2003 – С. 227-233.
3. Скребець В. О. (1998) Екологічна психологія: Навч. посібник.— К.: МАУП, 1998.— 144 с: іл.— Бібліогр.: С. 140 - 141.
4. Скребець В.О., Шлімакова І. І. (2014): Екологічна психологія: підручник / В. О. Скребець, І. І. Шлімакова. – К.: Видавничий дім «Слово», 2014. – 456 с.
5. Хайдеггер М. (1991): О сущности истины (Vom Wesen der Wahrheit) // Хайдеггер М. Разговор на просёлочной дороге. – М., 1991. С. 9.
6. Elaine Nevin (2008) Education for Sustainable Development: Policy & Practice: 2008, № 6. – P. 49-62: [online]. Available online: <https://www.developmenteducationreview.com/issue/issue-6/education-and-sustainable-development>.

1.12. DEVELOPMENT AND USE OF DISINFECTANTS IN VETERINARY MEDICINE

1.12. РОЗРОБКА І ВИКОРИСТАННЯ ЗАСОБІВ ДЕЗІНФЕКЦІЇ У ВЕТЕРИНАРНІЙ МЕДИЦИНІ

У комплексі ветеринарно-санітарних заходів, що забезпечують вдале отримання поголів'я при заразних захворюваннях, підвищенні продуктивності тварин і птахів, санітарній якості продукції, сировини і кормів для тварин, дезінфекція займає одне з перших місць. Метою дезінфекції є знищення патогенів і умовно-патогенних мікроорганізмів на всіх об'єктах зовнішнього середовища.¹⁴⁸

Дезінфекція є критичною ланкою в системі профілактичних, протиепідеміологічних заходів, що забезпечують благополуччя тварин, в тому числі птахів, при інфекційних захворюваннях, безпеці людини, санітарній якості продукції і сировини. Хімічні та фізичні засоби, які використовуються для знищення інфекційних захворювань людини, тварин і рослин у зовнішньому середовищі, є дезінфікуючими засобами. Вони можуть бути: у розчині, підвіски, гранульовані, у формі пігулок.

Згідно аналізу літератури, останнім часом активізується процес створення нових ефективних засобів і технологій та їх застосування¹⁴⁹.

На сьогоднішній день найбільш перспективні розробки зі створення і випробування дезінфектантів на основі перекисних сполук, перекисних сполук в комплексі з різними стабілізаторами і поверхнево-активних речовин фумігаційних аерозолів, високократних пін, УФ-випромінювання, ультразвуку та озону.¹⁵⁰

Необхідність розробки і використання нових дезінфекційних засобів у першу чергу зумовлено їх дефіцитом. Для практичної ветеринарної медицини особливий інтерес становлять препарати, що забезпечують комплексну вірулецидну, бактерицидну та фунгіцидну дію.

Останнім часом розроблені і широко застосовуються у ветеринарній практиці ефективні методи і засоби дезінфекції. Але в силу обставин, які склались за останні роки в країні, розроблені дезінфекційні засоби не можна вважати задовільними. Перелік недорогих, доступних масовому споживачеві традиційних дезінфікуючих препаратів на сьогоднішній день залишається дуже обмеженим. До того ж у світовій практиці останні роки відмічається тенденція скорочення застосування для дезінфекції традиційних засобів, які раніше широко використовувались (їдкий натр, формальдегідутримуючі, хлорактивні речовини, феноли, четвертинні амонійні сполуки та ін.)¹⁵¹.

Що стосується України, то на її ринку залишаються традиційні хлорутримуючі дезінфікуючі засоби (хлорне вапно, гіпохлорит кальцію і натрію, хлорамін та інші), а також формальдегід, глутаровий альдегід. Найпопулярніші хлорвмісні препарати (неорганічні і органічні), які обумовлені звичними і витраченими десятиліттями навичками використання і економічними причинами. Хлорвмісні вироби використовуються в основному для медичної дезінфекції – виробів із скла, пластику, гуми та інших агресивних матеріалів. А також для знезараження поверхонь і повітря у худоби, як в присутності, так і при їх відсутності. К. Хамраєв¹⁵² використовував гіпохлорні аерозолі при ринотрахеїт великої рогатої худоби, а Ю. І. Боченин¹⁵³ – для дезінфекції тваринницьких приміщень у присутності телят і свиней.

¹⁴⁸ Селиверстов В. В., и соавт. (1999) Дезинфекция в системе ветеринарно-санитарных мероприятий, с. 3.

¹⁴⁹ Боченин Ю. И. (2005) Лаборатория по изучению аэрозолей, достижения и перспективы научных исследований, с. 48.

¹⁵⁰ Симецкий М. А. и др. (2000). Санация и дезодорация животноводческих помещений термовозгонными аэрозолями эфирных масел, с. 34.

¹⁵¹ Симецкий М. А., и соавт. (2000). Пенообразующие препараты, с. 19.

¹⁵² Хамраев К. (1980) Исследование выживаемости вируса инфекционного ринотрахеита крупного рогатого скота во внешней среде и разработка режимов аэрозольной дезинфекции помещений, с. 55.

¹⁵³ Боченин Ю. И. (2005) Лаборатория по изучению аэрозолей, достижения и перспективы научных исследований, с. 48.

В якості ефективних дезінфікуючих засобів, в тому числі у вигляді аерозолів і електроаерозолів, при багатьох бактеріальних і вірусних захворюваннях тварин і птахів були позитивно доведені препарати з групи альдегідів: розчин формальдегіду з вмістом діючої речовини 37%, лужний розчин формальдегіду, приготований з пара форму із додаванням 1% їдкою нагрітого¹⁵⁴.

Але, не дивлячись на їх перевагу, вони мають і ряд недоліків – високу токсичність з вираженим запахом, нестабільність робочих розчинів, вибірковість у відношенні патогенних мікроорганізмів, корозійну активність та ін. При довготривалому і постійному використанні до формальдегід- та хлорутримуючих засобів у патогенної та умовно-патогенної мікрофлори розвивається стійкість. Препарати є високотоксичними та канцерогенними.

У зв'язку з цим залишається актуальним створення нових екологічно безпечних дезінфікуючих та миючо-дезінфікуючих засобів із урахуванням досягнень вітчизняної і зарубіжної практики, нешкідливих для людей та тварин, екологічно безпечних і доступних для споживачів.

Недостатня забезпеченість ветеринарної служби дезінфектантами і в той же час зростаючі вимоги щодо охорони природного середовища від забруднення, дозволили віддати перевагу сполукам на основі галогенів і поверхневоактивних речовин.

Вже більше 50 років розроблений і широко апробований в Україні, дезінфекційний препарат «Йод однохлористий»,¹⁵⁵ який має високу бактерицидну активність і універсальність – можливість використання у вигляді антисептику і дезінфектанту. Препарат активний проти бактерій, мікобактерій, вірусів, грибів, ооцист кокцидій та яєць гельмінтів. Препарати йоду використовують для дезінфекції при сибірці, вірусному гепатиті, ящурі, туберкульозі, сальмонельозі, кокцидіозі, аскаридіозі та інших. З метою профілактики респіраторних захворювань бажано використовувати речовини, які дезодорують і дезінфікують повітря та органи дихання тварин і птахів. Основними антисептиками, що використовуються у ветеринарній практиці в даний час, є препарати елементарного йоду, феноли, окислювачі, солі важких металів, кислоти, луги, здатні викликати як місцеві, так і загальні токсичні реакції в організмі. Це робить їх малопридатними в повсякденному використанні для тварин, птахів і людей, а деякі з них представляють небезпеку для людей при попаданні в продукти тваринного походження.

Серед бактерицидних засобів іноземного виробництва зустрічаються препарати (поверхнево-активні або ПАВ), які мають у своєму складі четвертинні амонієві сполуки (ЧАС), що добре розчиняються, практично відсутній запах, володіють високою бактерицидною дією і низькою токсичністю. ПАВ змінює проникність оболонки мікробних клітин, тому широко використовується в поєднанні з іншими дезінфікуючими засобами. Вони володіють бактерицидною, фунгіцидною і віруліцидною активністю проти ліпофільних вірусів, але не впливають на спори і неефективні проти мікобактерій туберкульозу. І все ж таки, завдяки цим унікальним властивостям препарати знайшли застосування в медицині, ветеринарній медицині, побутовій хімії, косметології, м'ясній та молочно-переробній промисловості.

В останні роки, до дезінфекційних препаратів пред'являються особливі вимоги з метою запобігання забруднення навколишнього середовища, і безпеки для людини і тварин. Важлива й така якість як зручність і простота застосування. Таким чином, залишається гостра необхідність в ефективних, екологічно безпечних і доступних за ціною антисептиках для ветеринарної медицини.

У ветеринарно-медичній практиці практично немає екологічно чистих і безпечних антисептичних засобів, які можна використовувати для санації різних об'єктів ветеринарного та медичного нагляду, в тому числі і в присутності тварин (птиці) та людей.

¹⁵⁴ Боченин Ю. И., и соавт. (1992) Применение электроаэрозолей для дезинфекции животноводческих помещений, с. 57.

¹⁵⁵ Попов Н. И., Удавлиев Д. И. (2002). Йод дезенфектант нового поколения, с. 29.

Нажаль, деякі хімічні засоби дезінфекції згубно діють не лише на патогенну мікрофлору – збудників інфекції, але й на корисні мікроорганізми, які в нормі завжди знаходяться у повітрі. Вони, як правило, менш стійкі, ніж патогенні. Коли відбувається їх загибель, в біоценозі утворюються пустоти, які заповнюються більш активними мікроорганізмами – патогенними. Для дезінфекції, як правило, підбирають речовини із широким спектром дії з тим, щоб для досягнення потрібного ефекту необхідна була б їх мінімальна кількість, притому, щоб вони швидко розклалися у навколишньому середовищі¹⁵⁶.

Проте вже нараховується більше 100 видів мікроорганізмів, у яких під час тривалого застосування хлорорганічних і фосфорорганічних дезінфектантів сформувалася до них стійкість. Протягом останніх років у зв'язку із збільшенням частоти резистентності бактерій до антисептичних речовин, проведено розшифровку феномену резистентності мікроорганізмів як наслідку мутації в популяції бактерій і появи гена стійкості у певного штаму мікроорганізмів.^{157, 158, 159} Це ще раз підкреслює необхідність створення і впровадження нових високоефективних антисептичних засобів і вивчення їх бактерицидних, токсико-біологічних властивостей і способів застосування у ветеринарній медицині, що і визначило мету наших досліджень.

Задачею дезінфекції є попередження або ліквідація процесів накопичення, розмноження і поширення збудників захворювань шляхом їх знищення або видалення на предметах і об'єктах, що забезпечує переривання шляхів передачі заразного початку.

Останнім часом використовується багато різних видів четвертинних амонієвих сполук, які в сумішах, або в поєднанні з іншими герміцидними препаратами такими, наприклад, як спирт, проявляють, активність проти деяких вегетативних бактерій і ліпідів вірусів.¹⁶⁰

Найбільш широке застосування похідних спиртів зустрічається в якості шкірних антисептиків для обробки рук, ін'єкційного і операційного поля. Одним з таких препаратів є «Герміцид ВС», який у своєму составі містить четвертинні амонієві сполуки і глутарові альдегіди, і був використаний у наших дослідженнях.

Метою дослідження було встановити можливість використання дезінфікуючої дії препарату «Герміцид ВС» у порівнянні з формальдегідом.

При проведенні досліджень використовували бактеріологічні та мікроскопічні методи дослідження, лічильник для підрахунку колоній, дезінфектант «Герміцид ВС», 40% розчин формальдегіду, оприскувач пневматичний «Tolsen» (10 л).

Для визначення бактерицидних властивостей дезінфекційних препаратів використовували наступні тест-культури мікроорганізмів: *Bacillus alvei* (штам 5), *Escherichia coli* (штам K 99), *Salmonella Dublin* (штам 41), *Staphylococcus aureus* (штам 209). Культури інкубували за температури $37,5 \pm 0,5^{\circ}\text{C}$ на МПБ і МПА.

Бактерицидну дію дезрозчину «Герміцид ВС» вивчали, використовуючи 0,1% , 0,5% та 1,0% його концентрації з експозицією 15 хвилин на різних тест-об'єктах – скло, пластик, плитка у порівнянні з миючим засобом Сантрі (Табл. 1).

Таблиця 1. Бактерицидна дія дезрозчину на тест-об'єктах

Предмет	Дез. розчин	Моючий засіб Сантрі	Розчин «Герміциду ВС», %		
			0,1	0,5	1,0
Кількість колоній мікроорганізмів					
Скло		50	45	35	20
Пластик		25	20	6	-
Плитка		20	5	-	-

¹⁵⁶ Кабардиев С. Ш, и др. (2001) Дезинфектанты для санации объектов ветеринарного надзора, с. 43.

¹⁵⁷ Бутко М. П. (2006) Аэрозольная дезинфекция для профилактики инфекционных болезней животных, с. 10.

¹⁵⁸ Попов Н. И. (2003) Пенохлор средство для дезинфекции объектов ветеринарного надзора, с. 14.

¹⁵⁹ Боро Р. (2009) Проблема антибиотико резистентности, с. 28.

¹⁶⁰ Литвин В. П. та ін. (2002) Дезінфекція, дезінсекція, дератизація, 98 с.

Встановлено, що на пластику і плитці після обробки 1,0% розчином «Герміциду ВС», не виявлено бактерій, тобто препарат спрацював 100%, у порівнянні із склом, де було виявлено біля 20 колоній мікроорганізмів.

Стосовно дезінфекції приміщень, використовували бокси для котів, які мили водою із миючим засобом Сантрі за температури 60°C без використання дезрозчину (бокс № 1). Чашки Петрі з м'ясо-пептонним агаром (МПА) поміщали у бокс розкритими на 15 хвилин, потім їх закривали і витримували у термостаті протягом 24-48 годин. У боксі № 2 і № 3 проводили аналогічне механічне прибирання і додатково використовували дезінфектант з різною концентрацією – 0,1%, 0,5% та 1,0% і експозицією від 15 до 60 хвилин, після чого проводили бактеріологічні дослідження (Табл. 2).

Таблиця 2. Визначення бактеріологічної концентрації «Герміциду ВС»

Концентрація Герміциду, %	Експозиція, хвилин				
	до дезінф	15	30	45	60
	Кількість колоній мікроорганізмів				
	58				
0,1		60	53	27	19
0,5		45	39	18	15
1,0		25	20	11	6

Кількість колоній, що вирости на МПА без обробки дезрозчином (бокс 1) склала 58, а де додатково проводили дезінфекцію «Герміцид ВС» 1,0% – через 60 хвилин склала 6, тобто мікробний натиск було зменшено, майже, вдесятеро. Бактеріологічними дослідженнями виділено культури – *Staphylococcus aureus*, *Proteus vulgaris*, *Escherichia coli*; після використання дезінфектанту - патогенну мікрофлору не ізольовано.

На одній з експериментальних ферм нами було проведено попередні дослідження з використанням дезінфікуючого препарату «Герміцид ВС» у порівнянні з формальдегідом, який використовують на фермі під час газації птахівничих приміщень.

Було задіяно 2 приміщення у пташнику, у яких проводили механічну очистку та визначено мікробний фон повітря у різних їх місцях (підлога, вікно, стеля, клітка). Чашки Петрі з МПА утримували відкритими протягом 15 хвилин, після чого їх закривали і розміщували у термостаті за температури +37 (+0,5)°C протягом 24-48 годин. При проведенні бактеріологічних досліджень і мікроскопії мазків отриманих колоній, було виявлено культури *Staphylococcus aureus*, *Proteus vulgaris*, *Escherichia coli*, *Salmonella enteritidis*, *Salmonella typhimurium*, гриби роду *Aspergillus*.

Враховуючи мікробний фон, дезінфекцію приміщення у пташнику проводили 0,15% розчином «Герміциду ВС» у розрахунку 0,3 л на 1 м² з експозицією 40 хвилин (приміщення № 1) і 40% розчином формальдегіду протягом 20 хвилин (приміщення № 2). Приміщення витримували закритими 3 дні, після чого відкривали і розташовували поживні середовища для визначення якості дезінфекції (Табл. 3, 4).

Таблиця 3. Бактеріальний фон у приміщенні до дезінфекції

Приміщення №1	К-сть колоній	Приміщення №2	К-сть колоній
Вікно	> 300	Клітка	156
Стеля	> 300	Підлога	141
Підлога	> 300	Стеля	44

Таблиця 4. Бактеріальний фон у приміщенні після дезінфекції

Приміщення №1 («Герміцид ВС»)	К-сть колоній	Приміщення №2 (формальдегід)	К-сть колоній
Вікно	158	Клітка	120
Підлога	160	Підлога	115
Стеля	250	Стеля	29

Як видно з Таблиць 3 та 4, у приміщеннях після проведення дезінфекції «Герміцидом ВС» бактеріальний фон знизився, у декілька разів (якщо вважати, що у цьому приміщенні ніколи не проводили дезінфекцію і тому неможливо було порахувати колонії (> 300), то після дезінфекції кількість їх склала, приблизно, 158, 160 і 250 відповідно до різної поверхні. Якщо припустити, що у такому приміщенні до дезінфекції, приблизно, було 1 млн. мікроорганізмів, то після використання «Герміциду ВС» їх кількість знизилась, у середньому, в 5 тис разів).

У другому приміщенні щорічно проводили дезінфекцію формальдегідом, тому після його використання мікробний натиск знизився у 1,3-1,5 рази.

При бактеріологічних дослідженнях після дезінфекції «Герміцидом ВС» були виявлені одиничні колонії культур *Staphylococcus aureus*, *Proteus vulgaris*. Патогенну мікрофлору, що була ізольована до дезінфекції (*Escherichia coli*, *Salmonella enteritidis*, *Salmonella typhimurium*, гриби роду *Aspergillus*), нами не виявлено.

Висновки. На підставі отриманих попередніх досліджень встановлено бактерицидну активність препарату «Герміцид ВС» і можливість його використання з дезінфікуючою метою. На пластику і плитці після обробки 1,0% розчином «Герміциду ВС» протягом 15 хвилин, не виявлено бактерій, тобто препарат спрацював 100%, у порівнянні з миючим засобом Сантрі, де кількість колоній коливала в межах 20 відповідно.

Встановлено, що у приміщенні пташнику після використання «Герміциду ВС», кількість мікроорганізмів знизилась майже у 5 тис разів, а в боксах для тварин – мікробний натиск було зменшено, майже, в 10 разів. Бактеріологічними дослідженнями не виділено патогенну мікрофлору.

У подальшому будуть продовжені дослідження з метою розроблення нових режимів дезінфекції даного препарату, і випробувані нові дезінфектанти, їх концентрації та економічні характеристики.

Література

1. Селиверстов В. В., Дудницький І. А., Попов Н. І. Дезинфекция в системе ветеринарно-санитарных мероприятий. // Ветеринария, 1999. – № 2. – С. 3-5.
2. Боченин Ю. И. Лаборатория по изучению аэрозолей, достижения и перспективы научных исследований // Сб. науч. тр. ВНИИВСГЭ. М., 2005. – № 117. – С. 48-54.
3. Симецкий М. А., Каштанов А. В., Баринов А. С., и др. Санация и дезодорация животноводческих помещений термовозгоночными аэрозолями эфирных масел. Тр. ВНИИВС, М.: ВНИИВС, 2000. – Т. 108. – С. 34-39.
4. Симецкий М. А., Попов Н. И., Удавлиев Д. И., Чупахин В. И. Пенообразующие препараты. Тр. ВНИИВС, М.: ВНИИВС, 2000. – Т. 108. – С. 19-24.
5. Хамраев К. Исследование выживаемости вируса инфекционного ринотрахеита крупного рогатого скота во внешней среде и разработка режимов аэрозольной дезинфекции помещений. Тр. ВНИИВС «Дезинфекция в промышленном животноводстве», М., 1980. – С. 55-62.
6. Боченин Ю.И., Закомырдин А.А., Бурдов Г.Н. Применение электроаэрозолей для дезинфекции животноводческих помещений. Материалы Всероссийской конференции по аэрозолям. М., 1992. – С.57.
7. Попов Н. И. Удавлиев Д. И. Йод дезинфектант нового поколения // ЗооМедВет, № 7. – 2002. – С. 29.
8. Кабардиев С. Ш., Амаев К. Г., Кпищенко Е. Ю. Дезинфектанты для санации объектов ветеринарного надзора // Ветеринария, 2001. – № 10. – С. 43-46.
9. Бутко М. Аэрозольная дезинфекция для профилактики инфекционных болезней животных / М. Бутко, В. Тиганов, В. Фролов и др. // Ветеринария, 2006. – № 2. – С. 10-12.
10. Боро Р. Проблема антибиотикорезистентности / Р. Боро, Ж. Кастилио, Л. Генеольт // Ветеринария. – 2009. – № 2. – С. 28-29.

11. Попов Н. И. Пенохлор средство для дезинфекции объектов ветеринарного надзора. // Ветеринария, № 6. – 2003. – С. 14.
12. Литвин В. П, Поліщук В. В., Литвиненко В. М. та ін. Дезінфекція, дезінсекція, дератизація. Київ, 2002. – 98 с.

1.13. ONLINE PLATFORMS FOR INTERACTION BETWEEN THE STATE AND SMALL BUSINESS IN UKRAINE

1.13. ОНЛАЙН-ПЛАТФОРМИ ВЗАЄМОДІЇ ДЕРЖАВИ ТА МАЛОГО БІЗНЕСУ В УКРАЇНІ

Глобальна цифровізація світової економіки породжує суспільний запит на нові форми та способи взаємодії держави і бізнесу. Одним з таких способів є онлайн-платформи, на яких відбувається вирішення численних питань, що виникають при організації та веденні бізнесу та потребують участі держави. Онлайн-платформи значно спрощують процедурні моменти – реєстрації, ліквідації, сплати податків, полегшують отримання важливої для бізнесу інформації. Для малого бізнесу онлайн-взаємодія з державою особливо актуальна, адже більшість процедурних питань у малому бізнесі є типовими, уніфікованими. До того ж онлайн-платформи дозволяють економити ресурси малого бізнесу, які зазвичай є вкрай обмеженими. Дистанційні форми взаємодії держави і бізнесу значно поживалися під час загальної пандемії, спричиненої COVID-19, а також через вимушені карантинні обмеження.

Процес цифровізації бізнесу та використання у бізнесі цифрових технологій є предметом багатьох наукових досліджень. Так, у роботі Й. Сенамора (Javier Senamor), В. Паріди (Vinit Parida), Й. Вінсента (Joakim Wincent) аналізується взаємозв'язок між використанням цифрових платформ та показниками ефективності малого бізнесу¹⁶¹. Особливості використання цифрових бізнес-моделей висвітлюються у працях Н. Іванченко, Ж. Кудрицької, К. Рекачинської¹⁶², Н. Краус, О. Голобородька, К. Краус¹⁶³. В. Буров, Н. Капітонова, Є. Дондокова, Ж. Тумунбаярова, Н. Кайбаліна зосереджують увагу на факторах, які визначають готовність малих форм підприємництва користуватися цифровими сервісами у бізнес-процесах¹⁶⁴. При цьому наголошується, що нестача ресурсів (трудова, фінансова, інформаційна) у малому бізнесі може суттєво загальмувати процес цифровізації. Вітчизняні науковці також звертають увагу на специфічні для України фактори (зокрема, низький рівень кібер-безпеки, недостатнє нормативно-правове регулювання цифровізації), що знижують зацікавленість малого підприємництва у цифровізації бізнес-процесів¹⁶⁵. Окремо досліджується участь держави у формуванні цифрового простору в Україні, її роль в інституційно-правовому упорядкуванні цього процесу (О. Піщуліна¹⁶⁶, Г. Жекало¹⁶⁷, Д. Карчева, Д. Огородня, В. Опенько¹⁶⁸). Разом з тим недостатньо дослідженими залишаються питання, пов'язані з організацією онлайн-взаємодії держави та бізнесу, визначення напрямів її подальшого розвитку.

Важливість цифрової взаємодії держави та малого бізнесу усвідомлюється в усьому світі. Так, Організацією економічного співробітництва (ОЕСР) запроваджено Глобальну ініціативу Digital for SMEs (D4SME). Метою ініціативи є спрямування зусиль міжнародної спільноти, національних урядів, громадських організацій на формування сприятливих рамок умов для цифровізації малого та середнього бізнесу, зокрема підвищення обізнаності щодо переваг використання цифрових технологій, а також налагодження діалогу з ключових питань цифровізації¹⁶⁹. Провідна роль у реалізації ініціативи відводиться

¹⁶¹ Senamor J., Parida V., Wincent J. (2019): How entrepreneurial SMEs compete through digital platforms: The roles of digital platform capability, network capability and ambidexterity, p. 198.

¹⁶² Іванченко Н., Кудрицька Ж., Рекачинська К. (2020): Бізнес-моделі в умовах цифрових трансформацій, с. 187.

¹⁶³ Краус Н. М., Голобородько О. П., Краус К. М. (2018): Цифрова економіка: тренди та перспективи авангардного характеру розвитку.

¹⁶⁴ Буров В. Ю., Багійев Г. Л., Дондокова Е. Б. и др. (2018): Малое предпринимательство и цифровая экономика: перспективы и проблемы, с. 93-95.

¹⁶⁵ Піщуліна О. (2020): Цифрова економіка: тренди, ризики та соціальні детермінанти: доповідь, с. 231.

¹⁶⁶ Там само.

¹⁶⁷ Жекало Г. (2019): Цифрова економіка України: проблеми та перспективи розвитку, с. 58.

¹⁶⁸ Карчева Г., Огородня Д., Опенько В. (2017): Цифрова економіка та її вплив на розвиток національної та міжнародної економіки, с. 18-20.

¹⁶⁹ OECD Digital for SMEs Global Initiative: concept note (2019), p. 6.

національним урядам, відповідальним за поширення принципу «Better policies for better SMEs and, therefore, for better lives» («Краща політика для поліпшення малих та середніх підприємств, а отже, і для кращого життя») у своїй економічній політиці.

Україна також активно рухається в напрямі цифровізації суспільства. У 2018 р. прийнято Концепцію розвитку цифрової економіки і суспільства України на 2018-2020 роки, спрямовану на формування суспільної потреби у використанні цифрових технологій¹⁷⁰. Як значний успіх національних економічних реформ можна розглядати прогрес у показниках індексу Світового банку Doing Business – 2020. Так, у 2020 р. за показниками легкості реєстрації підприємств Україна навіть випередила країни ОЕСР з високим рівнем доходу населення (Таблиця 1). Звернемо увагу на те, що час, необхідний для реєстрації бізнесу, скоротився у тому числі за рахунок впровадження онлайн-процедур (методологія розрахунку індексу передбачає, що можливість здійснення процедури онлайн скорочує тривалість процедури до 0,5 днів). Водночас показники, що віддзеркалюють легкість сплати податків, залишаються гіршими, ніж середньосвітовий рівень. Те саме стосується експортно-імпортних процедур.

Таблиця 1. Показники України у рейтингу Світового банку Doing Business – 2020¹⁷¹

Показники	Україна	Європа та Центральна Азія	Країни ОЕСР з високим рівнем доходу	Показник кращої країни
Кількість процедур, необхідних для реєстрації підприємств	6	5,2	4,9	1,0
Час, необхідний для реєстрації підприємства, дні	6,5	11,9	9,2	0,5
Вартість реєстрації, % доходу на душу населення	0,5	4,0	3,0	0,0
Мінімальний статутний капітал, % доходу на душу населення	0,0	0,7	7,6	0,0
Кількість податкових платежів на рік	5	14,4	10,3	3
Кількість годин, яка витрачається на сплату податків, години	328	213,1	158,8	49

Українська держава прагне забезпечити рівність у доступі до цифрових послуг. Проте деякі автори вважають, що малий бізнес в Україні навіть випереджає великі промислові підприємства у сфері використання цифрових технологій¹⁷². Дані Державної служби статистики України свідчать про те, що у 2019 р. не менше третини суб'єктів малого бізнесу регулярно користувалися цифровими сервісами та комунікаціями у відносинах з клієнтами та партнерами (Таблиця 2).

Так, 82,1% малих підприємств здійснювали банківські операції через мережу Інтернет (для великих підприємств цей показник становив 94,5%), 74,1% малих підприємств отримували інформацію про товари та послуги (серед великих підприємств – 90,7%), 66,9% отримували інформацію від державних органів влади (для великих підприємств цей показник становив 88,3%), 42,5% здійснювали операції з органами державної влади (для великих підприємств цей показник становив 69,5%). Таким чином інтенсивність використання цифрових технологій у малому бізнесі була трохи нижче, ніж у великому.

Зазначимо, що ця проблема властива не тільки нашій країні, а й іншим країнам також. За даними Digital for SMEs, у країнах ОЕСР в 2015 р. лише 20% суб'єктів малого та середнього бізнесу займалися продажами через електронну комерцію проти 40% великих фірм¹⁷³. Основна причина – обмежений доступ до цифрових технологій через брак ресурсів. Саме тому провідні держави світу опікуються формуванням інфраструктури підтримки процесу цифровізації у малому бізнесі. Не є виключенням і Україна, де цифрова підтримка малого бізнесу з боку держави є важливою складовою національних економічних реформ.

¹⁷⁰ Про схвалення Концепції розвитку цифрової економіки та суспільства України на 2018-2020 роки та затвердження плану заходів щодо її реалізації (2018): Розпорядження КМУ від 17. 01. 2018 № 67-р.

¹⁷¹ Ukraine: Doing Business – 2020.

¹⁷² Жекало Г. (2019): Цифрова економіка України: проблеми та перспективи розвитку, с. 57.

¹⁷³ OECD Digital for SMEs Global Initiative: concept note (2019), p. 3.

Таблиця 2. Напрями використання мережі Інтернет на підприємствах з розподілом за середньою кількістю працівників у 2018-2019 роках, % від загальної кількості підприємств¹⁷⁴

Напрямок використання мережі Інтернет	Усі підприємства		Підприємства із середньою кількістю працівників					
			Від 10 до 49 осіб		Від 50 до 249 осіб		Від 250 осіб	
	2018	2019	2018	2019	2018	2019	2018	2019
Надсилання чи отримання повідомлень електронною поштою	86,9	85,4	85,0	83,2	92,8	92,4	95,6	94,5
Здійснення телефонних дзвінків за допомогою Інтернет/VoIP-зв'язку або відеоконференцій	27,8	28,5	23,6	24,2	37,8	38,9	60,3	61,6
Отримання інформації про товари та послуги	78,2	77,1	75,5	74,1	86,5	86,4	91,5	90,7
Користування миттєвим обміном повідомленнями та електронною дошкою оголошень	43,0	42,7	39,5	39,0	52,3	52,7	66,2	66,5
Отримання інформації від органів державної влади	71,2	70,4	67,9	66,9	81,1	81,0	89,4	88,3
Здійснення операцій з органами державної влади (за винятком отримання інформації)	45,6	46,1	42,1	42,5	54,5	55,6	68,8	69,5
Здійснення банківських операцій	85,5	84,3	83,6	82,1	91,5	91,6	94,8	93,5
Доступ до інших фінансових послуг	35,8	35,8	32,7	32,4	44,2	45,6	56,1	55,4

Основними способами онлайн-взаємодії держави та малого бізнесу є такі.

1. Надання державою адміністративних послуг (Таблиця 3). На Урядовому порталі України підприємницькому сектору пропонуються електронні послуги за чотирма напрямками: дозвільні документи, ліцензування бізнесу, реєстрація бізнесу, довідки та витяги з реєстрів – Таблиця 3. Так, процедура реєстрації ФОП та ТОВ може здійснюватися безкоштовно на порталах «Он-лайн будинок юстиції»¹⁷⁵ або «Дія. Бізнес»¹⁷⁶. Реєстрація ФОП завершується за два робочі дні, причому водночас ФОП реєструється як платник податків. Реєстраційні процедури нескладні, однак вимагають наявності електронного цифрового підпису.

2. Підтримка національного бізнесу, у тому числі за кордоном. Так, Єдиний експортний веб-портал, інтегрований у «Дія.Бізнес», надає та поширює актуальну для експортерів інформацію про тарифи, нетарифні обмеження по країнам світу, підписані між країнами угоди про торгівельне співробітництво¹⁷⁷.

3. Надання державою цифрових консалтингових послуг малому бізнесу. Прикладом державного сервісу є «Дія.Бізнес» – платформа, яка дає змогу отримати консалтингову підтримку з актуальних питань розвитку бізнесу – відкриття нової справи, маркетингу, управління персоналом, організації електронних продажів тощо.

4. Фінансування державою онлайн-навчання та підвищення рівня цифрової грамотності. Принцип побудови сервісів: відео-лекції або освітні фільми, розраховані на конкретну цільову аудиторію, які можна переглядати у зручному режимі. Так, Національна онлайн-школа підприємництва («Дія.Бізнес») орієнтована переважно на дорослу аудиторію користувачів, які або збираються відкрити або вже мають власний бізнес.

5. Інформування громадян про цифрові можливості ведення бізнесу, роз'яснювальна робота, яка здійснюється державою через різноманітні цифрові канали зв'язку – месенджери, соціальні мережі, офіційні сайти органів влади тощо. Так, Міністерством цифрової

¹⁷⁴ Використання інформаційно-комунікаційних технологій на підприємствах у 2018-2019 роках (2018): Укрстат.

¹⁷⁵ Он-лайн будинок юстиції Міністерства юстиції України (2021): Державна реєстрація юридичної особи.

¹⁷⁶ Дія. Бізнес (2021): Сервіси та можливості.

¹⁷⁷ Офіс з просування експорту України (2021): Єдиний експортний веб-портал – нові можливості для експортерів.

трансформації України за підтримки Програми «U-LEAD з Європою» створено інтерактивну Мапу підтримки підприємництва (розміщено на «Дія.Бізнес»), пошукові сервіси якої інформують про наявність в обраному регіоні об'єктів інфраструктурної підтримки підприємництва.

б. Формування інформаційного контенту, спрямованого на сприйняття малого бізнесу як можливості самореалізації. Контент представлений реальними історіями підприємців про розвиток їх власної справи, кейсами з проблемних ситуацій, розміщених на платформах підтримки малого бізнесу.

До найбільш успішних вітчизняних цифрових інфраструктурних проєктів підтримки малого бізнесу можна віднести започатковану на порталі «Цифрова держава» онлайн-платформу «Дія.Бізнес», де надаються інформаційні послуги, консультативні послуги з актуальних питань підприємницької діяльності (онлайн, а також через офлайн хаби), адміністративні послуги, пов'язані з реєстрацією та ліквідацією фізичних-осіб підприємців. «Дія. Бізнес» фінансується за рахунок державного бюджету, а також коштів, виділених Світовим банком (зокрема, Міжнародною фінансовою корпорацією) на підтримку реформ в Україні.

Онлайн-платформа «Дія.Бізнес» має зручний та інтуїтивно зрозумілий для користувачів інтерфейс. «Дія.Бізнес» містить такі сервіси¹⁷⁸:

- навчальний сервіс (Національна онлайн-школа підприємництва), де розміщено безкоштовні освітні курси з започаткування та розвитку бізнесу. Курси оновлюються щомісячно. Кожен курс містить декілька онлайн-уроків, побудованих, як правило, як освітній серіал;

- консалтинговий сервіс. Безкоштовна консалтингова платформа, де можна отримати консультативну допомогу з актуальних питань розвитку бізнесу. Тематика консультацій є доволі широкою – структуризація бізнес-процесів, юридична підтримка, оподаткування, маркетинг, створення команди тощо. Консультації надаються експертами, які мають не менше, ніж трирічний досвід роботи з бізнесом або у бізнесі, на волонтерських засадах. Консультації здійснюються онлайн за попереднім електронним записом, а також офлайн (доки що лише у м. Харкові та м. Миколаїві). Консультація триває 60 хвилин;

- бізнес-ідеї, кожна з яких супроводжується конкретною історією реалізації, вказівкою на орієнтовну суму початкових інвестицій, шаблонами розрахункових документів з коментарями стосовно заповнення (частково – у форматі Excel з формулами для розрахунків, що дає можливість лише ввести фінансові дані про свій проєкт та отримати готові результати з одночасною інтерпретацією);

- шаблони типових документів. Шаблони розташовані за функціональним принципом: наприклад, документи, що засвідчують форс-мажорні обставини, через які неможливо виконати угоди; документи, необхідні при оренді нежитлової нерухомості; документи для заснування ТОВ; накази по підприємству тощо. Але для повноцінного використання шаблонів необхідно пройти реєстрацію на порталі;

- чеклисти та довідники. Так, чеклист «Розпочинаючи власний бізнес» забезпечує підприємців-початківців алгоритмом, користування яким дає уяву про зміст та послідовність дій, необхідних для реєстрації та початку власної справи, а також містить посилання на сервіси «Дія.Бізнес» з консалтинговою інформацією та роз'ясненнями з цих питань. У довідниках стисло надано важливу інформацію;

- онлайн-аудит бізнесу. Сервіс спрямований на виявлення проблем організаційного, фінансового, кадрового характеру. Форми аудиту – онлайн-чеклисти, консультації залучених експертів (існує можливість обрати експертів з числа наявних);

- інформація про доступні програми фінансової підтримки бізнесу (як державні, так і міжнародні, у тому числі грантові), умови участі у них;

- інформаційні інтерактивні сервіси щодо актуальних правил оподаткування, бухгалтерської звітності.

¹⁷⁸ Дія. Бізнес (2021): Сервіси та можливості.

Таблиця 3. Основні державні електронні адміністративні послуги малому бізнесу¹⁷⁹

Електронна послуга	Зміст послуги	Вартість послуги	Термін надання
Реєстрація ФОП	Державна реєстрація ФОП та реєстрація застосування спрощеної системи оподаткування або реєстрація платником ПДВ. Онлайн надання виписки з ЄДР	Безкоштовно	Протягом 24 годин з моменту надходження документів
Припинення діяльності ФОП	Припинення підприємницької діяльності незалежно від місцеперебування ФОП у межах України	Безкоштовно	Протягом 24 годин з моменту надходження документів
Внесення змін про ФОП	Внесення змін про ФОП щодо громадянства, видів економічної діяльності, контактної інформації фізичної особи-підприємця	Безкоштовно	Протягом 24 годин з моменту надходження документів
Реєстрація ЮО (ТОВ)	Державна реєстрація юридичної особи у формі ТОВ, що діє на підставі модельного статуту, та реєстрація застосування спрощеної системи оподаткування та реєстрація платником ПДВ. Виписку з ЄДР можна завантажити у персональному кабінеті «Онлайн-будинку юстиції»	Безкоштовно	Протягом 24 годин з моменту надходження документів
Реєстрація реєстраторів розрахункових операцій (РРО)	Включення екземпляра РРО до Реєстру екземплярів реєстраторів розрахункових операцій	Безкоштовно	Не пізніше наступного робочого дня після надходження заяви
Включення відомостей про ЮО	Включення у ЄДР юридичних осіб, які зареєстровані до 01.07.2004 та відомості про які відсутні у Єдиному державному реєстрі юридичних осіб, фізичних осіб-підприємців та громадських формувань	Безкоштовно	Протягом 24 годин з моменту надходження документів
Ліцензія на експорт/імпорт товарів	Видача ліцензій на експорт/імпорт товарів: в автоматичному режимі (для товарів, на які не встановлено квоти) і неавтоматичному режимі (для товарів, на експорт яких встановлені квоти)	220 грн (автоматичне ліцензування) 780 грн (неавтоматичне)	Протягом 10 робочих днів від дати одержання заявки (автоматичне ліцензування). Протягом 30 робочих (неавтоматичне).
Відомості з реєстру бізнесу	Надання відомостей з Єдиного державного реєстру юридичних осіб, фізичних осіб-підприємців та громадських формувань щодо бенефіціарних власників, місцезнаходження і види діяльності, відомості про внесення реєстраційних змін тощо.	Безкоштовно, але у разі розширеного запити – 70 грн.	Невідкладно після відправлення запити
Відомості з реєстру банкрутства	Отримання відомостей з Єдиного реєстру підприємств, щодо яких порушено провадження у справі про банкрутство	Безкоштовно	У режимі реального часу
Протипожежна декларація	Реєстрація декларації відповідності матеріально-технічної бази суб'єкта господарювання вимогам законодавства з питань пожежної безпеки	Безкоштовно	Протягом 5 робочих днів

¹⁷⁹ Електронні послуги (2021): Урядовий портал.

Український малий бізнес активно опановує нові форми онлайн взаємодії з державою: отримання електронних адміністративних, консалтингових, навчальних, інформаційних послуг. Для цього державою створено низку онлайн-платформ («Дія.Бізнес», Он-лайн будинок юстиції Міністерства юстиції України, Офіс з просування експорту тощо). У розвитку цих платформ простежується тенденція інтеграції численних цифрових сервісів у єдину систему, а також прагнення забезпечити інтегрованість – можливість сумісної роботи платформ (так, Єдиний експортний веб-портал успішно інтегрований у «Дія.Бізнес»). Це перспективний напрям створення державної цифрової інфраструктурної, оскільки наявні сервіси забезпечують для малого бізнесу значне зниження транзакційних витрат, економію часу, знижують ризики корупції у відносинах «державна – бізнес». Перспективи подальшого розвитку онлайн взаємодії держави з малим бізнесом тісно пов'язані не тільки з удосконаленням змістового наповнення цифрових сервісів, а й зі створенням умов для розширення доступу до них українських громадян.

Література

1. Cenamor J., Parida V., Wincent J. How entrepreneurial SMEs compete through digital platforms: The roles of digital platform capability, network capability and ambidexterity. *Journal of Business Research*. 2019. July. Vol. 100. P. 196-206. URL: <https://reader.elsevier.com/reader/sd/pii/S0148296319302188?token=768F878E46A2E637E82C5046B23B5DB4493B758F50DE7B8ED295DC55AD7E1FF76AF6B896C7CA36E4151E0BC4580F33B0> (дата звернення 03. 03. 2021).
2. Іванченко Н., Кудрицька Ж., Рекачинська К. Бізнес-моделі в умовах цифрових трансформацій. *Вчені записки ТНУ імені В. І. Вернадського*. Серія: Економіка і управління. 2020. № 3. Т. 31. С. 185-190. URL: http://econ.vernadskyjournals.in.ua/journals/2020/31_70_3/31_70_3_2/33.pdf (дата звернення 03. 03. 2021).
3. Краус Н. М., Голобородько О. П., Краус К. М. Цифрова економіка: тренди та перспективи авангардного характеру розвитку. *Ефективна економіка*. 2018. № 1. URL: <http://www.economy.nauka.com.ua/?op=1&z=6047> (дата звернення: 03. 03. 2021).
4. Буров В. Ю., Багиев Г. Л., Дондокова Е. Б. и др. Малое предпринимательство и цифровая экономика: перспективы и проблемы: монография / под. науч. ред. В. Ю. Булова, Г. Л. Багиева. Чита: ЗабГУ, 2018. 221 с. URL: https://vseup.ru/static/files/11.03.19._1.pdf (дата звернення 03. 03. 2021).
5. Піщуліна О. Цифрова економіка: тренди, ризики та соціальні детермінанти: доповідь / Центр Разумкова. Київ, жовтень 2020. URL: https://razumkov.org.ua/uploads/article/2020_digitalization.pdf (дата звернення 03. 03. 2021).
6. Жекало Г. Цифрова економіка України: проблеми та перспективи розвитку. *Науковий вісник Ужгородського національного університету*. Серія: Міжнародні економічні відносини та світове господарство. 2019. № 26. Ч. 1. С. 56-60. URL: http://www.visnyk-econom.uzhnu.uz.ua/archive/26_1_2019ua/12.pdf (дата звернення 03. 03. 2021).
7. Карчева Г., Огородня Д., Опенько В. Цифрова економіка та її вплив на розвиток національної та міжнародної економіки. *Фінансовий простір*. 2017. № 3. С. 13-21. URL: <https://ofp.cibs.ubs.edu.ua/files/1703/17kgttme.pdf> (дата звернення 03. 03. 2021).
8. OECD Digital for SMEs Global Initiative: concept note / OECD, 2019. URL: <https://www.oecd.org/going-digital/sme/resources/D4SME-Brochure.pdf> (дата звернення 03. 03. 2021).
9. Про схвалення Концепції розвитку цифрової економіки та суспільства України на 2018-2020 роки та затвердження плану заходів щодо її реалізації: Розпорядження КМУ від 17. 01. 2018 № 67-р. URL: <https://zakon.rada.gov.ua/laws/show/67-2018-%D1%80#n13> (дата звернення 03. 03. 2021).
10. Ukraine: Doing Business – 2020. URL: <https://zakon.rada.gov.ua/laws/show/67-2018-%D1%80#n13> (дата звернення 03. 03. 2021).

11. Використання інформаційно-комунікаційних технологій на підприємствах у 2018-2019 роках / Державна служба статистики України. URL: http://www.ukrstat.gov.ua/operativ/operativ2018/zv/ikt/viktp2018-2019_u.xls (дата звернення 08. 02. 2021).

12. Електронні послуги: Урядовий портал. URL: <https://www.kmu.gov.ua/servicesfilter> (дата звернення: 03. 03. 2021).

13. Он-лайн будинок юстиції Міністерства юстиції України: Державна реєстрація юридичної особи. URL: <https://online.minjust.gov.ua/modelnyiy-statut> (дата звернення: 03. 03. 2021).

14. Дія. Бізнес: Сервіси та можливості. URL: <https://business.diia.gov.ua/services> (дата звернення: 03. 03. 2021).

15. Офіс з просування експорту України: Єдиний експортний веб-портал – нові можливості для експортерів. URL: <https://epo.org.ua/yedynuj-eksportnyj-veb-portal-novi-mozhlyvsti-dlya-eksporteriv/> (дата звернення: 03. 03. 2021).

1.14. THE MARKET MECHANISM AND THE FORMATION OF AN EFFECTIVE NATIONAL ECONOMIC MODEL

1.14. РИНКОВИЙ МЕХАНІЗМ І ФОРМУВАННЯ ЕФЕКТИВНОЇ НАЦІОНАЛЬНОЇ ЕКОНОМІЧНОЇ МОДЕЛІ

Ринок, як сфера обміну, система товарно-грошових відносин між виробниками і споживачами матеріальних благ і послуг є одним із важливих досягнень людства на всіх етапах свого розвитку. Поняття ринку в загальних рисах відомо будь-якій людині, яка здійснює якісь покупки. У той же час поняття ринку багатоаспектне. Зміни, що тут відбуваються, цікавлять та зачіпають величезну кількість людей.

Першу спробу дати наукове визначення ринку зробив французький економіст А. Курно. На його думку, ринок – це будь-який район, де взаємовідносини покупців і продавців настільки вільні, що ціни на одні й ті ж самі товари мають тенденцію легко і швидко вирівнюватися¹⁸⁰. На територіальні ознаки ринку наголошував і А. Пезеті: «ринок – це умовне місце, куди сходяться виробники товарів, які пропонують свій товар покупцям, і покупці, які пред'являють попит на товар»¹⁸¹. В подальшому науковці почали посилювати важливість взаємозв'язків при визначенні сутності ринку і зменшувати його територіальне значення. У сучасній зарубіжній економічній літературі немає єдиного визначення ринку: «Ринок – будь-яка взаємодія, в яку вступають люди для торгівлі один з одним»¹⁸²; «Механізм, що об'єднує пропозицію і попит на певний товар, називають ринком»¹⁸³; «Ринок означає місце зустрічі пропозиції і попиту»¹⁸⁴ тощо.

Дати однозначне визначення ринку важко, насамперед тому що це не застигле раз і назавжди явище, а процес еволюції економічних відносин людей з приводу виробництва, обміну та розподілу продуктів праці та ресурсів, що надходять у індивідуальне та виробниче споживання. Сутність ринку можна визначати в кількох площинах. В організаційному та історичному плані: ринок – це публічне місце у тому чи іншому населеному пункті, простір (зона, територія), де товари виставляються на продаж і відбуваються їх купівля-продаж або укладаються угоди між суб'єктами ринку. З позицій суспільного виробництва ринок – це сфера обігу в загальній структурі виробництва, сфера реалізації вироблених товарів, сукупність актів купівлі-продажу, посередницька форма діяльності. З точки зору суб'єктів і об'єктів ринок є сукупністю економічних відносин різних суб'єктів товарного господарства з приводу обміну продуктами праці або діяльності.

Суспільний поділ праці, приватна власність на засоби виробництва й економічне відокремлення товаровиробників створило умови для виникнення товарної форми суспільного виробництва, яка на певному етапі розвитку стала панівною, а товарно-грошові відносини почали опосередковувати практично всі відносини суспільства. Економіка, в якій товарно-грошові відносини стали пануючими, в літературі отримала назву “ринкової економіки” ключовим елементом якої є ринок.

Ринок є вирішальною умовою прямого і оберненого зв'язку між виробником і споживачем, виконуючи функції обміну і розподілу матеріальних і духовних благ. На ринок розповсюджується дія всіх економічних законів товарного виробництва. Ринок регулює виробництво і обіг товарів; встановлює і підтримує певні оптимальні пропорції в товарному виробництві; стимулює постійне підвищення продуктивності праці і розвиток продуктивних сил суспільства; розподіляє доходи, прибуток між його суб'єктами, а отже, диференціює їх (суб'єктів) по їх доходам, багатству, добробуту, розділяючи їх на багатих і бідних. Завдяки

¹⁸⁰ Економічна теорія (2004), с. 135.

¹⁸¹ Чухно А. А (1995): Рынок, с. 219.

¹⁸² Долан Э.Дж., Линдсей Д. (1992): Рынок: Микроэкономическая модель, с. 19.

¹⁸³ Енгстлер Петра. (1992): Ринкова економіка для бізнесменів-початківців, с. 23.

¹⁸⁴ Сорока І. (1994): Соціальне ринкове господарство і змішана економіка як пріоритетні моделі українського ринку с. 47-54.

ринку відбувається остаточне визначення характеру праці, втіленого в товарі, та альтернативної вартості або цінності товару. Продаж товару свідчить про те, що в ньому міститься частка суспільно-корисних затрат праці капіталу, фізичних і духовних сил його творця. Непродаж товару свідчить, що суспільство не визнало витрати праці та інших цінностей на виготовлення даного товару суспільно-корисними, що ці витрати залишилися приватними, індивідуальними, марними для суспільства. Таким чином, ринок розкриває протиріччя між приватним і суспільним характером праці. Ринок в товарному виробництві є загальним регулятором виробництва і обігу товарів і послуг.

Узгодження дії суб'єктів ринкової економіки відбувається завдяки ринковому механізму. Зміст ринкового механізму в чистому вигляді включає в себе три важливі елементи: вільне виробництво (нерегульовані пропозиції), вільну купівлю (нерегульований попит), вільну (нерегульовану) ціну, яка врівноважує попит і пропозиції. Особливість функціонування ринкового механізму полягає в тому, що кожний його елемент тісно пов'язаний з ціною, яка служить основним інструментом впливу на попит і пропозицію. Зокрема попит знаходиться у зворотній залежності від цін. Якщо ціни на товари зростають, то попит на них зменшується, тому що високі ціни обмежують купівельні спроможності людей, при зниженні ціни попит зростає.

Аналіз співвідношення попиту і пропозиції дозволяє визначити конкурентну ринкову ціну. Єдиною рівноважною ціною, яка може зберегтися, є та, за якої сума пропозиції та сума попиту рівні один одному. Встановлюючи рівновагу між попитом і пропозицією на певний товар ринок виконує ціноутворюючу функцію формуючи ринкову ціну на нього. В умовах товарних відносин ціна виступає сполучною ланкою між виробником і споживачем, тобто є механізмом забезпечення рівноваги між попитом й пропозицією¹⁸⁵. Ціна є мірилом суспільних витрат, адже управляє економікою через перерозподіл вартостей між економічними суб'єктами.

Рішення, які ухвалюють покупці і продавці продуктів, реалізуються через систему ринків. Механізм ринку робить усіх учасників конкурентного процесу матеріально зацікавленими в задоволенні тих потреб, які виражаються через попит. Створюючи сигнали через ціни, ринок, стимулює засвоєння досягнень науково-технічного прогресу, зниження витрат, підвищення якості, розширення асортименту товарів і послуг. Сприяє вирішенню центральних проблем економіки. Таких, як підвищення рівня життя, зміна структури економіки, підвищення ефективності суспільного виробництва. Механізм ринку в цілому звільняє економіку від дефіциту товарів і послуг. Наявні технології передбачають різні комбінації ресурсів, які можуть забезпечити бажаний обсяг продукції. Технологія, що передбачає таку комбінацію ресурсів, котра забезпечує виробництво продукту з найнижчими грошовими витратами, є найефективнішою. Саме цю технологію мають використовувати фірми галузі.

Сучасна економіка – це постійний рух масових товарів, грошей та доходів, які переміщуються на зустріч один одному. Товари виробляються і доставляються у найвіддаленіші точки, де люди здатні протиставити їм або інші товари, або грошові доходи, отримані від продажу своїх товарів.

Ринок неупереджено і жорстко здійснює відбір ресурсів, товарів і способів виробництва. Для одних учасників ринку вимоги цього відбору виявляються непомірними, і вони вибувають з «гри» через збитки і банкрутство. Економічний успіх, прибутки інших учасників свідчать про вдало вибрані виробничі рішення, способи зростання і напрямки діяльності. Розв'язання проблеми «для кого виробляти» пов'язане з грошовими доходами споживачів, які залежать від кількості різних ресурсів: праці, землі, капіталу, які отримують доходи, постачає на ринок ресурсів і від цін на них. Ринковій системі як механізму розподілу продукту не властиві жодні етичні принципи. Домогосподарства, які успадковують значні матеріальні ресурси і нагромаджують їх у наслідок важкої праці й

¹⁸⁵ Зайцев Н. Л. (2006): Краткий словарь экономиста, 16 с.

ощадливості, завдяки діловій кмітливості, через шахрайство чи обмін отримують великі доходи. Ці домогосподарства в ринковій економіці привласнюють велику частку продукту. Домогосподарства, що постачають на ринок дешеві трудові ресурси і не володіють матеріальними ресурсами отримують невеликі грошові доходи і відповідно малі частки виготовленого продукту.

Будь-яка реальна ринкова економіка незалежно від окремої країни або асоціації, країн вимагає наявності і чіткого функціонування економічного механізму, який гарантує їй надійність, ефективність та відносну стабільність (Табл. 1.).

Таблиця 1 Умови ефективного функціонування економічного механізму

Умови ефективного функціонування економічного механізму	Економічні наслідки
Забезпечення адміністративної незалежності товаровиробника	<ul style="list-style-type: none"> - створення конкурентного середовища між товаровиробниками. Незалежний товаровиробник, бажаючи одержати максимум прибутку, перш ніж розпочати процес виробництва, вивчає кон'юнктуру ринку на товари, розмір цін на них, визначає ринки збуту, можливий обсяг одержання кінцевого результату; - насичення ринку високоякісними товарами із заданими параметрами індивідуальної вартості виробництва та якості продукції, які гарантують товаровиробникові одержання максимального прибутку; - зміцнення національної валюти шляхом забезпечення відповідності в обороті товарної і грошової мас в країні, що блокує розвиток у господарській системі інфляційних процесів; - забезпечення інвестування виробництва за рахунок власних заощаджень товаровиробників і ліквідація необхідності в залученні зовнішніх кредитів; - підвищення загального добробуту народу. Насичення ринку високоякісними конкурентоспроможними товарами сприяє зростанню валового внутрішнього продукту та національного доходу як матеріальної основи бюджетних надходжень, вирішенню комплексу соціальних програм
Забезпеченні незалежності фінансово-кредитної та банківської систем	<ul style="list-style-type: none"> - створення конкурентного середовища між комерційними банками в боротьбі за споживача кредиту та банківських послуг; - запобігання монополю високому банківському проценту за кредит та банківські послуги (залучити клієнта до комерційного банку для одержання кредиту можна лише зниженням річної кредитної ставки); - створення сприятливої кредитної ситуації для вітчизняних товаровиробників; поживлення та стабілізація економіки країни, зростання обсягів виробництва високоякісної продукції, валового продукту та національного доходу, зміцнення бюджету та запобігання інфляційним процесам за рахунок випуску в оборот Національним банком такої кількості грошової маси наскільки зріс обсяг валового внутрішнього продукту.
Лібералізація системи ціноутворення в усіх сферах матеріального виробництва та його інфраструктурі	<ul style="list-style-type: none"> - наближення цін товарів і послуг до їх реальної вартості; - ліквідація монополізму в ціноутворенні на окремі види товарів, оскільки для цього зникають економічні передумови; - ліквідація цінового диспаритету і створення рівних економічних умов для розширеного відтворення в усіх галузях народного господарства та вирішення системи соціальних проблем.

Складено авторами на основі¹⁸⁶.

Перша умова гарантується приватною власністю на засоби виробництва і на продукцію, яку він виробляє. Друга передбачає наявність у банківсько-фінансовій системі Національного банку, основним завданням якого є грошова емісія та стеження за відповідністю в обороті товарної і грошової мас. Решта банків повинні мати комерційний характер і працювати в конкурентному середовищі. Третьою об'єктивною умовою

¹⁸⁶ Корецька С. О. (2012): Особливості дії ринкового механізму в сучасних моделях економіки.

функціонування ринкової економіки є лібералізація системи ціноутворення в усіх сферах матеріального виробництва та його інфраструктурі. Розмір цін на товари повинен формувати ринок. Попит і пропозиція на ринку – це саме той економічний механізм, який дозволяє повною мірою проявлятися законам вартості.

Всі три умови разом формують ефективний ринковий механізм, при якому стає можливою організація підприємництва, малого, середнього і великого бізнесу тощо. Ринкова економіка та її механізм являють собою дієвий засіб підвищення ефективності виробництва, прискорення темпів його розширеного відтворення. Основним її мотиваційним рушієм є особистий інтерес та зацікавленість у найкращих кінцевих результатах системи в цілому і кожного її учасника зокрема.

Ринковий механізм, з точки зору економічної ефективності, найдосконаліший, тому за останні роки понад 80 країн світу здійснили фундаментальні реформи з метою створення ринкової системи в якій поєднуються ринковий механізм регулювання економіки з державним механізмом в тій або іншій мірі. Особливістю нової моделі капіталізму стало поєднання державної власності та державного регулювання з приватною власністю, тобто, поєднання ринкових підойм регулювання з важелями державного регулювання. Останнє формує відповідні економічні моделі ринкової економіки. В зв'язку з цим розрізняють виробничу, монетарисько-посередницьку та соціально орієнтовану моделі ринкової економіки (Табл. 2).

Таблиця 2. Моделі ринкової економіки

Моделі ринкової економіки	Характерні риси
Виробнича модель	Спрямування дії ринкових механізмів на розвиток вітчизняного виробництва. Вона ставить у центрі вітчизняного товаровиробника. Маркетингова служба, банківсько-кредитна та фінансова системи країн, де вона прийнята, виконують функції сприяння діяльності вітчизняного товаровиробника, забезпечуючи нормальні параметри своєї прибутковості (5-7%) від наданого кредиту.
Монетарисько-посередницька економічна модель	Основним рушієм є одержання "швидких грошей". Банківсько-кредитна система побудована так, що Національний банк є кредитором комерційних. Річні кредитні ставки Національного банку надзвичайно високі (до 60%). Комерційні банки, прагнучи одержати прибуток, нарощують розмір річної кредитної ставки на 15-20%. Разом її величина досягає 75-80%. Між комерційними банками відсутнє конкурентне середовище, перестають діяти ринкові механізми, залишається монополюю високою кредитна ставка. В результаті відбувається нагромадження фінансових ресурсів у комерційних банках, створених у виробничій сфері, банківський кредит перестає бути рушієм виробництва вітчизняної продукції, а стає ефективним інструментом «відкачування» фінансових ресурсів, створених за межами фінансово-кредитної системи. Внаслідок цього відбувається занепад виробництва товарної маси як основного фактора підтримання національної валюти на світовому ринку, розвиток інфляційних процесів, що зумовлює призупинення вітчизняного виробництва. За таких умов єдиним шляхом підтримання національної валюти на певному рівні є одержання кредиту в світових фінансових структурах.
Соціально орієнтована ринкова економічна модель	Використовує ринкові механізми для вирішення соціальних потреб суспільства. Вона ставить у центр людину, її потреби. Найвпливовіші на виробничу сферу системи (ціноутворення, банківська та фінансово-кредитна) покликані стимулювати вітчизняне виробництво. Тут основною мотиваційною силою є конкуренція в усіх сферах – виробничій, фінансово-кредитній та банківській, а система ціноутворення регулюється попитом і пропозицією на ринках збуту товару та перебуває під патронатом держави. Національні банки країн із соціально орієнтованою ринковою економікою не кредитують комерційних банків, що запобігає запровадженню монополюю високих кредитних ставок. Вони коливаються в межах 5-6% річних і є важливим стимулом розвитку вітчизняного виробництва. Податкова система прогресивно зростаюча. Вона не призводить до глибокої поляризації суспільства за доходами, а є добрим підґрунтям формування середнього класу. Найважливіші природні ресурси в країнах із соціально орієнтованою ринковою економікою (земля, надра, водні ресурси) є або державною або муніципальною власністю.

Складено авторами на основі¹⁸⁷.

¹⁸⁷ Корецька С. О. (2012): Особливості дії ринкового механізму в сучасних моделях економіки.

Виробнича модель прийнята в розвинутих країнах Заходу та в США. Вона забезпечує щорічне зростання валового внутрішнього продукту та добробуту народу, є фундаментом створення в країнах середнього класу¹⁸⁸.

Монетарисько-посередницька економічна модель шокової терапії поширена переважно в країнах, які утворились після розпаду соціалістичної системи. Проте дана економічна модель тупикова, оскільки суспільство не може безмежно існувати на позичках. Ця модель є основною причиною зубожіння основної маси населення, поглиблення економічної поляризації та криміналізації суспільства, назрівання революційної ситуації.

В умовах економічного занепаду посилюється податковий тиск на товаровиробника і на суспільство в цілому, адже державі необхідно утримувати армію, міліцію та інші державні структури. Монетарисько-посередницька економічна модель – добре підґрунтя функціонування структур номенклатурно-кримінального характеру. Нагромадженні фінансові засоби вимагають матеріалізації, основним спрямуванням також є створені суспільством виробничі об'єкти, земля тощо. Отже, монетарисько-посередницька економічна модель – антинародна і тимчасова. Вона не має майбутнього і має бути заміненою.

В окремих моделях ринку значна частина уваги з боку уряду приділяється вирішенню питань соціального захисту населення. Ця модель регулювання ринкової економіки отримала назву «соціально-орієнтована ринкова економіка». Соціально-орієнтована ринкова економіка – це соціально-економічний устрій, основу якого становить ринок, але вирішення питань соціальної політики та розв'язання соціальних проблем проходить з значним втручанням з боку держави (Швеція, Ізраїль тощо).

Найбільш досконалою моделлю сучасної ринкової економіки є змішана економіка, яка від соціально-орієнтованої ринкової економіки відрізняється тим, що передбачає розширення меж державної власності (на засоби виробництва, національний дохід, фінансово – кредитні інститути, об'єкти інтелектуальної власності), причому, залежно від моделей самої змішаної економіки питома вага державної власності змінюється¹⁸⁹. Змішана економіка – модель соціально-економічного розвитку, що передбачає поєднання приватної і державної форм власності, плану і ринку, проведення інституційно-соціальних реформ з метою побудови більш прогресивного ладу.

З позиції теорії та практики у системі світового ринкового господарства прийнято виділяти: американську модель; німецьку модель; англійську модель; шведську модель; японську модель; модель ринку в країнах, що розвиваються (Південна Корея, Тайвань, Кувейт, Гонконг, Сінгапур, Об'єднані Арабські Емірати)¹⁹⁰. Ці моделі відрізняються одна від одної глибиною втручання держави в економічні процеси.

Останнім часом у економічній літературі стало зустрічатися поняття «українська модель господарювання». Формування засад ринкової економіки в Україні відбувається в складних і суперечливих умовах. Вони характеризуються суттєвим і різким спадом обсягів виробництва, розривом традиційних господарських зв'язків, зубожінням населення, перманентним кризовим станом економіки, глибокою фінансовою залежністю, політичною нестабільністю тощо.

В економіці України проходить побудова елементів змішаної економіки, що ґрунтується на концепції монетаризму. Її основними принципами є такі постулати неокласичного напряму економічної теорії, як надання переваги приватній власності, механізму ринкової конкуренції і вільного ціноутворення. Серед сфер державного регулювання економіки монетаризм відіграє вирішальну роль у грошовій сфері, а для досягнення стабілізації економіки – вирішальна роль належить обсягу грошової пропозиції. За роки формування ринкової економіки урядом України було здійснено багато суперечливих заходів щодо регулювання економіки. Всі ці заходи зводилися до

¹⁸⁸ Панчишин С. (2002): Макроекономіка, с. 216.

¹⁸⁹ Калина А. В., Осокин В. В. (1998): Економічна теорія і практика господарювання, с. 138.

¹⁹⁰ Павловський М. А. (1997): Суспільство та економіка перехідного періоду: Шлях України, с. 34.

маніпулювання обсягами грошей в обігу, цінами, заробітною платою, тобто зводилися, в основному, до монетарної політики. Це призвело до погіршення умов життя населення, кризи неплатежів та подальшого спаду виробництва.

Кожна цивілізована країна прагне втілити у життя таку економічну модель розвитку, яка б забезпечувала зростання загальної доходності та багатства нації. Ця мета в Україні не тільки не реалізується, а й не докладається зусиль для створення відповідних умов для її реалізації. У країні натомість стає більш жорсткою система державного регулювання, посилюється податковий та інфляційний тиск, не формується сприятливе середовище для внутрішнього і зовнішнього інвестування, не стимулюється розвиток малого та середнього бізнесу, що на тлі перманентної кризової ситуації на глобальних ринках розхитує стабільність національної економіки.

Відсутність в Україні ефективної економічної моделі, яка була б орієнтована на розвиток середнього класу, а не олігархічних груп, призводить до накопичення проблем та кризових явищ в усіх економічних і соціальних сферах та галузях господарства. Тому постає нагальна потреба у трансформації економічної моделі країни, переорієнтації її із симбіотичної структури державно-монополістичного капіталізму з елементами державного соціалізму, що ствердилася в Україні, на народний капіталізм, що дозволяє максимально задіяти потенціал усієї нації, надати економіці динамічного, конкурентоспроможного характеру розвитку. Саме остання модель повинна бути обрана державною владою як пріоритетна для України й покладена в основу стратегії економічного розвитку країни¹⁹¹. Народний капіталізм, або народна економіка – це економічна система, що розвивається в інтересах народу, передбачає використання усіх типів та форм власності (при домінуванні колективної власності), всебічний соціальний захист населення і національне демократичне економічне планування. У центрі такої економіки перебуває людина. Рухійними силами побудови такої економіки є весь народ, такі його основні верстви і прошарки. Вихідним пунктом створення такої економіки, повинен стати пріоритет трудової колективної власності, тобто передача переважної кількості державної влади у руки трудових колективів.

Україна як європейська держава повинна брати за зразок ту модель, що ефективно впроваджується саме в європейських країнах. Серед таких країн насамперед виділяються Швейцарія, Нідерланди, Австрія, Скандинавські країни, що мають конкурентоспроможні й ефективні економіки, в основу яких покладено саме модель народного капіталізму з тією чи іншою модифікацією з огляду на національні особливості. Побудова ефективної національної моделі економіки на основі моделі народного капіталізму потребує зусиль і бажання всіх учасників цього процесу з максимальним використанням економічних механізмів вбудованих в ринкову економіку і механізму державного регулювання.

References

1. Bilyk, V. O. Sabluk, P. T. (2004), *Ekonomichna teoriia* [Economic theory], NNTs IAE, Kyiv, Ukraine.
2. Chukhno, A. A. (1995), *Rynok* [Market], Kyev, Ukrayna.
3. Dolan, E. Dzh. Lyndsej, D. (1992), *Rynok: Mykroekonomycheskaia model'*. [Market: Microeconomic model], S. Peterburh, Russia.
4. Petra, Enhstler. (1992), *Rynkova ekonomika dlia biznesmeniv-pochatkovtsiv* [Market economy for novice businessmen], Vik, Kyiv, Ukraine.
5. Soroka, I. (1994), *Sotsial'ne rynkove hospodarstvo i zmishana ekonomika iak priorytetni modeli ukrains'koho rynku* [Social market economy and mixed economy as priority models of the Ukrainian market]. *Ekonomika Ukrainy*, no. 5. pp. 47-54.
6. Zajtsev, N. L. (2006), *Kratkyj slovar' ekonomysta* [Short dictionary of the economist], 3rd ed, YNF- RA-M, Moscow, Russia.

¹⁹¹ Соскін О. (2020): Визначення національної економічної моделі України: порівняльний аналіз можливих альтернатив.

7. Korets'ka, S. O. (2012), *Osoblyvosti dii rynkovoho mekhanizmu v suchasnykh modeliakh ekonomiky* [Features of the market mechanism in modern economic models], *Efektivna ekonomika*, nn. 3, available at: <http://www.economy.nayka.com.ua/?op=1&z=977> (Accessed 4 January 2021).
8. Panchyshyn, S. (2002), *Makroekonomika* [Macroeconomics], 2nd ed, Lybid', Kyiv, Ukraine.
9. Kalyna, A. V. Osokyn, V. V. (1998), *Ekonomichna teoriia i praktyka hospodariuvannia* [Economic theory and practice of management], 2nd ed, Kyiv, Ukraine.
10. Pavlovskiy, M. A. (1997), *Suspil'stvo ta ekonomika perekhidnoho periodu: Shliakh Ukrainy* [Society and the economy of transition: The way of Ukraine], Kyiv, Ukraine.
11. Soskin, O. (2015), *Vyznachennia natsional'noi ekonomichnoi modeli Ukrainy: porivnial'nyj analiz mozhlyvykh al'ternatyv* [Definition of the national economic model of Ukraine: a comparative analysis of possible alternatives], available at: <http://soskin.info/news/2897.html> (Accessed 4 January 2021).

Література

1. Економічна теорія: навч. посібник / За ред. В. О. Білика, П. Т. Саблука; 4-е вид., перероб. та доп. К.: ННЦ ІАЕ, 2004. 560 с.
2. Рынок: Сост. Чухно А. А. К.: Украина, 1995. 448 с.
3. Долан Э. Дж., Линдсей Д. Рынок: Микроэкономическая модель. С. Пб, 1992. 496 с.
4. Енгстлер Петра. Ринкова економіка для бізнесменів-початковців / Пер. з нім. О. Логвиненка. К.: Вік, 1992. 223 с.
5. Сорока І. Соціальне ринкове господарство і змішана економіка як пріоритетні моделі українського ринку. *Економіка України*. 1994. № 5. С. 47-54.
6. Зайцев Н. Л. Краткий словарь экономиста: 3-е изд. М.: ИНФ-РА-М, 2006. 160 с.
7. Корецька С. О. Особливості дії ринкового механізму в сучасних моделях економіки. *Ефективна економіка*. № 3, 2012. Електронний ресурс. URL: <http://www.economy.nayka.com.ua/?op=1&z=977>.
8. Панчишин С. Макроекономіка: навч. посібник для студ. вузів. 2-е вид. К.: Либідь, 2002. 614 с.
9. Калина А. В., Осокин В. В. Економічна теорія і практика господарювання: навч. посібник. 2-ге вид. К., 1998. 308 с.
10. Павловський М. А. Суспільство та економіка перехідного періоду: Шлях України. – К., 1997. 152 с.
11. Соскін О. Визначення національної економічної моделі України: порівняльний аналіз можливих альтернатив. Електронний ресурс. URL: <http://soskin.info/news/2897.html>.

1.15. ASSET VALUE VALUATION RESULT METHODOLOGICAL ERROR AT VALUE OVER TIME CHANGE MODEL INADEQUATE CHOICE

1.15. МЕТОДИЧНА ПОХИБКА РЕЗУЛЬТАТУ ВИЗНАЧЕННЯ ВАРТОСТІ АКТИВУ ПРИ НЕАДЕКВАТНОМУ ВИБОРІ ВИДУ МОДЕЛІ ЗМІНИ ВАРТОСТІ В ЧАСІ

Вступ. Практичне застосування методичної бази прикладної економетрики, зокрема – методів економічних вимірювань із використанням інструментів незалежної оцінки, дозволяє непрямыми експертними методами встановити вартість розмаїтих матеріальних та нематеріальних активів. Ступінь невизначеності результатів таких вимірювань є доволі високим, і однією із основних причин цього є вплив цілої низки джерел невизначеності. Невизначеність процесу оцінки визначається як загальна характеристика якості процесу оцінки, що відображає факт розкиду ринкових даних, неоднозначності при підборі вихідної інформації, суб'єктивний підхід при виборі і (або) розробці методик і алгоритмів розрахунку.¹⁹² Відтак, одним із основних джерел невизначеності є невизначеність моделей і методів, що пов'язана із свободою вибору оцінювачем того або іншого методу при виконанні оцінки. Оскільки різні методи і моделі можуть призводити до різних результатів, вплив цього джерела невизначеності, яке знижує достовірність результату, має бути врахований та оцінений. Загальні алгоритми такого оцінювання достатньо повно опрацьовані у метрології і регламентовані низкою документів.^{193, 194} Однак вони досі не адаптовані для галузі незалежної оцінки, і практичне застосування цих алгоритмів є доволі складною і трудомісткою процедурою. У ході попередніх досліджень^{195, 196, 197} була частково опрацьована методична база для об'єктивного кількісного визначення характеристик невизначеності через оцінки похибок результатів оціночних робіт. На цьому етапі значний практичний та теоретичний інтерес становить аналіз можливостей врахування характеристик невизначеності отриманої вартості оцінюваного активу при неадекватному виборі виду моделі зміни його вартості в часі. Це зумовлено зростаючими вимогами до точності результатів судової експертизи та незалежної оцінки ринкової вартості активів при вирішенні судових суперечок та відображенні у документах бухгалтерського обліку.

Наявність невизначеності результатів економічних вимірювань та розбіжностей між фактичними закономірностями зміни в часі вартості досліджуваних видів активів та її відображенням у застосовуваних оцінювачами моделях вимагає нагального виконання поглиблених теоретичних розробок у цьому напрямку. Актуальність проблеми також зумовлена вимогами міжнародних стандартів щодо необхідності обліку активів у бухгалтерській документації за їх справедливою ринковою вартістю, що підтверджує

¹⁹² Маркус, Я. І., Поздняков, Ю. В., Максимов, С. Й., Шаласев, В. М., Булгакова, С. А., Зайцева, В. Г., Нефьодов, О. В., Маркус, В. В., Чашин, Ю. Г., Малишева, К. О. Контроль якості робіт з оцінки майна (рецензування, експертиза). – Під заг. ред. Маркуса Я. І. - Практика оцінки майна, № 3, 2018. – 104 с.

¹⁹³ Guide to the Expression of the Uncertainty in Measurement: First Edition. – ISO, Switzerland. 1993.

¹⁹⁴ Международный словарь по метрологии: основные и общие понятия и соответствующие термины: пер. с англ. и фр. [International vocabulary of metrology – Basic and general concepts and associated terms (VIM).] / Всерос. науч.-исслед. ин-т метрологии им. Д. И. Менделеева, Белорус. гос. ин-т метрологии. Изд. 2-е, испр. СПб.: НПО «Профессионал», 2010. 82 с.

¹⁹⁵ Поздняков, Ю. В. Определение износа объектов интеллектуальной собственности: эконометрический подход. Экономика и банки. Научно-практический журнал. Учредитель: УО “Полесский государственный университет”. 2019, № 1, с. 91-100.

¹⁹⁶ Pozdnyakov, Yuri; Lapishko, Maria. Features of goodwill valuation and accounting as intangible asset with the negative depreciation/obsolescence. Organizational problems of life quality management in the conditions of globalization. Monograph. Editors: Marian Duczmal, Tetyana Nestorenko. Opole: The Academy of Management and Administration in Opole, 2020; ISBN 978-83- 66567-20-7; Publishing House WSZiA, Opole, 2020, pp. 428, illus., tabs., bibls. Pp. 358-368.

¹⁹⁷ Поздняков, Ю. В., Лапішко, М. Л. Корреляционный анализ относительных погрешностей альтернативных результатов независимой оценки стоимости торговых марок. Журнал Белорусского государственного университета. Экономика. 2020, № 1, с. 17-28.

практичну цінність завдання більш повного виявлення характеристик точності оцінки подібних об'єктів. Сучасні вимоги міжнародних стандартів оцінки (МСО) прямо вимагають більшої конкретизації ступеня невизначеності результатів економічних вимірювань. Наприклад, п. 10.2 стандарту IVS 103, який входить до МСО-2017, говорить, що для отримання корисної інформації звіт про оцінку має містити, зокрема, розкриття усіх припущень і важливої невизначеності обмежувальних умов, які безпосередньо впливають на результат оцінки.¹⁹⁸ Європейські стандарти оцінки TEGoVA ще більш суворо і значно більш повно регламентують питання розкриття ступеня невизначеності результатів. Так, п. 6.11 EVS 2016 вимагає у випадку, коли оцінювачеві відомо про невизначеність ринку, волатильність даних або інші чинники, що є ризиками для результату оцінки вартості, здійснювати виконання розгляду цих чинників і включення результатів цього аналізу до звіту про оцінку.¹⁹⁹ А у розділі 4.2, f, наголошується, що звіт має містити розкриття ступеня невизначеності, і у тих випадках, коли її рівень є високим через вплив невизначеності цін пропозицій продажу, ставок оренди чи прибутковості майна, оцінювач має прокоментувати це у звіті. Аналогічно, у п. 4.3.6 стверджується, що коли ринок оцінюваного майна характеризується впливом невизначеності, і це є суттєвим для результату оцінки, оцінювач повинен прокоментувати у звіті ступінь невизначеності результатів. Без теоретично обґрунтованого вирішення розглянутої проблеми будь-який результат оцінки вартості не може вважатися достовірним, через невстановлений ступінь його невизначеності.

Аналіз досліджень і постановка завдання. Дослідження динаміки зносу та, загалом, закономірностей зміни в часі вартості розмаїтих класів матеріальних активів займають важливе місце у загальній теорії незалежної оцінки. Зокрема, у роботах дослідників було присвячено доволі велику увагу вивченню закономірностей зносу об'єктів, що належать до класу машин і обладнання. Це пов'язано, з одного боку, з потребою коректного визначення показників ринкової вартості подібних об'єктів, а з другого боку – з необхідністю розрахунку їх залишкового терміну експлуатації у будь-який довільно обраний момент їх економічного життя. Для забезпечення мінімального ризику аварійних зупинок устаткування й техніки необхідний їх своєчасний ремонт, технічне обслуговування й заміна. Окрім того, не менш важливим аспектом ефективності використання машин і механізмів є мінімізація експлуатаційних витрат. Виникаюча суперечність між прагненням забезпечити максимальну надійність техніки і, водночас, знизити витрати на запасні частини та технічне обслуговування вимагає можливо більш точного прогнозування терміну служби машин і устаткування в цілому; прогнозу ресурсу устаткування для раціонального планування термінів проведення ремонтів і створення достатніх запасів змінних вузлів і деталей, планування термінів ремонтів і заміни техніки.²⁰⁰ Зрозуміло, що при вирішенні обох вказаних вище задач важливу роль відіграє фактор зносу, достовірне визначення якого є надзвичайно важливим завданням. Оскільки знос машин, обладнання та транспортних засобів відбувається досить інтенсивно, його показники змінюються порівняно швидко - на відміну від показників зносу об'єктів нерухомості. Як правило, у типовій оціночній ситуації об'єкт на момент оцінки вже має той чи інший ступінь зносу, що робить його кількісне визначення найбільш важливою процедурою в визначенні вартості об'єкта за витратним (майновим) підходом. Саме сукупний знос є основним фактором, що безпосередньо впливає на розмір отриманого показника оціненої вартості машини або обладнання.²⁰¹ Адже з точки

¹⁹⁸ IVS 2017. International Valuation Standards 2017. General Standards. IVS 103. Reporting. International Valuation Standards Council, 2017. URL: <http://www.cas.org.cn/docs/2017-01/20170120142445588690.pdf/> (дата звернення: 11. 05. 2018 р.).

¹⁹⁹ EVS 2016. European Valuation Standards 2016. Eighth edition. The European Group of Valuers' Associations (TEGoVA). URL: www.tegova.org. (дата звернення: 11. 05. 2018 р.).

²⁰⁰ Снітко, Є. О. Аналіз існуючих методів планування оптимальних термінів служби машин і механізмів в операційному менеджменті. Економічний вісник Донбасу. 2010, № 1 (19). С. 128-132.

²⁰¹ Асаул, А. Н. Оценка собственности. Оценка машин, оборудования и транспортных средств / А. Н.Асаул, В. Н.Старинский, А. Г. Бездудная, М. К. Старовойтов; под ред. А. Н. Асаула. – СПб.: АНО «ИПЭВ», 2011. 287 с.

зору ринку, найкращим способом оцінки зносу може бути аналіз динаміки ціни продажу досліджуваного активу впродовж усього терміну його економічного життя. Альтернативним способом такого дослідження може бути виявлення динаміки зміни в часі поточної вартості потоку майбутніх доходів, які здатний генерувати цей актив.²⁰² Для об'єктів нерухомості у вигляді будівель і споруд типовою є нелінійна модель зміни вартості в часі, для якої характерне повільне її зниження на початку терміну економічного життя і прискорене у кінці – що описується монотонно спадаючим опуклим вгору графіком і визначається як прогресуючий знос, темп якого з часом збільшується. У міру наближення до кінця періоду економічного життя активу, через поступову втрату корисності і накопичення дефектів, виникають ознаки його функціонального, економічного та фізичного старіння, яке призводить до прискорення темпів зносу і, отже, значної зміни вартості. З плином часу також збільшуватиметься невідповідність між фактичним та найбільш ефективним варіантом використання об'єкта оцінки, що може бути зумовлена наявністю факторів зовнішнього (економічного) зносу.²⁰³ Іншими словами, прогресуючий знос можна визначити як закономірність втрати корисності і ринкової вартості активу зростаючими темпами. Таким чином, для кривої зміни вартості нерухомості відповідно до цієї моделі зносу характерне спочатку повільне, а надалі, після певного періоду часу, усе більш швидке падіння. Саме тому такий вид зносу кваліфікується як прогресуючий, при цьому домінянтою у інтегральному накопиченому зносі є функціональний знос. В цілому, розрізняють три основні найпростіші моделі зносу: перша – прогресуючий знос, друга – умовно лінійний знос, і третя – регресуючий знос.²⁰⁴

Дослідженнями²⁰⁵ виявлена залежність середнього значення залишкового терміну служби обладнання від його фактичного строку експлуатації, що передуює даті оцінки. Ця залежність побудована шляхом статистичного моделювання випадкових величин, що генеруються визначеною щільністю розподілу для об'єктів класу машин і обладнання, з подальшим розрахунком середнього значення і медіани. Автори стверджують, що отримані результати відображають імовірнісну природу довговічності машин і більше відповідають реаліям, ніж детерміновані моделі. Зокрема, вони враховують, що досягнення об'єктом нормативного терміну експлуатації не означає, що його ресурс повністю вичерпаний. При параметрах, закладених в наведених розрахунках, об'єкт, що відпрацював свій нормативний термін, зберігає можливість подальшої експлуатації в середньому ще протягом часу до 40% від нормативного терміну – що загалом підтверджується практикою оцінки, хоча розкид залишкового терміну експлуатації є дуже великим. Приведений у роботі графік віддзеркалює залежність середнього значення залишкового терміну експлуатації від попереднього терміну експлуатації і описується монотонно спадаючою увігнутою експоненційною функцією з від'ємними першою і другою похідними, яка відповідає моделі регресуючого зносу. З графіка також випливає, що зі збільшенням попереднього терміну експлуатації середнє значення залишкового терміну служби знижується, і об'єкт, який пропрацював істотно більше свого нормативного терміну служби, незабаром досягне граничного стану, коли він має бути виведений з експлуатації.

Більшість використовуваних моделей зміни вартості в часі базуються на поняттях хронологічного віку об'єкта оцінки та залишкового терміну служби. Показник хронологічного віку визначається як тривалість терміну використання об'єкта оцінки від

²⁰² Грибовский С. В. Оценка доходной недвижимости. СПб.: Питер, 2001. – 334 с., с. 64.

²⁰³ Фридман, Дж. Анализ и оценка приносящей доход недвижимости / Дж. Фридман, Ник. Ордуэй // Пер. с англ. – М.: «Дело Лтд.», 1995. – 480 с., с. 318.

²⁰⁴ Kas'yanenko, T. G., Mahovy`kova, G. A. (2017). Ocenka stoy`mosty` mashy`n y` oborudovany`ya: uchebny`k y` prakty`kum dlya akademy`cheskogo bakalavry`ata 2-e y` zd., pererab. y` dop. Moscow: Y`zdatel`stvo Yurajt, 495 p. ISBN 978-5-9916-2948-5.

²⁰⁵ Лейфер, Л. А., Кашникова, П. М. Определение остаточного срока службы машин и оборудования на основе вероятностных моделей. Он-лайн библиотека LABRATE.RU, 2007. ЗАО "Приволжский центр финансового консалтинга и оценки". с. 12. URL:

http://www.labrate.ru/leifer/leifer_kashnikova_article_2007-1_residual_service_life.htm.

дати введення у експлуатацію до дати оцінки. Складніше визначити показник залишкового терміну служби, оскільки він може бути розрахований лише як прогноз тривалості періоду використання об'єкта оцінки від дати оцінки до завершення терміну економічного життя. Прямолінійна модель наростання зносу враховує кількість років, вже відпрацьованих активом, і шляхом вирахування цього показника хронологічного віку із загального передбачуваного терміну корисного життя отримується очікувана кількість років решти корисного життя даного активу. Загальний передбачуваний термін життя об'єкта оцінки найчастіше дуже приблизно встановлюється нормативним шляхом, на підставі визначеного у документах бухгалтерського обліку відсотка амортизаційних вирахувань для обладнання певного виду. Метод нарахування прямолінійної амортизації має дуже мало спільного з фактичними показниками зміни вартості в часі оцінюваного активу. Назагал, сума амортизації не може відповідати показникові зносу за своєю суттю і значенням.²⁰⁶ Припущення, що лежить в основі цієї моделі, полягає в тому, що вартість активу розподіляється на весь термін служби рівномірно, тобто поперіодний знос у перший рік експлуатації є таким самим, як і у останній – що вочевидь не відповідає дійсності. Тому лінійна модель зміни вартості в часі є надзвичайно спрощеною і очевидно невірною, адже оцінюване обладнання з плином часу нерівномірно накопичує ознаки фізичного зносу, функціонального та економічного старіння. Економічна ефективність та здатність обладнання вносити корисний вклад у діяльність підприємства в останній рік життя є безумовно меншою, у порівнянні з тим періодом, коли воно було нове.²⁰⁷

Недоліки такої занадто спрощеної моделі зносу в певній мірі усунуто у нелінійних моделях зміни вартості в часі. Зокрема, було проведено порівняльний аналіз статистичних даних зміни вартості в часі для різних груп обладнання, що відрізняються функціональним призначенням, конструктивним виконанням, областю застосування, габаритами, матеріалами тощо. Були досліджені сім різних груп машин, обладнання та транспортних засобів з не пов'язаних сегментів ринку. Було встановлено, що для досліджених груп устаткування функція зміни вартості в часі з достатнім ступенем вірогідності описується рівняннями експоненційного типу. При цьому виявлено, що характер зміни зносу є регресуючим, що досить добре підтверджується статистичними даними. Автори відзначають, що таку узагальнену залежність виявляють ціни цілком різних видів машин, обладнання та транспортних засобів – суховантажні теплоходи, термопластавтомати, кривошипні преси, друкарські машини, автомобілі, автобуси, комбайни. Передбачається, що застосування формул експоненційного типу має більш універсальний характер і може бути доцільним не лише для перерахованих вище груп, але і для більш широкого кола об'єктів.²⁰⁸ Для транспортних засобів функція зміни вартості в часі визначається динамікою зростання фізичного зносу – і визначається з врахуванням двох аргументів: хронологічного віку об'єкта оцінки та його пробігу від початку експлуатації. Для такого випадку показник фізичного зносу у відсотках також розраховується з використанням експоненційної функції, за формулою (5) у²⁰⁹. При цьому зазначається важливий недолік застосування моделей на основі експоненційної функції – а саме, неможливість розрахувати показники зносу в усьому діапазоні від 0 до 100%. Автор наголошує, що у розрахунковій методиці необхідно мати можливість отримувати будь-які значення параметра, в тому – і ті, що відповідають 100%

²⁰⁶ Ткаченко, Н. Амортизація, знос основних засобів, нарахування, зміни у незалежній Україні. Вісник економічної науки України. 2012, № 2. с. 165.

²⁰⁷ Касьяненко, Т. Г. Оценка стоимости машин и оборудования : учебник и практикум для академического бакалавриата / Т. Г. Касьяненко, Г. А. Маховикова; под ред. Т. Г. Касьяненко. – 2-е изд., перераб. и доп. – Москва: Издательство Юрайт, 2017. – 495 с. – (Бакалавр. Академический курс). – ISBN 978-5-9916-2948-5.

²⁰⁸ Мышанов, А. И., Рослов, В. Ю. Модифицированный метод сроков жизни для расчета износа оборудования. "Вопросы оценки". 2007, № 2, с. 64 – 68. URL:

<https://www.indeks.ru/dokumenty/modifitsirovanny-metod/modifitsirovanny-metod.pdf>.

(дата звернення: 23. 08. 2020 р.).

²⁰⁹ Альгин, В. Б., Вербицкий, А. В. Расход ресурса автомобиля. – Механика машин, механизмов и материалов. 2009, № 2 (7). с. 18.

вичерпанню ресурсу. Хоча в реальних умовах експлуатації об'єкта оцінки до цієї граничної точки діапазону можна і не дійти, подана вище умова є доцільною і необхідною для ефективної розрахункової методики. Автор підкреслює, що використання експоненційної функції не можна вважати універсальним та придатним для усіх об'єктів. Більш коректно говорити не про експоненційний характер функції зміни зносу в часі, а про нелінійний характер зносу транспортних засобів.²¹⁰

Регресуючий знос являє собою цілком інакший вид закономірності зміни вартості в часі, типовий для машин і обладнання. Модель регресуючого зносу характеризується швидким зниженням вартості на початку терміну економічного життя та сповільненим у його кінці і описується увігнутих графіком у координатах "час – вартість".²¹¹ У переважній більшості робіт по замовчуванню розглядаються лише гладкі криві графіків монотонних функцій у виокремлені періоди експлуатації і зовсім не беруться до уваги крапки розриву цих монотонних функцій при настанні індивідуальних подій – ремонтів, реконструкцій та перебудов нерухомості, аварійних та планових зупинок машин і механізмів для виконання профілактичних робіт, ремонтів та модернізації технологічного обладнання тощо. З нашої точки зору, власне врахування таких подій і періодів усунення зносу дає можливість наблизити моделі теоретичного опису закономірностей зміни вартості активів в часі до реальності – оскільки саме у ці періоди відбувається стрибкоподібне зростання вартості об'єкта оцінки, виникає його від'ємний поперіодний знос, зменшується накопичений знос та створюються умови для продовження терміну експлуатації активу. У роботі²¹² розглядається залежність, що характеризує динаміку цін / вартості на споживчі товари технологічних видів (мобільні телефони, комп'ютери, промислове обладнання). Ця залежність на проміжку часу між моментом придбання товару споживачем до моменту зняття з виробництва цієї моделі описується функцією з точками розривів, яка являє собою кусочно-нелінійну апроксимацію закономірності зміни вартості в часі. На окремих періодах між точками розривів залежність математично описується монотонно спадаючою опуклою експоненційною функцією з від'ємною першою і додатною другою похідними. Вона згрубша відповідає моделі прогресуючого зносу, оскільки темпи зносу у межах кожного з періодів зростають.

Загалом з виконаного огляду публікацій у фаховій літературі можна зробити висновок про суперечливість визначення виду моделей зміни вартості в часі і зносу для об'єктів класу машин і обладнання. Дослідниками стверджується неповна адекватність апроксимації таких залежностей експоненційними функціями. Більш того, авторами публікацій висловлюються протилежні точки зору щодо визначення виду моделей зміни вартості в часі: одні з них вважають відповідною для об'єктів класу машин і обладнання модель прогресуючого зносу, інші – модель регресуючого зносу. Але у обох моделях назагал відсутнє відображення короткочасових міжексплуатаційних періодів, коли здійснюються заходи по усуненню зносу і вартість об'єкта оцінки зростає. Усі розглянуті вище математичні моделі зміни вартості активів в часі, які використовуються у теорії незалежної оцінки майна і майнових прав, передбачають застосування лише додатних значень коефіцієнта зносу – оскільки протягом довготривалого циклу економічного життя активів вони переважно втрачають свою вартість. Це відображується відповідними показниками їх знецінення. При цьому не береться до уваги, що існують цілі класи активів, які здатні з плином часу не лише зменшувати, а, навпаки, збільшувати свою вартість.^{213, 214, 215}

²¹⁰ Marston, Anson; Winfrey, Robley; Hempstead, Jean C. (1982). Engineering Valuation and Depreciation. Iowa State University Press. P. 147.

²¹¹ Козлов, В. В. Оценка МиО методом оставшегося срока службы. URL: <http://www.appraiser.ru/UserFiles/File/tumakovskie-chtenia3/Kozlov.pdf>.

²¹² Козырь, Ю. В. Замечания о взаимовлиянии износ и прибыли девелопера. URL: www.labrate.ru/kozyr/kozyr_zam_iznos-2005.doc.

²¹³ Поздняков, Ю. В., Лапішко, М. Л. Вплив видів зносу товарного знака на зміну його вартості в часі. Східна Європа: економіка, бізнес та управління. – 2018. – № 6 (17). – 842 с., с. 728-735. URL: <http://www.easterneurope-ebm.in.ua/17-2018-ukr>.

Математичне визначення об'єктивних кількісних характеристик зносу, зокрема – введене вище поняття поперіодного зносу, детально розглядається у²¹⁶, з розрахунковим прикладом на основі поточної оціночної практики. Можливі границі діапазонів зміни показників зносу проаналізовано у²¹⁷, де розглянуто приклади, які демонструють можливість досягнення показником накопиченого зносу значень, менших від нуля.

Недослідженою частиною проблеми є питання аналітичного визначення відносної похибки, зумовленої неадекватним вибором моделі зносу оцінюваних активів – прогресуючого замість регресуючого, або навпаки. На разі невизначеним є характер закономірностей зміни в часі оцінок абсолютної та відносної похибок при визначенні вартості активів методами незалежної оцінки. Безсумнівний інтерес являє встановлення характеру цього зв'язку та отримання аналітичних виразів для функцій, що його математично описують. Необхідним складовим елементом дослідження є також апробація отриманих формул для оцінок похибок на чисельному прикладі типової оціночної задачі.

Метою роботи є дослідження вказаних вище питань, виведення формул для визначення оцінок абсолютної та відносної похибок, зумовлених неадекватним вибором моделі зносу оцінюваних активів, визначення функцій зміни в часі показників вартості/зносу, виконання розрахункової перевірки коректності цих рівнянь та інтерпретація отриманих результатів. Також заслуговує уваги формулювання засад можливого практичного використання отриманих висновків з метою збільшення достовірності результатів оцінки вартості досліджуваних активів.

Методологічні засади дослідження. При виконанні оціночних робіт адекватний вибір виду моделі зміни вартості в часі є критично важливим питанням для достовірного визначення і прогнозування подальших змін показників вартості об'єкта оцінки. Широко застосовувані моделі дають можливість отримати суттєво відмінні результати на усьому інтервалі терміну економічного життя активу, хоча при цьому і забезпечують ідентичні результати у граничних точках цього інтервалу – тобто на дати придбання / створення нового майна та завершення його терміну використання. Для практики оціночних робіт велике значення має кількісна оцінка методичної похибки визначення вартості / зносу активу, що виникає при неадекватному виборі виду моделі зміни вартості в часі, як об'єктивний вимірник ступеня невизначеності.

Насамперед уточнимо, що ми маємо на увазі під неадекватним вибором виду моделі зміни вартості в часі. Зрозуміло, що кожний конкретний актив характеризується певним видом функції зміни вартості в часі, який може бути емпірично встановлений на підставі узагальнення достатньо великого масиву статистичних даних, отриманих для конкретного об'єкта оцінки або для групи одиниць подібного майна визначеного класу, протягом достатньо довгого періоду моніторингу вартості. На цьому базується теорія визначення вартості, заснована на концепції використання кривих виживання типу Айова (*Iowa survivor curves*), згідно якої розмір залишкового ресурсу обладнання визначається узагальненими

²¹⁴ Поздняков, Ю. В., Лапішко, М. Л. Узгодження колізії нормативних вимог до визначення вартості товарного знака. Економічний аналіз. Тернопіль, 2018. Том 28. № 4. С. 43-49.

²¹⁵ Поздняков, Ю. В., Садовенко, Ю. П. Визначення терміну корисного використання нематеріальних активів з від'ємним зносом // Вісник соціально-економічних досліджень: зб. наук. праць (ISSN 2313-4569); за ред. М. І. Зверькова (гол. ред.) та ін. Одеса: Одеський національний економічний університет. 2018. № 2 (66). С. 65-76.

²¹⁶ Чальий, В. П. Неопределенность и погрешность, их сходство, различие и употребление в разных метрологических процедурах // Збірник наукових праць. Системи обробки інформації. – вип. 7 (56). Невизначеність вимірювання: наукові, нормативні та прикладні аспекти, 2006, С. 82-86.

²¹⁷ Pozdnyakov Yuri V., Glushko Evgeniy V. (2020). Property price-forming features with taking into account periodic and accumulated depreciation coefficients alternating character over a long-time lifecycle period. Monograph 42. The role of technology in the socio-economic development of the post-quarantine world. ISBN 978-83-957298-5-0. Edited by Magdalena Gawron-Łapuszek, Andrii Karpenko. Publishing House of Katowice School of Technology, Katowice, 2020, 467 p., pp. 293-309.

характеристиками функції зміни вартості в часі для певного класу активів.^{218, 219} Підвалинами для розробки методики визначення термінів економічного життя на підставі кривих виживання/вибуття стало припущення, згідно якого розмір залишкового ресурсу обладнання визначається характеристиками функції зміни вартості в часі, яка спостерігалася на доступному для дослідження інтервалі від дати придбання/створення нового майна до дати оцінки. На подальшому майбутньому періоді від дати оцінки до завершення терміну використання вона може бути прогнозована на підставі цих закономірностей, характерних для певного класу активів.^{220, 221, 222}

Виклад основного матеріалу. При цьому дуже важливо виконати коректний вибір виду моделі функції зміни вартості в часі – адже крайніми можливими випадками при цьому є два види помилок. Помилка першого роду полягає у виборі моделі прогресуючого зносу – у той час, як фактично для даного активу він є регресуючим. Відповідно, помилка другого роду полягає у виборі моделі регресуючого зносу – тоді як фактично він прогресуючим. Зауважимо, що обидві моделі зносу можуть бути цілком адекватними – але для різних оціночних ситуацій, видів та конкретних особливостей майна. Проміжним між ними частковим випадком є модель лінійного зносу – яка є найпростішою, але дуже приблизною і використовуваною переважно у бухгалтерському обліку при нарахуванні амортизації. Вона не є цілком адекватною для обох розглянутих випадків, оскільки зазвичай лише дуже наближено описує фактичну модель функції зміни вартості в часі для окремих видів майна.

Сформулюємо особливості функції зміни вартості в часі для обох випадків та визначимо аналітично розміри абсолютної та відносної методичних похибок при можливих помилках першого та другого роду. Ми виходимо з того, що у теорії незалежної оцінки переважно розглядається три моделі функція зміни вартості в часі: перша описує прогресуючий знос друга – лінійний знос, і третя – регресуючий знос.²²³ Для моделі прогресуючого зносу характерне повільне зниження вартості на початку терміну економічного життя і прискорено наростаючі темпи зносу надалі. Вона описується опуклим вгору графіком з від'ємною першою та додатною другою похідними (див. Рис. 1, горішня крива). Модель регресуючого зносу характеризується, навпаки, швидким зниженням вартості на початку терміну економічного життя об'єкта оцінки із подальшим монотонним сповільненням темпів збільшення зносу і описується увігнутим графіком зміни вартості в часі, з від'ємною першою та від'ємною другою похідними (див. Рис. 1, нижня крива). Як видно з цих графіків, різниця між модельними значеннями вартості активу є нульовою на початку та в кінці терміну його економічного життя, але у середній частині цього періоду вона може набувати доволі великих значень, що може стати джерелом збільшення невизначеності та втрати точності результату оціночних робіт. У загальному випадку ступінь невизначеності результату визначення вартісного показника визначається чисельними значеннями методичної похибки, яка є кількісним вимірником цього джерела невизначеності. Для потреб встановлення ступеня невизначеності результатів незалежної оцінки зручно використовувати значення доступних для обчислення оцінок методичної

²¹⁸ Winfrey, Robley. (1969). Depreciation of Group Properties. Iowa State University Engineering Research Institute Bulletin, #155, P. 25.

²¹⁹ Anston Marson, Robley Winfrey, Jean C. Hempstead. (1982). Engineering Valuation and Depreciation. Iowa State University Press. P.c147.

²²⁰ Тришин, В.СН. О начислении износос при массовой оценке имущественного комплекса предприятия. Вопросы оценки. 2005. №с2 URL: <http://www.okp-okp.ru/>.

²²¹ Козлов, В.СВ. Техника оценки машин и оборудования // Вопросы оценки. 2002. № 2. С. 48-63.

²²² Нечипоренко, Н. О., Коротунова, О. В., Мастиновський, Ю. В. Про побудову кривої зносу для машин і устаткування. – Нові матеріали і технології в металургії та машинобудуванні. 2016, № 2, с. 102-106. URL: irbis-nbuv.gov.ua/cgi-bin/.../cgiirbis_64.exe.

²²³ Kas`yanenko, T. G., Mahovy`kova, G. A. (2017). Ocenka stoy`mosty` mashy`n y` oborudovany`ya: uchebny`k y` prakty`kum dlya akademy`cheskogo bakalavry`ata 2-e y`zd., pererab. y` dop. Moscow: Y`zdatel`stvo Yurajt, 495 p. ISBN 978-5-9916-2948-5.

похибки. Розглянемо класичну методичку емпіричного визначення чисельних показників оцінок похибок.

При наявності помилки першого роду абсолютна методична похибка ΔV_{ip} результату визначення вартісного показника визначається формулою:

$$\Delta V_{ip} = V_{in} - V_{ip}, \quad (1)$$

де V_{in} – результат визначення показника модельної вартості об'єкта оцінки за моделлю прогресуючого зносу,

V_{ip} – результат визначення показника модельної вартості об'єкта оцінки за моделлю регресуючого зносу, яка умовно вважається істинною.

Тобто умовно істинним вважається результат визначення показника модельної вартості об'єкта оцінки за моделлю регресуючого зносу. Надалі для стислості викладу позначимо цей випадок як варіант 1.



Рис. 1. Графіки зміни в часі вартості та коефіцієнта накопиченого зносу досліджуваного об'єкта. На графіках зміни вартості в часі горішня крива відповідає моделі прогресуючого зносу; нижня крива відповідає моделі регресуючого зносу.

На графіках коефіцієнта накопиченого зносу – навпаки.

Джерело: діаграми є власною авторською розробкою.

Аналогічно, у випадку наявності помилки другого роду (надалі позначений як варіант 2) абсолютна методична похибка ΔV_{in} результату визначення вартісного показника може бути обчислена за формулою:

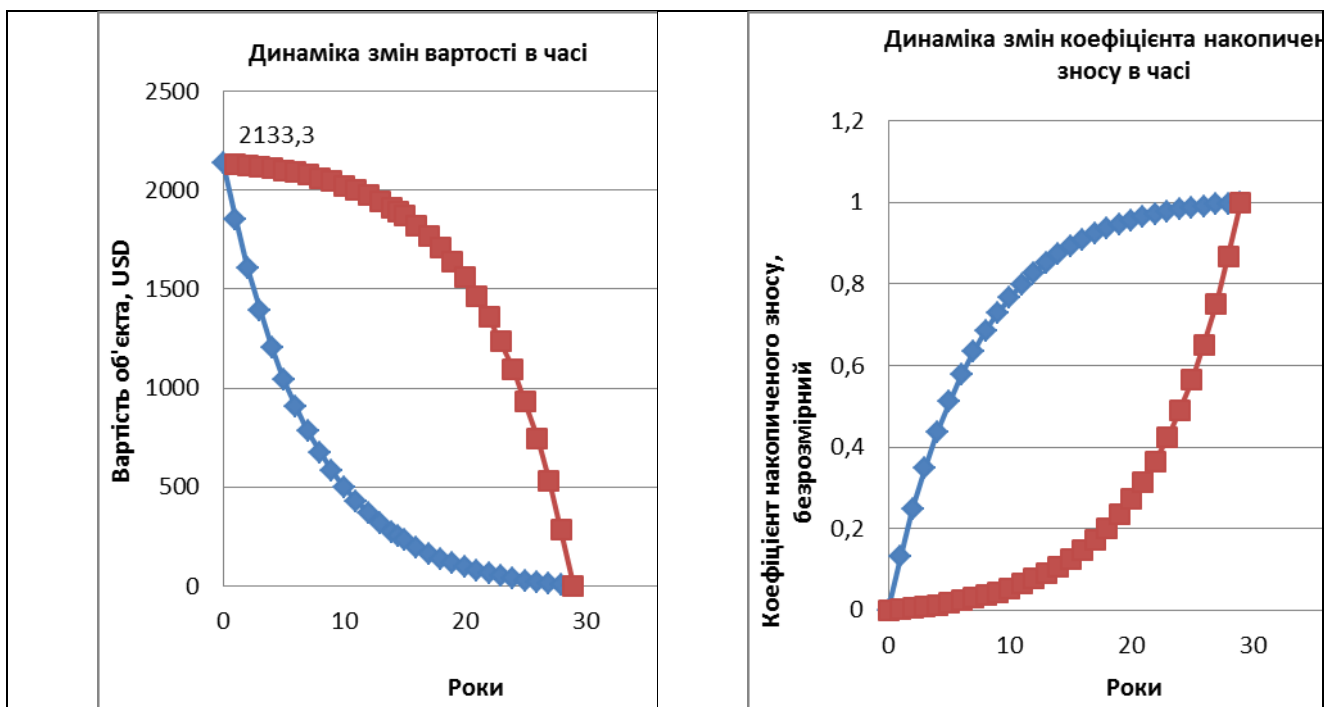
$$\Delta V_{in} = V_{ip} - V_{in}. \quad (2)$$

Відповідно, відносна методична похибка для випадків помилок першого та другого роду визначається формулами:

$$\delta V_{ip} = \frac{\Delta V_{ip}}{V_{ip}} \times 100\% \quad (3)$$

та

$$\delta V_{in} = \frac{\Delta V_{in}}{V_{in}} \times 100\%. \quad (4)$$

Індекси при символах відповідних показників відповідають назві моделі функції зміни вартості в часі, яка у кожному із варіантів вважається умовно істинною.²²⁴ У ²²⁵ було виведено аналітичні вирази для визначення показників абсолютної похибки для випадків наявності помилок першого та другого роду. Формула абсолютної похибки ΔV_{ip} результату визначення вартісного показника у випадку наявності помилки першого роду, коли модель регресуючого зносу умовно вважається істинною, має вигляд:

$$\Delta V_{ip} = V_0 \cdot \left(\frac{2(1+r)^n - (1+r)^x - (1+r)^{n-x}}{(1+r)^{n-1}} - 1 \right), \quad (5)$$

а формула абсолютної похибки ΔV_{in} у випадку наявності помилки другого роду, відповідно,

$$\Delta V_{in} = V_0 \cdot \left(1 - \frac{2(1+r)^n - (1+r)^x - (1+r)^{n-x}}{(1+r)^{n-1}} \right). \quad (6)$$

Виведемо аналітичні вирази для відносної похибки у випадку помилки першого роду. Підставляючи (5) у (3), після спрощень приходимо до

$$\delta V_{ip} = \frac{(1+r)^n - (1+r)^x - (1+r)^{n-x} + 1}{(1+r)^{n-x-1}} \cdot 100\%. \quad (7)$$

Почленно розділивши складові чисельника правої частини (6) на знаменник, можна отримати дещо більш компактний вираз

$$\delta V_{ip} = \left[\frac{(1+r)^n - (1+r)^x}{(1+r)^{n-x-1}} - 1 \right] \cdot 100\%. \quad (8)$$

Для відносної похибки у випадку помилки другого роду таким самим чином можуть бути отримані відповідні формули. Аналогічно, підстановкою (6) у (4), виконавши елементарні перетворення та скорочення, після спрощень отримаємо

$$\delta V_{in} = \frac{(1+r)^x - (1+r)^n + (1+r)^{n-x} - 1}{(1+r)^n - (1+r)^x} \cdot 100\%. \quad (9)$$

Після почленного ділення правої частини (9) отримаємо вираз, подібний до (8), але з оберненим відносно (8) дробом у квадратних дужках правої частини рівняння

$$\delta V_{in} = \left[\frac{(1+r)^{n-x} - 1}{(1+r)^n - (1+r)^x} - 1 \right] \cdot 100\%. \quad (10)$$

Формули (4), (5) визначають значення оцінок абсолютної похибки у випадку наявності помилок, відповідно, першого та другого роду. Отримані у описаний вище спосіб вирази (7), (8) та (9), (10) дають можливість обчислити значення оцінок відносної похибки для обох розглянутих ситуацій виникнення помилок першого та другого роду. Таким чином,

²²⁴ Новицкий, П. В. Оценка погрешностей результатов измерений. // П. В. Новицкий, И. А. Зограф. Л.: Энергоатомиздат, 1985. 248 с. С. 11.

²²⁵ Pozdnyakov, Yuri; Lapishko, Maria. Uncertainty degree quantitative determination mathematical principles at assets evaluation in the case of depreciation model inadequate choice. International scientific publication "International scientific integration '2020". Series Conference proceedings «SWorld-US conference proceedings». November 9-10, 2020. ISSN 2709-2267. ISBN 979-8-5776002-6-6. DOI: 10.30888/2709-2267.2020-4. Published by: «ISE&E» & SWorld in conjunction with KindleDP. Seattle, Washington, USA. Pp. 317-320.

використовуючи два варіанти моделі зміни вартості активів в часі – для випадків істинності, відповідно, регресуючого (варіант 1) та прогресуючого (варіант 2) зносу – вище було отримано математичні формули, які повно і вичерпно описують чисельні характеристики ступеня невизначеності показника сучасної вартості об’єкта оцінки на довільну дату. Для обох можливих ситуацій виникнення помилок при неадекватному виборі виду моделі зміни вартості в часі виведено аналітичні вирази, які дозволяють встановити об’єктивні кількісні характеристики точності результату визначення вартості у вигляді абсолютної та відносної методичних похибок.

Для апробації отриманих вище аналітичних виразів розглянемо процедуру визначення оцінок похибок результату оціночних робіт на конкретному прикладі з оціночної практики – визначення ринкової вартості об’єкта класу «машини і обладнання», верстата свердлильного типу 2Н125 з характеристиками $V_0 = 2139$ USD, $r = 0,15$, $n = 28,57$ років (надалі використовується заокруглене значення 29 років).²²⁶ Кількість n періодів впродовж терміну корисного використання при виборі тривалості періоду у 1 рік відповідає нормативному терміну життя об’єкта оцінки, визначеного на підставі норми амортизаційних відрахувань.

Як бачимо з Рис. 2, при використанні теоретичної моделі регресуючого зносу у якості істинної, абсолютна похибка протягом усього терміну економічного життя активу є додатною і досягає максимуму у 1640,9 USD в середині цього терміну. Відповідно, при використанні у якості істинної моделі прогресуючого зносу, абсолютна похибка протягом усього періоду є від’ємною і досягає мінімуму у -1640,9 USD в середині цього терміну. За виведеними вище формулами ми отримуємо залежності, що описуються гладкими неперервними кривими, які не мають особливих точок та розривів. У варіанті 1 закономірність зміни абсолютної похибки в часі описується різко нелінійним опуклим графіком з додатними першою і другою похідними у першій половині терміну економічного життя та від’ємною першою і додатною другою похідними у його другій половині. Варіант 1 відповідає припущенню, що модель регресуючого зносу вважається істинною.



Рис. 2. Графіки зміни в часі абсолютної похибки. Зліва – варіант 1, модель регресуючого зносу вважається істинною. Справа – варіант 2, модель прогресуючого зносу вважається істинною. Джерело: діаграми є власною авторською розробкою.

²²⁶ Гохберг, І. І., Щербань, С. І. Оцінка установок, машин та обладнання. Питання і відповіді, практикум оцінки: Навч. посібник – Львів: ЗУКЦ, 2007. – 184 с., с. 124.

У варіанті 2 закономірність зміни абсолютної похибки в часі описується різко нелінійним увігнутим графіком з від'ємними першою та другою похідними у першій половині терміну економічного життя та додатною першою і від'ємною другою похідними у його другій половині. Варіант 2 відповідає припущенню, що модель прогресуючого зносу вважається істинною. У обох варіантах графіки зміни в часі абсолютної похибки описуються функціями, що можуть бути апроксимовані кривою 4 порядку, подібною до параболічної. Але класична параболічна функція є кривою другого порядку і описується рівнянням полінома другого ступеня. Нагадаємо, що параболою називається геометричне місце точок площини, для яких відстань до певної фіксованої точки цієї площини дорівнює відстані до певної фіксованої прямої, також розташованої у цій площині. Тобто парабола являє собою множину усіх точок площини, рівновіддалених від приналежних до цієї площини певної фіксованої точки та певної фіксованої прямої, яка не проходить через цю точку.²²⁷ Графіки, що ілюструють закономірності зміни відносної похибки в часі, подано на Рис. 3.

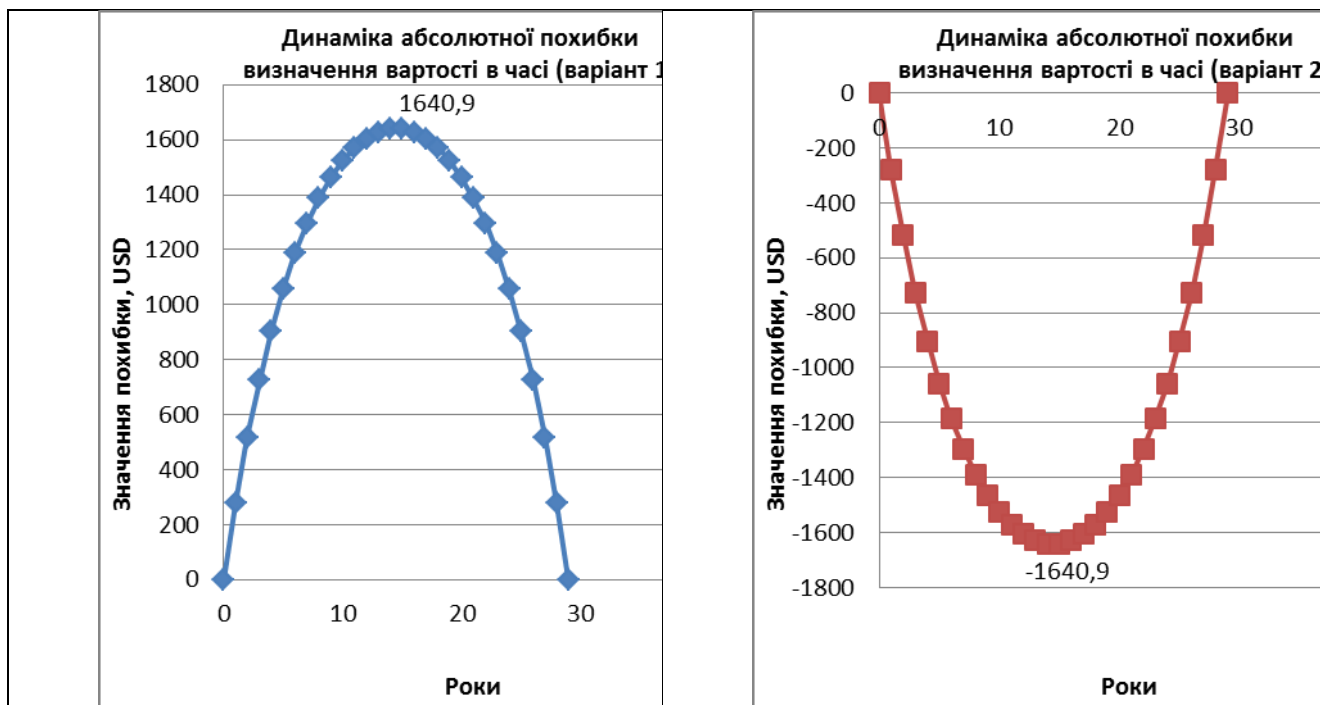

Рис. 3. Графіки зміни в часі відносної похибки. Зліва – варіант 1, модель рересуючого зносу вважається істинною. Справа – варіант 2, модель прогресуючого зносу вважається істинною. Джерело: діаграми є власною авторською розробкою.

На відміну від графіків зміни в часі абсолютної похибки, їх перша похідна на інтервалі економічного життя активу не носить знакозмінного характеру, і вони є монотонними функціями без точок перегину. Тобто для обох розглянутих варіантів значення відносної похибки монотонно зростають зі збільшенням хронологічного віку активу, досягаючи максимальних значень у кінці терміну його економічного життя. Зрозуміло, що, відповідно до протилежних знаків абсолютної похибки для обох розглянутих варіантів, відносна похибка для них також відрізняється за знаком. Але заслуговує спеціальної уваги факт неспівмірності діапазонів її абсолютних величин у варіантах 1 і 2. Як видно з Рис. 3, у варіанті 1 діапазон варіації відносної похибки лежить у межах від нуля до близько 6000% (горішня гранична точка діапазону не визначена внаслідок ділення на нуль); натомість у варіанті 2 діапазон варіації обмежується значно вужчим інтервалом у 0...100%. Це свідчить про набагато сильніший вплив на результат визначення показників вартості/зносу помилок I роду – у порівнянні з помилками II роду. Теоретичним обґрунтуванням цього явища є різниця співвідношень чисельника і знаменника у виразах (7), (8) та (9), (10). Це має певне

²²⁷ Александров, П. С. Лекции по аналитической геометрии. М.: Наука., 1968. – 912 с. С. 219.

практичне значення для виконання оціночних робіт: слід звертати увагу на те, що помилковий вибір моделі прогресуючого зносу (у той час, як істинною для об'єкта оцінки є модель регресуючого зносу), тобто помилка I роду, має набагато сильніший дезінформаційний вплив на результат, ніж зворотня ситуація. Хоча і у цій зворотній ситуації, при помилці II роду, у найгіршому випадку можна отримати значення відносної похибки аж до 100% – але це не можна порівняти з рівнем невизначеності при помилці I роду, коли результат буде спотворений настільки сильно, що його використання стане критично неприпустимим. Наприклад, якщо визначається вартість об'єкта оцінки з врахуванням його зносу в кінці 15 року економічного життя, при помилці I роду чисельне значення відносної похибки складатиме 714%; натомість при помилці II роду – відповідно, -88%, тобто за модулем у 8 разів менше. І по мірі наближення до завершення терміну використання активу це співвідношення лише зростає. У кінці 25 року при помилці I роду чисельне значення відносної похибки складатиме 3192%; при помилці II роду – відповідно, -97%, тобто за модулем у 33 рази менше. Це демонструє неспівмірність ступеня дезінформаційного впливу на результат при помилках I та II роду.

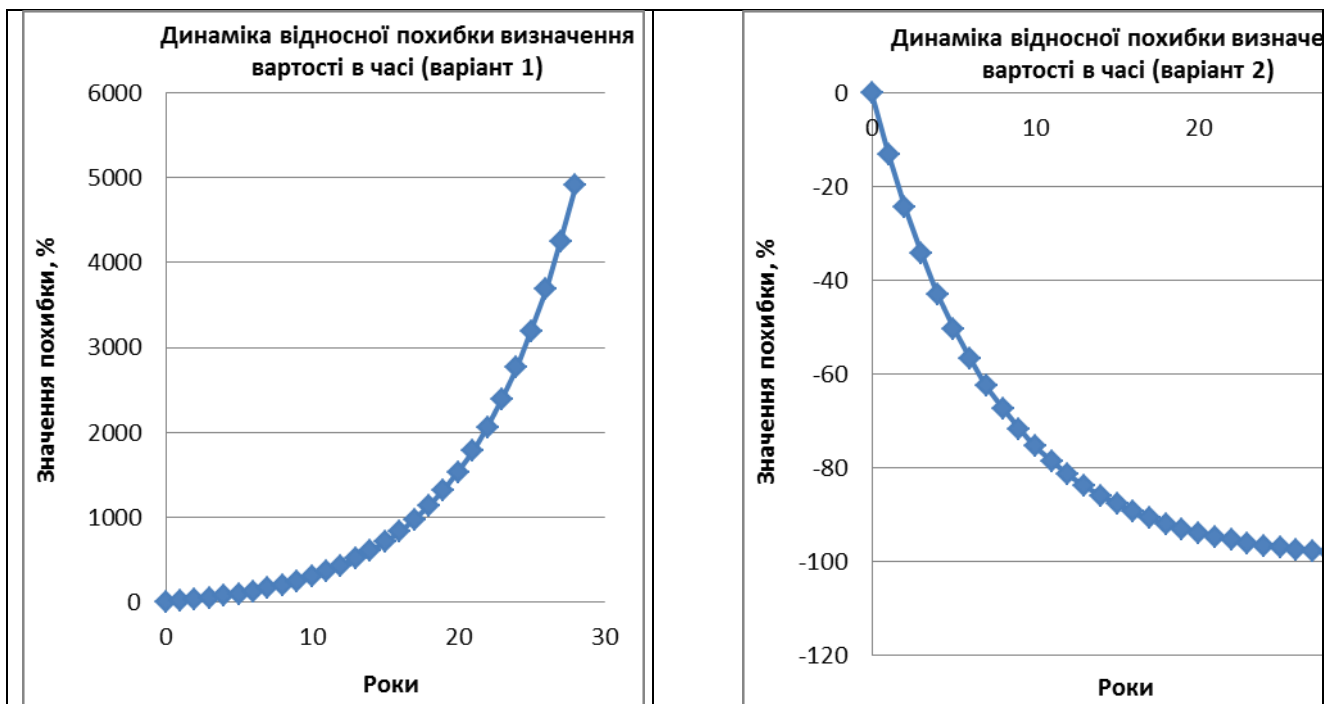
Назагал, обидва види помилки роблять отриманий результат недостовірним – хоча і у неоднаковому ступені. Це підтверджує необхідність приділити більше уваги дослідженню фактичної закономірності зміни вартості в часі оцінюваного активу. Зауважимо, що вид цієї закономірності не обмежується лише розглянутими вище двома моделями зносу – прогресуючого та регресуючого. Можливими є як простіші (лінійна та наближені до неї), так і складніші (функції з точками перегину, логістична крива тощо) моделі.

Висновки. У цій роботі ступінь невизначеності результату оцінки визначається з використанням концепції похибки, чисельні оцінки якої використовуються як об'єктивні кількісні вимірники цього ступеня. Виконанням дослідження показано, що при неадекватному виборі виду моделі зміни вартості в часі виникає методчна похибка отриманого показника вартості оцінюваного активу. При цьому найбільш імовірними є помилки двох видів. Помилка першого роду виникає при виборі моделі прогресуючого зносу – коли фактично він є регресуючим; помилка другого роду полягає у виборі моделі регресуючого зносу – тоді як фактично він є прогресуючим. У роботі отримано формули для розрахунку чисельних оцінок відносних похибок при помилках першого і другого роду. Але ними не вичерпується можливий вплив цього джерела невизначеності при виконанні оціночних робіт. При складних закономірностях зміни вартості в часі – наприклад, зі знакозмінним зносом протягом окремих періодів – використана модель математичного опису має враховувати ці особливості оцінюваного активу. Власне, дослідження більш складних моделей зносу, які можуть бути адекватними для таких випадків, становить безсумнівний інтерес для подальших робіт у цьому напрямку.

Практичним вислідом дослідження є доказ твердження про різко нелінійний графік закономірностей зміни абсолютної та відносної похибок в часі. Для абсолютної похибки їх перша похідна на інтервалі економічного життя активу носить знакозмінний характер, і вони описуються залежностями з точками перегину у середині цього інтервалу. Для відносної похибки закономірності її зміни в часі описуються монотонними функціями без точок перегину, з досягненням ними екстремальних значень в кінці терміну економічного життя. Тобто у обох випадках помилок першого і другого роду, при неадекватному виборі виду моделі зміни вартості в часі, значення модуля абсолютної похибки буде максимальним власне в середині терміну використання активу і нульовим у крайніх точках цього періоду. Відповідно, значення модуля відносної похибки буде нульовим на початку терміну використання активу та максимальним у кінці цього періоду. Виявлена дослідженням неоднаковість дезінформаційного впливу на результат помилок I і II роду дає підстави для формулювання рекомендацій дотримуватися особливої обережності при розгляді оціночних ситуацій, коли обирається модель прогресуючого зносу. Якщо це відповідає дійсності, ми отримаємо неспотворений результат; але якщо це не так, ми отримаємо помилку I роду, яка власне і призводить до неприйнятних наслідків у вигляді цілковито хибного результату.

У роботі нами використано класичний підхід до встановлення об'єктивних кількісних показників невизначеності результатів економічних вимірювань, що ґрунтується на отриманні оцінок методичної похибки. У методиці дослідження органічно поєднано елементи концепцій невизначеності і похибки.²²⁸ Ми вважаємо, що невизначеність результату оціночних робіт може бути охарактеризована оцінкою методичної похибки результату, що враховує ступінь розсіяння результатів вимірювання, зумовлену кожним із джерел виникнення невизначеності. З позицій концепції невизначеності чисельна оцінка похибки може слугувати умовною кількісною мірою ступеня наближення до невідомого істинного значення вимірюваної величини. Таким чином, виконане дослідження лежить у руслі розвитку інформаційно-метрологічної парадигми незалежної експертної оцінки²²⁹, і саме на цих засадах можуть бути ефективно вирішені поточні задачі вдосконалення її нормативної та методологічної баз.

Література

1. Al'gy'n, V. B., Verby'cky'j A. V. (2009). Rashod resursa avtomoby'lya. [The life expence of the car.] – Mehany'ka mashy'n, mehani'zmov y' matery'alov. #2 (7). p. 18. [in Russian].
2. Aleksandrov, P. S. (1968). Lekcy'y' po analy'ty'cheskoj geometry'y'. Moscow: Nauka. 912 p. P. 219. [in Russian].
3. Asaul, A. N., Starinskiy, V. N., Bezdudnaya, A. G., Starovoitov, M. K. (2011). Property evaluation. Machines, equipment and vehicles evaluation. Edited by A.N. Asaul. Saint-Petersburg, ANO «Y'PEV», 287 p. [in Russian].
4. Chalyj, V. P. (2006). Neopredelennost' y' pogreshnost', yh shodstvo, razly'chy'e y' upotrebleny'e v raznyh metrology'chesky'h procedurah. Zbirny'k naukovy'h prac'. Sy'stemy' obrobky' informaciyi. – vy'p. 7 (56). Nevy'znachenist' vy'miryuvannya: naukovі, normaty'vni ta pry'kladni aspekty'. Pp. 82-86. [in Russian].
5. EVS 2016. European Valuation Standards 2016. Eighth edition. The European Group of Valuers' Associations (TEGoVA). Available online: www.tegova.org.
6. Friedman, Jack P.; Ordway, Nicholas. (1995). Income Property. Appraisal and analysis. [Analiz i ocenka prinosyashchej dohod nedvizhimosti. V. N. Lavrent'ev, O. V. Tihonova, Trans. from Eng.]. Moscow: Delo Ltd, 480 s. [in Russian].
7. Gohberg, I. I., Shcherban', S. I. (2007). Ocinka ustanovok, mashy'n ta obladnannya. Py'tannya i vidpovidi, prakty'kum ocinky': Navch. posibny'k. L'viv: ZUKC, . 184 p., p. 124. [in Ukrainian].
8. Gribovskiy, S. V. (2001). Otsenka dohodnoy nedvizhimosti: uchebnoe posobie dlya vuzov [Profitable real estate valuation. Tutorial]. Saint Petersburg, Piter. 334 p. [in Russian].
9. Guide to the Expression of the Uncertainty in Measurement: First Edition. – ISO, Switzerland. 1993.
10. IVS 2017. International Valuation Standards 2017. General Standards. IVS 103. Reporting. International Valuation Standards Council, 2017. Available online: <http://www.cas.org.cn/docs/2017-01/20170120142445588690.pdf>.
11. Kas'yanenko, T. G., Mahovy'kova, G. A. (2017). Ocenka stoy'mosty' mashy'n y' oborudovany'ya: uchebny'k y' prakty'kum dlya akademy'cheskogo bakalavry'ata 2-e y'zd., pererab. y' dop. Moscow: Y'zdatel'stvo Yurajt, 495 p. ISBN 978-5-9916-2948-5. [in Russian].
12. Kozlov, V. V. (2002). Tehny'ka ocenky' mashy'n y' oborudovany'ya. Voprosy ocenky'. #2. pp. 48-63. [in Russian].

²²⁸ Чалый, В. П. Неопределенность и погрешность, их сходство, различие и употребление в разных метрологических процедурах // Збірник наукових праць. Системи обробки інформації. – вип. 7 (56). Невизначеність вимірювання: наукові, нормативні та прикладні аспекти, 2006, С. 82-86.

²²⁹ Pozdnyakov, Yuri, Lapishko, Maria (2019). The use of informative-metrological paradigm in independent expert valuation theory. – Information and Innovation Technologies in Economics and Administration. Katowice School of Technology, Monograph 27. Ed.: Olena Chukurna, Magdalena Gawron-Łapuszek. Wydawnictwo Wyższej Szkoły Technicznej w Katowicach. Katowice, 2019. 267 p., pp. 80-88.

13. Kozlov, V. V. (2010). Otsenka MiO metodom ostavshegosya sroka sluzhby [Evaluation of M&E by the remaining service life method]. Available online: <http://www.appraiser.ru/UserFiles/File/tumakovskie-chtenia3/Kozlov.pdf>. [in Russian].
14. Kozyr, Yu. V. (2005). Zamechany`ya o vzay`movly`yany`y` y`znosov y` pry`byly` developera. Available online: www.labrate.ru/kozyr/kozyr_zam_iznos-2005.doc. [in Russian].
15. Lejfer, L. A., Kashny`kova, P. M. (2007). Opredeleny`e ostatochnogo sroka sluzhby mashy`n y` oborudovany`ya na osnove veroyatnostnyh modelej. On-lajn by`bly`oteka LABRATE.RU. ZAO "Pry`volzhsky`j centr fy`nansovogo konsalty`nga y` ocenky`". Available online: http://www.labrate.ru/leifer/leifer_kashnikova_article_2007-1_residual_service_life.htm. [in Russian].
16. Markus, Ja. I., Pozdnjakov, Ju. V., Maksymov, S. J., Shalajev, V. M., Bulgakova, S. A., Zajceva, V. G., Nefodov, O. V., Markus, V. V., Chashchyn, Ju. G., Malysheva, K. O. (2018). Kontrol' jakosti robit z ocinky majna (recenzuvannya, ekspertyza). [Control of property evaluation works quality (criticizing, examination)]. – Ed. Marcus Ja. I. Praktyka ocinky majna [Practice of property valuation]. No. 3. 104 pp. [in Ukrainian].
17. Marston, Anson; Winfrey, Robley; Hempstead, Jean C. (1982). Engineering Valuation and Depreciation. Iowa State University Press. P. 147.
18. Mezhdunarodnyj slovar' po metrologii: osnovnye i obshhie ponjatija i sootvetstvujushhie terminy: per. s angl. i fr. (2010). [International vocabulary of metrology – Basic and general concepts and associated terms (VIM).] Vseros. nauch.-issled. in-t metrologi im. D. I. Mendeleeva, Belorus. gos. in-t metrologii. Sankt-Petersburg: NPO «Professional». [in Russian].
19. Myshanov, A. I., Roslov V. Yu. (2007). Mody`fy`cy`rovannyj metod srokov zhy`zny` dlya rascheta y`znosa oborudovany`ya. "Voprosy ocenky`" #2, p. 64-68. Available online: <https://www.indeks.ru/dokumenty/modifitsirovannyj-metod/modifitsirovannyj-metod.pdf>. [in Russian].
20. Nechy`porenko, N. O., Korotunova, O. V., Masty`novs`ky`j, Yu. V. (2016). Pro pobudovu kry`voyi znosu dlya mashy`n i ustatkuvannya. – Novi materialy` i tehnologiyi v metalurgiyi ta mashy`nobuduvanni, #2, pp. 102-106. Available online: irbis-nbuv.gov.ua/cgi-bin/.../cgiirbis_64.exe? [in Ukrainian].
21. Novickij, P. V., Zograf I. A. (1985). Ocenka pogreshnostej rezul'tatov izmerenij. [Measurements results errors estimation]. Leningrad: Jenergoatomizdat. 248 s. [in Russian].
22. Pozdnjakov, Ju. V., Lapishko, M. L. (2018). Uzgodzhennja kolizii' normatyvnyh vymog do vyznachennja vartosti tovarного znaka [Concordance possibilities of normative bases collision for trademark cost determination]. Ekonomichnyj analiz [Economic analysis]. Vol. 28. Issue 4, pp. 43-49. [in Ukrainian].
23. Pozdnjakov, Ju. V., Lapishko, M. L. (2018). Vplyv vydiv znosu tovarного znaka na zminu jogo vartosti v chasi [Trademark depreciation types influence on it's value time changes model choice]. Shidna Jevropa: ekonomika, biznes ta upravlinnja [Eastern Europe: economy, business and management], No. 6 (17), pp. 728-735. Available online: <http://www.easterneurope-ebm.in.ua/17-2018-ukr>. [in Ukrainian].
24. Pozdnjakov, Ju. V., Lapishko, M. L. (2020). Cross-correlation relationship analysis of trade marks independent valuation alternative results relative errors. Journal of the Belarusian State University. Economics. #1, pp. 17-28. [in Russian].
25. Pozdnyakov, Yu., Sadovenko, Yu. (2018). Vyznachennja terminu korysnogo vykorystannja nematerial'nyh aktyviv z vid`jemnym znosom [Useful using terms determination of intangible assets with a negative depreciation]. Ed.: M. Zveryakova (ed.-in-ch.) and others. Visnik social'no-ekonomichnih doslidzen' (ISSN 2313-4569), Odessa, National Economic University, Odessa, No. 2 (66), pp. 65-76. [in Ukrainian].
26. Pozdnyakov, Yu. V. (2019). Opredelenie iznosa ob'ektov intellektual'noj sobstvennosti: jekonometricheskij podhod. [Intellectual property objects depreciation determination: econometric approach]. Ekonomika i banki. [Economy and banks], no. 1, pp. 91-100. [in Russian].

27. Pozdnyakov, Yuri V., Glushko, Evgeniy V. (2020). Property price-forming features with taking into account periodic and accumulated depreciation coefficients alternating character over a long-time lifecycle period. Monograph 42. The role of technology in the socio-economic development of the post-quarantine world. ISBN 978-83-957298-5-0. Edited by Magdalena Gawron-Łapuszek, Andrii Karpenko. Publishing House of Katowice School of Technology, Katowice, 2020, 467 p., pp. 293-309. [in Ukrainian].
28. Pozdnyakov, Yuri, Lapishko, Maria (2019). The use of informative-metrological paradigm in independent expert valuation theory. – Information and Innovation Technologies in Economics and Administration. Katowice School of Technology, Monograph 27. Ed.: Olena Chukurna, Magdalena Gawron-Łapuszek. Wydawnictwo Wyższej Szkoły Technicznej w Katowicach. Katowice, 2019. 267 p., pp. 80-88. [in Ukrainian].
29. Pozdnyakov, Yuri; Lapishko, Maria. (2020). Features of goodwill valuation and accounting as intangible asset with the negative depreciation/obsolescence. Organizational problems of life quality management in the conditions of globalization. Monograph. Ed.: Marian Duczmal, Tetyana Nestorenko. Opole: The Academy of Management and Administration in Opole, ISBN 978-83- 66567-20-7; Publishing House WSZiA, Opole, 428 p. Pp. 358-368. [in Ukrainian].
30. Pozdnyakov, Yuri; Lapishko, Maria. (2020). Uncertainty degree quantitative determination mathematical principles at assets evaluation in the case of depreciation model inadequate choice. International scientific publication "International scientific integration '2020". Series Conference proceedings «SWorld-US conference proceedings». November 9-10, 2020. ISSN 2709-2267. ISBN 979-8-5776002-6-6. DOI: 10.30888/2709-2267.2020-4. Published by: «ISE&E» & SWorld in conjunction with KindleDP. Seattle, Washington, USA. Pp. 317-320.
31. Snitko, Ye. O. (2010). Existent methods analysis of machines and mechanisms optimum service terms planning in operating management. Ekonomichny`j visny`k Donbasu # 1 (19), pp. 128-132. [in Ukrainian].
32. Tkachenko, N. (2012). Amorty`zaciya, znos osnovny`h zasobiv, narahuvannya, zminy` u nezalezhnij Ukrayini. Visny`k ekonomichnoyi nauky` Ukrayiny`. # 2. p. 165. [in Ukrainian].
33. Try`shy`n, V. N. (2005). O nachy`sleny`y` y`znosov pry` massovoj ocenke y`mushchestvennogo kompleksa predpry`yaty`ya. Voprosy ocenky`. # 2 Available online: <http://www.okp-okp.ru/>. [in Russian].
34. Winfrey, Robley. (1969). Depreciation of Group Properties. Iowa State University Engineering Research Institute Bulletin, # 155.

1.16. THE IMPORTANCE OF EDUCATION AND KNOWLEDGE ECONOMY FOR ENSURING SUSTAINABLE SOCIO-ECONOMIC DEVELOPMENT

1.16. ЗНАЧЕННЯ ОСВІТИ ТА ЕКОНОМІКИ ЗНАНЬ ДЛЯ ЗАБЕЗПЕЧЕННЯ СТАЛОГО СОЦІАЛЬНО-ЕКОНОМІЧНОГО РОЗВИТКУ

Вступ. Характерною рисою ХХ століття стало нестримне бажання людства до забезпечення економічного і технологічного розвитку. Вважалося, що це без перешкод приведе до добробуту та значного підвищення рівня життя. Блискуча на перший погляд для пересічного громадянина зовнішність та оболонка прогресу майже завжди забезпечувалася за рахунок нещадної експлуатації та збіднення навколишнього середовища. І такі нероздільні сфери, як економіка, довкілля та суспільні інститути, функціонували в цей час відокремлено одна від одної та іноді виконували деструктивні функції. Суспільство такого типу існувало за рахунок майбутніх поколінь, тобто в борг, який ніколи не повернути. Як наслідок всього цього – людство на початку ХХІ століття зіштовхнулося з глобальними екологічними проблемами, голодом та збідненням більшості населення земної кулі, деградацією моралі, наростанням регіональних та міжетнічних конфліктів, тероризмом. І на самий кінець – COVID-19, яки став вже частиною життя.

Соціально-економічний розвиток країн світу, їх економічне і політичне становище на світовій арені, добробут і можливості власної реалізації, проживаючого в них населення, визначаються в значній мірі конкурентоспроможністю їх національних економік, рівня науки, освіти, культури, соціального розуміння та еквівалентно-ефективною участю в світовому зовнішньоекономічному обміні²³⁰. Сучасний етап розвитку світового господарства характеризується переходом країн – технологічних лідерів і розвинених країн до шостого технологічного устрою. Інноваційні процеси започатковуються ефективною системою освіти, певними галузями науки, а завершуються у сфері виробництва, сприяючи прогресивним змінам останнього, в кінцевому випадку призводить до економічного зростання. Технологічний чинник визначає економічне зростання в сучасному світовому господарстві і його значення постійно посилюється. Здійснення інноваційного процесу визначається ефективністю його інструменту – якісна освіта, науково-організаційна робота, економікою знань, інноваційною освітою та культурою, що в кінцевому ланцюжку створює технологічний прорив, підняття якості освіти, життя суспільства²³¹.

Для України, яка постійно перебуває в пошуку свого шляху, дуже важливо не припуститися принципових помилок. Ризик полягає в тому, що значно легше віддати перевагу успішному «шаблону», зокрема зовні привабливому економічному розвитку, без урахування в єдиній, цілісній моделі екологічної та соціальної сфер. Тим більше що втілення концепції сталого розвитку не гарантуватиме швидкого зростання добробуту людей, натомість вимагатиме напруженої роботи й консолідованих зусиль політиків, управлінців, учених та всього прогресивного населення України. Ще однією умовою сталого розвитку є політична воля з боку вищого керівництва держави на те, щоб пройти важким, але єдино правильним шляхом²³².

Змінилися і взаємозв'язки між освітніми та іншими суспільними інституціями, які відповідають за соціально-економічний та культурний розвиток суспільства та країни. Розвинені технологічно країни, тобто країни з інноваційним укладом економіки, медицини, освіти, культури, усвідомлено прагнуть організувати освітній процес так, щоб більша частка спільноти отримала з часом статус всебічно розвинених особистостей.

²³⁰ Скляренко О. О., Міжнародна конкуренція в сфері перспективних технологій // Проблеми науки. – 2014. – № 7-8 (163-164). – С. 35-40.

²³¹ Скляренко О. О., Інформаційні технології в системі інноваційного розвитку та трансферу технологій // Проблеми науки. – 2013. – № 12 (156). – С.17-21.

²³² <https://kpi.ua/620-7>.

Аналіз попередніх публікацій. Питанню науково-організаційної роботи, системі освіти, економіки знань, розвитку науки, інноваціям, сучасним методам керування освітнім та виховним процесам присвячено багато робіт вітчизняних та закордонних вчених: В. Кушнір, В. Луговий, В. Лутай, С. Майборода, В. Огаренко, Н. Протасова, В. Редюхін, Ю. Рубін, С. Салига, Л. Титарьов, О. Тихомиров, В. Усанов, С. Шевельова, Дж. Вайс, Б. Гінзбург, Дж. Груф, Дж. Івек, Б. Кларк, П. Маасет, К. Моррісон, Геєць В. М., Семиноженко В. П., Краузе Г., Федулова Л. І., Михайлушкин А. І., Шимко П. Д., Верхюлст Г., Сервантес М., Лисенко В. С., Малицький Б. А. Соловйов В. П., Маслов В. П., Дагаев А. Але незважаючи на широкий спектр досліджень із зазначеної проблематики, рівень науки, освіти, розвитку вищої освіти як відкритої системи, управління нею в руслі соціально-економічних реалій, викликів українського та світового сьогодення значно втратив свої позиції в порівнянні з більш розвиненими країнами світу. Цей фактор має багато складових. Саме цьому важливому та актуальному питанню присвячена дана робота, *мета її* – демонстрація та стислий аналіз значення освіти, економіки знань як головного без перебільшення чинника розвитку та побудові сталого суспільства, демонстрація та аналіз проблем в цих галузях.

Розвиток сучасної економіки умовах глобалізації характеризується активізацією процесу інтелектуалізації, що формує *knowledge based society* – суспільства, що базується на знаннях і високих технологіях, відрізняється високим інноваційним та інтелектуальним рівнем. Дослідники вважають, що настає «Ера Інтелекту» – у світі відбувається постінформаційна або інтелектуальна технічна революція²³³.

Сучасна система вищої освіти України почала перші ще не дуже чіткі кроки по відповідності вимогам часу, що є одним з найголовніших чинників зростання якості людського капіталу, інновацій, запорукою динамічного та сталого розвитку економіки і суспільства в цілому²³⁴. Для того, щоб вітчизняна освіта ефективно виконувала ці важливі завдання, необхідне її оновлення з урахуванням актуальних світових тенденцій розвитку освіти у широкому соціально-економічному контексті. Соціально-економічна динаміка та цивілізаційне майбутнє України залежить від успішного розвитку освіти та економіки знань. Знання це якісний товар, це показник розвитку держави, який має свою дуже високу ціну, яка вимірюється не тільки грошима, а і рівнем безпеки суспільства, рівнем медицини, екології, передових технологій, рівнем життя держави. Тому в край необхідним є вивчення та узагальнення сутності, властивостей, механізмів формування системи економіки знань, а також її впливу на суспільне виробництво, враховуючи процеси глобалізації²³⁵. Переміщення інтелекту та наукових знань у центр основних чинників стійкого економічного зростання стали причиною концентрації уваги сучасних дослідників щодо становлення економіки знань, яка сьогодні розглядається як гарант поступального руху суспільства, побудови конкурентної економіки, задоволення постійно зростаючих потреб людей та зміцнення соціальної згоди.

Освіта – найважливіша без перебільшення сфера людської життєдіяльності, стратегічний чинник соціально-економічного, інноваційного, інтелектуального та духовного розвитку людства. За визначенням, прийнятим ХХ сесією Генеральної конференції ЮНЕСКО, під освітою розуміється процес і результат удосконалення здібностей і поведінки особистості, за якого вона досягає соціальної зрілості та індивідуального зростання, розуміння процесів сучасності. Освіта виконує певні функції – пізнавальна, виховна, розвивальна, координуюча, адаптаційна, профорієнтаційна, економічна, соціального захисту²³⁶. Освіта належить до вищих цінностей здобутих людиною та суспільством: вона є

²³³ Варналій З.С. Роль економіки знань у розвитку національної інноваційної системи / З. С. Варналій // Наука и бизнес. Экономика знаний. I междуна. научн.-практ. форум. Тезисы докладов форума. Днепропетровск, 2015. – С. 60- 65.

²³⁴ Геєць В. Характер перехідних процесів до економік знань / Валерій Михайлович Геєць // Економіка України. – 2004. – № 4. – С. 6 (4-14).

²³⁵ Дудук Н. І. Высшая школа Украины: стратегия управления и проблемы реформирования / Н. И. Дудук. – К.: Основа, 2002. – 272 с.

²³⁶ Енциклопедія освіти / Акад. пед. наук України. К.: Юрінком Інтер, 2008. – 1040 с.

передумовою їх існування та розвитку. Чим вищий освітній рівень особистості, тим вищий рівень суспільства, держави в цілому²³⁷.

Будучи найважливішим елементом суспільного життя і державного устрою, система освіти, економіка знань покликані сприяти вирішенню таких стратегічних для країни завдань, як підготовка кадрів, забезпечення політичної і соціальної стабільності, розвиток інститутів цивільного суспільства зміцнення безпеки громадян і держави. Без перебільшення можна стверджувати – економіка знань відіграє рушійну роль у розвитку продуктивних сил. Саме за рахунок економіки знань формується сучасне інформаційне суспільство, цілісна система ресурсозабезпечення суспільного виробництва. Тому держава що ставить перед собою амбітні програми в економіці, соціальній сфері, медицині, екології, оборонній сфері на міжнародній арені, за логікою речей, повинно в об'ємах, що збільшуються, вкладати засоби в розвиток освіти та науки²³⁸.

В сучасному світі освіта найважливіший чинник формування нової якості економіки і суспільного життя підвищується разом із зростанням впливу людського капіталу. Якість життя і освітній потенціал українського суспільства та будь якої країни світу, багато в чому визначається рівнем освіти і культури населення, його світоглядною орієнтацією і духовним розвитком, можливістю систематично отримувати і використовувати необхідну інформацію. Ці чинники впливають на ступінь включення українського суспільства в національні і світові загальнолюдські процеси прогресивного розвитку. Освіта, що відповідає сучасним потребам суспільства і ринку праці, виступає могутнім адаптивним потенціалом у швидкоплинному трансформуючому суспільстві до сучасних соціоекономічних реалій, що є найважливішою умовою успішного і стійкого суспільного розвитку. Роль освіти як чинника сталого соціально-економічного розвитку країни в сучасних умовах постійно зростає. Визнання ж економічної ролі освіти, розробка критеріїв оцінок її ефективності і спрямування росту – проблема, від вирішення якої залежить, чи буде скасована вражаюча невідповідність продуктивності освіти й очікувань економіки у відношенні її значущості²³⁹. Співвідношення процесу освіти і кваліфікаційного росту працівників відповідно до сучасних вимог обумовлює необхідністю інвестицій у розвиток системи знань, наукового фонду суспільства, у фундаментальні й прикладні дослідження, кваліфікаційне зростання та покращення структури науково-педагогічного складу працівників навчальних закладів, посилення їх соціальної захищеності, тобто всього того, що дозволяє науковим знанням ставати більш доступними, якісними, а це допомагає отримувати більш високу віддачу спеціалістів при реалізації будь яких завдань, проектів, програм²⁴⁰. Головні функції освіти – відтворення людського потенціалу національної економіки; створення інформаційної бази для розвитку людського потенціалу, забезпечення його розвитку і, як наслідок, – прискорення соціально-економічного розвитку суспільства та особового розвитку індивіду і тому давно вже назрів час для інноваційної освіти. Вже відбувся стрімкий розвиток новітніх технологій, зросла жорстка конкуренція в сфері інновацій, де значення рівня освіти стає головним показником, випереджаючи значущість засобів виробництва та природних ресурсів. І тому вже давно виникла гостра потреба в інноваційній освіті суспільства, яку вже дуже давно та якісно освоїли передові країни світу.

За останні два десятиріччя в нашій державі нажаль відбувся розрив зв'язків циклу «наука – освіта – виробництво». Освіта, як і наука, залишається майже повністю відстороненою від процесу формування інноваційної економіки. Запровадження освіти інноваційного типу актуалізує деякі проблеми: співвідношення традицій та інновацій;

²³⁷ Кремень В. Г. Освіта і наука в Україні - інноваційні аспекти. Стратегія. Реалізація. Результати / В. Г. Кремень. – К.: Грамота, 2005. – 448 с.

²³⁸ Жабенко О. В. Особливості й тенденції розвитку державного управління освітою в Україні (1946-2001 рр.) / О. В. Жабенко: автореф. дис канд. наук. держ. упр. – К., 2003. – 20 с.

²³⁹ Біліченко С. П. Стратегічні напрями модернізації освіти в Україні. / Materiály VIII mezinárodní vědecko – praktická konference «Dny vědy – 2012». Díl 31. Pedagogika: Praha. 27.03-05.04.2012 Publishing House «Education and Science» s.r.o – С. 18-23.

²⁴⁰ Андросюк К. В. Многогранное понятие экономики знаний. // Креативная экономика. 2007. № 3 (3). С. 92-96.

критерії оцінки нового в освітньому процесі; становлення економіки знань; ставлення до інновацій суб'єктів освітнього ринку; ефективне управління інноваціями, а також підготовка кадрів, які будуть готові до інноваційної діяльності тощо. Інноваційна освіта, з одного боку, стимулює інноваційні зміни в існуючій культурі та соціальному середовищі, з іншого – є результатом викликів соціально-економічного розвитку. Інноваційна освіта передбачає процес створення нових знань в результаті активної взаємодії освіти, науки та виробництва. В даний час цінності створюються за рахунок підвищення продуктивності праці і використання нововведень, тобто застосування знань на практиці²⁴¹.

Економічне становлення все більше залежить від здатності здобувати нові знання та застосовувати їх у житті випереджаючи значущість засобів виробництва та природних ресурсів. Модернізація системи освіти та науки як основи розбудови економіки знань має стати національною метою для України XXI століття. Такий курс сприятиме утвердженню національного інтелектуального потенціалу нашої країни на гідному рівні та підвищенню її конкурентоспроможності у міжнародному просторі²⁴².

Слід зазначити, що підвищення значення інноваційності в економіці України забезпечується за рахунок інновацій, які започатковуються певними галузями науки і переносяться у виробництво, спричиняючи у ньому суттєві прогресивні зміни. Будь-який інноваційний процес на своєму початковому етапі здійснюється через наявні ресурси діючого виробництва, а лише в кінцевому результаті після доведення його до використання сприяє підвищенню якості та збільшенню асортименту продукції, розвитку виробничих відносин, що в кінцевому результаті сприяє досягненню високих економічних результатів. Щоб змінити становище і не відстати від розвинених країн (і багато тих, що розвиваються), де суспільством стануть керувати закони економіки знань, керівництву нашої держави доцільно, перш за все, спрямувати свої зусилля на реформування освіти та науки, вдосконалення її фінансування, а також на консолідацію суспільства та формування середовища для розвитку економіки знань.

Осмислення сьогоденної ситуації стану та перспектив, векторів розвитку сучасної освіти, економіки знань вимагає конструктивістського розуміння освітнього процесу, що виходить з того, що навчання повинно орієнтуватися не на передачу статичних знань, а, скоріше, формувати технології роботи з інформацією, на основі яких учні зможуть отримувати власні та адекватні сучасним темпам світового розвитку знання. Безперечно, освітні інновації XXI століття пов'язані з вражаючим розвитком техніки та технологій. Освітні інновації та їх запровадження визначають майбутнє освіти як суспільного інституту. Побудова інноваційної освіти – це стратегічна мета будь-якої держави, яка розраховує на конкурентоспроможне майбутнє в сучасному відкритому світі. Вітчизняна освіта, ґрунтуючись на своїх багатих традиціях і прогресивному світовому досвіді, йде по цьому шляху, хоча і складно долаючи об'єктивні і суб'єктивні труднощі²⁴³.

Інтегруючи до світових ринків, необхідно враховувати, що в умовах гострої конкуренції центральне місце у будь-яких виробничих системах належить винахіднику, тобто людському інтелекту, який стає головною продуктивною силою. За рахунок найповнішої реалізації свого наукового потенціалу Україна може отримати провідні позиції у світі. Збереження і підтримка динамічного розвитку освітньої сфери повинно стати заставою стійкого соціально-економічного розвитку країни, її переходу від сировинної моделі економічного зростання до зростання, яке спирається на розвиток сучасних галузей, на використання і виробництво нових технологій²⁴⁴.

²⁴¹ Смирнов В. А. Инновации: философские и методологические основания / В. А. Смирнов // Інноваційний розвиток вищої освіти: глобальний та національний виміри змін: матеріали науково-практичної конференції (4-5 березня 2014 року, м. Суми). Том 1. Суми: Вид-во СумДПУ, 2014. 316 с. – С. 31-34.

²⁴² Лавриненко Л. М. Інноваційно-креативний потенціал – основа наукоємної економіки // Вісник Тернопільського національного економічного університету. – № 5-1. – 2012. – С. 158-164.

²⁴³ Nicholls A. Managing Educational Innovations / A. Nicholls. – London, 1983. – 276 p.

²⁴⁴ Дичківська І. М. Інноваційні педагогічні технології: підручник. 2-ге вид., допов. Київ, Академвидав. – 2012. – 352 с.

Виходячи із вищезазначеного, перспективна програма розвитку України має враховувати вимоги глобальної економіки, і передусім панування в світі інформаційних технологій і комунікаційних мереж, досягнення випереджального накопичення інтелектуального потенціалу. Головною функцією освіти є розвиток людини. Освіта має забезпечити кожному, хто навчається, широкі можливості для здобуття таких умов розвитку та підготовки до життя: знань про людину, природу та суспільство, що сприяють формуванню наукової картини світу як основи світогляду та орієнтації у виборі сфери майбутньої практичної діяльності; досвіду комунікативної, розумової, емоційної, фізичної, трудової діяльності, що сприяє формуванню основних інтелектуальних, трудових, організаційних умінь та навичок, необхідних у повсякденному житті для участі у суспільному виробництві, продовженні освіти та самоосвіти; досвіду творчої діяльності, що відкриває простір для розвитку індивідуальних здібностей особистості та забезпечує її підготовку до життя в умовах соціально-економічного та науково-технічного прогресу²⁴⁵.

Гармонізація відносин науки, економіки знань, інноваційної освіти та суспільства є одним з ключових моментів інноваційного розвитку в цілому. Успішна реалізація інноваційного потенціалу знань країни в цілому залежить саме від прагнення кожної людини досягти найкращих результатів на своєму робочому місці. Всі ці накопиченні та ті, які постійно поповнюються наукові знання повинні ефективно застосовуватися на практиці у відповідних рівню умовах з метою максимальної реалізації на благо ефективності економіки країни.

Новим кроком у формуванні ефективної системи управління освітою визначено державно-громадську модель управління, започатковану Державною національною програмою "Освіта" (Україна XXI століття)²⁴⁶. Для реалізації якої окреслено повноваження центральних і місцевих органів управління, органів громадського самоврядування, наголошується на необхідності створення системи державно-громадської оцінки діяльності навчально-виховних закладів, що підтверджує намір держави делегувати окремі управлінські повноваження громадському сектору. Є і Національна доктрина розвитку освіти в Україні. В Доктрині наголошується на необхідності врахування регіональних особливостей, тенденцій до розширення автономності навчальних закладів, чітко визначається відкритість державно-громадського управління як поширення впливу громадської думки на прийняття управлінських рішень²⁴⁷.

На зміну праці, як діяльності, що продиктована виключно матеріальною необхідністю, має прийти активність, умотивоване бажання людини розкрити себе відповідно до власної внутрішньої природи. Ідеться про зміну ціннісних пріоритетів людини, створення такої ситуації, коли головною метою особистості стає вдосконалення її внутрішнього, духовного потенціалу. Завдання – надзвичайно складне. Саме тому пріоритетом освітянської моделі XXI століття має бути гуманізація навчання, формування нового типу особистості, що своєю діяльністю створить новий тип культури.

Свідченням позитивних якісних змін у забезпеченні розвитку національної освіти став Форум міністрів освіти європейських країн «Школа XXI століття: Київські ініціативи», на якому проголошено сім напрямів євроінтеграції дошкільної та середньої освіти і проекти практичних дій по кожному з них («Дошкільна освіта»; «Спільна історія без розділових ліній»; «Толерантність»; «Через мову до взаєморозуміння»; «ІКТ – освіта без кордонів»; «Від шкіл-партнерів до партнерів-країн»; «Новій освіті Європи – новий європейський учитель»)²⁴⁸.

²⁴⁵ Попова О. В. Становлення і розвиток інноваційних педагогічних ідей в Україні в XX столітті. / О. В. Попова – Харків: ОВС, 2001. – 256 с.

²⁴⁶ Державна національна програма "Освіта" (Україна XXI століття). – К.: Райдуга, 1994. – 61 с.

²⁴⁷ Про Національну доктрину розвитку освіти: Указ Президента України від 17 квіт. 2002 р. № 347/2002. – К.: Парламент. вид-во, 2004. – С. 279-294.

²⁴⁸ <http://tempus.org.ua/uk/national-team-here/559-forum-ministriv-osviti-jevropejskih-krajin-shkola-xxi-stolittia-kijivski-iniciativi.html>.

Водночас глибина освітніх реформ, якість і ефективність роботи навчальних закладів і установ системи національної освіти не можуть повністю задовольнити сучасні потреби особистості і суспільства. Нинішній рівень освіти в Україні не дає їй змоги повною мірою виконувати функцію ключового ресурсу соціально-економічного розвитку країни і підвищення добробуту громадян. Залишається низькою престижність освіти і науки у суспільстві.

Висновки. Економіка України має низький рейтинг по конкурентоспроможності та освоєнню високих технологій, нових підходів до реформування науково-організаційної діяльності та управління освітою і тому підвищення економічної ефективності освіти у рамках розбудови середовища знань в Україні потребує насамперед підвищення якості професійно-технічної і вищої освіти та ступеня їх відповідності потребам інноваційної економіки.

Система вищої освіти є одним із головних соціальних інститутів, покликаних забезпечити якісне входження молодого покоління в сферу суспільних відносин. Аналіз дає підстави стверджувати, що найважливішим для сучасного державного управління вищою освітою є пошук таких стратегій, які б якнайкраще відповідали специфіці трансформації галузі. Успішному розв'язанню зазначеної проблеми сприятиме обґрунтування нового змісту цієї підсистеми управління, перспектив її розвитку за умови партнерства між системою освіти, державою і суспільством.

Інноваційна діяльність в освітній сфері є принципово важливою відповіддю на виклики сучасності, що детерміновані переходом суспільства до інноваційного типу розвитку і зумовлюють гнучкість системи освіти, її відкритість до нового, реалізацію конкурентоспроможних освітніх національних і транснаціональних проектів. Імплементация освітніх інновацій є запорукою конкурентоспроможності національної освіти, її здатності формувати інноваційну людину

Складність і багатоплановість сфери освіти як системи і об'єкта управління, що є динамічними, відкритими, самокерованими, не дає змоги в управлінській діяльності керуватися лише накопиченим досвідом та здоровим глуздом, потребує широкого використання наукових досягнень. Чільне місце тут відводиться освоєнню системних характеристик державного управління освітою, теорії організації та менеджменту, науково-організаційної діяльності, інновацій, прийняття та впровадження управлінських рішень, що стає передумовою переходу від емпіризму до науковості.

Висока якість освіти і є необхідна умова справжньої демократизація суспільства, вдосконалення державного механізму.

Література

1. Складенко О. О., Міжнародна конкуренція в сфері перспективних технологій // Проблеми науки. 2014. № 7-8 (163-164). С. 35-40.
2. Складенко О. О., Інформаційні технології в системі інноваційного розвитку та трансферу технологій // Проблеми науки. 2013. № 12 (156). С. 17-21.
3. <https://kpi.ua/620-7>.
4. Варналій З. С. Роль економіки знань у розвитку національної інноваційної системи / З. С. Варналій // Наука и бизнес. Экономика знаний. I междуна. научн.-практ. форум. Тезисы докладов форума. Днепропетровск, 2015. С. 60- 65.
5. Геєць В. Характер перехідних процесів до економік знань / Валерій Михайлович Геєць // Економіка України. 2004. № 4. С. 6 (4-14).
6. Дудук Н. И. Высшая школа Украины: стратегия управления и проблемы реформирования / Н. И. Дудук. К.: Основа, 2002. 272 с.
7. Жабенко О. В. Особливості й тенденції розвитку державного управління освітою в Україні (1946-2001 рр.) / О. В. Жабенко: автореф. дис канд. наук. держ. упр. К., 2003. 20 с.
8. Кремень В. Г. Освіта і наука в Україні – інноваційні аспекти. Стратегія. Реалізація. Результати / В. Г. Кремень. К.: Грамота, 2005. – 448 с.

9. Біліченко С. П. Стратегічні напрями модернізації освіти в Україні. / Materiály VIII mezinárodní vědecko – praktická konference «Dny vědy – 2012». – Díl 31. Pedagogika: Praha. 27.03-05.04.2012 Publishing House «Education and Science» s.r.o – С. 18-23.
10. Андросюк К. В. Многогранное понятие экономики знаний. // Креативная экономика. 2007. № 3 (3). С. 92-96.
11. Смирнов В. А. Инновации: философские и методологические основания/ В. А. Смирнов // Інноваційний розвиток вищої освіти: глобальний та національний виміри змін: матеріали науково-практичної конференції (4-5 березня 2014 року, м. Суми). Том 1. Суми: Вид-во СумДПУ, 2014. 316 с. –С. 31-34.
12. Лавриненко Л. М. Інноваційно-креативний потенціал – основа наукоємної економіки // Вісник Тернопільського національного економічного університету. № 5-1. 2012. С. 158-164.
13. Енциклопедія освіти / Акад. пед. наук України. К.: Юрінком Інтер, 2008. 1040 с.
14. Nicholls A. Managing Educational Innovations / A. Nicholls. London, 1983. 76 p.
15. Дичківська І. М. Інноваційні педагогічні технології: підручник. 2-ге вид., допов. Київ, Академвидав. – 2012. – 352 с.
16. Попова О. В. Становлення і розвиток інноваційних педагогічних ідей в Україні в ХХ столітті. / О. В. Попова. Харків: ОВС, 2001. 256 с.
17. Державна національна програма "Освіта" (Україна ХХІ століття). К.: Райдуга, 1994. 61 с.
18. Про Національну доктрину розвитку освіти : Указ Президента України від 17 квіт. 2002 р. № 347/2002. К.: Парламент. вид-во, 2004. С. 279-294.
19. <http://tempus.org.ua/uk/national-team-here/559-forum-ministriv-osviti-jevrolejskih-krajn-shkola-xxi-stolitta-kijivski-iniciativi.html>.

1.17. RESOURCE PROVISION MANAGEMENT OF THE REGION

1.17. УПРАВЛІННЯ ПОТЕНЦІАЛОМ РЕСУРСНОГО ЗАБЕЗПЕЧЕННЯ РЕГІОНУ

В сучасних умовах глобалізації питання ресурсного забезпечення набувають все більшого значення, як для суб'єктів господарювання, так і для регіонів, в рамках яких вони функціонують. Саме ресурсне забезпечення надає змісту господарської діяльності суб'єктів регіональної економічної системи, забезпечуючи їх незалежність та конкурентоспроможність.

Науково-теоретичними питаннями використання природно-ресурсного потенціалу займалося багато вчених, а саме: І. Вахович, А. Неживенко, А. Якімчук²⁴⁹, Я. Олійник, М. Хвесик, Л. Черчик, О. Бобровська та ін. Ресурсне забезпечення регіону розглядається такими вченими, як Т. Уманець, О. Лайко, А. Мельник, В. Захарченко, А. Васіна, В. Бондаренко²⁵⁰, М. Гедз²⁵¹, Т. Безверхніх²⁵², С. Романюк, І. Дегтярьова, В. Бабаєв, М. Новікова та ін. Дана група авторів вважають, що сутність регіонального ресурсного забезпечення полягає, як у використанні наявних ресурсів, так і у створенні відповідних управлінських механізмів щодо ефективного їх використання. Саме дане твердження ми і висвітлюємо у наших наукових працях.

Метою дослідження є розробка методологічних засад формування та управління потенціалом ресурсного забезпечення регіону.

Дана мета дозволила сформулювати такі завдання дослідження:

- розробити методологічні засади формування та управління потенціалом ресурсного забезпечення регіону;
- визначити підходи до формування потенціалу ресурсного забезпечення регіонів;
- вдосконалити категоріальний апарат регіональної економіки шляхом введення дефініції «потенціал ресурсного забезпечення регіону»;
- дослідити структуру потенціалу ресурсного забезпечення та надати характеристику його складових.

Ресурсне забезпечення та управління ним є багатоаспектним явищем, дослідження якого має на меті використання статичного та управлінсько-логістичного методів. Дані методи дозволяють сформувати системну діяльність щодо відтворення, накопичення та регіонального розподілу ресурсів, де результатом останнього є створення різних форм ланцюгів ресурсного забезпечення для задоволення потреб суб'єктів господарювання регіону шляхом досягнення цілей організаційно-управлінської системи.

Ресурсному забезпеченню притаманні деякі ознаки, як: достатність, якість, належність до власника, просторове та часове балансування, конкурентоспроможність, що дозволяє здійснити його якісну та кількісну оцінку задля досягнення поставлених цілей в інтересах регіональної економічної системи.

Отже, глибоке занурення у дану наукову проблему потребує більш чіткого визначення основних категорій.

Потенціал, як економічна категорія, відображає здібності та можливості, які мають проявлятися у визначених умовах.

Дана категорія дозволяє узагальнити одночасно декілька рівнів відносин та взаємозв'язків у регіональному розрізі, а саме:

²⁴⁹ Вахович І. М., Бодак І. В. Ресурсний потенціал України та перспективи транскордонного співробітництва у сфері забезпечення продовольчої безпеки. Ефективна економіка № 8, 2014.

²⁵⁰ Бондаренко В. М. Ресурсний потенціал регіону: методологія формування та перспективи розвитку. Вінниця: Меркьюрі-Поділля, 2012.

²⁵¹ Гедз М. Й., Бакум І. В. Оцінка ресурсного потенціалу регіону. Науковий вісник Ужгородського національного університету, 2017, вип. 16, ч. 1.

²⁵² Безверхніх Т. М., Приходченко Л. Л., Рекаціло О. М., Сивак Т. В. Технологія розв'язання проблеми «ресурсної залежності» регіональної влади: метод. рек. К.: НАДУ, 2011.

- являє собою набір властивостей, які були накопичені системою та дозволяють ефективно функціонувати та розвиватись;
- виявляє резерв регіональної системи шляхом аналізу реалізованих та нереалізованих можливостей, де нереалізовані можливості призведуть до зниження ефективності функціонування системи;
- потенціал характеризує собою значні елементи майбутнього розвитку.

Так, під потенціалом, у даному дослідженні, будемо розуміти сукупні можливості та спроможності регіональної системи, які реалізуються при наявності та відтворенні ресурсно-сировинної бази.

Основою потенціалу є визначений набір ресурсів, який бере участь у бізнес-процесах для забезпечення подальшого конкурентоспроможного функціонування регіональної системи.

Формування потенціалу ресурсного забезпечення регіону та його управління потребує визначення методологічного базису (Рис. 1).



Рис. 1. Методологічні засади формування та управління потенціалом ресурсного забезпечення регіону (розробка авторів)

Дана структурна схема дозволяє більш цілісно та об'ємно сформулювати бачення щодо управління будь-якими процесами щодо відтворення та управління потенціалом ресурсного забезпечення регіону. При чому важливими елементами даної системи безумовно є суб'єкти господарювання, які здійснюють саме процеси отримання, накопичення, відтворення та розподілу ресурсів. А представники органів місцевого та регіонального управління повинні, у свою чергу, здійснювати координуючі дії щодо ефективного здійснення даних процесів. Координуюча дія може бути реалізована через створення відповідних інформаційно-консультаційних центрів із залучення спеціалістів із різних галузей (економісти, юристи, ІТ-спеціалісти, тощо).

Визначення рівня конкурентоспроможності регіонів дозволить здійснювати регіональне та міжрегіональне балансування між ресурсно-сировинними та товарними

потоками. В результаті такого балансування стає можливим вирішення питання посилення відтворення ресурсно-сировинних потоків у тих регіонах, які є більш «депресивними» або створення умов для такого відтворення.

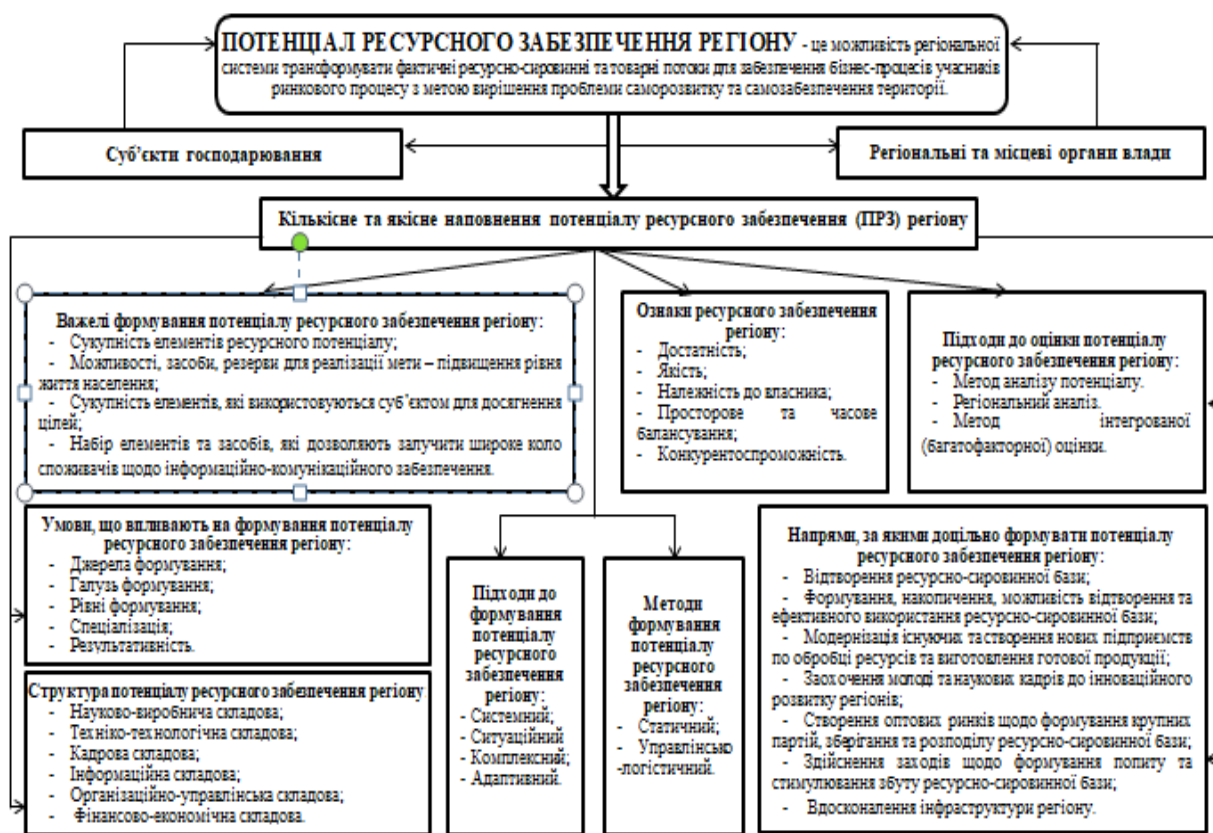
Такий підхід дозволить прорахувати потенціал ресурсного забезпечення регіону, тобто визначити його як кількісно, так і якісно.

Кількісна оцінка, у свою чергу, дозволить порівнювати потенціали ресурсного забезпечення різних регіонів або країн з метою визначення більш конкурентоспроможних та конкурентоздатних.

Потенціал регіонів можливо оцінитизавдяки таким науковим підходам:

1. Системний. Дозволяє побачити об'єкт як цілісне явище, яке має сукупність складовий та підсистем, при виявленні взаємозв'язків та властивостей всередині об'єкту, для оцінки розвитку наявного ресурсного потенціалу регіону.

2. Ситуаційний. Дозволяє використовувати процедури розгляду та вивчення рівня ресурсного потенціалу на основі соціально-економічного стану регіону(ів) або країни.

3. Метод аналізу потенціалу. Дозволяє оцінити рівень ресурсного потенціалу регіону на основі елементної та комплексної оцінки. Дана оцінка дозволяє розрахувати рейтинги на основі показників, які були відібрані для даного дослідження, що дозволить виявити внутрішні проблеми у регіональному розвитку. Після чого здійснюється ранжування цих рейтингів та здійснення комплексної оцінки, що дозволить здійснювати регіональні та міжрегіональні співставлення в рамках країни.

4. Регіональний аналіз. Дозволяє виявити напрями розвитку регіонів на основі дослідження територіальних особливостей (наявність регіональних галузей або секторів).

5. Метод інтегрованої (багатофакторної) оцінки. Дозволяє здійснювати відбір часткових показників, які задовольняють таким критеріям: всебічно характеризують розвиток регіону; не залежать один від одного (коефіцієнти кореляції між парами зводяться до мінімуму); усі показники приведені у порівняльні форми.

Під ресурсами регіону деякі автори розуміють можливість регіональної системи трансформувати фактичний порядок речей у новий стан для задоволення існуючих або виникаючих потреб усіх його учасників²⁵³.

Сучасні вчені розглядають ресурсний потенціал сталого, збалансованого розвитку території регіонів як системну сукупність ресурсів, яка приймає участь у створенні умов динамічної збалансованості параметрів процесів розвитку, забезпечує внутрішню стабільну рівновагу, раціонально співвідносить обсяги використання ресурсів заради досягнення цілей переходу до сталого збалансованого розвитку²⁵⁴.

На відміну від попереднього автору, інші вважають, що поняття «ресурсний потенціал» дещо ширше ніж поняття «ресурси».

Так, ресурсний потенціал – це сума потенціалів окремих видів природних ресурсів незалежно від характеру їх використання. Ресурсний потенціал визначається сукупністю усіх видів ресурсів, які відомі сьогодні, а використання яких у майбутньому технічно можливе²⁵⁵.

Особливу роль в структурі сукупного потенціалу відіграє природно-ресурсний потенціал, який є визначальним чинником формування спеціалізації економіки країни та її регіонів²⁵⁶.

Отже, дослідивши дефініції різних авторів щодо визначення ресурсного потенціалу, вважаємо, що вони не мають єдиного погляду на дане питання.

²⁵³ Безверхнюх Т. М., Приходченко Л. Л., Рекаціло О. М., Сивак Т. В. Технологія розв'язання проблеми «ресурсної залежності» регіональної влади: матод. рек. К.: НАДУ, 2011. 48 с.

²⁵⁴ Там само.

²⁵⁵ Бобровська О. Формування та відтворення потенціалу сталого розвитку території регіону. Державне управління та місцеве самоврядування, 2017, вип. 1 (32). С. 54-61.

²⁵⁶ Гедз М. Й., Бакум І. В. Оцінка ресурсного потенціалу регіону. Науковий вісник Ужгородського національного університету, 2017, вип. 16, ч. 1. С. 67-70.

Тому, вважаємо за необхідне надати авторське визначення поняття «потенціал ресурсного забезпечення регіону».

Потенціал ресурсного забезпечення регіону – це можливість регіональної системи трансформувати фактичні ресурсно-сировинні та товарні потоки для забезпечення бізнес-процесів учасників ринкового процесу (виробників, продавців, споживачів) з метою вирішення проблеми саморозвитку та самозабезпечення території.

Потенціал ресурсного забезпечення регіону формується на основі чітко визначених складових (Рис. 2).



Рис. 2. Складові формування потенціалу ресурсного забезпечення регіону (розробка авторів)

У той же час ефективне використання потенціалу ресурсного забезпечення регіону дозволяє перейти від скритої можливості до явної реальності. Вважаємо що, для ефективного управління потенціалом ресурсного забезпечення регіону необхідно отримувати сучасну та актуальну інформацію про усі компоненти, їх динаміку, трансформаційні та якісні зміни, систему взаємовідносин та взаємозв'язків.

Розглянемо умови, що впливають на формування потенціалу ресурсного забезпечення регіону на Рис. 3.

Процес формування потенціалу ресурсного забезпечення регіону включає у себе такі напрями, за якими доцільно його формувати (Рис. 4).

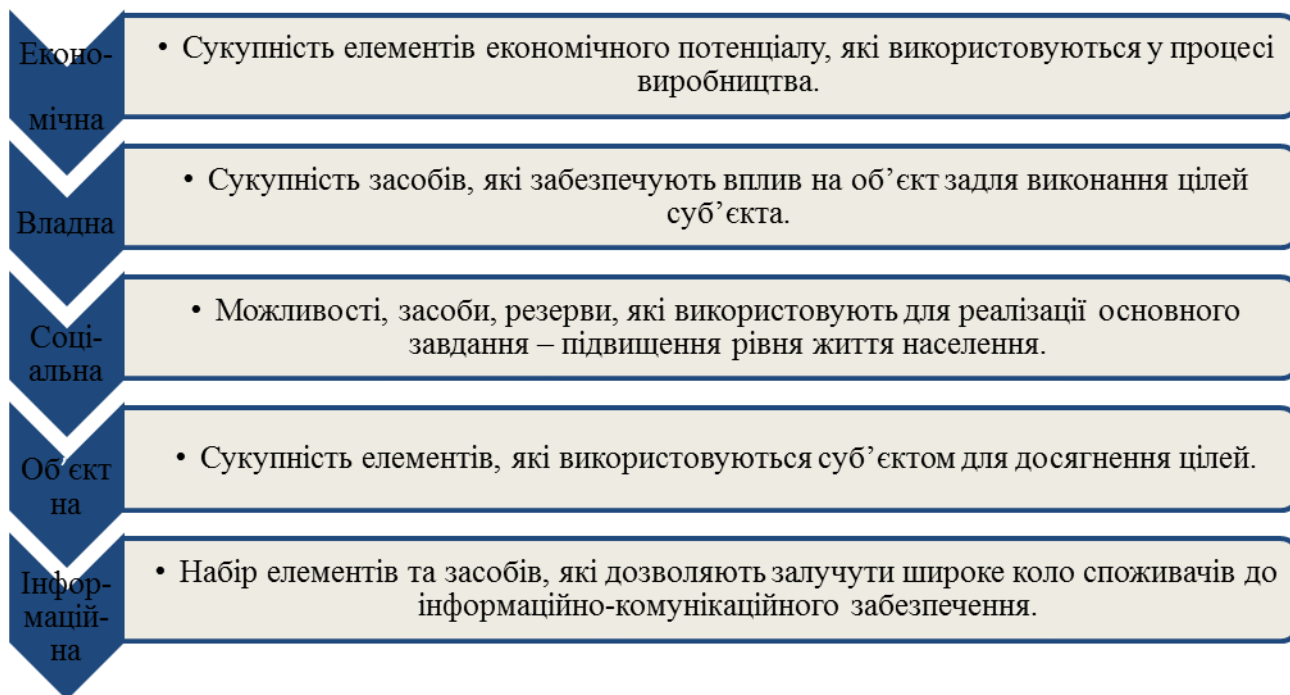
Величина потенціалу ресурсного забезпечення регіону є параметром, який дозволяє оцінити можливості саморозвитку регіону та визначити його подальшу соціально-економічну стратегію розвитку.

Після визначення напрямів формування потенціалу ресурсного забезпечення регіону важливим постає завдання визначення її структури.

Розглянемо структуру потенціалу ресурсного забезпечення регіону:

1. Науково-виробнича складова.
2. Техніко-технологічна складова.
3. Кадрова складова.
4. Інформаційна складова.
5. Організаційно-управлінська складова;
6. Фінансово-економічна складова.

Перші дві складові мають зв'язок між собою. Наявність інших чотирьох складових (інформаційна, фінансова, кадрова та управлінська) обумовлено формуванням та розвитком потенціалу ресурсного забезпечення. Усі складові даного потенціалу тісно взаємодіють, оскільки уявляють собою систему.



Рис. 3. Умови, що впливають на формування потенціалу ресурсного забезпечення регіону (розробка авторів)

До науково-виробничої складової потенціалу ресурсного забезпечення регіону відносять такі показники:

- обсяг інноваційних товарів та послуг;
- питома вага інноваційних продуктів та інноваційних послуг у загальному обсязі товарів та послуг по регіону;
- кількість проектів та програм щодо здійснення ефективної соціально-економічної політики в регіоні.

У сукупні компоненти даної складової відносять винаходи, товарні знаки, ноу-хау, а у рамках регіону – регіональні інноваційні програми та проекти.

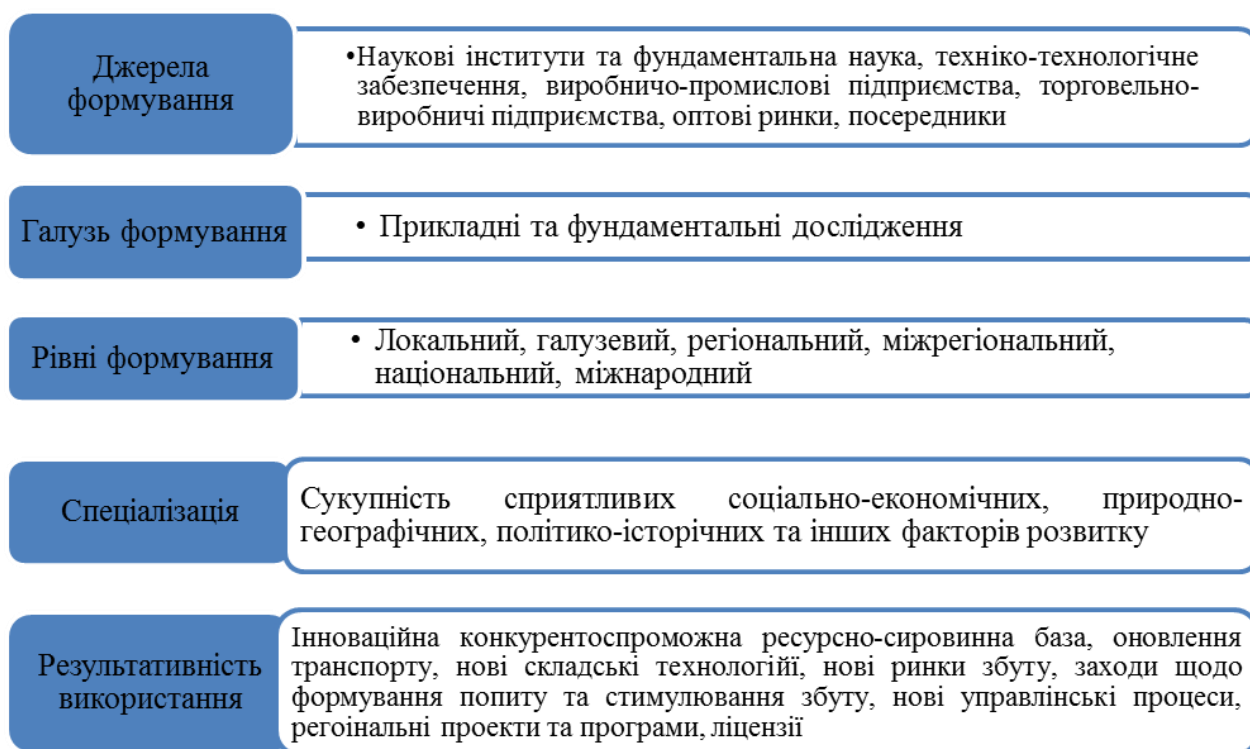
Система показників оцінки *техніко-технологічної* складової включає такі показники:

- вартість основних виробничих фондів регіону;
- вартість основних виробничих фондів в розрахунку на одну тисячу зайнятих у господарському комплексі регіону;
- питома вага вартості основних виробничих фондів в загальній вартості основних виробничих фондів регіону;
- ступінь зносу основних виробничих фондів, %;
- кількість інноваційних заходів, направлених на ефективне функціонування економіки регіону;
- виробництво нових видів сировини та продукції, нові транспортно-логістичні зв'язки, транспортні маршрути та послуги;
- продуктивність праці регіону;
- вартість основних виробничих фондів в розрахунку на одного зайнятого.



Рис. 4. Напрями процесу формування потенціалу ресурсного забезпечення регіону (розробка авторів)

Тобто, техніко-технологічна складова включає: технології та їх тип; стан основних виробничих фондів; технологічне обслуговування; комп'ютерні системи (діджиталізація, цифровізація); обладнання та матеріали; систему якості; систему зберігання та обробки сировини чи ресурсів. Ця дозволяє генерувати новітні інноваційні наукові та ідеї з обов'язковою їх науковою та технологічною реалізацією у регіональну економіку.

Кадрова складова потенціалу ресурсного забезпечення регіону характеризує забезпеченість регіону людськими ресурсами, кваліфікованими кадрами та персоналом, який володіє рядом компетенцій, що повністю відповідають поставленим завданням.

До даної складової потенціалу слід віднести:

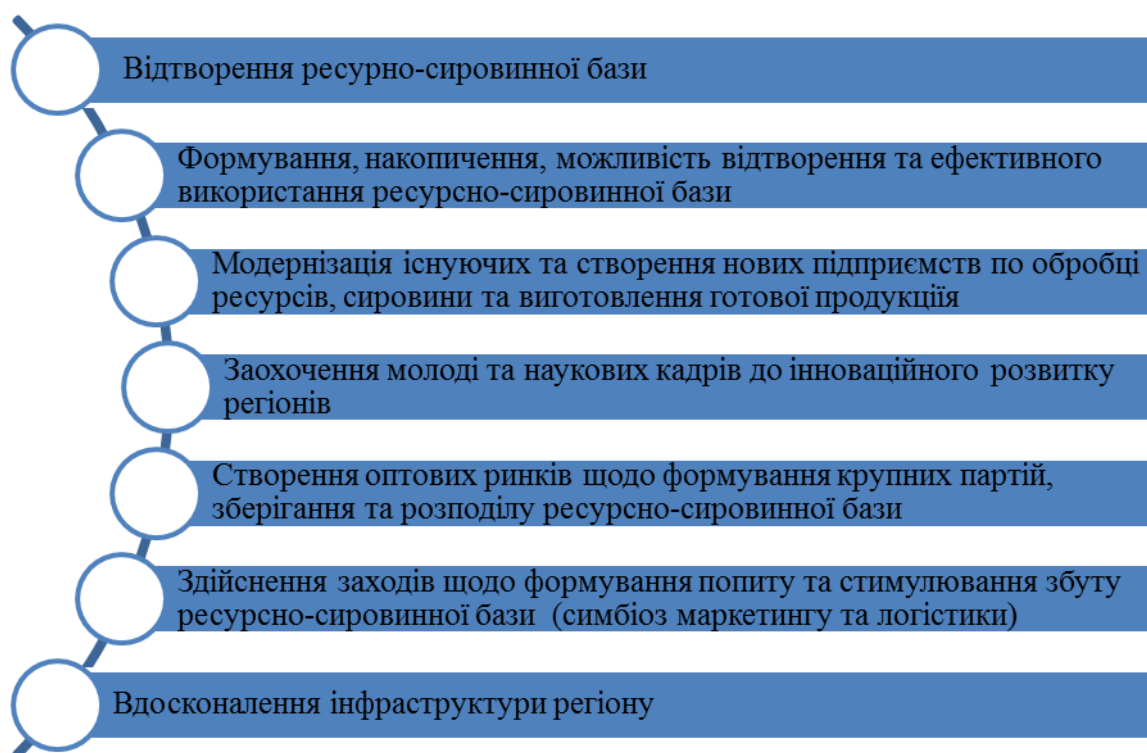
- чисельність працівників;
- чисельність працівників на одну тисячу населення регіону;
- питома вага кількості організацій, які мають інноваційну орієнтованість у загальній кількості підприємств регіону;
- питома вага персоналу, який зайнятий у формуванні потенціалу ресурсного забезпечення, у середньорічній чисельності зайнятих в економіці регіону;
- чисельність працівників на одну тисячу населення, яке зайняте у господарському комплексі регіону.

Важливим є не тільки рівень кваліфікації кадрів, а й система навчання, підвищення кваліфікації, мотиваційна складова та вікова структура кадрів.

Кадровий потенціал безумовно відіграє особливе значення для регіонального соціально-економічного розвитку та повинен включати кількісну та якісну характеристики персоналу, а також його потенціальні можливості, які пов'язані з виконанням усіх функцій щодо досягнення економічного ефекту від даної діяльності.

Інформаційна складова дозволяє сформувати наявну інформаційну базу, на основі інформаційно-комунікаційних технологій, яка буде відповідати потребам ринку, а саме:

- сучасністю;
- доступністю;
- надійністю;

- комплексністю;
- правовою коректністю;
- актуальністю, тощо.

При цьому важливим є також визначення характеристик інформаційних технологій: у проектуванні, конструюванні, технологічній підтримці, виробництві, доступі до міжнародних баз даних та мереж. Існуюча інформаційна складова повинна мати складну систему захисту.

Розглянемо показники інформаційної складової:

- нормативно-правове забезпечення;
- розробка нормативних документів щодо регулювання господарської та підприємницької діяльності у регіоні;
- наявність регіональних концептуальних документів (стратегія, програми, проекти) соціально-економічного розвитку з урахуванням формування потенціалу ресурсного забезпечення економіки регіону;
- побудова інформаційних мереж з використанням сучасних цифрових технологій.

Фінансово-економічна складова потенціалу ресурсного забезпечення економіки регіону оцінюється завдяки набору таких показників:

- витрати на наукові дослідження у галузі формування регіональних ресурсно-товарних партій, їх збереження, переміщення та транспортування, інформаційне забезпечення та супровід руху ресурсів та сировини, формування регіональних зв'язків щодо співробітництва;
- інвестування у розширене виробництво та модернізацію матеріально-технічної бази регіону, розширення інфраструктури;
- витрати на технологічні та інновації в % до ВРП;
- видатки на науку та професійну освіту з регіонального бюджету;
- співвідношення державного, регіонального бюджетів та бюджетів підприємств регіону;
- частина коштів на наукові розробки та інноваційну діяльність в у загальному обсязі витрат регіону.

Організаційно-управлінська складова характеризує організаційно-управлінські процеси, які пов'язані із інноваційною, інформаційною, фінансовою діяльністю та формуванням взаємозв'язків, що супроводжує регіональну економіку від планування, прийняття рішень та реалізації стратегії. Необхідним є вивчення інфраструктури регіону у вигляді системи комунікативно-інформаційних зв'язків усіх суб'єктів господарювання та їх взаємодії у інтересах даного регіону.

При управлінському впливі важливою складовою є побудова інноваційної інфраструктури регіонального економічного розвитку. Саме завдяки інноваційній складовій можливим стає подальша трансформація агенції по розвитку інновацій, розгалуження технопарків та індустріальних парків у регіоні, регіональні фонди фінансування інновацій, що безумовно є необхідними складовими для формування міжрегіонального співробітництва у сфері товарообігу, що у свою чергу дає можливість ресурсної, продуктової та товарної незалежності регіонів України.

У даному аспекті необхідно аналізувати та оцінювати інфраструктурні елементи, такі як: ланки, діапазон та рівні управління. Крім того, об'єктом уваги є внутрішні та зовнішні, вертикальні та горизонтальні, прямі та обернені зв'язки між усіма інфраструктурними елементами.

Організаційно-управлінська складова передбачає сучасні, інноваційні форми управління соціально-економічними процесами, що неможливо без побудови оптимальної організаційної структури та системи стратегічного та тактичного управління даними процесами.

Тобто, вирішення даного питання демонструє актуальність даного дослідження та є необхідним у подальшому формуванні регіональної економічної системи.

Висновки з даного дослідження і перспективи подальших розвідок. У ході виконання даного дослідження визначено методологічні засади формування та управління потенціалом ресурсного забезпечення регіону. Важливими елементами кількісного та якісного наповнення потенціалу ресурсного забезпечення є: важелі; умови, що впливають на формування потенціалу ресурсного забезпечення; структура потенціалу; ознаки; підходи; методи; напрями, за якими доцільно формувати потенціал ресурсного забезпечення.

Так, визначено підходи до формування потенціалу ресурсного забезпечення (системний, ситуаційний, комплексний та адаптивний), що дозволить більш повно та системно зайнятись формуванням саме потенціалу ресурсного забезпечення економіки регіону.

У роботі вдосконалено категоріальний апарат регіональної економіки введенням поняття «потенціал ресурсного забезпечення регіону», під яким будемо розуміти можливість регіональної системи трансформувати фактичні ресурсно-сировинні та товарні потоки для забезпечення бізнес-процесів учасників ринкового процесу (виробників, продавців, споживачів) з метою вирішення проблеми саморозвитку та самозабезпечення території.

Визначено умови, що впливають на формування потенціалу ресурсного забезпечення (джерела формування, галузь формування, рівні формування, спеціалізація, результативність використання). Дані умови дозволять перейти від скритої можливості до явної реальності на основі отримання сучасної та актуальної інформації про усі компоненти, їх динаміку, трансформаційні та якісні зміни, систему взаємовідносин та взаємозв'язків між усіма об'єктами та суб'єктами, які функціонують в рамках даної економічної системи.

Сформовано напрями, за якими доцільно формувати потенціал ресурсного забезпечення регіону, що дозволить більш повно оцінити можливості соціально-економічної системи та визначити подальшу стратегію розвитку регіонів.

Досліджено структуру потенціалу ресурсного забезпечення (інформаційна, організаційно-управлінська, фінансово-економічна, техніко-технологічна, науково-виробнича, кадрова складові), що дозволить здійснювати регіональний та міжрегіональний розподіл ресурсів.

Отже, подальше відтворення потенціалу ресурсного забезпечення регіону на основі його ефективного управління є складним, багатоаспектним явищем, яке потребує подальшого вивчення та вдосконалення.

Література

1. Безверхнюх Т. М., Приходченко Л. Л., Рекаціло О. М., Сивак Т. В. Технологія розв'язання проблеми «ресурсної залежності» регіональної влади: метод. рек. К.: НАДУ, 2011. 48 с.
2. Бобровська О. Формування та відтворення потенціалу сталого розвитку території регіону. Державне управління та місцеве самоврядування, 2017, вип. 1 (32). С. 54-61.
3. Бондаренко В. М. Ресурсний потенціал регіону: методологія формування та перспективи розвитку. Вінниця: Меркьюрі-Поділля, 2012. 400 с.
4. Вахович І. М., Бодак І. В. Ресурсний потенціал України та перспективи транскордонного співробітництва у сфері забезпечення продовольчої безпеки. Ефективна економіка № 8, 2014. Режим доступу: <http://www.economy.nauka.com.ua/?op=1&z=3270>.
5. Гедз М. Й., Бакум І. В. Оцінка ресурсного потенціалу регіону. Науковий вісник Ужгородського національного університету, 2017, вип. 16, ч. 1. С. 67-70.
6. Неживенко А. П. Сукупний ресурсний потенціал: проблеми формування та використання. Миколаївський національний університет ім. В. О. Сухомлинського. Глобальні та національні проблеми економіки, 2015, вип. 7. С. 607-611.
7. Орлатий М. К., Романюк С. А., Дегтярьова І. О. Ресурсний потенціал регіону: навч. посіб. К.: НАДУ, 2014. 724 с.
8. Якімчук А. Ю., Навродський Р. Л. Природо-ресурсний потенціал, як перспектива розвитку регіону. Режим доступу: http://journals.uran.ua/nvp_chntu/article/view/115506.

References

1. Bezverkhnyukh, T. M. Prykhodchenko, L. L. Rekatsilo, O. M. And Syvak, T. V. (2011). *Tekhnolohiya rozv'yazannya problemy «resursnoyi zalezhnosti» rehional'noyi vlady: metod. rek.* [Technology of solving the problem of "resource dependence" of regional power: method. Rivers], K.: NADU, 48 p.
2. Bobrovs'ka, O. (2017). *Formuvannya ta vidtvorennya potentsialu staloho rozvytku terytoriyi rehionu* [Formation and reproduction of the potential of sustainable development of the region], *Derzhavneupravlinnya ta mistsevesamovryaduvannya*, 1 (32). P. 54-61.
3. Hedz, M. Y. and Bakum, I. V. (2017). *Otsinka resursnoho potentsialu rehionu* [Estimation of resource potential of the region], *Naukovyy visnyk Uzhhorods'koho natsional'noho universytetu*, 16, 1. P. 67-70.
4. Nezhyvenko, A. P. (2015). *Sukupnyy resursnyy potentsial: problem formuvannya ta vykorystannya* [Aggregate resource potential: problems of formation and use], *Mykolayivs'kyy natsional'nyy universytet im. V. O. Sukhomlyns'koho. Hlobal'ni ta natsional'ni problem ekonomiky*, 7. P. 607-611.
5. Bondarenko, V. M. (2012). *Resursnyy potentsial rehionu: metodolohiya formuvannya ta perspektyvy rozvytku* [Resource potential of the region: methodology of formation and prospects of development], *Vinnytsya: Merk'yuri-Podillya*, 400 p.
6. Orlatyy, M. K. Romanyuk, S. A. and Dehtyar'ova, I. O. (2014). *Resursnyy potentsial rehionu: navch. posib* [Resource potential of the region: textbook], K.: NADU, 724 p.
7. Vakhovych, I. M. and Bodak, I. V. (2014). *Resursnyy potentsial Ukrayiny ta perspektyvy transkordonnoho spivrobotnytstva u sferi zabezpechennya prodovol'choyi bezpeky* [Resource potential of Ukraine and prospects of cross-border cooperation in the field of food security], *Efektivna ekonomika № 8*. available at: <http://www.economy.nayka.com.ua/?op=1&z=3270>.
8. Yakimchuk, A. Yu. and Navrods'kyy, R. L. *Pryrodo-resursnyy potentsial, yak perspektyva rozvytku rehionu* [Natural resource potential as a perspective of the region development]. available at: http://journals.uran.ua/nvp_chntu/article/view/115506.

1.18. TAXATION AS ONE OF THE IMPORTANT COMPONENTS OF THE FINANCIAL MECHANISM FOR SUSTAINABLE DEVELOPMENT (ON THE EXAMPLE OF A LOCAL TAXATION OF UKRAINE)

1.18. ОПОДАТКУВАННЯ ЯК ОДНА ІЗ ВАЖЛИВИХ СКЛАДОВИХ ЧАСТИН ФІНАНСОВОГО МЕХАНІЗМУ ЗАБЕЗПЕЧЕННЯ СТАЛОГО РОЗВИТКУ (НА ПРИКЛАДІ МІСЦЕВОГО ОПОДАТКУВАННЯ В УКРАЇНІ)

Протягом другої половини ХХ ст. у світі сформувалась нова модель суспільного розвитку, яка сьогодні набула свого поширення як концепція сталого розвитку. Необхідність розробки цієї моделі була обумовлена такими ключовими факторами як: значне виснаження природно-ресурсного потенціалу всієї планети, погіршення якості життя людей внаслідок різних екологічних катастроф, зниження фінансово-економічної ефективності від провадження виробничо-господарської діяльності. Відповідно наразі стратегії розвитку багатьох країн світу направлені на: поліпшення екологічної та демографічної ситуації; формування ринкових відносин, пріоритетом яких є саме соціальний розвиток; розробка альтернативних і мало затратних способів ведення господарської діяльності; покращення сфери обслуговування, насамперед, медичної тощо. У свою чергу, для успішної реалізації зазначеного необхідно удосконалювати механізми функціонування національної й світової економіки, науково обґрунтовувати управління соціально-економічним розвитком територій орієнтуючись саме на принципи сталого розвитку.

Фундаментальною основою принципів сталого розвитку є загальновизнане положення, що сучасна економіка через обмеженість природних ресурсів і займаного біосферою простору не може ґрунтуватися на постійному розширенні об'ємів виробництва суспільно-матеріальних благ. Водночас, в умовах постійно зростаючої кількості населення та його потреб, неприйнятним є зменшення обсягів виробництва таких благ, що може спричинити нестабільність і кризові суспільні явища. Тому виникає потреба у забезпеченні збалансованого розвитку суспільства, спроможного передбачити майбутні соціально-економічні труднощі і вирішувати існуючі проблеми соціально-демографічного й фінансово-економічного характеру на основі гармонізації соціальних і матеріальних потреб із здатністю біосфери залишатися у стійкому стані. Інакше кажучи сталий розвиток передбачає оптимальне поєднання якості і масштабів фінансово-економічного розвитку.

Фінансова політика будь-якої країни світу в сучасних умовах ринкових перетворень є визначальною для сталого розвитку економіки. Ускладнення процесів економічних трансформацій, посилення їх нестабільності і динамізму, періодичні фінансові кризи та їх негативні наслідки виявили, що існуючі фінансові політики багатьох держав виявилися недієздатними та неефективними, котрі не в змозі адекватно і своєчасно реагувати на такі події. Це зумовлює неухильне зростання значущості теоретичної розробки нових наукових підходів до формування й реалізації ефективної національної фінансової політики та визначення напрямів упровадження відповідних практичних рекомендацій з метою забезпечення переходу господарювання на принципи сталого розвитку – створення сприятливих умов життєдіяльності для теперішніх і наступних поколінь.²⁵⁷

Забезпечення ефективної реалізації політики сталого розвитку потребує формування дієвих механізмів управління ресурсною базою територій, що включає виробничу, комерційну і науково-дослідну складову. Такі механізми мають передбачати розумне нарощування ресурсів та їх раціональне використання.

На жаль, втілення у життя стратегічних пріоритетів сталого розвитку потребують значних фінансових затрат, оскільки різноманітні природоохоронні і соціальні програми боротьби з бідністю, хоча й несуть у собі велику суспільну корисність, є економічно

²⁵⁷ Кореновський О. (2013) Теоретичні основи формування фінансових механізмів сталого розвитку соціально-економічної системи, с. 56.

нерентабельними, а у більшості випадків – суттєво витратними. Разом із тим, дефіцит фінансових ресурсів обмежує можливості економіки щодо стимулювання її зростання та соціального забезпечення населення. Тому вкрай необхідним є вироблення оптимальних фінансових механізмів забезпечення сталого розвитку та його цільових завдань.

Фінансовий механізм сталого розвитку можна визначити як комплексну, цілеспрямовану систему управління фінансовими ресурсами, призначену для створення необхідних умов стабільного функціонування соціально-економічної системи та формування міцних ринкових відносин на основі принципів сталого розвитку. Цей механізм формується на основі концепції сталого розвитку, яка, у свою чергу, є підґрунтям для моделювання соціально-економічної системи, розробки стратегії соціально-економічного розвитку. Відповідно до стратегії виробляється й реалізується фінансова політика і відповідні фінансові методи, інструменти і важелі впливу на господарську діяльність (див. Рис. 1).²⁵⁸



Рис. 1. Формування фінансового механізму сталого розвитку

Ключовою функцією фінансового механізму сталого розвитку є нарощування, мобілізація та раціональне використання фінансових, кредитних та інвестиційних ресурсів. Загальновідомо, що саме наявність фінансових ресурсів забезпечує необхідні умови для

²⁵⁸ Кореновський О. (2013) Теоретичні основи формування фінансових механізмів сталого розвитку соціально-економічної системи, с. 60.

функціонування економічної системи країни. Відповідно структуру цього механізму становлять взаємопов'язані між собою елементи, що реалізують правове, організаційно-управлінське та інформаційне забезпечення його функціонування як єдиної системи і формують різноманітні фінансові методи, інструменти і важелі впливу на економічні процеси.

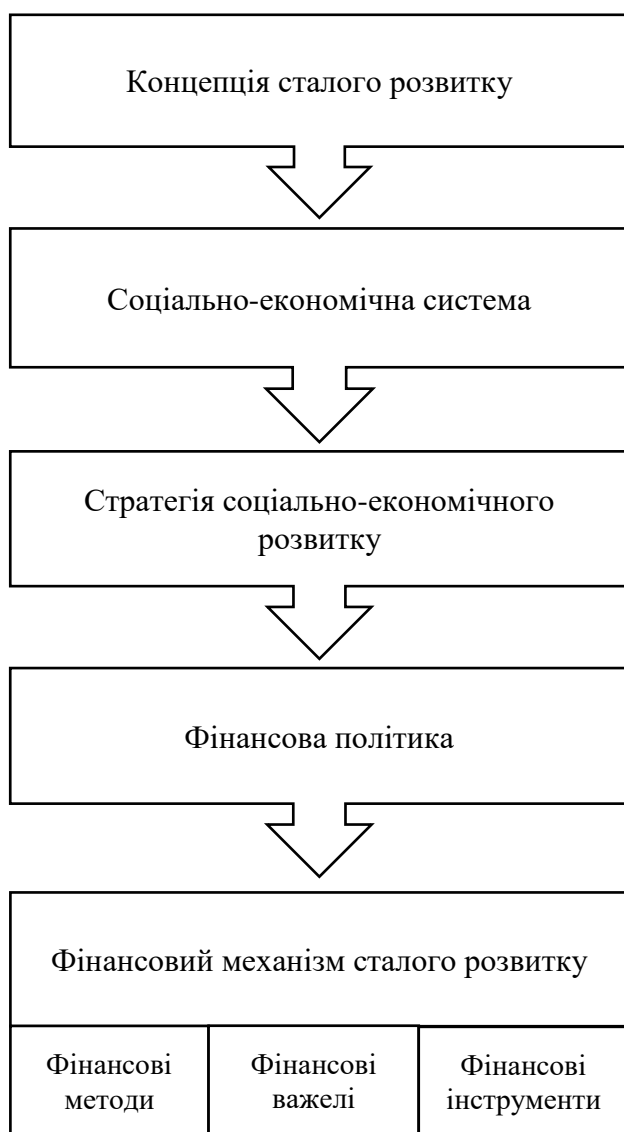
Отже, на сучасному етапі суспільного розвитку як в глобальних масштабах, так і на національному рівні, постає першочергова проблема формування необхідного фінансового потенціалу для створення умов довгострокового сталого розвитку соціально-економічних систем. Складовою частиною такого потенціалу є фінансовий механізм сталого розвитку, що водночас виступає ключовим елементом стратегії сталого розвитку соціально-економічної системи, її головним засобом і фактором реалізації.

У структурі фінансового механізму сталого розвитку оподаткування займає одне із важливих місць. Оскільки історично склалося так, що податки і збори були суттєвим і відносно стабільним джерелом наповнення фінансових ресурсів держави. І саме за рахунок вдало побудованої системи оподаткування і зібраних у результаті її впровадження податкових надходжень, збільшуються темпи фінансово-економічного зростання країни та її суспільного розвитку.

Керівництво України, розуміючи необхідність реалізації концепції сталого розвитку майже в усіх суспільних сферах та спираючись на позитивний досвід розвинутих країн світу, виносить оподаткування, як одну із важливих складових частин фінансового механізму забезпечення сталого розвитку, на одне із перших місць нарощування соціально-економічної потужності країни.

Окрім того, враховуючи те, що на сьогодні, політичним вектором України є посилення ролі місцевого самоврядування шляхом децентралізації публічної влади та створення всіх необхідних правових, соціальних, економічних, політичних та інших умов для формування спроможних територіальних громад та їх подальшого розвитку. То здійснення децентралізаційних змін в країні, побудова ефективної системи організації влади на локальному рівні, впровадження та реалізація основних принципів Європейської хартії місцевого самоврядування не зможе належним чином відбутися без ефективного використання та удосконалення системи оподаткування.

Вітчизняна система оподаткування пройшла довгий шлях становлення і розвитку, неодноразово зазнавала суттєвих змін за весь період незалежності країни, що було, насамперед, обумовлено необхідністю підвищення її фіскальної та регулюючої ролей. При цьому в останні роки особливе значення відводиться саме місцевому оподаткуванню, завдяки якому формується дохідна частина місцевих бюджетів та забезпечується соціально-економічний розвиток територіальних громад в Україні. Навіть незважаючи на те, що питома вага доходів місцевих бюджетів у зведеному бюджеті країни є незначною, вони є своєрідним фундаментом бюджетної системи, без якого не можливо покращити бюджетні взаємовідносини у відповідності до функцій місцевого самоврядування. Відповідно постає завдання щодо пошуку і подальшого використання найбільш ефективних методів та інструментів здійснення місцевого оподаткування, а також визначення факторів, які позитивно чи негативно впливають на нього.

У загальному розумінні оподаткування являє собою законодавчо врегульований процес встановлення та утримання податків і зборів в державі, визначення їх розмірів і ставок, відповідних об'єктів та кола юридичних і фізичних осіб, котрі мають їх сплачувати. Безпосередньо місцевим оподаткуванням є нормативно врегульований процес встановлення та утримання обов'язкових платежів, які справляються на певних чітко визначених адміністративно-територіальних одиницях. На відміну від загальнодержавних аналогів, місцеві податки і збори надходять лише до місцевих бюджетів для виконання органами місцевого самоврядування покладених на них функцій. Інакше кажучи, місцеве оподаткування – це нормативно-закріплений порядок впровадження податкових платежів (міськими, селищними та сільськими радами), механізм їх справляння (добровільна сплата

чи примусове стягнення в межах відповідних адміністративно-територіальних одиниць) та зарахування до місцевих бюджетів.

Існування системи оподаткування в країні (включаючи загальнодержавні та місцеві податки і збори) базується на певних принципах, які визначають механізми встановлення, стягнення, сплати та контролю податків і зборів. При цьому будь-яка модернізація системи оподаткування починається із визначення її принципів та їх раціонального впровадження, котрі у сукупності утворюють основу національного податкового законодавства, виконують функцію орієнтирів правотворчої і правозастосовної діяльності, показують вирішальний вплив на формування масової і професійної правосвідомості, стають надійним показником досягнутого у державі рівня врегульованості і порядку у суспільних відносинах.²⁵⁹

Багато століть точиться дискусія, які ж саме принципи необхідно віднести до системи оподаткування. Вперше такі принципи сформулював шотландський економіст А. Сміт, що лягли в основу сучасної податкової системи, – це пропорційність оподаткування, визначеність, зручність та справедливість. Як стверджував свого часу вчений, громадяни повинні здійснювати платежі на користь держави пропорційно своєму доходу, а сам податок, його розмір, строк сплати, спосіб платежу повинні бути чітко визначеними і зрозумілими для платника. Економіст зазначав, що податок потрібно стягувати тоді, коли найзручніше його сплачувати, при цьому він має становити необтяжливу частку доходу громадян.²⁶⁰

У своїх працях Д. Рікардо підтримував і розвивав думку А. Сміта. Він вважав, що «найкращий податок – найменший податок». Тобто справедливість податку слід вважати «першопоштовхом» до формування системи оподаткування та правильних ефективних взаємовідносин між суб'єктами податкової системи.²⁶¹ Зокрема, А. Вагнер, враховуючи важливість державних функцій і необхідність фінансового забезпечення їх виконання, на перше місце поставив фіскальні принципи достатності та еластичності оподаткування, тоді як більшість його попередників і сучасників першочерговим вважали саме принцип справедливості.²⁶²

У вітчизняному законодавстві, наведено перелік принципів оподаткування, до яких відносяться:

- «загальність оподаткування;
- рівність усіх платників перед законом, недопущення будь-яких проявів податкової дискримінації;
- невідворотність настання визначеної законом відповідальності у разі порушення податкового законодавства;
- презумпція правомірності рішень платника податку;
- фіскальна достатність;
- соціальна справедливість;
- економічність оподаткування;
- нейтральність оподаткування;
- стабільність;
- рівномірність та зручність сплати;
- єдиний підхід до встановлення податків та зборів».²⁶³

Докладно аналізуючи цей перелік можна зробити висновок, що вони стосуються не стільки засад оподаткування, скільки взагалі найпринциповіших засад податкового регулювання, правової природи податкових відносин. При цьому вітчизняне податкове законодавство не містить розмежування між принципами місцевого оподаткування і принципами загальнодержавного оподаткування. З цього можна узагальнити, що засади оподаткування як на державному, так і на регіональному рівнях є однаковими.

²⁵⁹ Ясько І. В. (2015) Принципи оподаткування, с. 135-136.

²⁶⁰ Сміт А. (2007) Исследование о природе и причинах богатства народов, с. 135.

²⁶¹ Рікардо Д. (1953) Сочинения. В 3-х т. Т. 1: Начала политической экономии и налогового обложения, с. 78.

²⁶² Соколовська А. М. (2004) Податкова система держави: теорія і практика становлення, с. 56.

²⁶³ Податковий кодекс України: Закон України від 2 грудня 2010 р. № 2755-VI.

Якщо говорити про іноземний досвід, то принципами функціонування системи місцевого оподаткування в європейських країнах є:

- справедливий розподіл податкового тягаря з урахуванням платоспроможності платників податків і вигоди, яку вони отримують від послуг, що надаються місцевими органами влади;

- транспарентність податкового тягаря для платників податків, що має сприяти ефективному розподілу ресурсів;

- визнане право органів місцевого самоврядування змінювати при потребі в обсязі наперед установлених обмежень обсяг місцевих податків і зборів;

- різниця між обсягом місцевих податків і зборів, які збираються в різних адміністративно-територіальних одиницях, не повинна бути великою, за винятком випадків, коли це пояснюється таким чинником, як різний рівень послуг;

- невисокий рівень економічних (мінімальний вплив на економічну структуру території муніципалітету), демографічних (неспричинення міграції мешканців) і соціальних (запобігання погіршенню становища соціальних груп) наслідків;

- еластичність, яка сприяє коригуванню обсягу податкових надходжень залежно від зміни рівня витрат.²⁶⁴

Отже, у загальному розумінні суть принципів оподаткування полягає в узгодженні двох основних вимог: задоволення фіскальних потреб держави і врахування інтересів платників податків. Місцеве оподаткування ґрунтується на загальних і спеціальних принципах, що закріплені у вітчизняному податковому законодавстві та знайшли своє відображення в інших нормативно-правових актах.

Сьогодні нормативно-правові акти, що регулюють місцеве оподаткування являють собою певну систему, до якої входять: Основний Закон України, Податковий кодекс України (далі – ПК України), Бюджетний кодекс України, Закон України «Про місцеве самоврядування в Україні», рішення органів місцевого самоврядування з питань місцевих податків і зборів тощо. Тому можна сказати, що місцеве оподаткування регулюється податковими законами та цілою низкою інших нормативно-правових актів, що визначають компетенцію органів місцевого самоврядування у сфері податкових відносин, будову вітчизняної бюджетної системи і взаємозв'язки її структурних елементів.

Нормативне забезпечення функціонування інституту місцевого оподаткування має певні особливості, оскільки здійснюється на двох рівнях: на загальнодержавному і місцевому. По-перше, держава встановлює основи справляння місцевих податків і зборів, а саме визначає їх перелік, коло платників, об'єкти оподаткування, граничні розміри податкових ставок. По-друге, органи місцевого самоврядування, реалізуючи надані їм державою повноваження, встановлюють і детально регламентують механізми справляння цих податків і зборів, а також вводять їх у дію.²⁶⁵

У ст. 9 Європейської Хартії про місцеве самоврядування визначено, що принаймні частина доходів місцевих бюджетів повинна формуватися за рахунок місцевих податків, ставки яких мають визначатись органами місцевого самоврядування.²⁶⁶ Це вважається суттєвою гарантією незалежності органів місцевого самоврядування, оскільки автономне розв'язання ними завдань місцевого значення і, відповідно, фінансування необхідних для цього видатків є центральним критерієм оцінки самостійності органів місцевого самоврядування.²⁶⁷

Європейська Хартія місцевого самоврядування розглядає місцеве оподаткування як необхідний атрибут, потребу й ознаку місцевого самоврядування. Саме тому місцеві податки і збори мають існувати у такій кількості, в якій повністю б забезпечували громади коштами,

²⁶⁴ Recommendation of the Committee of Ministers to member states on local taxation, financial equalisation and grants to local authorities.

²⁶⁵ Владимиров К. М. (2006) Місцеві фінанси, с. 109-110.

²⁶⁶ Європейська Хартія місцевого самоврядування від 15 жовтня 1985 р.

²⁶⁷ Бортнік Н. В. (2016) Зарубіжна практика місцевого оподаткування, с. 17.

необхідними для задоволення власних потреб. При цьому вони повинні формувати в собі частину дохідної бази місцевих бюджетів, щодо якої центральні органи влади не мають жодних повноважень.²⁶⁸

Враховуючи зазначене, а також неефективність вітчизняного інституту місцевого оподаткування, який функціонував в Україні до 2011 р., постала гостра необхідність у його негайному і тотальному реформуванні та прийнятті ПК України.

Новації у механізмі місцевого оподаткування призвели як до позитивних, так і негативних змін даної складової доходів місцевих бюджетів. Так, із прийняттям ПК України відбулося скасування податків і зборів із дуже низькою або навіть відсутньою фіскальною віддачею. А саме: скасовано ринковий збір, комунальний податок, податок із реклами та дев'ять інших місцевих податків і зборів. Натомість почав справлятися новий вид податку – податок на нерухоме майно, відмінне від земельної ділянки. До переліку місцевих податків і зборів перейшли єдиний податок і транспортний податок, які раніше належали до загальнодержавних податкових платежів, але, згідно з Бюджетним кодексом України²⁶⁹ та законами України про державний бюджет на відповідні роки, відтепер зараховуються до місцевих бюджетів. Також новий ПК України запровадив сплату туристичного збору, поєднавши курортний збір із готельним (див. Таблиця 1).

Таблиця 1. Еволюція місцевих податків і зборів

Закон України «Про систему оподаткування» від 25 червня 1991 р.	Податковий кодекс України від 2 грудня 2010 р. (стоном на 01.03.2021 р.)
податок з реклами	скасовано
комунальний податок	скасовано
збір за паркування автотранспорту	збір за місяць для паркування транспортних засобів
ринковий збір	скасовано
збір за видачу ордера на квартиру	скасовано
курортний збір	туристичний збір
збір за участь у перегонах на іподромі	скасовано
збір за виграш у перегонах на іподромі	скасовано
збір із гравців на тоталізаторі на іподромі	скасовано
збір за право використання місцевої символіки	скасовано
збір за право проведення кіно- і телезйомок	скасовано
збір за проведення місцевого аукціону	скасовано
збір за розміщення об'єктів торгівлі	скасовано
збір із власників собак	скасовано
_____	єдиний податок
_____	транспортний податок
_____	податок на нерухоме майно, відмінне від земельної ділянки
_____	плата за землю

Введення податку на нерухоме майно, відмінне від земельної ділянки, стало найбільш стабільним джерелом доходів місцевих бюджетів, що не враховується під час визначення обсягів міжбюджетних трансфертів. Цей податок є своєрідною оплатою вартості суспільних товарів і послуг, що пропонуються органами місцевого самоврядування, оскільки домовласники та підприємці обирають місце проживання (місце введення підприємницької діяльності), що забезпечує оптимальне співвідношення вартості майна та якості суспільних послуг. При цьому вартість майна збільшується, якщо органи місцевого самоврядування пропонують якісні суспільні послуги. Це сприяє підвищенню ролі місцевого оподаткування.

Водночас введення туристичного збору, котрий на відміну від курортного збору справляється на всій території України, дало змогу збільшити перелік об'єктів оподаткування і, відповідно, грошові надходження від його сплати. Адже такий податок

²⁶⁸ Кміть В. М. (2018) Оцінка механізму адміністрування та регулювання місцевих податків та зборів в Україні, с. 658.

²⁶⁹ Бюджетний кодекс України: Закон України від 8 липня 2010 р. № 2456-VI.

можна застосувати на тих територіях країни, де є різні об'єкти туризму, а не лише курортні місця.²⁷⁰

Позитивною стороною нового ПК України стало також і те, що податкові ставки переважної більшості податків і зборів прив'язуються до прожиткового мінімуму, що змінюється декілька разів на рік відповідно до законів України про державний бюджет на поточний рік. Це дає змогу визначати обсяг коштів у короткостроковому періоді і робити прогнози щодо подальшого розвитку економічної ситуації в країні.

Отже, сьогодні відповідно до ч. 3 ст. 8 ПК України, з урахуванням усіх внесених змін, «до місцевих належать податки та збори, що встановлені відповідно до переліку і в межах граничних розмірів ставок, визначених цим кодексом, рішеннями сільських, селищних, міських рад та рад об'єднаних територіальних громад, що створені згідно із законом та перспективним планом формування територій громад, у межах їх повноважень і є обов'язковими до сплати на території відповідних територіальних громад». Відповідно місцевими податками є податок на майно та єдиний податок, а до місцевих зборів належать: збір за місця для паркування транспортних засобів та туристичний збір.²⁷¹

Реформування місцевого оподаткування у 2011 р. та 2015 р. дало значний результат у наповненні бюджетів громад та забезпеченні їх біль-менш сталого фінансово-економічного розвитку. Безпосередньо зросла частка місцевих податків і зборів у структурі доходів місцевих бюджетів з 2010 р. до 2016 р. на 23,8% (див. Рис. 2).²⁷² Проте навіть такі показники, у порівнянні із показниками деяких країн світу, є незначними, і як наслідок, у повній мірі не вирішують питання місцевого значення фінансово-економічного характеру. Наприклад, у США за рахунок місцевих податків і зборів забезпечується 58% прибутків місцевих бюджетів, у Великобританії – 38%, у Франції – 48%, в Японії – 55%.



Рис. 2. Динаміка податкових надходжень до місцевих бюджетів

Водночас зростання частки місцевих податків і зборів у структурі доходів місцевих бюджетів спричинило і збільшення частки місцевих бюджетів у зведеному бюджеті країни. Наслідком такого зростання стало те, що в перше за роки незалежності України за підсумками 2017 р. питома вага місцевих бюджетів перевищила 50-відсоткову позначку. А вже у 2018 р. частка місцевих бюджетів у доходах зведеного бюджету України склала 51,5% (у 2019 р. цей показник зменшився на 0,5%), що майже на 6% більше аналогічного показника

²⁷⁰ Сошка Н. В. Суперечності та перспективи розвитку системи місцевого оподаткування в Україні.

²⁷¹ Податковий кодекс України: Закон України від 2 грудня 2010 р. № 2755-VI.

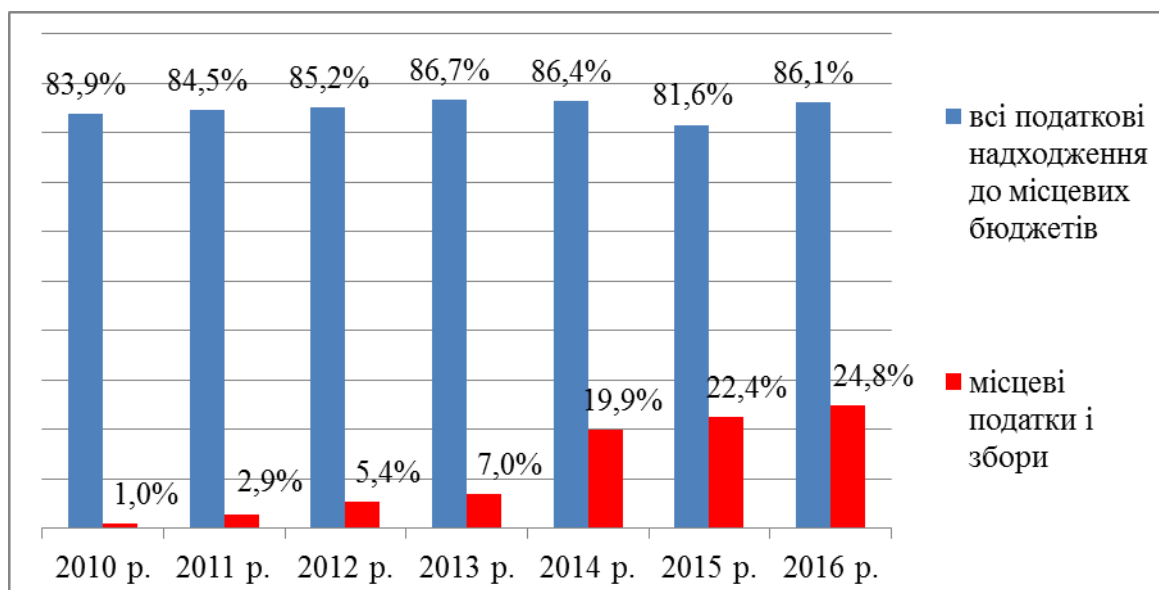
²⁷² Ібрагімова А. А. (2016) Державна політика побудови спроможних територіальних громад в Україні, с. 153.

за 2015 р. (див. Рис. 3).²⁷³ Такі дані прямо вказують на зміцнення фінансової бази органів місцевого самоврядування та є, на нашу думку, безпосереднім результатом реалізації положень Концепції реформи місцевого самоврядування та територіальної організації влади в Україні, а також окремих положень Податкового і Бюджетного кодексів України. Інакше кажучи, органи місцевого самоврядування набули вагомого фінансового ресурсу у власному розпорядженні, щоб мати змогу спрямовувати його на життєзабезпечення територіальних громад та на їх подальший сталий розвиток.



Рис. 3. Частка місцевих бюджетів з трансфертами у зведеному бюджеті України

І хоча в останні роки фіскальна значимість місцевого оподаткування суттєво зросла, наявна висока залежність розмірів податкових надходжень до місцевих бюджетів від загальнодержавних податків і зборів. Окрім того, відзначається негативна тенденція до зниження питомої ваги місцевих податків у власних коштах (див. Таблиця 2).

Таблиця 2. Структура власних коштів місцевих бюджетів України за видами податкових надходжень за 2013-2018 рр.²⁷⁴

Показник	2014 р.	2015 р.	2016 р.	2017р.	2018р.	2019 р.
Власні кошти, всього, з них:	100%	100%	100%	100%	100%	100%
питома вага податкових надходжень у власних коштах, зокрема:						
питома вага місцевих податків та зборів у власних коштах	8,7%	26,2%	28,1%	24,6%	18,2%	16,3
питома вага загально-державних податків та зборів у власних коштах	72,3%	69,3%	69,3%	67,8%	53,1%	53,7

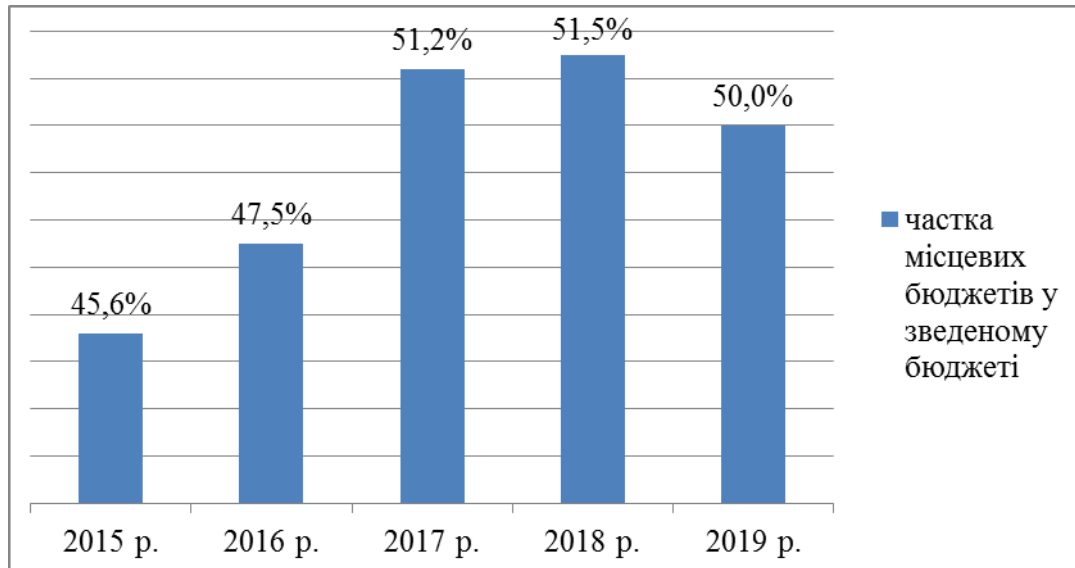
Зниження фіскального потенціалу місцевих податків і зборів свідчить про певні недоліки системи їх адміністрування. Зокрема, сьогодні залишається не вирішеними питання щодо: надсилання податкового повідомлення-рішення про нарахування та сплату податку на нерухомість, відмінну від земельної ділянки фізичним особам-підприємцям; відсутності дієвих важелів впливу місцевих органів влади на платників місцевих податків і зборів щодо повноти та своєчасності їх сплати; результативності використання бюджетних коштів, виділених на виконання податковими органами власних повноважень тощо²⁷⁵.

²⁷³ До місцевих бюджетів за 11 місяців 2018 року надійшло більше грошей, ніж за увесь минулий рік.

²⁷⁴ Волкова О. Г. (2019) Фіскальна ефективність місцевого оподаткування в Україні, с. 264.

²⁷⁵ Волкова О. Г. (2019) Фіскальна ефективність місцевого оподаткування в Україні, с. 265.

Вважаємо, що на рівень фіскального потенціалу місцевих податків і зборів впливає і встановлення розмірів ставок оподаткування органами місцевого самоврядування. Так, наприклад, сучасні реалії економічного становища домогосподарств свідчать про те, що саме низька платоспроможність домогосподарств та значне підвищення тарифів на комунальні послуги змушують органи місцевого самоврядування затверджувати ставки податку на нерухоме майно, відмінне від земельної ділянки на мінімальному рівні. Вважаємо, що лише за умови зростання показників добробуту населення доцільно підвищувати податкові ставки за цим податком, враховуючи при цьому вартість майна, що має оподатковуватися.

Щодо земельного податку, то зростання надходжень від його сплати значною мірою залежить від стану обліку прав на землю, розмежування прав на ті чи інші земельні ділянки між державою і територіальними громадами. На наш погляд, у цій сфері потрібно провести повну інвентаризацію землі, передати окремі земельні ділянки з державної власності у комунальну, а також здійснювати реальний контроль за державною реєстрацією прав на земельні ділянки їх власниками та фактичними користувачами.

Вважаємо, що велике значення у власних податкових надходженнях місцевих бюджетів України має відігравати туристичний збір. На жаль, сьогодні цей податок має відносно низький фіскальний ефект, але зі значним потенціалом з огляду на позитивну динаміку його надходжень до місцевих бюджетів. Відзначимо, що згідно із Середньостроковим планом пріоритетних дій Уряду до 2020 р., затвердженого Розпорядженням Кабінету Міністрів України від 3 квітня 2017 р. № 275-р, саме галузь туризму і курортів визначена галуззю, яка має бути інтегрована у світовий ринок²⁷⁶, задля цього здійснюється державна підтримка стимулювання розвитку останньої.

У березні 2017 р. Кабінет Міністрів України видав нове Розпорядження «Про схвалення Стратегії розвитку туризму та курортів на період до 2026 року», в якому визначено цільові кількісні показники у сфері розвитку туристичної галузі, котрих планується досягти до 2026 р.: збільшити потік іноземних туристів у 2,5 рази порівняно з 12,9 млн. осіб у 2015 р., збільшити потік внутрішніх туристів у 5 разів порівняно з 357 тис. осіб у 2015 р.²⁷⁷

До речі, в розвинених європейських країнах туристична діяльність формує до 10% сукупного ВВП країн Європейського Союзу, а кількість робочих місць у сфері туризму та в інших сферах, пов'язаних із ним, становить 11%.²⁷⁸

Таким чином, враховуючи вищевикладене можна узагальнити, що починаючи з 2015 р. в державі відбулися кардинальні позитивні зміни щодо нарощування обсягів податкових надходжень до місцевих бюджетів. Зросла роль місцевого оподаткування, насамперед, за рахунок розширення переліку місцевих податків і зборів, зокрема переведення земельного і єдиного податків до складу місцевих. Проте, на сьогодні більшість органів місцевого самоврядування не володіють достатнім обсягом фінансових ресурсів для якісного і повноцінного виконання ними відповідних повноважень та забезпечення сталого соціально-економічного розвитку громад, а також задоволення існуючих на їх територіях потреб. Останнім часом простежується негативна динаміка зниження фіскального потенціалу місцевого оподаткування, що спричинено такими проблемами як: зростання інфляції; ухилення від сплати податків не тільки підприємств, які з різних причин не мають можливості сплачувати відповідні податки, але й поширюється тенденція до несплати податків фінансово здорових підприємств; значна тінізація доходів; відсутність в органах місцевого самоврядування дієвих стимулів для збільшення обсягів доходів місцевих бюджетів та ін.

З метою вирішення окреслених проблем і, відповідно, підвищення фіскального потенціалу місцевих податків і зборів та забезпечення розвитку територій в Україні,

²⁷⁶ Про затвердження середньострокового плану пріоритетних дій Уряду до 2020 року та плану пріоритетних дій Уряду на 2017 рік: Розпорядження Кабінету Міністрів України від 3 квітня 2017 р. № 275-р.

²⁷⁷ Про схвалення Стратегії розвитку туризму та курортів на період до 2026 року: Розпорядження Кабінету Міністрів України від 16 березня 2017 р. № 168-р.

²⁷⁸ Дяченко П. В. (2017) Перспективи розвитку туризму в Україні, с. 148.

необхідно оптимізувати систему місцевого оподаткування, як одну із важливих складових частин фінансового механізму забезпечення сталого розвитку, шляхом:

- спрямування державної політики на досягнення максимальної фінансової самостійності місцевого самоврядування;
- закріплення на законодавчому рівні бюджетно-податкових повноважень і відповідальності органів місцевого самоврядування щодо формування доходної частини місцевих бюджетів (наприклад, розширити перелік місцевих податків і зборів з правом органів місцевого самоврядування вибирати з цього переліку найбільш доцільні для їх території податкові платежі, об'єктивно враховуючи фіскальний потенціал місцевого оподаткування, економічні і демографічні особливості регіону);
- модернізації податкових інструментів (податкові канікули, податковий кредит тощо);
- проведення, із відповідною черговістю, якісної та об'єктивної нормативної грошової оцінки землі.

Література

1. Бортнік Н. В. Зарубіжна практика місцевого оподаткування // Науковий вісник Ужгородського національного університету. 2016. Вип. 8 (1). С. 15-17.
2. Бюджетний кодекс України: Закон України від 8 липня 2010 р. № 2456-VI // Відомості Верховної Ради України. 2010. № 50-51. Ст. 572.
3. Владимиров К. М. Місцеві фінанси: Навч. посіб. Херсон: ОЛДІ-плюс, 2006. 351 с.
4. Волкова О. Г. Фіскальна ефективність місцевого оподаткування в Україні // Гроші, фінанси і кредит. 2019. Вип. 28. С. 263-269.
5. До місцевих бюджетів за 11 місяців 2018 року надійшло більше грошей, ніж за увесь минулий рік [Електронний ресурс]. Режим доступу: <http://decentralization.gov.ua/news/10263>.
6. Дяченко П. В. Перспективи розвитку туризму в Україні // Сучасні проблеми і перспективи економічної динаміки: матеріали IV Всеукраїнської науково-практичної конференції (м. Умань, 30 листопада – 1 грудня 2017 р.). 2017. С. 147-151.
7. Європейська Хартія місцевого самоврядування від 15 жовтня 1985 р. [Електронний ресурс]. Режим доступу: http://zakon4.rada.gov.ua/laws/show/994_036.
8. Ібрагімова А. А. Державна політика побудови спроможних територіальних громад в Україні: дис. ... канд. наук з держ. упр.: 25.00.04 / Нац. акад. держ. упр. при Президентові України, Львів. регіонал. ін-т держ. управління. Львів, 2016. 242 с.
9. Кміть В. М. Оцінка механізму адміністрування та регулювання місцевих податків та зборів в Україні // Електронне наукове фахове видання «Економіка і суспільство». 2018. № 15. С. 656-662.
10. Кореновський О. Теоретичні основи формування фінансових механізмів сталого розвитку соціально-економічної системи // Світ фінансів. 2013. № 1. С. 55-61.
11. Податковий кодекс України: Закон України від 2 грудня 2010 р. № 2755-VI // Відомості Верховної Ради України. 2011. № 13-14, 15-16, 17. Ст. 112.
12. Про затвердження середньострокового плану пріоритетних дій Уряду до 2020 року та плану пріоритетних дій Уряду на 2017 рік: Розпорядження Кабінету Міністрів України від 3 квітня 2017 р. № 275-р [Електронний ресурс]. Режим доступу: <https://zakon.rada.gov.ua/laws/show/275-2017-%D1%80>.
13. Про схвалення Стратегії розвитку туризму та курортів на період до 2026 року: Розпорядження Кабінету Міністрів України від 16 березня 2017 р. № 168-р [Електронний ресурс]. Режим доступу: <https://zakon.rada.gov.ua/laws/show/168-2017-%D1%80>.
14. Рикардо Д. Сочинения. В 3-х т. Т. 1: Начала политической экономии и налогового обложения / пер. с англ. М.: Госполитиздат, 1953. 350 с.
15. Смит А. Исследование о природе и причинах богатства народов / пер. с англ. В. С. Афанасьев. М.: Эксмо, 2007. 957 с.

16. Сошка Н. В. Суперечності та перспективи розвитку системи місцевого оподаткування в Україні [Електронний ресурс]. Режим доступу: <http://www.economy.nauka.com.ua/?op=1&z=783>.

17. Ясько І. В. Принципи оподаткування // Вісник Національного університету «Львівська політехніка». 2015. № 824. С. 135-139.

18. Recommendation of the Committee of Ministers to member states on local taxation, financial equalisation and grants to local authorities [Електронний ресурс]. Режим доступу: <https://www.coe.int/en/web/good-governance/conventions-recommendations>.

Part 2. MODERN APPROACHES FOR EDUCATION DEVELOPMENT

2.1. THE ROLE OF THE PROOXIDANT-ANTIOXIDANT SYSTEM IN PROVIDING IMMUNE RESISTANCE OF THE PLANT ORGANISM

Actuality. Immunity to pests is one of the most important biological properties of plants, which ensures the preservation of their integrity. In practical terms, immunity is a factor in preventing the reduction of crop losses, increasing quality, and guarantees its stability, even in cases where favourable environmental conditions are created for the development of pests and pathogens. Plant immunity is an important fundamental problem in applied science, closely related to the practical issues of domestic agriculture. A successful solution to the problem of immunity makes it possible to create varieties of agricultural plants that are resistant to pathogens. In this regard, it is important to comprehensively study the main aspects of plant immunity: its nature, the parasite-plant-host interaction, the impact on this interaction of the environment, and the genetics and selection of resistant varieties. The change in the values of the prooxidant-antioxidant system (PAS) characterizes all physiological and pathological processes of the plant organism, so its quantitative assessment is especially relevant in the context of deteriorating environmental situation due to anthropogenic pollution of the biosphere. Understanding the mechanism of plant protection and the role of PAS components in it opens up prospects for their use and modification to increase the body's defenses, outlines a new range of research in the field of immunology, breeding, biotechnology, and genetic engineering.

Basic part. The concept of plant immunity and immune stability of plants has been formed over a long historical period and is constantly supplemented with new information. A deep and thorough analysis of the historical aspect of the formation of the concept of immunity in plants is given in the works of M. P. Lisovyi, H. M. Lisova, O. H. Afanasieva, I. A. Boiko, L. M. Holosna, Z. M. Dovhal²⁷⁹. According to the literary search of these scientists, the first ideas about plant immunity are recorded in the works of Aristotle (IV century BC), his student Theophrastus (III century BC), and Pliny the Younger (I century AD)²⁸⁰, which suggest the possibility of disease, its transition from plant to plant, differences in resistance in cultivated and wild plants. In these works, there are many misconceptions about the causes of disease, but emphasize the varying degrees of damage to phylogenetically distant plants, as well as the role of external environmental factors in the occurrence and spread of the disease. The impetus for a significant breakthrough in the study of plant immunity in the XVII-XVIII centuries became the work of systematic botanists, who together with flowering plants studied the structure of fungi, and with the improvement of the microscope in 1665 R. Hook gave a description of the "seeds" of fungi – teleitospores²⁸¹. In the middle of the 18th century, the possibility of transmitting the disease from a diseased plant to a healthy one was proved (experiments by M. Tille in 1755 and by M. Tessier in 1783 with wheat smut). A revolution in understanding the pathogenic role of fungi were the studies of A. De Barry "On the study of smut fungi" (1853), the study of potato diseases (1861), and the fundamental work "Morphology and physiology of fungi" (1866), where he first studied the dynamics of fungal development and proved the infection of plants with parasitic fungi²⁸². Another important stage in the formation of plant immunology was the second half of the XIX century – the works of

²⁷⁹ Lisovyi M. P. Lisova H. M., Afanasieva O. H., Boiko I. A., Holosna L. M., Dovhal Z. M. (2014) Imunitet roslyn – teoriia vtilena u praktyku [Plant immunity – the theory is put into practice]. Zakhyst i karantyn roslyn. Vyp. 60. S. 197-210. http://nbuv.gov.ua/UJRN/Zikr_2014_60_29. (in Ukrainian).

²⁸⁰ Kursanova T. A. (1988) Razvytye predstavleniy o pryrode ymmunyteta rastenyi [Development of ideas about the nature of plant immunity]. M.: Nauka. 100 s. (in Russian).

²⁸¹ Lisovyi M. P. Lisova H. M., Afanasieva O. H., Boiko I. A., Holosna L. M., Dovhal Z. M. (2014) Imunitet roslyn – teoriia vtilena u praktyku [Plant immunity – the theory is put into practice]. Zakhyst i karantyn roslyn. Vyp. 60. S. 197-210. http://nbuv.gov.ua/UJRN/Zikr_2014_60_29. (in Ukrainian).

²⁸² Kursanova T. A. (1988) Razvytye predstavleniy o pryrode ymmunyteta rastenyi [Development of ideas about the nature of plant immunity]. M.: Nauka. 100 s. (in Russian).

I. I. Mechnikov. In his "Lectures on Comparative Pathology" (1892), he emphasized that every living thing, plant or animal, has mechanisms of protection against pathogens. Using the method of comparative pathology, he proved that the phenomenon of immunity is characteristic of organisms located at different stages of development, starting with the simplest and ending with organisms that are at higher stages of evolution^{283, 284}. It is I. I. Mechnikov first used the term "immunity" in relation to plants. At the beginning of the XX century, this term was included in phytopathology to determine the resistance to diseases shown by the plant, while in studies of the late XIX century. used the terms "resilience" and "immunity". A huge role in the development of a new stage of phytoimmunology belongs to M. I. Vavilov and A. A. Yachevsky, who studied fungi and plant diseases, in particular – cereal smut. The basic principles of plant immunity were set out by M. I. Vavilov in the work "Plant immunity to infectious diseases"^{285, 286}. He believed that resistance to parasites was formed during the evolution of plants in the centers of their origin against the background of long-term, for thousands of years, natural infection with pathogens. As a result, plants acquire genes for resistance to pathogens, and the latter, due to the emergence of new physiological races, have acquired the ability to infect resistant forms of plants. M. I. Vavilov systematized all known types of plant resistance into two categories, which he called passive, or mechanical and active, or physiological immunity. To passive immunity, he attributed: anatomomorphological features of plants that prevent the development of the pathogen; the presence of chemicals that interfere with the ectophytic development of parasitic organisms and the invasion of the parasite into plant tissues, etc.; all morpho-physiological features of plants that are not protective reactions to the invasion of the parasite, i.e. do not occur in response to the invasion of the parasitic organism. Active immunity is a type of plant resistance associated with active physiological and biochemical reactions of cells and tissues that occur in the plant body in response to parasite invasion. Such a division of immunity into types still exists^{287, 288}. Works of M. I. Vavilov gave impetus to the development of work on plant breeding for immunity to pathogens through selection and hybridization. Many studies at that time concerned the patterns of inheritance of immunity²⁸⁹. Simultaneously with the research of M. I. Vavilov in America were studied stem rust (*Puccinia graminis*), which allowed to make a significant breakthrough in the development of phytoimmunology. E. Stekman and F. Pimaisel established the existence of physiological races of the causative agent of stem rust^{290, 291, 292}. This made it possible to understand the main reason for the loss of varieties of resistance to the disease, which nullified all the efforts of breeders. The development of research in this direction has established the presence of physiological races, strains, and pathotypes in many species of fungi, bacteria, flower parasites. Today, this is the main link in the justification of plant selection for immunity. The development of the teachings of M. I. Vavilov contributed to the work of P. M. Zhukovsky to study the

²⁸³ Mechnykov Y. Y. (1954) Lektsyy po sravnytelnoi patolohyy [Lectures on Comparative Pathology]. M.: Medhyz. T. 5. S. 101-126. (in Russian).

²⁸⁴ Mechnykov Y. Y. (1954) Nevosprymchyvost k ynfektsyonnym bolezniyam [Immunity to infectious diseases]. Sobr. soch. M.: Medhyz. T. 8. S. 36-44. (in Russian).

²⁸⁵ Lisovyi M. P. (2004) Imunitet roslyn. [Plant immunity]. K.: Kolobih, 304 s. (in Ukrainian).

²⁸⁶ Vavylov N. Y. (1919) Ymmunytet rastenyi k ynfektsyonnym zabolevaniyam [Plant immunity to infectious diseases]. Yzd-vo Petrovskoi s.-kh. akademyi. M. Vyp. 1-4. S. 1-238. (in Russian).

²⁸⁷ Lisovyi M. P., Lisova H. M., Afanasieva O. H., Boiko I. A., Holosna L. M., Dovhal Z. M. (2014) Imunitet roslyn – teoriia vtilena u praktyku [Plant immunity – the theory is put into practice]. Zakhyst i karantyn roslyn. Vyp. 60. S. 197-210. http://nbuv.gov.ua/UJRN/Zikr_2014_60_29. (in Ukrainian).

²⁸⁸ Lisovyi M. P. (2004) Imunitet roslyn. [Plant immunity]. K.: Kolobih, 304 s. (in Ukrainian).

²⁸⁹ Lisovyi M. P., Lisova H. M., Afanasieva O. H., Boiko I. A., Holosna L. M., Dovhal Z. M. (2014) Imunitet roslyn – teoriia vtilena u praktyku [Plant immunity – the theory is put into practice]. Zakhyst i karantyn roslyn. Vyp. 60. S. 197-210. http://nbuv.gov.ua/UJRN/Zikr_2014_60_29. (in Ukrainian).

²⁹⁰ Vavylov N. Y. (1919) Ymmunytet rastenyi k ynfektsyonnym zabolevaniyam [Plant immunity to infectious diseases]. Yzd-vo Petrovskoi s.-kh. akademyi. M. Vyp. 1-4. S. 1-238. (in Russian).

²⁹¹ Stakman E. C. (1914) A study in cereal rust: physiological races. Minn. Agr. Exp. Sta. Bull. 138.

²⁹² Stakman E. C. (1917) Biologic forms of *Puccinia graminis* on cereal and grasses. G. Agricultural Research. 10. P. 429-495.

specialization of pathogens. Based on their results, a theory of the related evolution of the host and parasite in their common homeland was created. This theory has gained worldwide recognition and is a theoretical basis for finding sources of disease resistance among plant resources of the world²⁹³. The development of the theory of M. I. Vavilov also contributed to the work of T. I. Fedotov on the affinity of proteins in the host plant and its pathogen²⁹⁴. That is, protein metabolism plays an important role in the protective reactions of the plant organism. Genetic expression of theories M. I. Vavilov and P. M. Zhukovsky hypothesized the American phytopathologist, H. Flora, according to which the genetic systems of the host plant and the pathogen interact on the principle of complementarity, ie each gene of plant resistance corresponds to a specific gene that controls the virulence of the pathogen²⁹⁵. The interaction between pairs of such complementary genes also determines the susceptibility or resistance of a plant against a particular race. The theory of physiological immunity of plants to infectious diseases was formulated by T. D. Strahov, which was based on the hypothesis of regressive changes in infectious structures (hypoplasia, degeneration, and lysis of the mycelium) in plant tissues⁵. He proved that in the tissues of disease-resistant plants, there are regressive changes in pathogenic microorganisms associated with the action of plant enzymes²⁹⁶. B. P. Tokin in his work revealed the role of volatile acids in plant immunity. Phytoncides are mainly volatile, physiologically active substances released by plants and have a toxic effect on pests²⁹⁷. The theory of immunogenesis M. S. Dunin also deserves attention, who discovered the foundations of age resistance of plants. According to it, due to the evolution of the interaction of the host plant and the pathogen, there is a certain "timing" of many plant diseases to their age²⁹⁸. A special direction in phytoimmunology is the work of K. Mueller²⁹⁹ and later Soviet scientists L. V. Metlitsky and O. L. Ozeretskovskaya³⁰⁰, which studied the role of physiologically active substances synthesized in the plant in response to the penetration of pathogens and have a detrimental effect on them. K. Mueller formed a hypothesis and called these substances phytoalexins. In the works of E. E. Geschele developed the basics of phytopathological evaluation in plant breeding. Scientists Yu. T. Dyakov³⁰¹, M. M. Levitin, M. P. Lisovyi, I. G. Odintsova, and others have made a significant contribution to the formation of phytoimmunology with the involvement of genetic research methods³⁰².

For the first time, the concept of resistance as a component of the plant immune system was proposed by Van der Planck, dividing it into vertical (races-specific) and horizontal (nonspecific). From a genetic point of view, resistance, as a reaction to infection, depends on both genotype and living conditions of plants and is described by the equation: $VP = VG + VE$, where VP – phenotypic variance, VE – ecological variance, VG – genotypic variance, which in its the turn is determined by such forms of gene interaction as additivity (A), dominance (D) and epistasis (I), so the equation takes the following form: $VP = VA + VD + VI + VE$. Phenotypically, vertical resistance manifests itself in the form of a hypersensitivity reaction – an active protective reaction of infected cells, which is expressed in their death and is accompanied by death or inactivation of

²⁹³ Lisovyi M. P. (2004) Imunitet roslyn. [Plant immunity]. K.: Kolobih, 304 s. (in Ukrainian).

²⁹⁴ Vavilov N. Y. (1919) Ymmunytet rastenyi k ynfektsyonnyim zabolevaniyam [Plant immunity to infectious diseases]. Yzd-vo Petrovskoi s.-kh. akademyy. M. Vyp. 1-4. S. 1-238. (in Russian).

²⁹⁵ Flor H. (1971) Current status of the Gene-for-Gene concept. Annu. Rev. Phytopathol. V. 9. P. 275-296.

²⁹⁶ Vavilov N. Y. (1919) Ymmunytet rastenyi k ynfektsyonnyim zabolevaniyam [Plant immunity to infectious diseases]. Yzd-vo Petrovskoi s.-kh. akademyy. M. Vyp. 1-4. S. 1-238. (in Russian).

²⁹⁷ Tokyn B. P. (1980) Yavlenye fytoncydov – ekolohycheskaia y evoliutsyonnaia problema [The phenomenon of phytoncides is an ecological and evolutionary problem]. Byolohycheskye nauky. №5. S. 5-17. (in Russian).

²⁹⁸ Lisovyi M. P. (2004) Imunitet roslyn. [Plant immunity]. K.: Kolobih, 304 s. (in Ukrainian).

²⁹⁹ Muller K. O. (1959) The phytoalexin concept and its methodological significance. Recept. adv. Bot. V.1. P. 396-400.

³⁰⁰ Metlitsky L. V. Ozeretskovskaya O. L. (1984) Byokhymyia ymmunyteta rastenyi k ynfektsyonnyim bolezniyam [Biochemistry of plant immunity to infectious diseases]. Byokhymyia ymmunyteta, pokoia, starenia rastenyi. M.: Nauka. S. 9-40. (in Russian).

³⁰¹ D'yakov Y. T., Ozeretskovskaya O. L., Dzhavakhiya V. G. (2002) Obshchaya i molekulyarnaya fitopatologiya [General and molecular phytopathology]. Mir, Moskva. (in Russian).

³⁰² Vavilov N. Y. (1919) Ymmunytet rastenyi k ynfektsyonnyim zabolevaniyam [Plant immunity to infectious diseases]. Yzd-vo Petrovskoi s.-kh. akademyy. M. Vyp. 1-4. S. 1-238. (in Russian).

the parasite in the tissues. Most often it manifests itself in the form of necrosis of the site of invasion of the parasite. Horizontal stability gives in its pure form a favorable type of reaction. Qualitatively and quantitatively, both forms of resistance affect the symptoms of the disease of infected plants³⁰³.

Factors of plant stability are divided into anatomical and morphological and biochemical. The first includes habit, structure, and location of stomata, pubescence of leaves, etc.^{304, 305}. The biochemical protection strategy includes the synthesis of phytoncides; phytoalexins; phytoantipisins – phenols (quercetin, protocatecholic acid, o-catechol, pinosylvin); terpenoids (mason); elicitors (chemical inducers of protective reactions of plants)³⁰⁶; AFO; protective proteins: antiviral AVP proteins (antiviral proteins), which are endogenous and induced – EAVP (endogenous antiviral proteins) and IAVP (induced antiviral proteins), protein inhibitors of viruses (VIA – virus inhibitory agents) and inactivators of ribosomes of the last stage of the viral cycle – ribosome inhibitory proteins)^{307, 308, 309, 310, 311, 312, 313, 314, 315}

The study of the role of reactive oxygen species (ROS) in the anti-infective protection of animals, oxidative explosion processes, the mechanisms of aging and apoptosis has opened up prospects for finding analogs in the plant world. This area is the subject of research A. A. Averyanov³¹⁶, according to whose work in a normally functioning plant cell there is a balance between activation and deactivation of oxygen, so the number of its active forms remains at a safe level. However, structural and functional disorders of plant tissues, as a rule, lead to the activation of oxygen. The normal balance between the formation and utilization of ROS can be disturbed in a variety of pathological conditions of plants³¹⁷. Since the activation of oxygen is one of the first responses of the plant cell, ROS may play an important role in inhibiting the development of pathogens³¹⁸. Thus, during the hypersensitivity reaction, phenols are released from the vacuoles and

³⁰³ D'yakov Y. T., Ozeretskovskaya O. L., Dzhavakhiya V. G. (2002) *Obshchaya i molekulyarnaya fitopatologiya* [General and molecular phytopathology]. Mir, Moskva. (in Russian).

³⁰⁴ Ibidem.

³⁰⁵ Chyrkova T. V. (2002) *Fyziolohycheskiye osnovy ustoichyvosty rastenyi* [Physiological foundations of plant resistance]. SPb.: Yzd-vo SPbU. 240 s. (in Russian).

³⁰⁶ D'yakov Y. T., Ozeretskovskaya O. L., Dzhavakhiya V. G. (2002) *Obshchaya i molekulyarnaya fitopatologiya* [General and molecular phytopathology]. Mir, Moskva. (in Russian).

³⁰⁷ Apel K., Hirt H. (2004) Reactive oxygen species: metabolism, oxidative stress, and signal transduction. *Plant Biol.* Vol. 55. P. 373-399. <https://doi.org/10.1146/annurev.arplant.55.031903.141701>.

³⁰⁸ Halliwell B. (2006) Reactive species and antioxidants. Redox biology is fundamental theme of aerobic life. *Plant Physiol.* 141: 312-322. doi: 10.1104/pp.106.077073.

³⁰⁹ Kaznachieieva M. S. (2011) *Doslidzhennya kil'kisnoho vmistu aktyvnykh form kysnyu ta antyoksydantiv v tkanyakh tsybuli ripchastoyi riznykh za rivnem stiykosti do khvorob sortiv* [Investigation of the quantitative content of reactive oxygen species and antioxidants in onion tissues of different varieties by the level of disease resistance]. *Visnyk KHNU imeni V. N. Karazina. Seriya biolohiya.* Kharkiv. 13, 947, 201-205. (in Ukrainian).

³¹⁰ Kohen R, Nyska A. (2002) Oxidation of biological systems: oxidative stress phenomena, antioxidants, redox reactions, and methods for their quantification. *Toxicol Pathol.* 30: 620-50. DOI:10.1080/01926230290166724.

³¹¹ Kolupaev Y. E. (2007) *Aktivnyye formy kysloroda v rastenyakh pry deystvyy stressorov: obrazovanye y vozmozhnyye funktsyy* [Active forms of oxygen in plants under the action of stressors: formation and possible functions] *Visnyk Kharkivs'koho natsional'noho ahrarnoho universytetu. Seriya: Biolohiya.* 3, 6-26. (in Russian).

³¹² Kostyuk V. A. (2004) *Bioradikaly i bioantioksidanty* [Bioradicals and bioantioxidants]. BGU, Mn. (in Russian).

³¹³ Pacheco J. H. L., M. A. Carballo, and M. E. Gonsebatt, (2018). "Antioxidants against environmental factor-induced oxidative stress," in *Nutritional Antioxidant Therapies: Treatments and Perspectives*, K. H. Al-Gubory, Ed., vol. 8, pp. 189-215, Springer, Cham, Switzerland. <https://doi.org/10.1007/978-3-319-67625-8>.

³¹⁴ Smirnoff N. (2005) *Antioxidants and reactive oxygen species in plants.* Blackwell Publishing, NY. – 302 p.

³¹⁵ Tsebrzhinskiy O. I. (1992) *Nekotoryye aspekty antioksidantnogo statusa* [Some aspects of antioxidant status] *Fiziologiya i patologiya perekisnogo okisleniya lipidov, gemostaza i immunogeneza.* Poltava. 120-155. (in Russian).

³¹⁶ Aver'yanov A. A. (1991) *Aktivnyye formy kysloroda i immunitet rastenyi* [Active forms of oxygen and plant immunity] *Uspekhi sovrem. biologii.* 111, 5, 722-737. (in Russian).

³¹⁷ Elstner E. Mechanism of oxygen activation during plant stress (1994) *Oxygen and Environmental Stress in Plants.* Vol. 102. P. 131-154.

³¹⁸ Torres M. A. (2002) Arabidopsis gp91 (phox) homologues AtrbohD and AtrbohF are required for accumulation of reactive oxygen intermediates in the plant defense response. *Proceedings of the National Academy of Sciences USA.* Vol. 99. P. 517-522.

their enzymatic oxidation occurs. And since this process is accompanied by the generation of activated oxygen in toxic concentrations, it is possible that it is the cause of death of both infected host cells and invading pathogens^{319, 320}.

In Tarchevsky's laboratory, it is established that pathogenic microorganisms induce in a plant cell a cascade of protective reactions long before stability or susceptibility is shown in full. This is achieved by the functioning of signaling systems, which begins with the contact of the pathogen with membrane receptors, causing their autophosphorylation and conformation, subsequent transfer of phosphate to the inner receptor, activation of the associated enzyme and ends with the immune response³²¹.

The main signaling systems of the plant organism include calcium, lipoxygenase, NADPH-oxidase (superoxide synthase), NO synthase, adenylate cyclase, phosphoinositol, and MAP-kinase. ROS play a key role in the functioning of the first four of them. In the superoxide synthase signaling system, when oxidized by molecular oxygen, NADPH localized in the cytoplasmic membrane produces $\bullet\text{O}_2^-$, which is converted to H_2O_2 as a result of the SOD-catalyzed reaction. It is assumed that $\bullet\text{O}_2^-$ and H_2O_2 are secondary messengers in the superoxide synthase signaling system. H_2O_2 causes the activation of transcription regulation factors and, as a consequence, the expression of protective genes^{322, 323, 324}.

$\bullet\text{O}_2^-$ and H_2O_2 do not always provide an effective course of the hypersensitivity reaction, because $\bullet\text{O}_2^-$ has a very short lifespan, and H_2O_2 is toxic only in fairly high concentrations, so along with these ROS in the plant cell functions NO³²⁵, formed in NO-signaling system (L-arginine + NADPH + $\text{O}_2 \rightarrow$ citrulline + NO + NADP +) and enhances the action of ROS, causes transcriptional activation of protective genes and hypersensitivity reaction, effectively killing microbes^{326, 327, 328}. This is further confirmed by the presence in plants of Ca-dependent-NO synthase localized in the cytosolic fraction³²⁹. The interaction of ROS with $\bullet\text{NO}$, as well as salicylate, is synergistic because in the hypersensitivity reaction the amount of NO increases tenfold. The accumulation of salicylic acid in infected tissue inactivates catalase by increasing the amount of H_2O_2 , which enhances the oxidative explosion, and the latter, in turn, increases the synthesis of salicylic acid, which for this reason is called a "signal enhancer"³³⁰.

NO reacts with superoxide to form peroxynitrile (ONOO), an extremely toxic compound that inhibits pathogens. Next, a hydroxyl radical is formed from peroxynitrile, which further increases

³¹⁹ D'yakov Y. T., Ozeretskovskaya O. L., Dzhavakhiya V. G. (2002) *Obshchaya i molekulyarnaya fitopatologiya* [General and molecular phytopathology]. Mir, Moskva. (in Russian).

³²⁰ Beers E. P. (2001) Regulation and execution of programmed cell death in response to pathogens, stress and developmental cues. *Current Opinion in Plant Biology*. Vol. 4. P. 561-567.

³²¹ Tarchevskiy I. A. (2002). *Signal'nyye sistemy kletok rasteniy* [Signal systems of plant cells] Nauka. Moskva, 294. (in Russian).

³²² D'yakov Y. T., Ozeretskovskaya O. L., Dzhavakhiya V. G. (2002) *Obshchaya i molekulyarnaya fitopatologiya* [General and molecular phytopathology]. Mir, Moskva. (in Russian).

³²³ Tarchevskiy I. A. (2002). *Signal'nyye sistemy kletok rasteniy* [Signal systems of plant cells] Nauka. Moskva, 294. (in Russian).

³²⁴ Poleskaja O. G. (2007) *Rastitel'naja kletka i aktivnye formy kisloroda: uchebnoe posobie* [Plant cell and reactive oxygen species]. KDU, Moskva. (in Russian).

³²⁵ Bolwell G. P. (1999) Role of active oxygen species and NO in plant defence responses. *Current Opinion in Plant Biology*. Vol. 2. P. 287-294.

³²⁶ D'yakov Y. T., Ozeretskovskaya O. L., Dzhavakhiya V. G. (2002) *Obshchaya i molekulyarnaya fitopatologiya* [General and molecular phytopathology]. Mir, Moskva. (in Russian).

³²⁷ Bolwell G. P. (1999) Role of active oxygen species and NO in plant defence responses. *Current Opinion in Plant Biology*. Vol. 2. P. 287-294.

³²⁸ Neill S. J. (2003) Nitric oxide signaling in plant. *New Phytologist*. Vol. 159. P. 11-35.

³²⁹ Poleskaja O. G. (2007) *Rastitel'naja kletka i aktivnye formy kisloroda: uchebnoe posobie* [Plant cell and reactive oxygen species]. KDU, Moskva. (in Russian).

³³⁰ D'yakov Y. T., Ozeretskovskaya O. L., Dzhavakhiya V. G. (2002) *Obshchaya i molekulyarnaya fitopatologiya* [General and molecular phytopathology]. Mir, Moskva. (in Russian).

toxicity^{331, 332}. Increasing the concentration of NO indirectly affects Ca²⁺-dependent protein kinases, protein transcription regulation, and the synthesis of protective proteins³³³.

It should also be added that the very first stages of the hypersensitivity reaction are activated by phospholipase C, which is part of the Ca²⁺ signaling system³³⁴. Thus, upon contact with the pathogen, the concentration of Ca²⁺ in the cytoplasm increases, which activates soluble and membrane-bound Ca²⁺-dependent protein kinases, which in turn are involved in the phosphorylation of protein factors regulating the expression of protective genes.

In the lipoxygenase signaling system (LOG) released under the action of phospholipase A₂ free unsaturated fatty acids independently activate protein kinases or with the help of LOG attach oxygen and are converted into hydroperoxy derivatives. The latter, in the course of lyase, peroxygenase, and adenylate cyclase reactions, form compounds toxic to microorganisms (hexinals, nonadienals, hydroxy-, and epoxy derivatives), as well as cyclic acids (phytodiene and jasmonic), which also cause proteinase kinases with the participation of protein kinases. Thus, the inclusion of a signaling system in response to pathogens leads to the activation of the expression of protective genes and increases plant resistance.

Characterizing the immune response of plants, it should be noted that for a long time phytoalexins were considered as the main mechanism for plant resistance, but now protective agents also include ROS, PR-proteins (pathogenesis-related proteins), proteinase inhibitors, proteins inhibitors of viral replication (IVR – an inhibitor of viral replication), IGI proteins (IGI – inhibitors from green islands), antiviral factors (AVF – antiviral factors), oxyproline-rich glucoproteins and even mechanical barriers to infection, which makes the immune system of plants multicomponent^{335, 336, 337, 338}

According to the works of Yu. T. Dyakov³³⁹, phytoalexins are closely related to the hypersensitivity reaction, because the necrotized cells formed as a result of the latter are reservoirs for the accumulation of phytoalexins in fairly high concentrations that can not withstand a living cell.

In 1933, the American scientist Chester expressed the idea of the existence of physiologically acquired immunity in plants. The concept of systemic acquired resistance (SAR), as opposed to the term localized acquired resistance (LAR), was first introduced by the German scientist Ross in 1961³⁴⁰. Systemic resistance appeared 48-72 hours after infection, then reached its maximum, and this period coincided with the appearance of symptoms on the inductor. It is established that the system resistance is transported by the plant from bottom to top. The main question that now interests all researchers is how to induce resistance in plant tissues at a distance from the site of infection^{341, 342}.

³³¹ D'yakov Y. T., Ozeretskovskaya O. L., Dzhavakhiya V. G. (2002) *Obshchaya i molekulyarnaya fitopatologiya* [General and molecular phytopathology]. Mir, Moskva. (in Russian).

³³² Neill S. J. (2003) Nitric oxide signaling in plant. *New Phytologist*. Vol. 159. P. 11-35.

³³³ Mori I. C. (2004) Reactive oxygen species activation of plant Ca²⁺ channels. A signaling mechanism in polar growth, hormone transduction, stress signaling, and hypothetically mechanotransduction. *Plant Physiology*. Vol. 135. P. 702-708.

³³⁴ Tarchevskiy I. A. (2002). *Signal'nyye sistemy kletok rasteniy* [Signal systems of plant cells] Nauka. Moskva, 294. (in Russian).

³³⁵ D'yakov Y. T., Ozeretskovskaya O. L., Dzhavakhiya V. G. (2002) *Obshchaya i molekulyarnaya fitopatologiya* [General and molecular phytopathology]. Mir, Moskva. (in Russian).

³³⁶ Smirnoff N. (2005) *Antioxidants and reactive oxygen species in plants*. Blackwell Publishing, NY. – 302 p.

³³⁷ Maksimov I. V. (2006) Pro/antioksidantnaya sistema i ustoychivost' rasteniy k patogenam [Pro/antioxidant system and plant resistance to pathogens]. *Uspekhi sovrem. biologii*. 126, 3, 250-261. (in Russian).

³³⁸ Dmytriyev O. P., Kravchuk Z. M. (2005) Aktyvni formy kysnyu ta imunitet rosllyn [Active forms of oxygen and immunity of plants]. *Tsytolohyya y henetyka*, 39 (4), 64–75. (in Ukrainian).

³³⁹ D'yakov Y. T., Ozeretskovskaya O. L., Dzhavakhiya V. G. (2002) *Obshchaya i molekulyarnaya fitopatologiya* [General and molecular phytopathology]. Mir, Moskva. (in Russian).

³⁴⁰ *Ibidem*.

³⁴¹ *Ibidem*.

³⁴² Chen Z., Silva H., Klessig D. (1993) Active oxygen species in the induction of plant systemic acquired resistance by salicylic acid. *Science*. Vol. 262. P. 1883-1886.

In 1991, Chen and Klessing found that blocking salicylic acid catalase activity accumulates H₂O₂, which independently and through other ROS activates the expression of protective genes, acting as an intracellular messenger³⁴³. Inhibition of catalase blocks the main channel of the H₂O₂ transport part, causing its accumulation. This leads not only to the intoxication of the pathogen but also to a hypersensitivity reaction, strengthening of cell walls as a result of crosslinking of proteins and carbohydrates produced with the participation of peroxidase, the formation of proteinase inhibitors, and the like. Similar to the locally acquired stability in providing SAR to ensure the hypersensitivity reaction ROS act synergistically with NO. Salicylic acid is actively involved in the transduction system caused by ROS and NO, which also makes it a "systemic enhancer" of this cascade of reactions. Subsequent studies have shown that salicylic acid can bind not only to catalase but also to some other Fe-containing enzymes: ascorbate peroxidase, aconitase, lipoxygenase^{344, 345, 346, 347}.

Conclusions. Therefore, in the formation of acquired systemic resistance to pathogens ROS act as signaling intermediates involved in the activation of genes of enzymes that carry out protective reactions, in particular, to the synthesis of phytoalexins. The oxidative explosion caused by the action of pathogens causes the oxidation of lipids, the products of which are also able to act as secondary messengers – inducers of PR protein gene expression. Thus, ROS occurring during an oxidative explosion is not only a direct cause of a hypersensitivity reaction but also an inducer of genes that include subsequent protective reactions in plant cells, such as the SAR state. There is an assumption that changes in the balance of PAS affect the immunity of plants. These data, as well as the ever-increasing number of publications on the participation of ROS in other important physiological processes (metabolism and synthesis of phytohormones, regulation of photosynthetic reactions and mitochondrial oxidation, apoptosis, aging), require a more detailed, qualitatively new approach to studying the biological role of ROS and AO in plant life.

References

1. Lisovyi M. P. Lisova H. M., Afanasieva O. H., Boiko I. A., Holosna L. M., Dovhal Z. M. (2014) Imunitet roslyn - teoriia vtilena u praktyku [Plant immunity - the theory is put into practice]. *Zakhyst i karantyn roslyn. Vyp. 60. S. 197-210.* http://nbuv.gov.ua/UJRN/Zikr_2014_60_29. (in Ukrainian).
2. Kursanova T. A. (1988) Razvytye predstavleniy o pryrode ymmunyteta rastenyi [Development of ideas about the nature of plant immunity]. M.: Nauka. 100 s. (in Russian).
3. Mechnykov Y. Y. (1954) Lektsyy po sravnytelnoi patolohyy [Lectures on Comparative Pathology]. M.: Medhyz. T. 5. S. 101-126. (in Russian).
4. Mechnykov Y. Y. (1954) Nevosprymchyvost k ynfektsyonnym bolezniyam [Immunity to infectious diseases]. *Sobr. soch. M.: Medhyz. T. 8. S. 36-44.* (in Russian).
5. Lisovyi M. P. (2004) Imunitet roslyn. [Plant immunity]. K.: Kolobih, 304 s. (in Ukrainian).
6. Vavylov N. Y. (1919) Ymmunytet rastenyi k ynfektsyonnym zabolevanyiam [Plant immunity to infectious diseases]. *Yzd-vo Petrovskoi s.-kh. akademyi. M. Vyp. 1-4. S. 1-238.* (in Russian).
7. Stakman E. C. (1914) A study in cereal rust: physiological races. *Minn.Agr. Exp. Sta. Bull. 138.*

³⁴³ Ibidem.

³⁴⁴ D'yakov Y. T., Ozeretskovskaya O. L., Dzhevakhkiya V. G. (2002) Obshchaya i molekulyarnaya fitopatologiya [General and molecular phytopathology]. Mir, Moskva. (in Russian).

³⁴⁵ Bolwell G. P. (1999) Role of active oxygen species and NO in plant defence responses. *Current Opinion in Plant Biology. Vol. 2. P. 287-294.*

³⁴⁶ Mori I. C. (2004) Reactive oxygen species activation of plant Ca²⁺ channels. A signaling mechanism in polar growth, hormone transduction, stress signaling, and hypothetically mechanotransduction. *Plant Physiology. Vol. 135. P. 702-708.*

³⁴⁷ Chen Z., Silva H., Klessig D. (1993) Active oxygen species in the induction of plant systemic acquired resistance by salicylic acid. *Science. Vol. 262. P. 1883-1886.*

8. Stakman E. C. (1917) Biologic forms of *Puccinia graminis* on cereal and grasses. *G.Agricultural Research*. 10. P. 429-495.
9. Flor H. (1971) Current status of the Gene-for-Gene concept. *Annu. Rev. Phytopathol.* V. 9. P. 275-296.
10. Tokyn B. P. (1980) Yavlenye fytontsydov – ekolohycheskaia y evoliutsyonnaia problema [The phenomenon of phytoncides is an ecological and evolutionary problem]. *Byolohycheskye nauky*. №5. S. 5-17. (in Russian).
11. Muller K. O. (1959) The phytoalexin concept and its methodological significance. *Recept. adv. Bot.* V. 1. P. 396-400.
12. Metlytskyi L. V. Ozeretskovskaia O. L. (1984) Byokhymyia ymmunyteta rastenyi k ynfektsyonnym bolezniam [Biochemistry of plant immunity to infectious diseases]. *Byokhymyia ymmunyteta, pokoia, starenia rastenyi*. M.: Nauka. S. 9-40. (in Russian).
13. D'yakov Y. T., Ozeretskovskaya O. L., Dzhavakhiya V. G. (2002) *Obshchaya i molekulyarnaya fitopatologiya* [General and molecular phytopathology]. Mir, Moskva. (in Russian).
14. Chyrkova T. V. (2002) *Fyzyolohycheskye osnovy ustoichyvosty rastenyi* [Physiological foundations of plant resistance]. SPb.: Yzd-vo SPbU. 240 s. (in Russian).
15. Apel K., Hirt H. (2004) Reactive oxygen species: metabolism, oxidative stress, and signal transduction. *Plant Biol.* Vol. 55. P. 373-399.
<https://doi.org/10.1146/annurev.arplant.55.031903.141701>.
16. Halliwell B. (2006) Reactive species and antioxidants. Redox biology is fundamental theme of aerobic life. *Plant Physiol*; 141: 312-322. doi: 10.1104/pp.106.077073.
17. Kaznachieieva M. S. (2011) Doslidzhennya kil'kisnoho vmistu aktyvnykh form kysnyu ta antyoksydantiv v tkanynakh tsybuli ripchastoyi riznykh za rivnem stiykosti do khvorob sortiv [Investigation of the quantitative content of reactive oxygen species and antioxidants in onion tissues of different varieties by the level of disease resistance]. *Visnyk KHNU imeni V. N. Karazina. Seriya biolohiya*. Kharkiv. 13, 947, 201-205. (in Ukrainian).
18. Kohen R, Nyska A. (2002) Oxidation of biological systems: oxidative stress phenomena, antioxidants, redox reactions, and methods for their quantification. *Toxicol Pathol.* 30: 620-50. DOI:10.1080/01926230290166724.
19. Kolupaev Y. E. (2007) Aktyvnye formy kysloroda v rastenyakh pry deystvyy stressorov: obrazovanye y vozmozhnye funktsyy [Active forms of oxygen in plants under the action of stressors: formation and possible functions] *Visnyk Kharkivs'koho natsional'noho ahrarnoho universytetu. Seriya: Biolohiya*. 3, 6-26. (in Russian).
20. Kostyuk V. A. (2004) *Bioradikaly i bioantioksidanty* [Bioradicals and bioantioxidants]. BGU, Mn. (in Russian).
21. Pacheco J. H. L., M. A. Carballo, and M. E. Gonsebatt, (2018). "Antioxidants against environmental factor-induced oxidative stress," in *Nutritional Antioxidant Therapies: Treatments and Perspectives*, K. H. Al-Gubory, Ed., vol. 8, pp. 189-215, Springer, Cham, Switzerland. <https://doi.org/10.1007/978-3-319-67625-8>.
22. Smirnoff N. (2005) *Antioxidants and reactive oxygen species in plants*. Blackwell Publishing, NY. – 302 p.
23. Tsebrzhinskiy O. I. (1992) Nekotoryye aspekty antioksidantnogo statusa [Some aspects of antioxidant status] *Fiziologiya i patologiya perekisnogo okisleniya lipidov, gemostaza i immunogeneza*. Poltava. 120-155. (in Russian).
24. Aver'yanov A. A. (1991) Aktivnyye formy kysloroda i immunitet rastenyi [Active forms of oxygen and plant immunity] *Uspekhi sovrem. biologii*. 111, 5, 722-737. (in Russian).
25. Elstner E. Mechanism of oxygen activation during plant stress (1994) *Oxygen and Environmental Stress in Plants*. Vol. 102. P. 131-154.
26. Torres M. A. (2002) *Arabidopsis gp91 (phox) homologues AtrbohD and AtrbohF are required for accumulation of reactive oxygen intermediates in the plant defense response*. *Proceedings of the National Academy of Sciences USA*. Vol. 99. P. 517-522.

27. Beers E. P. (2001) Regulation and execution of programmed cell death in response to pathogens, stress and developmental cues. *Current Opinion in Plant Biology*. Vol. 4. P. 561-567.
28. Tarchevskiy I. A. (2002). Signal'nyye sistemy kletok rasteniy [Signal systems of plant cells] Nauka. Moskva, 294. (in Russian).
29. Poleskaja O. G. (2007) Rastitel'naja kletka i aktivnye formy kisloroda: uchebnoe posobie [Plant cell and reactive oxygen species]. KDU, Moskva. (in Russian).
30. Bolwell G. P. (1999) Role of active oxygen species and NO in plant defence responses. *Current Opinion in Plant Biology*. Vol. 2. P. 287-294.
31. Neill S. J. (2003) Nitric oxide signaling in plant. *New Phytologist*. Vol. 159. P. 11-35.
32. Mori I. C. (2004) Reactive oxygen species activation of plant Ca²⁺ channels. A signaling mechanism in polar growth, hormone transduction, stress signaling, and hypothetically mechanotransduction. *Plant Physiology*. Vol. 135. P. 702-708.
33. Maksimov I. V. (2006) Pro/antioksidantnaya sistema i ustoychivost' rasteniy k patogenam [Pro/antioxidant system and plant resistance to pathogens]. *Uspekhi sovrem. biologii*. 126, 3, 250-261. (in Russian).
34. Dmytriyev O. P., Kravchuk Z. M. (2005) Aktyvni formy kysnyu ta imunitet roslyn [Active forms of oxygen and immunity of plants]. *Tsytolohyya y henetyka*, 39 (4), 64-75. (in Ukrainian).
35. Chen Z., Silva H., Klessig D. (1993) Active oxygen species in the induction of plant systemic acquired resistance by salicylic acid. *Science*. Vol. 262. P. 1883-1886.

2.2. FORMATION OF KEY COMPETENCIES OF THE FUTURE TEACHER OF NEW UKRAINIAN SCHOOL IN THE CONTEXT OF ENSURING SUSTAINABLE DEVELOPMENT OF EDUCATION

The problem of professional training of future teachers at the level of competencies is in the center of attention of the researchers. This is due to the change of the content of education in the new Ukrainian school (NUS) from knowledge to competence. It is clear that only a competent teacher will be able to prepare a competent student capable of self-realization in difficult socio-economic conditions. Therefore, one of the main tasks in the educational process of institutions of higher pedagogical education is to create the appropriate conditions for the formation of a competent teacher.

According to the Law of Ukraine «On Education»³⁴⁸ and the Concept of the new Ukrainian school³⁴⁹, the requirements for the teaching profession have changed significantly. The teacher must perform several new roles simultaneously. After all a NUS teacher is not just a transmitter of knowledge, it is also a mentor: a person who is ready to share his experience with the child; a coach who helps students achieve their goals; a tutor who helps to form a holistic personality, to develop the abilities necessary for students in later life; an innovator who uses innovative teaching methods and technologies in teaching practice and excludes the outdated teaching aids and forms, and a facilitator, which creates a positive climate within the group, provides an effective group communication.

The purpose of education, which the modern teacher is obliged to focus on, has also changed. According to the Law of Ukraine «On Education», the purpose of complete general secondary education is the diverse development, upbringing and socialization of the individual, who is aware of himself/herself as a citizen of Ukraine, capable of living in society and civilized interaction with nature, has a desire for self-improvement and lifelong learning, ready for conscious life choice and self-realization, work and civic activity³⁵⁰.

At the present stage the purpose of the school is the formation of a conscious graduate who successfully combines a holistic, comprehensively developed, capable of critical thinking personality; a patriot of our state with an active life position, who acts in accordance with moral and ethical principles and is able to make responsible decisions, respects dignity and human rights; an innovator who can change the world around him, develop the economy on the principles of sustainable development, compete in the labor market, learn throughout life.

Such a graduate can be prepared by a creative teacher who does not only develop special competencies in his discipline, but also is able to develop cross-cutting key competencies of the students.

New approaches to the formation of a competent teacher in modern school have been considered in the scientific studies of the following researchers: V. Andrushchenko, G. Ball, V. Bibler, E. Bondarevska, O. Gazman, B. Gershunsky, M. Yevtukh, S. Sysoeva, L. Khomych and others.

Theoretical analysis and substantiation of the mechanisms of becoming a competent teacher as a subject of pedagogical activity has been carried out by G. Aksyonova, R. Asadulin, N. Volkova, N. Grigorieva, V. Zhornova, N. Nikitina, N. Solovyova and others.

The works of M. Vilensky, V. Hryniiov, E. Hryshyna, O. Khodusov and others are devoted to the formation of general and professional competence of the future teacher. However, the issue of formation of key competencies of a teacher of a new Ukrainian school is insufficiently highlighted in the scientific researches.

³⁴⁸ Закон України «Про освіту» (2017). Режим доступу: <https://zakon.rada.gov.ua/laws/show/2145-19#Text>.

³⁴⁹ Концепція «Нова українська школа» (2016). Режим доступу:

<https://mon.gov.ua/storage/app/media/zagalna%20serednya/nova-ukrainska-shkola-compressed.pdf>.

³⁵⁰ Закон України «Про освіту» (2017). Режим доступу: <https://zakon.rada.gov.ua/laws/show/2145-19#Text>.

The purpose of the article is to analyze the key competencies that an innovative teacher should have as an agent of change in the new Ukrainian school and to highlight the ways of forming a competent teacher.

It is well known that a teacher must be creative in his or her career for a number of interrelated reasons. Firstly, because of the unique students and the teacher's personality, and secondly, the unique subjective and objective circumstances of the organization of the pedagogical process, especially in the context of educational reform, thirdly, unique life and work situations in which the teacher has to make urgent decisions every time, and therefore each time new approaches, new techniques and ways of solving professional problems are needed³⁵¹.

At the same time acting as an agent of change in the education system, each teacher should preserve their individuality and uniqueness, their own pedagogical system, adapted to modern requirements. The distinctive features of individual uniqueness are the peculiarities of the styles of thinking and activity, specifically unique forms of creative self-expression. No matter how the teacher acts, he always preserves and reveals his individuality.

A competent teacher must be able to solve a variety of problems. In the pedagogical work, any task is problematic, because it is unknown whether it will be possible to achieve the pedagogical goal and ensure the transition of the student to a new state. In this case, even if the task, in teacher's opinion, is standard and he acts in a stereotyped way (the solution comes immediately and does not require significant analytical thinking), then under these conditions there is no guarantee that the goal will be achieved and there is no need to find new ways of its solution. Even working stereotypically or performing instructions of the algorithmic type, the teacher is constantly faced with a large number of possible specific solutions to pedagogical situations. Therefore, pedagogical situations are considered problematic and, based on this, we can conclude that pedagogical activity is always inherently creative and requires special competence.

A teacher by the nature of his professional activity is a permanent researcher. His research competence should ensure that he performs many types of pedagogical activities, in particular, evaluate the student in many ways as a holistic personality: the level of abilities, psychological formations (knowledge, skills, abilities, habits), personality orientation, attitude to learning, sports, discipline, honesty, collectivism, ability to work, shyness, culture of behavior; identify the ideals and beliefs of the student, his principles; unmistakably determine the motives of behavior and learning, the reasons for classes in certain clubs, sections; diagnose the communicative traits of their students (friendliness, sincerity, openness, sensitivity, sociability, ability to resolve conflict situations, the desire for leadership, distrust, capriciousness, cruelty, resentment); assess the emotional state of the student (liveliness, good nature, passion); determine the strength, balance, mobility of the nervous system of the students; identify the volitional qualities of the student, as demanding of himself and others, determination, efficiency, responsibility for word and deed.

It is also necessary to be able to consider the personality of the student in various professional and life situations, to diagnose the stages of the development of the student's group; to carry out a critical analysis and assessment of the professional situation (tasks), to identify the problems and contradictions in the pedagogical process, to grasp the essence of the main relationships inherent in the problem; feel the presence of a problem where it seems that «everything has been already solved»; to trace the genesis of pedagogical interactions and influences; to analyze educational phenomena and facts in their integrity, interconnection and interdependence; to distinguish the pedagogical truth from mistakes³⁵².

In addition, the modern teacher must be able to apply: the theoretical principles of philosophy, psychology, pedagogy, methodology in specific pedagogical situations; to see the pedagogical essence in the phenomena of the educational process; to use in pedagogical thinking practice all types and ways of thinking, to pass from the abstract (idea) to the concrete – pedagogical situation – and to move mentally in the opposite direction.

³⁵¹ Кривонос, О. Б. (2010). *Професійно-творчі вміння педагога і шляхи їх формування*. Суми: Сумський державний педагогічний університет імені А.С.Макаренка.

³⁵² Ibidem.

The modern teacher as an agent of change is obliged to form one of the main competencies of the student, which will provide him with the opportunity to become a successful person – the ability to learn. This competence, in particular, includes the ability to analyze, synthesize information, highlight the main, essential, describe phenomena and processes, perform information retrieval, work with primary sources, with technical sources of information, generate ideas, make hypotheses, fantasize, transfer knowledge and skills to new problem situations, highlight contradictions, overcome the inertia of thinking and others.

An essential requirement for the modern teacher as an agent of change is his ability to implement the principles of partnership pedagogy, which is one of the important changes of the new Ukrainian school.

The pedagogy of partnership presupposes friendliness and a positive attitude between a teacher, students and parents; showing respect for everyone's personality; voluntary commitments, binding their implementation; distributed leadership, activity of all participants, observance of the right to choose; dialogic interaction and mutual respect; adherence to the principles of social partnership (equality); trust in relationships; mandatory fulfillment of agreements. One of the principles of partnership pedagogy is the teacher's ability to have a productive dialogue with students, parents, colleagues, to express their thoughts figuratively and vividly through the words and non-verbal means³⁵³.

Professional mastery of the word is the main way of intellectual and emotional impact on the student. The meaning of the word in the pedagogical activity of the teacher cannot be overestimated. But not every teacher has the art of language. Most school conflicts that bring a lot of trouble to have its origin in the lack of teacher's ability to speak with their students.

The word gives the chance to cause need and motivation to educational activity of the pupil, to connect educational material with a life, to find unknown sides, unexpected turns in known phenomena, to use the previous experience of the learners, to fill the educational material with interesting facts, events.

Depending on the creative ability of the teacher to speak, the information transmitted by him may be perceived by the student positively, negatively, neutrally and may become a background, go unnoticed. The teacher must always remember that the student is the subject of verbal contact. Therefore, the teacher's ability not to preach the truth is important, but together with the students to develop a common point of view, to create such conditions that the student is not afraid to express doubts, argue, ask questions.

Especially important are the formed dialogic skills as non-standard creative actions that stimulate the ability of teachers to make decisions and their creative implementation in dialogical situations. Such skills include: the ability to stimulate positive motivation of cognitive activity, to motivate the need for dialogue in the learning process, to arouse and consolidate an interest in a dialogue, the desire to defend their own position in a dialogue; ability to communicate with people, to be flexible in communication, to listen, to present one's own point of view in a dialogue in an accessible, clear and convincing way; ability to organize a dialogue, lead a discussion, coordinate the actions and statements of the participants of the dialogue, mobilize the interlocutor's attention, organize clashes of the views, prevent conflict situations in the dispute; ability to model a dialogue, structure educational information in the form of a dialogue, generalize and critically evaluate facts, activate the techniques of logical thinking, adapt information to the capabilities of the audience; ability to draw conclusions, summarize the dialogue, analyze the result of the joint conversation, assess their own cognitive abilities in the dialogue³⁵⁴.

The ability of the teacher to use non-verbal ways of communication, to solve non-standard problems of the professional activity, which constantly arise in the pedagogical process, is also an important characteristic of the teacher as an agent of change in NUS.

³⁵³ *Нова українська школа: порадник для вчителя / Під заг. ред. Бібік Н. М. (2017). К.: ТОВ «Видавничий дім «Плеяди».*

³⁵⁴ *Лазарев, М. О. (2016). Педагогічна творчість: навчальний посібник для студентів, магістрів, аспірантів педагогічного університету: 2-ге видання, доповнене і перероблене. Суми: ФОП Цьома С. П.*

It is important to stress that A. Makarenko has also noted that a person who does not have facial expressions, cannot give his face the right expression or restrain his mood cannot be a good educator. The educator must be able to walk, joke, to be cheerful, angry. The educator must behave in such a way that his every movement educates and must always know what he wants at the moment and what he does not want. Creativity of communicative skills is given by optimism and humor of the teacher which help to activate educational process, any kind of work and rest, to prevent or painlessly eliminate difficult conflict, to relieve tension.

An important communicative competence of a modern teacher is the ability to social perception – perception of the student's inner world, feeling his mental state at every moment, revealing his attitude to knowledge and to the teacher. Social perception is based on the teacher's analytical approach to student's behavior, the teacher's ability to capture in the mind the significant details of this behavior, revealing their inner meaning.

The student's bad mood, skipping classes, rudeness can be the result of an abnormal family situation or unfavorable relationships with students in the group, deviations in health. The ability to understand this, to identify the motives for his actions, to capture his mental state, to penetrate into his inner world, to feel his true attitude to learning, to the teacher, the ability to establish on this basis an emotionally friendly attitude to the student helps to educate and teach successfully, to understand a young person better.

The most difficult problem of perceptual skills is to identify motives for behavior. It is necessary to be able to connect the facts of the student's biography, the features of the individual with his personality. With skillful comparison, you can understand the process of personality formation, predict its behavior and identify the possibilities for deviation. A thoughtful approach to the student, his holistic perception can be of great help to the teacher in establishing perceptual communication with him, in the analysis and prediction of pedagogical situations.

One of the important roles that a teacher of a new Ukrainian school should play as an agent of change is the role of a facilitator. The purpose of the teacher-facilitator is to organize communication of all participants of the discussion, to establish an effective exchange of views so that the clash of the opinions has turned into a constructive direction, differences would be successfully overcome and an acceptable solution would be made³⁵⁵.

To perform this function, the teacher must have good organizational skills. They provide a dynamic system of conscious actions of the teacher aimed at organizing the activities of others, based on specific personality traits and the necessary knowledge. In particular, it is the ability to clearly, without wasting time to prepare any lesson, class, evening of a rest, parents' meeting, excursion, hiking and many others. The structure of organizational competencies includes the following actions: to find each student an intensive and interesting case for him; to create a friendly atmosphere in the group; to show a creative and executive initiative; to demonstrate activity, independence and perseverance; to show high efficiency and personal organization; to achieve the didactic goal with different contingent of students and in different psychological-pedagogical and material-technical situations; to implement effectively planned and predicted methods, tools, forms of education; to use innovative didactic possibilities of applied pedagogical technologies; to implement the basic didactic principles: consciousness, activity, accessibility, clarity, systematicity, strength and others.

The teacher of the new Ukrainian school is obliged to possess innovative pedagogical technologies. Particular attention is paid to integrated and project-based learning using communication and information technologies. The modern teacher realizes the threefold purpose – training, education and development of the person. The most difficult is the process of education of the pupil's personality, which is carried out both during training and in extracurricular activities. The teacher-educator, class teacher must also have perfect organizational skills (the role of a

³⁵⁵ Цюпак, І. М. (2018) Сутність дефініції «тьютор» у сучасному просторі дошкільної освіти. Підготовка сучасного педагога дошкільної та початкової освіти в умовах розбудови Нової української школи: *збірник матеріалів Всеукраїнської з міжнародною участю науково-практичної конференції*. – Херсон: ТОВ «Борисфен-про».

supervisor). They include: the ability to diagnose and set goals, planning and forecasting, practical-transforming (performing) educational activities, analysis of the results of practical solutions to educational problems; the ability to prepare and conduct various educational activities (classes, ethical conversations, debate, conference, group creative work); the ability to conduct educational work with children with deviant behavior, educational work in conflict situations, cooperation with parents; the ability to organize educational activities in different areas of education (moral, national, patriotic, economic, aesthetic, physical); the ability to organize self-education of schoolchildren.

The teacher of the new Ukrainian school as an agent of change also acts as a moderator. A moderator is an organizer of the group work, who activates and regulates the process of interaction of the group members on the basis of democratic principles, provides business communication, recording the discussion process, intermediate and final results of the group discussion³⁵⁶.

The teacher-moderator combines educational skills in organizing and leading the activities of the pupil group. These skills include: forecasting group development; plan work with the group; clearly plan the work of the asset, group members, their assignments, ways of their implementation; to organize the activity of pupil self-government; to involve the majority of the group members in the work; to stimulate the activities of the group; to exercise control over the execution of cases; to use different methods of education; to set requirements for the group; to maintain discipline in the classroom; to establish pedagogically expedient relations with the group; to use various forms of organization of the group; to build and regulate intra-collective relations; to encourage the group to form traditions; to form public opinion in the group; to encourage the group to initiative; to analyze the results of the group work.

An extremely important competence of a modern teacher as an agent of change is his ability to reflect, that is to understand himself and another person through logic, reason, words and awareness of how I am actually perceived and evaluated by others. A teacher who has reflective skills at the creative level repeatedly scrolls in the mind of their own tactics of behavior and the behavior of a communication partner, easily changes their behavior if necessary. A reflective teacher is an observer or manager in relation to himself, his actions and thoughts, as well as a researcher in relation to the students.

It is very difficult for a teacher to identify character traits, peculiarities of a student's behavior if he does not know himself well, his strengths and weaknesses, peculiarities of behavior in conflict situations. To understand quite accurately the inner mood of another person is possible only on the basis of their own individual mental characteristics, adequately assessing their mental state, knowing well the properties of their own personality³⁵⁷.

Moral upbringing, culture of behavior requires a realistic self-assessment of their activities. It is necessary to know well what qualities to bring up in yourself and what to destroy.

The possession of reflective competencies involves: the ability to adequately assess their own teaching activities based on the results of the educational process; objectively assess the level of their professionalism in the field of pedagogy; ability to high self-realization, self-criticism, self-observation in professional activity; the ability to control oneself, maintain self-control, exercise self-regulation in any situation, regardless of external factors that provoke emotional breakdown; the possession of a high level of intuitive reflection on the implementation of the process of teaching and educating students; the teacher's ability to constantly realize and respond correctly to how students perceive and psychologically interpret his image and behavior; ability to maintain a stable professional position, to defend the main scientific principles of pedagogy; ability to outline the prospects and ways of their own professional development in the chosen specialty.

According to the Concept of the new Ukrainian school, the features of a modern teacher include: creativity, optimality, non-standard, competitiveness, ability to take the initiative, realization of the plan, enthusiasm, innovation, creativity, objectivity, self-realization,

³⁵⁶ *Нова українська школа*. Концептуальні засади реформування середньої школи. (2017). Режим доступу: <https://mon.gov.ua/storage/app/media/zagalna%20serednya/nova-ukrainskashkola-compressed.pdf>.

³⁵⁷ Кривонос, О. Б. (2010). *Професійно-творчі вміння педагога і шляхи їх формування*. Суми: Сумський державний педагогічний університет імені А. С. Макаренка.

perfectionism, moving forward, optimism, vitality, novelty, intelligence, innovation, initiative, self-development, tolerance. But the presented characteristics do not reflect all the richness and diversity of professional competencies of the modern teacher, found in the real practice of the educational process.

Thus, we can conclude that the teacher of the new Ukrainian school as an agent of change is a multifaceted, motivated personality, a professional who develops the student's personality, ensures his self-realization. Through teachers, society builds a new school and a new attitude towards pupils. The daily work of a teacher is a discovery, an innovation. The achievements of a teacher are victories of his pupils. But these successes can be real only if each teacher tries to form not only special subject but also key competencies of the pupils. Such a teacher must be trained while studying at a pedagogical university.

Unfortunately, there is a contradiction between the requirements of the state to the level of training of a competent teacher and the ability of higher education institution to meet these requirements. This is due to a number of reasons. But the administration and research and teaching staff of the university are trying to find ways to form a competent teacher in difficult socio-economic conditions.

We believe that important conditions for such a task are: finding ways to form a positive motivation of students for future teaching, a positive attitude to their profession; active implementation of the activity approach in the organization of classes; creative use of modern pedagogical technologies in the formation of key pedagogical competencies of future teachers³⁵⁸.

We have our own experience of teaching students at the level of competencies. For this purpose we involve students in classroom and pedagogical practice in heuristic, project, interactive activities.

As an example, we can demonstrate the formation of professional competencies of future teachers by organizing interactive and heuristic activities of the students simultaneously.

To work independently, the students were divided into four small groups of four. They received the following tasks: the first group had to model a lesson from «their» specialty in terms of implementing the requirements of the logic of the educational process; the second group – to model a lesson from "their" specialty in terms of the implementation of the structural components of the learning process; the third group – to model a lesson on a certain topic of "their" specialty, which would demonstrate the implementation of the basic functions of learning; the fourth group – to simulate a lesson from "their" specialty with a demonstration of the role and impact of learning motives on the cognitive activity of the students.

Such activities, on the one hand, were interactive, because they involved a group of students to solve the task independently, on the other hand, this task was heuristic because it required the creation of an external personal creative product by the students, which must be presented and argued. This external educational product provides the formation of internal educational products – a change of knowledge, experience, abilities, skills and other personal qualities, in particular, and professional competencies.

The results of this group activity were presented by the students at the final classes of the section «Didactics». The most effective, from their point of view, fragments of the classes which confirmed the results of the performance of a task were shown.

Therefore, it is important to notice that performing such tasks and presenting their results, the students begin to form both subject and key competencies of future teachers, which over time will develop and be implemented during their training and internships.

In addition, we use the following types of heuristic activities in teaching students, which, in our opinion, contribute to the development of professional competencies of future teachers: construction of own professional motives, heuristic conversation, own transformation of basic professional definitions, interpretations, regularities, generation of ideas, development of empirical

³⁵⁸ Кривонос, О. Б. (2016). Умови формування професійних компетентностей майбутніх педагогів. *Вісник Черкаського університету*, 9, 117-122.

knowledge to the level of theoretical, solution of heuristic problems, modeling of production situations of future professional activity.

Another noteworthy aspect is that heuristic activity is a kind of prototype of future real professional activity and therefore contributes to the formation of professional competencies of future teachers.

In addition, we effectively use the project activities of students as one of the ways to develop their pedagogical competencies. Based on the formed knowledge and skills of the discipline, the students generate their own creative product in the form of an educational project in compliance with all the requirements of educational research (content, purpose, objectives, object, subject, research methods).

For instance, we can mention the topics of projects: the use of didactic opportunities for interactive learning at the classes in a particular specialty; activation of students' cognitive activity at the classes in a certain specialty through problem-based learning; collective creative work as a form of involvement of all students in the class in socially useful activities; at the same time we nurture a Ukrainian and a citizen of the world.

In addition to the theoretical substantiation, the project contains a methodical development of a lesson or educational activity as a practical proposal for solving the research problem. The students demonstrate a fragment of the practical part of the project at a seminar with the involvement of other students in the group.

We believe that such activities create conditions for the formation of such key competencies as: readiness for innovation, understanding of the priority and essence of design and other educational technologies; formation of the ability to work in a team, interaction with colleagues, with the teacher; possession of information and educational space, access to information and educational resources during project preparation and others.

Finally, it should be mentioned that «Education for Sustainable Development ESD is about developing sustainability competencies and, thus, empowering and motivating learners to become active and critical sustainability citizens able to participate in shaping a sustainable future»³⁵⁹.

Thus, we can conclude that the formation of key competencies of teachers of the new Ukrainian school is a complex and multifaceted process, which is one of the conditions for sustainable development of education. Key competencies are cross-cutting and every teacher, regardless of the discipline he teaches, is obliged to develop these competencies in his students. To develop these competencies in students while studying at a higher pedagogical education institution, it is necessary to create didactic conditions as a specially created educational environment which will help to accomplish this task.

References

1. Chernyakova, Zh., Lyannoy, M., Buhaienko, T., Kurnishev, Yu. Key competencies in the context of education for sustainable development. Theoretical and applied aspects of sustainable development. Series of monographs Faculty of Architecture, Civil Engineering and Applied Arts. Katowice School of Technology. Monograph 33. Publishing House of Katowice School of Technology, 83-89.
2. Law of Ukraine «On Education» (2017). [online]. [Cited 29. 09. 2017] Available online: <https://zakon.rada.gov.ua/laws/show/2145-19#Text>.
3. The concept of «New Ukrainian School» (2016). [online]. [Cited 18. 08. 2016] Available online: <https://mon.gov.ua/storage/app/media/zagalna%20serednya/nova-ukrainska-shkola-compressed.pdf>.
4. Krivonos, O. B. (2010). Professional and creative skills of a teacher and ways of their formation. Sumy: Sumy State Pedagogical University named after A. S. Makarenko.

³⁵⁹ Chernyakova, Zh., Lyannoy, M., Buhaienko, T., Kurnishev, Yu. Key competencies in the context of education for sustainable development. *Theoretical and applied aspects of sustainable development. Series of monographs Faculty of Architecture, Civil Engineering and Applied Arts. Katowice School of Technology.* Monograph 33. Publishing House of Katowice School of Technology, 83-89.

5. Krivonos, O. B. (2016). Conditions for the formation of professional competencies of future teachers. *Bulletin of Cherkasy University*, 9, 117-122.
6. Lazarev, M. O. (2016). *Pedagogical creativity: a textbook for students, masters, graduate students of the Pedagogical University: 2nd edition, supplemented and revised*. Sumy: FOP Tsyoma S. P.
7. *New Ukrainian school: a guide for teachers (2017)* / Under the general. ed. Bibik N. M. (2017). K.: Pleiades Publishing House LLC.
8. *New Ukrainian school. Conceptual principles of secondary school reform. (2017)*. Access mode: <https://mon.gov.ua/storage/app/media/zagalna%20serednya/nova-ukrainskashkola-compressed.pdf>.
9. Tsyupak, I. M. (2018) The essence of the definition of «tutor» in the modern space of preschool education. Training of a modern teacher of preschool and primary education in the conditions of development of the New Ukrainian school: collection of materials of the All-Ukrainian with international participation scientific-practical conference. – Kherson: Borisfen-pro LLC.

2.3. INTERCULTURAL COMMUNICATION AS A PREREQUISITE FOR THE FORMATION OF SUSTAINABLE SOCIETY DEVELOPMENT

The concept of the sustainable development remains actual today: its severity does not decrease over time, but on the contrary - increases despite the attention paid to it at all levels of the world society: by governments, by NGOs, by scientists and by ordinary people. This shows that the measures taken by the world community to make a decision are not effective enough, and the resources allocated for this are insufficient. «The efforts of the world community to achieve sustainable development are inadequate to the threats posed by the further progress of human civilization. We need to change the very paradigm of the development, which has already formed in the distant past and does not correspond to modern realities, which primarily include the depth and speed of human living conditions change. The innovative world needs innovative approaches for determining the fundamental principles of its modern development».³⁶⁰ The industrial model of the society development with aggressive anthropocentrism is characterized by a violent attitude to nature, the illusion of natural resources inexhaustibility, the predominance of an extensive production, without taking into account the need to maintain stable ecosystems and limited resources on a global scale.

Modern philosophers and sociologists researches prove that the special influence on the formation of sustainable development ideas of such a factor as globalization, which has become one of the decisive factors of the modern world development. «This term denotes the objective process of ever closer rapprochement, interaction, interdependence of different countries and peoples of the world, especially in the economic sphere, but also in the field of information, culture, technology, management».³⁶¹

The report of the UNESCO International Commission on Global Strategies for Educational Development in the 21st Century states that one of the most important functions of a modern school is to teach people to live together, to help them transform the interdependence of states and ethnic groups into a conscious solidarity. Therefore, education should promote the individual's awareness of his origin, the definition of his place in the world. Analyzing the challenges to the educational environment of a multicultural society, it is emphasized that education and upbringing should fulfill a double task: the assimilation of the younger generation's cultural heritage of their own people and the formation of respect to other cultures.

World-class institutional documents emphasize the formation of qualitatively new characteristics of the attitude to a man, understanding of another culture, and so on. Thus, the United Nations Millennium Declaration (2000) in the section «Values and Principles» states the following: among all the diversity of religions, cultures and languages, people must respect each other. Differences within and among societies should neither frighten nor be a cause for persecution, but should be nurtured as the most valuable asset of humanity. The culture of peace and dialogue among the all civilizations should be actively promoted.³⁶²

In September 2015, under the auspices of the UN General Assembly, the Summit on Sustainable Development «Our world transformation: The Agenda for Sustainable Development till 2030» was held. The main topics for discussion were the Agenda for the period after 2015 and the document «Sustainable Development Goals», where among the 17 sustainable development goals and 169 related tasks states: «We are committed to providing qualitative inclusive and equitable education at all levels, such as: preschool education, primary, secondary, higher education, as well as vocational training. All people, regardless of gender, age, race and ethnic origin, as well as persons with disabilities, migrants, indigenous peoples, children and young people, especially those who are in vulnerable situations, should have the opportunity to receive lifelong learning, which will help them acquire the knowledge and skills necessary to use existing opportunities and participate fully in the society life. We will strive to create the environment conducive to the full

³⁶⁰ Системний аналіз сталого розвитку (2015), с. 428.

³⁶¹ Там же, с. 431.

³⁶² Декларация тысячелетия Организации Объединенных Наций (2000), с. 2-3.

realization of their rights and opportunities for children and young people, which will help our countries reap the demographic dividend, in particular due to school security and the communities and families cohesion»;

«We are committed to promoting intercultural understanding, tolerance, mutual respect and the ethics of a global citizenship and common responsibility. We are aware of the natural and cultural diversity of the world and recognize that all the cultures and civilizations can contribute to the sustainable development and are crucial factors in its ensuring».³⁶³

Among the most important development of goals for sustainable development of the society there were identified:

- ensuring comprehensive and equitable qualitative education and promoting lifelong learning for all: to ensure that all students acquire the knowledge and skills necessary to promote sustainable development, including through training on sustainable development and sustainable living, human rights, gender equality promoting a culture of peace and non-violence, world citizenship and awareness of cultural diversity value and the contribution of culture to the sustainable development;

- ensuring the openness, security, sustainability and cities and towns environmental sustainability: to intensify efforts to protect and preserve the world's cultural and natural heritage;

- promoting a peaceful and inclusive society for the sustainable development, ensuring access to justice for all and creating effective, accountable and inclusive institutions at all levels: to reduce significantly the prevalence of violence in all its forms and related with them mortality rates worldwide; to encourage and enforce non-discriminatory laws and policies for the sustainable development and to provide their adherence.

In all spheres of human life and society, the general civilizational tendencies of development, which are characteristic of the XXI century, are becoming more and more established. First of all, it is a tendency of nations, peoples, states rapprochement, through the creation of a common economic, informational, and taking into account the requirements of the Bologna process, and the educational space of Europe.³⁶⁴

The particular attention is paid to the problem of national and European cultures rapprochement, which leads to increasing global integration of different countries material and spiritual culture, the intensive expansion of intercultural communication with all members of the world community, the deepening of their cooperation content.

At the same time, the intensive internationalization and integration of various aspects of the states and individual people's life contribute to the educational growing role as one of the human civilization components. There is a need for an adequate compliance of the educational sector with the requirements of the changing world, it must anticipate the future, eliminate the existing conditional boundaries of interpersonal communication in the context of globalization.

According to the A. Toynbee definitions before the twentieth century the mankind had no common destiny. Existing civilizations lived separately from each other, with no common historical experience. Now, due to IT technologies, there was a connection by the media, which allows you to reflect on the events taking place in different parts of the world. This is the way of a modern common history creation. This is not a sign that all the civilizations are in the process of merging into a homogeneous mass. The world may have a common destiny, but not a common culture. For the first time humanity exists in the «world of worlds», understanding the identity and self-worth of each culture.³⁶⁵

The modern development of society is characterized by the presence of opposite tendencies: on the one hand, it feels increasingly as one social formation, on the other hand - the image of culture that was formed in previous epochs needs to be understood. As a rule, culture is seen as a specific way of a social life harmonization. To harmonize the human society with the help of

³⁶³ Перетворення нашого світу: Порядок денний у сфері сталого розвитку до 2030 року (2015), с. 8-10.

³⁶⁴ Якса Н. (2008): Професійна підготовка майбутніх учителів: теорія і методика міжкультурної взаємодії в умовах Кримського регіону, с. 210.

³⁶⁵ Моисеева Н. (2008): Культурология. История мировой культуры, с. 199.

aesthetic, ethical and religious values. Culture is becoming something complete and permanent, even trying to build an ideal model of culture in accordance with high and abstract ideals. The inadequacy of the cultural paradigm to the realities of the twentieth century led to the destruction of the culture normative image, which was considered to be Western European culture. The idea of Eurocentrism was refuted by two wars, environmental problems, and made Western European culture abandon from claims to supremacy not only in economics and politics, but also in the sphere of spiritual culture. The idea of intercultural dialogue, which testifies to the desire of different nations for mutual understanding, is becoming optimal today. The general historical experience shows that peoples are capable of evolution and their own traditions transformation, taking into account the need of a cultural dialogue. Contemporary researchers of the culturology problems see a constructive approach in the synthesis of cultural and civilizational complexes based on the dialogue as the ability of different cultures to be open to others, yet to remain themselves. This is an objective tendency towards civilizational unity in the cultural diversity.

The problem of different peoples and states peaceful coexistence has attracted the attention of philosophers, statesmen at different stages of society. Mankind always tried to find a way to ensure the conflict-free coexistence of countries and national human communities.

Scientists, philosophers, teachers of the past (M. Berdyaev, V. Bibler, M. Drahomanov, P. Kapterev, S. Rusova, J. Chepiga, etc.) devoted their works to the study of the relationship between the national and the universal in education. The historical and pedagogical aspect of this problem is reflected in the scientific work of N. Pobirchenko, O. Sukhomlynska, E. Syavavko, V. Fedyaeva. V. Bolgarina, L. Volyk, L. Gorbunova, A. Dzhurynsky, G. Dmitriev, V. Kovtun, I. Loshchenova, A. Solodka and others who studied the semantic aspect of multicultural education, the identification of optimal means of its realization at the present stage.

The problem of intercultural communication is of great interest among home and foreign experts, representatives of various fields and scientific schools. Thus, the conceptual analysis of the essence, content, features and manifestation of intercultural communication is presented in the works of T. Hrushevyska, P. Donets, I. Myazova, A. Sadokhin, S. Ter-Minasova, L. Kulikova. The problems of communicative complications and misunderstandings among representatives of different cultures and ways of their overcoming include the research of A. Vezhbytska, W. Gudikunst, N. Larina, V. Manakin, G. Triandis, E. Hall, and G. Hofstede.

The problem of tolerance within intercultural communication is revealed in the works of N. Zakharchuk, L. Znikina, O. Sadokhin, V. Safonova, S. Ter-Minasova. The works of L. Berbenets, I. Mykhalenko, V. Tupchenko, and others are devoted to the teaching of a foreign language as means of intercultural communication in higher education.

The topic of multiculturalism is the basis of scientific research of many Ukrainian and foreign scientists. In particular, general theoretical issues of ethnic tolerance education and multiculturalism were studied by O. Gurenko, N. Lavrychenko, L. Redkina, N. Ryshchak, L. Sultanova. Philosophical and culturological aspect of multicultural education and upbringing is revealed in the works of V. Dolzhenko, L. Kostykova, S. Pilishek. A. Gulidova, I. Isayeva, G. Marchenko, S. Terno, L. Chumak, and M. Khairuddinov studied the current problems of students multicultural education in the historical retrospect. The analysis of the multicultural education and upbringing development in some countries of the world was carried out by Yu. Bezukh, J. Guletska, T. Lesina, G. Marchenko, O. Milutina, Yu. Tyshchenko, O. Kovalchuk. I. Bessarabova, N. Vorobyov, V. Podkopaev, O. Hrytsenko, E. Koikova, L. Peretyaga, A. Solodka, O. Sukhomlynska, I. Shorobura studied the perspectives of multiculturalism introduction into the system of Ukrainian education, the professional training of the future teachers was considered as the work prospects on the principles of multiculturalism in the system of secondary education in Ukraine in a multicultural environment was studied by R. Agadulin³⁶⁶, A. Sushchenko, O. Rebrova, S. Belyaev, N. Yaksa, the technologies for the formation of ethnocultural competence of students of the Pedagogical University were studied by O. Gurenko, the formation of students tolerant attitudes in a

³⁶⁶ Агадулін Р. (2004): Полікультурна освіта: методолого-теоретичний аспект, с. 19-23.

multicultural environment of a higher school were studied by Dovgopolova and others. Multifaceted analysis of researches was done by R. Agadullin, J. Banks, L. Golik, A. Dzhurytsky, G. Dmitriev, V. Kukushin, O. Kovalchuk, I. Loshchenova, S. Naushabayeva, S. Nieto, A. Perotti, L. Suprunova, N. Seiko, P. Freire, and others shows that the concept of «multicultural education» has no common definition.

Topical issues of multicultural education and upbringing development are a priority in the activities of such influential international organizations as the United Nations, UNESCO, the Council of Europe, humanitarian institutions of the European Union and other intergovernmental associations. In particular, the Council of Europe adopted a number of key documents on intercultural dialogue, religious diversity and the development of multicultural education, namely: Final Declaration of the 21st Session of the Standing Conference of European Ministers of Education (Athens, 10-12 November 2003); Wroclaw Declaration on the New Context of Cultural Cooperation in Europe (9-10 December 2004); Action Plan adopted at the Third Summit of State and Government Heads (Warsaw, 16-17 May 2005).

For harmonious development, each individual needs a clear structure of his ethnic, linguistic or any other cultural affiliation. To do this, it is important for him to determine his individual characteristics, remaining free in this choice and aligning his decisions with the norms and rules generally accepted in a democratic society. In its turn, a person must feel himself a part of the community (chosen or inherited), his beliefs, traditions, history. In this context, it should be important that such an intercultural perspective fosters supported mutual respect and mutual enrichment, rather than a relationship built on dominance and denial. Thus the important task of Ukrainian educational system and upbringing is the formation of young person's abilities to live in a multicultural society not denying the roots of the person's identity.

Knowledge of the cultural features of the interlocutor, readiness for their perception and understanding is the way to build communication, intercultural communication should provide this process. Culture controls the behavior of people constantly and in many ways, most of which are beyond consciousness and, therefore, beyond the individual conscious control.³⁶⁷

Intercultural communication at the micro level is carried out in several forms:³⁶⁸

- countercultural communication. Its representatives renounce the values of the dominant culture and put forward their own norms and rules, contrasting them with the values of the majority;
- the communication among social classes and groups is based on the heterogeneity of society. Differences between people arise as a result of their origin, education, profession, social status, etc. In all countries of the world, rich and poor have opposite views, customs, traditions, etc., which divide them into subcultures and affects their communication between;
- the communication between representatives of different religious (between Catholics and Protestants in Northern Ireland), sex and age (between men and women, between representatives of different generations) groups, are determined by their belonging to a particular group and, consequently, the cultural characteristics of this group;
- the communication between urban and rural residents is based on the differences between urban and rural areas, in the style and tempo of life, in the level of education, the type of interpersonal relationships, different «philosophy of life»;
- the regional communication arises among residents of different areas (localities), whose behavior in the same situation can differ significantly. For example, a resident of American New England is repulsed by the «sweet-sweet» style of communication of the southern states, which they consider insincere, and the inhabitant of the southern states perceives the dry style of communication of his northern friend as rudeness;
- the communication in business culture arises due to the fact that each organization (company) has a number of specific customs and rules related to corporate culture, in contact there may be misunderstanding;

³⁶⁷ Яценко Е. (1999): Восток и запад: взаимодействие культур, с. 33.

³⁶⁸ Березинская Е. (2016): Межкультурная совместимость как условие жизни, с. 143.

- the interethnic communication is the communication among persons representing different peoples (ethnic groups) can be considered as communication at the micro level if these people are the part of a single state. In other cases, this is already the macro level of cultures interaction.

Both large and small nations, which have their own statehood and do not have it, can take part in cultural ties. Of course, the influence of a large nation, nation or civilization is incomparably larger than that of small ethnic groups, but the latter also have a cultural impact on the neighbors in their region, contributing to world culture. Therefore, the principle of cultural equality is formulated in modern international documents, which means the elimination of any legal restrictions and the spiritual suppression of each ethnic or national group aspirations to adhere to its culture and preserve its identity.

In modern conditions, the development of cultural ties takes place in various spheres of human life: tourism, sports, personal contacts, etc. In addition, the world's social, political and economic changes in recent years have led to people's large-scale migration, their resettlement, mixing and confrontation. As a result of these processes, more and more people are overcoming the cultural barriers that used to divide them. They are forced to get acquainted with other people's cultures, to join them. Therefore, the real interaction of cultures is carried out through contacts between individuals. In essence, they represent the process of intercultural communication.

The question of understanding the other, mastering the individual culture, the acquisition of intercultural competence, the process of professionals training to form specified competence in the individual is of great interest to researchers in various fields of humanities. Experience has shown that many problems in communicating with other cultures' representatives arise from misunderstandings of each other's behavior, when people in a given situation expect a certain behaviors rather than waiting for it and draw erroneous conclusions about the culture with the representative of which they speak to. Therefore, it is very important to convey stereotypes of behavior which are characteristic of a culture to students, which on the one hand, help the individual to navigate in situations that do not require responsible decisions, on the other – stereotypes as a fixed form of prejudice play a negative role, assess the contradictions that arise during the development of social relations, not the ambiguity of people's actions.³⁶⁹

The current stage of human development is characterized by current civilization challenges, which are due to various political and socio-cultural factors, namely:³⁷⁰

- easing political and social tensions, transformation and expansion of geopolitical borders;
- the rapid development of modern information technologies, the growth of social mobility. New information and communication technologies allow to establish connections, study, work regardless of the geographical location of an individual;
- the decisive role of global business in the development of the financial and economic system of almost all countries of the world;
- the significant strengthening of the movement and mobility processes of the population. In addition to various migration processes, this also includes tourism, the phenomenon that has become especially widespread in the modern world and is a significant positive factor in the dialogue of ethnic groups, cultures, religions;
- transformation, especially in highly developed countries, the gender role of a woman and a man, changing social stereotypes that determine our perceptions of a particular sex behavior.

One of the urgent problems of the world community, which must be solved, is a social intolerance, caused by personal, national, religious and social arrogance, hostile attitude to another, different from himself. Modern migration processes, improved information space, ecological condition have led to the formation of a very diverse society. Therefore, the preparation of young people for the life in the modern world becomes important, which involves the formation of tolerance as a quality of a personality. And it is in the early school age that the most favorable conditions are created for the formation of socially significant personality traits, among which

³⁶⁹ Подольська Є. (2006): Кредитно-модульний курс культурології, с. 279.

³⁷⁰ Кендзьор П. (2010): Полікультурне виховання української молоді у світлі сучасних цивілізаційних викликів, с. 65.

intercultural communication should be singled out. Intercultural consciousness of junior students is formed in the educational process by focusing on cultural choices, providing opportunities to profess their religion, a national, folk culture, the recognition of the right to equal existence and development of all social groups in the modern world, helps junior students to form the real idea of themselves and others who surround them.³⁷¹

By the mid of 1980 s. in the Western scientific thought there appeared a notion due to which intercultural competence can be mastered through the knowledge gained in the process of intercultural communication:³⁷²

- common, which include such communication skills as tolerance, empathic listening, knowledge of general cultural universals.³⁷³

- specific, which are defined as information about a particular culture in traditional aspects.

In accordance with this division, intercultural competence is considered in two aspects – as the ability:³⁷⁴

- to form another cultural identity in himself, which presupposes knowledge of a language, values, norms, standards of behavior of another communicative community. With this approach, the main goal of the communication process is assimilation of the maximum amount of information and adequate knowledge of another culture. Such a task can be set to achieve acculturation up to the complete abandonment of native cultural affiliation;

- to succeed in contacts with representatives of another cultural community, even with insufficient knowledge of the basic elements of their partners culture. It is this variant of intercultural competence that is the oftenest encountered in the practice of communication.

It is necessary to emphasize that acculturation means mutual adaptation, integration of different groups' representatives within one society.³⁷⁵ To do this, all groups of the population must make certain concessions: the dominant groups – to change school education and public and social services; non-dominant groups – to abandon some elements of their own culture, not adaptive in the new conditions.

In the materials of the concept of language education in Ukraine the main goals of multicultural education are determined, namely:

- ensuring legal rights and satisfying educational and cultural needs of national (ethnic), linguistic, cultural minorities;

- the formation of full ideas about the ethnic and linguistic and cultural diversity of a modern Ukrainian society and the contribution of various ethnic groups and neighboring nations into the national history and culture, knowledge about languages and cultures of large and small peoples inhabiting Ukraine, beliefs in the value of cultural diversity and pluralism in young citizens of all Ukrainian nationalities;

- the education of mutual understanding, respect and tolerance, ability for interethnic and intercultural dialogue, belief in the need of peaceful conflicts and problems resolution in representatives of all nationalities.³⁷⁶

The «Program of Ukrainian patriotic education of children and students» (2015) states that multiculturalism presupposes the integration of Ukrainian culture into the European and world space, the creation of necessary preconditions for this: formation of openness, tolerant attitude to values, culture, art, beliefs of other peoples, the ability to differentiate common and different in different cultures, to perceive Ukrainian culture as an integral part of the universe in children and students.³⁷⁷ It is generally accepted that the category of «intercultural communication» is thrinterdisciplinary phenomenon that contains the achievements of various sciences: cross-cultural,

³⁷¹ Омеляненко В. (2008): Теорія і методика виховання, с. 102.

³⁷² Лебедева Н. (2007): Ценности культуры и развитие общества, с. 20-22.

³⁷³ Красных В. (2003): «Свой» среди «чужих»: миф или реальность, с.74.

³⁷⁴ Там же.

³⁷⁵ Яценко Е. (1999): Восток и запад: взаимодействие культур, с. 33-34.

³⁷⁶ Концепція мовної освіти в Україні (2011), с. 4.

³⁷⁷ Бех І. (2014): Програма українського патріотичного виховання дітей та учнівської молоді, с. 23.

contractual and interlingual pragmatics, cultural anthropology, linguocultural studies, linguistics, theory of education, psychology, sociology, philosophy and others.

The intercultural communication, in which cultures and languages interact through speech, is based on two types of behavior. According to scientists, universal behavior, common to all cultures, is based on the biological heredity of a man, which is passed down from generation to generation. In addition, different ethnic groups have specific behavior, which is formed under the influence of social and physical environment. Specific patterns of behavior form a specific culture, which can be defined as a mentality (a system of values, ideas, customs), that is a set of conventions that govern social relations.³⁷⁸

Intercultural communication as a special type of communication involves communication between speakers of different languages and different cultures. The comparison of languages and cultures reveals not only general, universal, but also specific, national, original, which is due to differences in peoples history. Intercultural communication deals with understanding and comprehension, which means to understand others and at the same time to be understood.

The concept of «culture» is defined as a universally widespread and specific to a particular society, nation, organization or group, the orientational system that determines the perception, thinking, evaluation and action of people within a certain society. It can be represented by verbal, nonverbal and paraverbal forms: language, non-verbal forms (facial expressions, gestures) and specific semantic norms of behavior. Such a system is enshrined in the behavior of a particular group and is transmitted through the process of socialization to the next generation.

The cultural-specific orientation system consists of certain cultural standards, namely: norms, assessments, beliefs, attitudes, rules, etc., which are followed and shared by the members of this culture. The standards provide members of a culture with a guide to their own behavior and the ability to decide what behavior should be considered normal, typical, or acceptable. Cultural standards serve both as a yardstick for determining one's own behavior, for expectations about the behavior of others, and for perceiving and evaluating one's neighbor's behavior. The main cultural standards are defined, where it is said about perception, thinking, evaluation, action, and interpersonal perceptions and evaluations are central.³⁷⁹

According to experts in communication, the process of communication is the basis of normal mental development. A developing person needs not only physical comfort, he seeks to communicate with adults by all means available to him. A child deprived of the opportunity to communicate with other people does not have «human» means of life: language, intonation, facial expressions, sanitary and hygienic skills, etc. In the process of communication, not only human cognitive abilities are formed, but also integral components of a mental life: self-esteem, awareness of one's own «I» and a sense of identity in any life situation, methods of counteracting external pressure, learning criteria for other people are formed. The concept of intercourse is compared with the concept of communication. The act of communication is analyzed and evaluated by the following components:

- addressee – the subject of communication;
- addressee – to whom the message is sent;
- message – the transmitted content;
- code – means of message transmission;
- communication channel and result – what is achieved during the intercourse. In order the

communication was effective, it is important to assess the level of mutual understanding, to seek to understand constantly what motivates the actions of the interlocutor. That is, in the process of communication there is the study of the inner world of another person, firstly, through external observation of his words, gestures, facial expressions, actions, behavior and, secondly, according to the fact how he interprets the results of observation.³⁸⁰

³⁷⁸ Мальцева К. (2002): Міжкультурні непорозуміння і проблема міжкультурного перекладу, с. 11.

³⁷⁹ Там же, с. 13.

³⁸⁰ Мілютіна К. (2014): Психологія міжкультурної комунікації, с. 141.

To establish friendly relations with other people, the development of intercultural communication is of great importance for the child's qualities such as independence, self-confidence, initiative. They are based on positive self-esteem. Starting from the primary school age, a child, as a rule, develops a certain self-assessment of both his learning abilities and general abilities. The condition of adequate self-esteem is the child's knowledge of his abilities and the availability of opportunities for their implementation. It is no coincidence that the primary school age is characterized by the desire to bring up a variety of skills, which in case of success determines the development of self-esteem, competence and fullness, or in the case of failure, on the contrary, the feelings of inferiority. It is important that each child feels his ability to be valued and unique. The task of adults is to help a child to realize his potential abilities, to reveal the value of each student's skills for his classmates. Naturally, an important place belongs to communication, which is a prerequisite for the development of education, one of the most important factors in its communicative development.

The process of communication organically includes both a communicative function, that is the ability to exchange information, and an interactive function, that is the ability to interact with each other during their contacts. The essence of the interactive or regulatory-communicative function is that it helps to develop ideas about the purpose, means, motives of people's behavior, the need to coordinate their activities. The interactive function of communication contributes to the individual socialization. With their help the hierarchy of valuable instructions is defined, social and moral norms are mastered, and also the criteria of human behavior estimation are developed. It is in the interpersonal communication that the individual realizes and experiences his own significance. To define the nature and the essence of communication means to embrace it in the concept as one that has expediency in himself.

N. V. Yaksa on the example of the organization of professional future teachers training for intercultural interaction with the subjects of the educational process identifies the main cycles that allow the formation of the individual communicative competence: 1) mastering the bases of pedagogical skills; 2) acquisition of intercultural experience; 3) approval of one's own position; 4) mastering knowledge, skills, abilities, methods in the field of intercultural interaction; 5) the further self-improvement, the constant self-development. The model predicts the expected result in the form of a future teacher readiness to the organization and the implementation of intercultural interaction of the educational space subject.³⁸¹ Thus, the intercultural is the communication among representatives of different cultures and peoples and is aimed at expanding cultural contacts in the context of cultural globalization. Thus, in the theoretical and methodological aspect the intercultural communication must be understood in its real integrity and completeness of its specific forms of existence, in its functioning and development.³⁸²

Considering intercultural communication as a value of modern world society and believing that the sustainable development of the society is not possible without diversity of all peoples culture, their axiological field, understanding of the Other as unique and inimitable, it is necessary to spread these principles in the world society, to build on this principle the tolerant attitude to individuals, groups, nations.

References

1. Агадулін, Р. (2004): Полікультурна освіта: методолого-теоретичний аспект. Педагогіка і психологія, 2004, № 3.
2. Березинская, Е. (2016): Межкультурная совместимость как условие жизни. Науковий вісник Міжнародного гуманітарного університету. Серія філологія, 2016, № 20. Том 1.
3. Бех, І. (2014): Програма українського патріотичного виховання дітей та учнівської молоді. Київ, 2014.

³⁸¹ Якса Н. (2008): Професійна підготовка майбутніх учителів: теорія і методика міжкультурної взаємодії в умовах Кримського регіону, с. 210.

³⁸² Гуренко О. (2008): Етнокультурна компетентність та її формування у студентів педагогічного університету: технологічний аспект, с. 167.

4. Бойченко, В. (2006): Полікультурне виховання молодших школярів у навчально-виховному процесі школи: автореф. дис. ... канд. пед. наук, Житомирський державний університет імені Івана Франка, Житомир, 2006.
5. Гуренко, О. (2008): Етнокультурна компетентність та її формування у студентів педагогічного університету: технологічний аспект: Монографія. Донецьк, 2008.
6. Декларация тысячелетия Организации Объединенных Наций. Утверждена резолюцией 55/2 Генеральной Ассамблеи от 8 сентября 2000 года.
7. Кендзьор, П. (2010): Полікультурне виховання української молоді у світлі сучасних цивілізаційних викликів. Молодь і ринок, 2010, № 10 (69).
9. Концепція мовної освіти в Україні. Освіта України. 2011.
10. Красных, В. (2003): «Свой» среди «чужих»: миф или реальность. М., 2003.
11. Лебедева, Н. (2007): Ценности культуры и развитие общества. М., 2007.
12. Мальцева, К. (2002): Міжкультурні непорозуміння і проблема міжкультурного перекладу: автореф. дис. ... канд. філософ. наук, Ін-т філос. ім. Г. С. Сковороди НАН України. К., 2002.
13. Мілютіна, К. (2014): Психологія міжкультурної комунікації: навч. посіб. Київ. 2014.
14. Моисеева, Н. (2008): Культурология. История мировой культуры. СПб.: Питер, 2008.
15. Омеляненко, В. (2008): Теорія і методика виховання: навч. посіб. Київ, 2008.
16. Перетворення нашого світу: Порядок денний у сфері сталого розвитку до 2030 року. Резолюція Генеральної Асамблеї ООН від 25.09.2015. № 70/1.
17. Подольська, Є. (2006): Кредитно-модульний курс культурології: навч. посіб. Київ, 2006.
18. Системний аналіз сталого розвитку: навч. посібник для магістрів галузі знань «Управління та адміністрування» //В. Бех та ін. К., 2015.
19. Якса, Н. (2008): Професійна підготовка майбутніх учителів: теорія і методика міжкультурної взаємодії в умовах Кримського регіону: Монографія. Житомир, 2008.
20. Яценко, Е. (1999): Восток и запад: взаимодействие культур. Культура в современном мире: опыт, проблемы, решения. Вып. 1. М., 1999.
21. Hall, Edward T. (1959): The Silent Language. New York: Doubleday, 1959.

2.4. THE ESSENCE AND CONTENT OF THE MEDIA COMPETENCE OF FUTURE DOCTORS

Under conditions of information exchange intensification, information space, media resources and media technologies development, media competence of personality becomes very important. It should be emphasized that the person's promotion in professional space also depends on the level of his / her media competence, interaction skills with information and communication technologies within media environment and the use of multimedia technologies in professional activities.

Today, the media, which is growing in popularity every day, is a powerful tool for influencing human health. This fact concerns both the use of information technology and obtaining information through the media. The media significantly contribute to social norms assimilation and form value orientations in the field of politics, economics, healthcare, law etc. Also, they actually act as non-formal education kind of system, where users acquire quite diverse, contradictory, unsystematic knowledge. The influence of media on human consciousness and health is deep, both in terms of information and through exemplary patterns of this lifestyle. The impact can be not only positive but also negative. It is possible to counteract such influence forming media competence of personality.

Analysis of researches has shown that the use of media in the educational process of the university is an important means of improving the quality of higher education, including medical, as the professional activities of future health care workers are increasingly associated with modern information technology, their own media product creation to promote their resources and services, addressing media security and preventive healthcare through the media. Therefore, the leading component of the professional excellence of a modern doctor is his/her media competence.

The study of media competence of future doctors formation should begin with a general analysis and study of the genesis of the main definitions, in particular "competence", "media", "media education", "media culture", "media literacy", "media competence". The components of the basic concept of "media competence" are "media" and "competence". We are going to consider each of the selected concepts.

Let's consider the meaning of the concept according to a certain classification of the term "competence". The Law of Ukraine "On Higher Education" defines the concept of "competence" as "a dynamic combination of knowledge, skills, ways of thinking, professional, ideological and civic qualities, moral and ethical values, which determines a person's ability to carry out both professional and educational activities and turns out as the result of learning on a certain level of higher education."³⁸³

We agree with S. Sysoeva's point that the concept of "competence" is a specialist's integrated personal quality and background, which is formed during the training, developed and finalized in the process of practical activities and provides a competency-based approach to professional tasks.³⁸⁴ Competence is considered as a set of professional knowledge, skills and qualities that determine the effectiveness of a specialist's professional activities and allows to carry out it successfully. The analysis of the scientific and pedagogical literature makes it possible to state that the result of the professional's activity depends on the competence. Scientists consider the concepts of competence in different ways: erudition, readiness to act and carry out activities, combination of knowledge, skills, norms, emotional attitudes and reflections, credibility, awareness, experience, etc.

V. Chepak notes that if you delve into your own understanding and perception, the competence – "is a certain erudition, skill, talent and so on. Being competent is the same as feeling free, be experienced in any area of life."³⁸⁵ It means having competencies, awareness, erudition,

³⁸³ Закон України «Про вищу освіту». (2020).

³⁸⁴ Сисоева С. О. (2015) Дискусійні аспекти наукового тезаурусу нового Закону України «Про вищу освіту», с. 11.

³⁸⁵ Чепак В. В. (2015) Мовна та комунікативна компетентності в соціологічному вимірі: пошуки взаємодії, с. 73.

credibility.³⁸⁶ The explanatory dictionary of the Ukrainian language explains competence as a quality in the sense of competent, i.e.: 1) one that has sufficient knowledge in any field; who is experienced in something; clever; based on knowledge; qualified; 2) who has certain powers; full-fledged, authorized.³⁸⁷

I. Bech reveals the essence of the "competence" concept not as awareness of the subject in a particular field, but as experience. He also emphasizes that competence, as a complex characteristic of the subject, directly depends on the quality of educational achievements and is based on the desire for self-affirmation, satisfaction of one's own social needs.³⁸⁸

According to O. Murizina, competence is a special type of subject-specific knowledge organization that allows to make effective decisions in the relevant field of activity.³⁸⁹

As O. Ovcharuk notes, competence is an integrated characteristic of personal quality, a productive block formed through experience, knowledge, skills, attitudes, behavioral reactions. Competence is based on a combination of mutually relevant cognitive attitudes and practical skills, values, emotions, behavioral components, knowledge and skills, all that can be mobilized for active action.³⁹⁰

Summarizing different approaches to the interpretation of the "competence" concept, it can be concluded that competence is an integrated characteristic of personal qualities, which imply different competencies, combined into a general ability and willingness to productive activity based on formed value-semantic orientations and attitudes, acquired knowledge, skills, experience and behavioral reactions. Competence characterizes a person's integration into professional activities, social and psychological maturity, professional orientation of the individual's worldview and the presence of appropriate value orientations. Competence to some extent reflects the qualitative and quantitative aspects of the competitiveness of the employee in the position he / she takes or in the workplace. Components of competence are knowledge, skills, experience, personal values and attitudes to activities in a particular field.

In W. Müller's English-Ukrainian dictionary, "media" is translated as: mass media, middle, media (mass media), press, environment.³⁹¹ Also "media" is very often explained as a means of audiovisual information, information holders.

Media (means, methods) are channels and tools used to store, transmit and present a certain set of data, something middle, that occupies an intermediate position, middle, and center.³⁹² English-Ukrainian explanatory dictionary indicates "media" as a carrier for storing data in various forms or their transmission through itself, the transmission medium, any kind of information, the industry press.³⁹³

We support O. Boryshpolets's definition of "media" (*Latin* media – means, method; medium mediator) – a system of mass communications – technical means of creating, recording, copying, duplication, storage, dissemination, perception of information and its exchange between the subject (the author of the media text) and the object (mass audience).³⁹⁴

The term "media" is used in pedagogical literature in relation to auxiliary scientific and technical means for teaching. The concept "media" is often used as a global term, encompassing both didactic methods, scientific support, and the media. A. Lytvyn defines media as objects, equipment and carriers that transmit certain data through words, images and sounds and allow this

³⁸⁶ Морозов С. М. (2000) Словник іншомовних слів, с. 282.

³⁸⁷ Бусел В. Г. (2004) Великий тлумачний словник сучасної української мови, с. 445.

³⁸⁸ Бех І. Д. (1998) Особистісно орієнтоване виховання.

³⁸⁹ Муризіна О. (2017) Комунікативна професійна компетентність з реанімації у сімейних лікарів на різних етапах очного безперервного навчання.

³⁹⁰ Овчарук О. (2009) Інформаційні технології і засоби навчання.

³⁹¹ Мюллер В. К. (2008) Великий англо-український словник: 200 000 слів, словосполучень, ідіоматичних виразів, прислів'їв та приказок.

³⁹² Medium. Oxford English Dictionary online.

³⁹³ Пройдаков Е. М. (2006) Англо-український тлумачний словник з обчислювальної техніки, Інтернету і програмування, с. 323.

³⁹⁴ Боришполец О. Т. (2014) Український словник медіакультури.

data to be processed, stored and transmitted.³⁹⁵ O. Moiseeva defines the media as a mediator between virtual and modern reality; means of transmitting information; channels, tools that allow you to store information, create media products; edit texts and other types of media.³⁹⁶

Thus, we assume that the media is a certain set of different in the form of presentation information holders, or means of transmitting information that provide for the presence of media in the communication process. Media can be classified by the form of presentation of information (handwritten, printed, analog, digital) and by means of information transmission (mass events, advertising, printing, mail, telephone, television, radio, Internet). In our study we characterize the media as an intermediary between the subject (who owns the media product) and the object (for whom the information is provided) of virtual and modern space.

The combination of various "media" (text, sound, graphics, moving and still images) to convey the necessary data to others, using a variety of methods (oral, technical) and techniques (pedagogical, psychological) is called media technology.³⁹⁷ Media technology means the integration of different means of information transmission on a common basis (for example, computer-based). This term is used as a global concept that encompasses didactic methods, scientific ground and the media. M. Kademia introduces the concept of "media technology of learning", which is interpreted as ways to build activities with the use of media to achieve pedagogical goals.³⁹⁸

The overall goal of media technology is to select and apply interconnected media in a way that continually improves and enhances information. In the context of our study of "media technology", we understand it as a set of tools that include the preparation, organization and teaching classes with the use of multimedia teaching materials and resources.

Researcher I. Sakhnevych believes that "media technology" is "a process of all possible actions, ways, methods of organizing educational activities with the involvement of multimedia teaching materials to form a media culture of the student's personality (future specialist) at the levels of media literacy, media competence and media awareness."³⁹⁹ O. Yanyshyn considers "media technologies" as "those that are included to media education arsenal and provide solutions to educational problems based on using any media resource."⁴⁰⁰

The result of effective use of media technologies by future doctors is their media competence. Media competence is considered here as a developed ability to perceive, analyze, evaluate and create media texts, to understand the socio-cultural and political context of the media, as well as the ability to be a carrier and transmitter of media cultural tastes and standards, to have media dialogue between producers and consumers of new information society.⁴⁰¹

N. Zmanovska interprets the concept of media competence as a set of systematized media knowledge, skills, values of media education in general, as well as defined levels of skill⁴⁰². She believes that the formation of media competence is the result of media education. Media education is "the study of media, which is different from learning through the media, involves both learning how media texts are created and disseminated, developing analytical skills to interpret and evaluate their content."⁴⁰³

O. Fedorov explains the concept of "media education" as "the process of formation and development of personality by means of mass media in order to form a culture of communication, creative, communicative abilities, critical thinking, interpretation skills, analysis and evaluation of

³⁹⁵ Литвин А. В. (2005) Використання технологій мультимедіа у професійній підготовці, с. 8.

³⁹⁶ Моисеева Е. В. (2011) Проблемы эффективности продвижения медиапродукта

³⁹⁷ Tarleton G. (2014) Media technologies : essays on communication, materiality, and society, p. 52.

³⁹⁸ Кадемія М. Ю. (2009) Інформаційно-комунікаційні технології навчання : термінологічний словник, с. 135.

³⁹⁹ Сахневич А. (2010) Упровадження медіаосвіти у вищих навчальних закладах України: проблеми та перспективи.

⁴⁰⁰ Янишин О. К. (2011) Формування комунікативних умінь майбутніх документознавців засобами медіаосвітніх технологій.

⁴⁰¹ Баришполець О. Т. (2014) Український словник медіа культури, с. 105.

⁴⁰² Змановская, Н. В. (2004) Формирование медиаобразованности будущих учителей, с. 21.

⁴⁰³ Smelser Neil J. International encyclopedia of the social & behavioral sciences.

media text, learning various forms of self-realization with the help of media technology."⁴⁰⁴ The content of media education includes "Art history in the media sphere (types and genres of media, media functions in society, media language, history of media culture, etc.), basic theoretical knowledge (professional media, amateur media sphere, media distribution channels, leisure institutions, educational institutions, etc.), practical creative tasks with media material."⁴⁰⁵

A group of researchers led by L. Naidyonova proposes the definition of media education as "the process of learning and personal development with the help of media material in order to form a culture of communication, creative communication skills, critical thinking, interpretation skills, analysis and evaluation of media texts, self-expression with the help of media technology; system of educational activities for the formation of media culture of the younger generations. Media education is a system of outreach activities among the population of all ages on the social role of the mass media, methods and content of their activities, formative and destructive influences."⁴⁰⁶

K. Bezelget and E. Hart developed six key concepts of media education: media agencies (systems of functioning, goals, sources of information that create and distribute media products), categories of media (types of media products), media technologies (technological process of creating media products), media audiences typology of the audience according to the level of perception of the media product), media representation (presentation of the content of the media product), media language (means of expression of the media product). According to scientists' opinion, everything makes sense in the media text. "In critical work individual images or short fragments of the audiovisual text are analyzed, it is offered a very detailed analysis of what is actually visible and can be heard, before moving on to comments interpretation and expressing one's reaction. As students understand media language comprehension, we can expect that comprehension should include more complex ideas about how certain sets of meanings can be encoded: how to signal a change in time or place of action in visual, audio, and printed texts, e.g. how typical characters or situations can be introduced."⁴⁰⁷

Thus, it can be stated that media education is an educational process of interpretation skills formation, evaluation and critical thinking, skills of careful analysis of media messages, media studies, as well as tools and methods of teaching media perception. The general tasks of media education include once aimed at improving the media literacy of the individual and creating a favorable media environment. Media education and media studies are aimed at achieving the goals of media literacy.

The result of media education is an increase the level of media literacy. It is believe that media literacy is a part of media education. Media literacy is media analysis and evaluation skills acquired during training.

C. Worsnop believes that media literacy is the result of media education, the study of media. The more you study and use media, the more media literate person you become, i.e. media literacy is the ability to experiment, interpret / analyze and create media texts.⁴⁰⁸ R. Kubey believes that media literacy is the ability to use, analyze, evaluate and convey messages in various forms.⁴⁰⁹ P. Aufderheide and C. Firestone define media literacy as a movement that must help people understand, create and appreciate the cultural significance of audiovisual and printed texts. Media literacy is aimed at the development of a person's critical autonomy in relation to the media, the main thing in media literacy is a wide range of information in the civic, social, consumer spheres, regarding critical perception and creativity.⁴¹⁰

⁴⁰⁴ Федоров А. В. (2000) Терминология медиаобразования, с. 35.

⁴⁰⁵ Федоров А. В. (2014) Словарь терминов по медиаобразованию, медиапедагогике, медиаграмотности, медиакомпетентности, с. 26.

⁴⁰⁶ Л. А. Найдьонова (2009) Медіакультура особистості: соціально-психологічний підхід.

⁴⁰⁷ Buckingham D. (1999) *Watching Media Learning. Making Sense of Media Education.*

⁴⁰⁸ Worsnop C. (1994) *Screening Images: Ideas for Media Education.*

⁴⁰⁹ Kubey R. (1997) *Media Education: Portraits of an Evolving Field.*

⁴¹⁰ Aufderheide P. (1993) Firestone C. *Media Literacy: A Report of the National Leadership Conference on Media Literacy.*

Thus, a media literate person is able to control the media, to navigate the media environment, to find needed information and reject false reports. It can be argued that media literacy is a component of media culture. The term "media culture" was introduced to denote a special type of information society culture, which is a mediator between society and the state, society and the government.

The concept of media is common to the concept of media product. After all, media is directly related to the creation of a media product, and the outcome is a media text.⁴¹¹

I. Shevyreva defines a media product as a means that enables effective and efficient activity; thanks to the media product, it is possible to establish links between virtual world and reality; a tool that meets the information needs of the individual.⁴¹² A variety of media should be actively used in the training of future doctors, because only a media competent specialist can create interesting and meaningful media products.

C. Von Failitzen in his research emphasizes that an essential element when working with the media is to create your own media product. Therefore, the process of creating a media product contributes to the mastery of certain types of media; it is established a critical and independent view on its content; availability and originality data of the software are formed.⁴¹³ Critical thinking is developed in the process of creating own media product and the media product itself is planned to be introduced in professional activities.

The Concept of Media Education Implementation in Ukraine states that "media culture is a set of information and communication tools that function in society, sign systems, elements of communication culture, searching, collection, production and transmission of information, as well as peculiarities of its perception by social groups and society in general. At the personal level, media culture means a person's ability to interact effectively with the media, to behave adequately in the information environment. Media culture includes "the culture of transferring the information and the culture of its perception; it can also act as a system of personal development, which is able to perceive, analyze, evaluate a particular media text, be engaged in media creativity, learn something new through the media."⁴¹⁴

When studying psychological and pedagogical literature, various interpretations of the definition of media culture were analyzed, but a general definition wasn't found. In Ukrainian pedagogical encyclopedic dictionary edited by S. Honcharenko media culture is interpreted as a set of information and communication tools, material and intellectual values produced by mankind in the process of cultural and historical development.⁴¹⁵

We agree with N. Zrazhevskaya's definition, where media is considered from the socio-communicative perspective and in terms of social communications, which allows to interpret it primarily as a "communication phenomenon associated with the transfer of cultural artifacts and meanings in the social environment, which influence ideologically, politically and culturally on the audience".⁴¹⁶

Thus, media culture involves the development of certain skills: to interpret information; understand its essence; understand the main point of the message; find the necessary information; edit information; be able to prove the correctness of one's own point of view; affects the personal development, intelligence, emotions, contributes to the worldview, creative and critical thinking formation. Media culture is a holistic system that has formed its media space and operates through information exchange. Media space actively influences on cultural, social and psychological values, forming and changing attitudes and models of human behavior.

⁴¹¹ Dorr A. (2001) Media Literacy.

⁴¹² Шевирьова І. Г. (2018) Медіа-продукт як результат практичної діяльності майбутніх учителів початкових класів.

⁴¹³ Feilitzen C. (1999) Media Education, Children's Participation and Democracy.

⁴¹⁴ Концепція впровадження медіаосвіти в Україні (2016).

⁴¹⁵ Гончаренко С. У. (2011) Український педагогічний енциклопедичний словник, с. 275.

⁴¹⁶ Зражевська Н. І. (2012) Феномен медіакультури у сфері соціальних комунікацій, с. 126.

Having defined the terms "media" and "competence", let's turn to the essence of the concept of "media competence". Today, the term "media competence" is considered popular and necessary, its status is determined by the needs of information society. However, the common definition doesn't exist and there is a certain confusion and uncertainty of terms according to the "media competence" terminology.

Media competence of a person is defined as a personal quality that helps use media competently and productively, to master practical skills, to improve one's own level of interaction with media, to analyze media information methodically, to interpret it correctly. Today, media competence is studied as a structural component of teacher's professional competence, which is why it is worth talking about the media competence of primary school teachers.

In pedagogy, media competence is considered as an element and the outcome of media education. It becomes an element of professional culture and an indicator of success in the modern media space. At the same time, media competence acts as a means of obtaining knowledge, a way for self-realization.

Media competence – as an integrative personal quality, which is manifested in the willingness to select, use, critically evaluate, create and transmit media texts (in various types, forms and genres), as well as analyze complex processes of functioning media in society.⁴¹⁷

J. Potter considers media competence as a complex of experience, skills in using the media, readiness for self-improvement and presupposes skills in creating a media product. He also believes that the individual should constantly improve the level of interaction with the media.⁴¹⁸ R. Kubey defines a person's media competence as the ability to analyze, use, evaluate and transmit messages in various forms.⁴¹⁹

According to A. Sulim, media competence is the result of media education and helps a person actively use the possibilities of the information field actively – television, radio, video, press, the Internet – and develops critical thinking skills that help make independent judgments and competent decisions in response to information transmitted through mass communication channels.⁴²⁰

O. Kravchenko combines media competence with professional and economic competencies. She states that modern life is impossible to imagine without media, so the person's promotion in career and status enhancement becomes directly dependent on the level of his / her media competence. The indicator of any specialist's readiness to perform a certain type of activity is recognized today as media competence.⁴²¹

V. Ivanov, O. Volosheniuk explain media competence as “responsible implementation of social communication in public practice, i.e. the ability to understand, analyze and evaluate the media content, the ability to use the media during study and leisure time, to be a co-creator of personal content in media, to have skills in self-presentation and communication with other media users and, if necessary, to be able to evaluate critically their own media activity”.⁴²²

M. Zhyzhyna emphasizes that media competence is not only the result of media education, but is considered, on the one hand, as a personal quality, and on the other hand, as a system of requirements for a certain type of social behavior in the media space.⁴²³ A. Lytvyn and V. Robak believe that media competence, above all, includes the ability to think critically, the ability to make their own independent judgments and make competent decisions in response to information transmitted through mass media. Person's media competence is a willingness to use a set of knowledge, skills, abilities that contribute to the selection, use, critical analysis, evaluation, creation

⁴¹⁷ Бодалев А. А. (2011) Психология общения. Энциклопедический словарь.

⁴¹⁸ Potter W. J. (2001) Media Literacy. Thousand Oaks.

⁴¹⁹ Kubey R. (1997) Media Literacy in the Information Age.

⁴²⁰ Сулім А. А. (2011) Медіакомпетентність як результат упровадження медіаосвіти.

⁴²¹ Кравченко О. (2011) Медіакомпетентність як основна складова професійної кваліфікації сучасного вчителя громадянської освіти.

⁴²² Іванов В. Ф. (2012) Медіаосвіта та медіаграмотність.

⁴²³ Жижина М. В. (2016) Медиаграмотность как стратегическая цель медиаобразования: о критериях оценки медиакомпетентности.

and transmission of media messages in various types, forms and genres, analysis of complex media functioning in society.⁴²⁴

Thus, we believe that the person's media competence is a set of knowledge, skills, abilities that contribute to the selection, use, critical analysis, evaluation, creation and transmission of media texts in various types, forms and genres, analysis of complex media functioning in society. Media competence develops critical thinking skills that help to make independent judgments and make competent decisions in response to information transmitted through the media. We understand the media competence of future doctors as the competence to apply media technologies in professional activities. The use of media in university educational process is an important means of improving the quality of higher education as the professional activities of future professionals are increasingly associated with the use of modern information technology, creating their own media product to promote their resources and services and solving media security problems through the media. Therefore, future doctors should be able to navigate the media environment confidently, have the skills to create their own media product. The leading component of the professional skill of a modern doctor is his / her media competence.

References

1. Закон України «Про вищу освіту». <https://zakon.rada.gov.ua/laws/show/1556-18#Text>.
2. Сисоєва С. О. Дискусійні аспекти наукового тезаурусу нового Закону України «Про вищу освіту» / О.С. Сисоєва // Неперервна професійна освіта: теорія і практика. 2015. Випуск 1-2 (42-43). С. 7-13.
3. Чепак В. В. Мовна та комунікативна компетентності в соціологічному вимірі: пошуки взаємодії / В. В. Чепак, Г. В. Ляхович // Актуальні проблеми соціології, психології, педагогіки. 2015. № 4 (1). С. 72-79. Режим доступу: http://nbuv.gov.ua/UJRN/apspp_2015_4%281%29__11.
4. Словник іншомовних слів / Уклад.: С. М. Морозов, Л. М. Шкарапута. К.: Наук. Думка, 2000. 680 с.
5. Великий тлумачний словник сучасної української мови / Уклад. і голов. ред. В. Г. Бусел. К.; Ірпінь: ВТФ "Перун", 2004. 1440 с.
6. Бех І. Д. Особистісно орієнтоване виховання. К.: ІЗМН, 1998. 204 с.
7. Муризіна О. Комунікативна професійна компетентність з реаніматології у сімейних лікарів на різних етапах очного безперервного навчання. URL: http://culturehealth.org/hogokz_knigi/Arhiv_DOI/09_10.11.2017.HOGOKZ/19.pdf.
8. Овчарук О. Інформаційні технології і засоби навчання. 2009. № 5 (13). URL: <http://www.ime.edu-ua.net/em.html>.
9. Мюллер В. К. Великий англо-український словник: 200 000 слів, словосполучень, ідіоматичних виразів, прислів'їв та приказок / В. К. Мюллер. К. : Арій, 2008. 784 с.
10. Medium // Oxford English Dictionary online [Електронний ресурс]. Режим доступу: <http://www.oed.com/view/Entry/115772?redirectedFrom=medium#eid>.
11. Пройдаков Е. М. Англо-український тлумачний словник з обчислювальної техніки, Інтернету і програмування / Е. М. Пройдаков, Л. А. Теплицький. Вид. 2. К.: Видавничий дім «СОфтПрес», 2006. 824 с.
12. Баришполец, О. Т. Український словник медіакультури [Текст] / О. Т. Баришполец; Нац. акад. пед. наук України, Ін-т соціальної та політичної психології. К.: Міленіум, 2014. 194 с.
13. Литвин А. В. Використання технологій мультимедіа у професійній підготовці / А. В. Литвин // Педагогіка і психологія професійної освіти. 2005. № 2. С. 7-22.
14. Моисеева Е. В. Проблемы эффективности продвижения медиапродукта [Електронний ресурс]. – Режим доступу http://old.kpfu.ru/conf/mmea2011/bin_files/13.pdf.

⁴²⁴ Литвин А. В. (2013) Завдання медіаосвіти в підготовці фахівців.

15. Tarleton G. Media technologies: essays on communication, materiality, and society / G. Tarleton, B. Pablo, F. Kirsten. Cambridge : The MIT Press, 2014. 344 p.
16. Кадемія М. Ю. Інформаційно-комунікаційні технології навчання: термінологічний словник / М. Ю. Кадемія. Львів: Вид-во «СПОЛЛОМ», 2009. 260 с.
17. А. Сахневич, Упровадження медіаосвіти у вищих навчальних закладах України: проблеми та перспективи. Науковий вісник Волинського національного університету імені Лесі Українки, 2010. № 21. С. 239-242.
18. О. К. Янишин, Формування комунікативних умінь майбутніх документознавців засобами медіаосвітніх технологій: дис. канд. пед. наук, Інст. вищ. освіти НАПН України, К., 2011. 145 с.
19. Баришполець, О. Т. Український словник медіакультури [Текст] / О. Т. Баришполець; Нац. акад. пед. наук України, Ін-т соціальної та політичної психології. К.: Міленіум, 2014. 194 с.
20. Змановская, Н. В., 2004. Формирование медиаобразованности будущих учителей: автореф. дис. ... канд. техн. наук: спец. 13.00.01. Иркутск, с. 10.
21. Smelser Neil J. International encyclopedia of the social & behavioral sciences [Electronic resource] / Editors-in-Chief: Neil J. Smelser, Paul B. Baltes // Elsevier. ScienceDirect. Mode of access: <https://www.sciencedirect.com/science/referenceworks/9780080430768>.
22. Федоров А. В. Терминология медиаобразования [Текст] / А. В. Федоров // Искусство и образование. 2000. № 2. С. 33-38.
23. Федоров А. В. Словарь терминов по медиаобразованию, медиапедагогике, медиаграмотности, медиакомпетентности [Текст] / А. В. Федоров. М.: МОО «Информация для всех», 2014. 64 с.
24. Медіакультура особистості: соціально-психологічний підхід [Текст]: навчально-метод. посібник / О. Т. Баришполець, Л. А. Найдьонова, Г. В. Мироненко та ін.; за ред.: Л. А. Найдьонової, О. Т. Баришпольця. К.: Міленіум, 2009. 440 с.
25. Buckingham D. Watching Media Learning. Making Sense of Media Education. - London-New York-Philadelphia : The Falmer Press, 1999. 234 p.
26. Worsnop C. Screening Images: Ideas for Media Education. Mississauga, Ontario: Wright Communications, 1994. 180 p.
27. Kubey R. Media Education: Portraits of an Evolving Field // Media Literacy in the Information Age. New Brunswick ; London: Transaction Publishers, 1997. p. 2.
28. Aufderheide P., Firestone C. Media Literacy: A Report of the National Leadership Conference on Media Literacy. Queenstown, MD: The Aspen Institute, 1993.
29. Dorr A. Media Literacy // International Encyclopedia of the Social & Behavioral Sciences. Vol. 14 / Eds. N. J. Smelser & P. B. Baltes. Oxford, 2001.
30. Шевирьова І. Г. Медіа-продукт як результат практичної діяльності майбутніх учителів початкових класів / І. Г. Шевирьова // Вісник Луганського національного університету імені Тараса Шевченка. 2018. № 6 (320). С. 353-361.
31. Feilitzen C. von. Media Education, Children's Participation and Democracy // Feilitzen C. von. and Carlsson U. (Eds.) Children and Media: Image, Education, Participation. Goteborg: UNESCO & NORDICOM, 1999. P. 24-26.
32. Концепція впровадження медіаосвіти в Україні Редакція 2016 року / [Електронний ресурс]. Режим доступу: http://osvita.mediasapiens.ua/mediaprosvita/mediaosvita/kontseptsiya_vprovadzhennya_mediaosvit%20i_v_ukraini_nova_redaktsiya/.
33. Гончаренко С. У. Український педагогічний енциклопедичний словник / С.У. Гончаренко. 2-е вид., доп. і випр. Рівне: Волинські обереги, 2011. 552 с.
34. Зражевська Н. І. Феномен медіакультури у сфері соціальних комунікацій: дис. ... д-ра соц. ком.: 27.00.01 / Ніна Іванівна Зражевська. Київ, 2012. 427 с.
35. Психология общения. Энциклопедический словарь / Под общ. ред. А. А. Бодалева. М.: Когито-Центр, 2011. 2280 с.

36. Potter W. J. Media Literacy. Thousand Oaks – London: Sage Publication, 2001. 423 p.
37. Kubey R. Media Literacy in the Information Age. New Brunswick, London, 1997. 202 p.
38. Сулім А. А. Медіакомпетентність як результат упровадження медіаосвіти [Електронний ресурс] / А. А. Сулім. Режим доступу: http://archive.nbuv.gov.ua/portal/natural/vkhnu/Soc_kom/2011_968/content/sulim.pdf.
39. Кравченко О. Медіакомпетентність як основна складова професійної кваліфікації сучасного вчителя громадянської освіти //Збірник статей Шостої міжнародної науково-методичної конференції «Практична медіаграмотність: міжнародний досвід та українські перспективи». Київ.: Центр Вільної Преси, Академія української преси, 2018. 244 с. 2018. С. 150-154.
40. Медіаосвіта та медіаграмотність [Текст]: підручник / ред.- упор.: В. Ф. Іванов, О. В. Волошенюк; за наук. ред. В. В. Різуна. Київ: Центр вільної преси, 2012. 352 с.
41. Жижина М. В. Медиаграмотность как стратегическая цель медиаобразования: о критериях оценки медиакомпетентности. / М. В. Жижина // Медиаобразование. Media Education. 2016. № 4. С. 47-65.
42. Литвин А. В. Завдання медіаосвіти в підготовці фахівців / А. В. Литвин, В. Є. Робак // Наукові записки Тернопільського національного педагогічного університету імені Володимира Гнатюка. Серія: Педагогіка. 2013. № 3. С. 31-37.

2.5. GENDER ASPECT RESEARCH OF NON-VERBAL COMMUNICATION AMONG STUDENT YOUTH

In modern conditions, the issue of non-verbal communication in the gender aspect is not fully studied. Researchers from various fields of science are increasingly choosing this issue as the object of their studies, because it is becoming more relevant in the modern world. In particular, various gender stereotypes are studied, which divide society into male and female space, attracting the interest of scientists to gender issues. According to theoretical researches, gender non-verbal communication is a communicative interaction that occurs without the use of words, without language means presented in direct or any symbolic form. In this case, the tool of such «communication» is a man or woman who has special traits and gestures in the process of transmitting information or exchanging it, which includes all forms of human self-expression.

«Body language» is unconscious messages sent by the brain, which are an external reflection of a person's emotional state, his feelings. Knowing how the interlocutor feels, you can compare his feelings with words, take into account the context and circumstances in which the conversation takes place, and as a result of the analysis to understand more precisely what the person thinks.

O. Selivanova identifies the following components of paraverbal means: phonation (timbre, tempo, melody, volume, pauses), manual (gestures), facial expressions (movements of facial muscles), pantomime (body movement, head, legs, gait), situational-configurational (skin color), nature of breathing, gaze (ophthalmology), distance of communicators (proxemics), time of communication (chronemics), touches, stroking (takesika), clothes, general manner behavior of the communicant)⁴²⁵. Other scientists classify nonverbal communication according to the following parameters: kinesics (body movements, gestures, eye contact, facial expressions, body movements, manner of dressing), proxemics (territorial-spatial organization of communication), takesika (touching, patting, stroking)⁴²⁶.

I. Gorelov divides the non-verbal components of communication by physical nature into functional, mimic-gestural, pantomimic and mixed. Indicative values are realized with the help of gestures; descriptive meanings are realized with gestures and in pantomime; the meanings of motivation, question, affirmation and negation are expressed in various signs, including mixed ones; modal meanings are realized by phonation means, some gestures and mimic complexes; complex meanings that include indications or descriptions in conjunction with the expression of modality are expressed through mixed media⁴²⁷.

P. Ekman complements the theory of non-verbal signs. He introduces the concept of «emblem» to denote the relationship between the signifying and the signified sign. P. Ekman argues that emblems are non-verbal signals that can be replaced by an equivalent word or phrase. The meaning of the emblem is actualized not only with a parallel verbal act, but can also completely replace it. Therefore, the emblems are used in those situations where the communicants cannot or do not want to talk to each other. Among the emblems, one can distinguish symbols (emblems characterized by rudimentary iconicism) and conventional (emblems with a completely conditional connection, for example, an affirmative movement of the head)⁴²⁸.

G. Keidlin distinguishes two main types of gestures: communicative and symptomatic. Communicative gestures include gestures that carry information that the gesturing person deliberately conveys to the addressee. By their nature, they can be defined as dialogical gestures. Among them there are gestures-stimuli and gestures-reactions. Symptomatic gestures indicate the emotional state of the speaker.

To the two types of gestures identified by G. Keidlin, one more type should be added, namely ritual gestures. Analysis of the literature on this topic has shown that ritual gestures are performed

⁴²⁵ Селіванова О. О. (2011) Основи теорії мовної комунікації, с. 131.

⁴²⁶ Гармаш Є. Н. (2011) Гендерні особливості невербальної комунікації в художньому тексті, с. 227.

⁴²⁷ Горелов И. Н. (1980) Невербальные компоненты коммуникации, с. 104.

⁴²⁸ Ekman P., Wallace V. F. (1969) The repertoire of nonverbal behavior: categories, origins, usage and coding, p. 49-98.

in certain socially marked situations that require compliance with strict prescribed rules of behavior. This group of gestures is close in semantics to etiquette gestures⁴²⁹.

A person's face is the first thing we see when we meet. Every person has individual features, highlighted or not with appropriate makeup, a neatly trimmed beard, a natural smile or a radiant look. But the most important thing that makes the face attractive or makes it repulsive – facial expressions.

According to J. Messinger, frowning is a good (albeit slightly theatrical) way to ask a question without saying it aloud or to show doubt. Aversion of sight means that the subject does not say what he thinks and does not think what he says, either out of fear of losing his authority, or out of the ambiguity of the situation in which he finds himself. If the interlocutor constantly squints – he is literally trying to erase your image. Be prepared for a categorical refusal and for reconciliation with him. If the interlocutor looks in your eyes it means that he intends to convince you⁴³⁰.

Sign communication also plays an important role in human interaction. Throughout evolution, human has used the gesture channel, was able to assess and understand the emotional state of others by spontaneous movements of arms, legs and body. Under the word gesture M. Butovskaya understands the movements of the body and limbs that serve as a traditional sign. In this interpretation, the index finger applied to the lips (meaning «quieter») is a gesture, in contrast to (for example, arbitrary scratching) which belongs to the category of physical movements and is not a sign⁴³¹.

A. Pease points out that the hands folded on the chest is a universal sign of secrecy. If the interlocutor folds his arms as the house, it speaks to his confidence, he seeks to establish control over the situation. Open hands demonstrate honesty or inclination. Itching or rubbing the neck below and behind the ear is a reliable signal that the interlocutor does not understand the meaning of what is being said⁴³².

The person who rubs his forehead unconsciously speaks of doubts and worries. If you notice such a gesture behind you, try to determine what causes you such feelings. Hands behind your back may indicate that the other person is trying to keep their distance and is afraid that he or she will either reach out to you physically or spiritually, or that you will reach out to him or her. And, of course, hands hidden behind the back can mean that a person wants to hide something. If during a conversation a person hides his left hand in his pocket, then he consciously or unconsciously does not want to share what he said. If a person suddenly hides his right hand, he may want to keep some aspect of his appearance or professional life a secret⁴³³.

Posture or position of the body in space is one of the manifestations of human kinesthetics. Social psychologist A. Sheflen was the first scientist, who pointed to posture as one of the means of non-verbal communication. He found that the main semantic meaning of the position of the body was to place it in such a way as to make it clear to the interlocutor who was in front of him and what he was. That is, the posture of a person can indicate his status and role. According to experts, the human body is able to take about 1,000 stable positions⁴³⁴.

A mirror image of the interlocutor's posture is a sign of sympathy. If the interlocutor is standing on the right foot, while the left one rests on the sock – he feels limited, exhausted. When a person is sitting in front of you with his legs crossed at the level of his thighs, while the left has covered the right – he is trying to control his every action. When the left foot is in front of the right, the subject is excited about something. The swaying of the foot indicates a form of anxiety. If the interlocutor is sitting, stretching his legs in front of him and crossing his ankles – he feels like a welcome guest and expresses this feeling, getting more comfortable. If a person is sitting in the position of a diligent and obedient child, his hands are on his hips, it means that the person is not

⁴²⁹ Кейдлин Г. Е.. (1998) Семантические типы жестов. с. 174-185.

⁴³⁰ Мессинджер Ж., Мессинджер К. (2015) Я вижу вас насквозь. Научитесь читать человека как книгу, с. 25.

⁴³¹ Бутовская М. Л. (2004) Язык тела: природа и культура, с. 103.

⁴³² Гарнер А., Пиз А. (2004) Язык розговора, с. 38.

⁴³³ Гриценко Т. Б., Ищенко Т. Д., Мельничук Т. Ф. (2007). Етика ділового спілкування, с. 63.

⁴³⁴ Гарькавец С. А. (2015) Психология невербального общения, с. 21.

very confident and can easily obey, especially if you are endowed with the appropriate powers. The interlocutor is sitting, with both hands lying on the thighs near the groin – he reports a clear mismatch of views. This pose is more hostile than envious. When the interlocutor rests his buttocks on the edge of the table or sits down at the table – he gives some advantage, the desire to emphasize their authority.

There is an opinion that human health can be judged by its course. By changing it, you can strengthen the body. Psychologists claim that the energetic gait with a characteristic hand signal belongs to people with a purposeful and decisive character. Self-confident people walk calmly and slowly. A careful and prudent person can be identified by small and short steps, and a romantic and enthusiastic nature – by a fast and uneven gait. A timid and cautious person walks intermittently.

So, if you know the «body language», you can understand what emotions overwhelm a person, whether he is attentive during the conversation, how he is set up, what he thinks, and what subsequent response to expect from him. It should be noted that each gesture, facial expression, is not tied to the circumstances, so they should be considered in a specific context, not separately.

The ability to understand and manage emotions, including cognitive schemes, is closely related to the general orientation of the individual to the emotional sphere, in other words it is closely related to the interest in the inner world of people (and to own world), propensity for psychological analysis of behavior, values attributed to emotional experience⁴³⁵.

The emotional sphere of a person accompanies him from birth, to the end of life also covers various types of human activities. Recent studies of the human body have found the presence of nerve fibers in human skin, which are called ecstasy. They respond to feelings, and due to them a person is already able to recognize feelings just born into the world. These fibers are mediators of the transmission of sensations, but they only transmit feelings of love and tenderness⁴³⁶.

Awareness of emotions, according to a number of studies, is prevalent in females. Women are more able to read social information, which varies with facial expressions and other nonverbal cues, than men. It was also found that the emotional sphere of women is more developed than that of men⁴³⁷.

First of all, this is due to the fact that the evolution of man and woman took place in different ways and under different circumstances. The woman's main task was to raise children and to do housework. At the same time, the man went hunting, fetched food and guarded the family. The body developed so as to achieve the set goals with the greatest accuracy, thanks to which thinking also became different. As a result, men and women have different innate abilities.

Albert I. Sheflen, was also one of the first researchers who discovered that in the body of a man who is in the company of women, there are certain physiological changes. He noted that the man's figure becomes more toned, his chest rises, his stomach tightens, the bags under his eyes decrease, his gait becomes more elastic and energetic. All this makes him a little younger and sexually attractive. The same thing happens to a woman – she begins to emphasize her breasts, to straighten her hair, to show her wrists, while showing obedience and submission. Thus, the kinesthetic manifestations of a person during a conversation are aimed at informing partners of the opposite sex about his sexual readiness.

Differences between male and female behavior are obvious and observed across cultures. It is reasonable to assume the existence of a number of reasons that cause them. Firstly, it is the biological structure of the body that speaks of a priori differences: for example, the phonetic features of the male and female voice – timbre, range; originality of male and female movements and poses.

Secondly, gender differences are most pronounced in those communication situations between men and women in which social and interactive kinetic variables, such as status, role, motivation, normative expectations, attitudes, preferences, etc., are of particular importance. The position of

⁴³⁵ Корнилова Т. В. (2009) Соотношение уровней нравственного самосознания, эмоционального интеллекта и принятия неопределенности, с. 61-71.

⁴³⁶ Кириленко Т. С. (2000) Гармонізація емоційних станів особистості, с. 22-23.

⁴³⁷ Ильин Е. П. (2002) Эмоции и чувства, с. 263.

women in society, existing stereotypes about her nonverbal behavior, the desire to avoid sanctions for «wrong» gesture behavior («wrong» gestures that «evoke looks», etc.), and hence often noticeable restraint and lack of freedom in movements – all these factors interact in a very complex way with the values of these variables.

Studies of involuntary gestures and facial expressions conducted in psychiatric practice have shown that during communication a woman touches her interlocutor six times more often than a man. Also, compared to men, women use a wider range of touches. Men, especially during stress, avoid them, locking themselves in, and more than half of women in the same test reached out to a man in search of an intimate touch⁴³⁸.

From the research of scientist M. Kotzollino it is known that girls from childhood learn to recognize the emotions of people around them much better than boys of the same age. Girls can cry for company and sometimes make others cry as soon as they start to shed tears. By adolescence, girls are much better at recognizing the emotions of the interlocutor than boys, and this, in turn, contributes to the fact that they are more adept at manipulating others and, moreover, to lie to them. The numerous experiments prove that during the first six months of life, boys have more physical contact with others than girls. However, in the future this difference becomes more noticeable, but in favor of girls. At the same time, by adolescence, touch becomes most unacceptable, especially in the situation of father – son. Second, boys in preschool are more likely to touch male teachers and girls are more likely to touch female teachers. The frequency of such tactile contacts is the same⁴³⁹.

In research by Allan Pis, it was found that a woman in a normal situation uses about six emotional reactions in ten seconds, so that as a mirror, to reproduce and return them to the interlocutor. All the revealed emotional states are shown on her face. It may seem to an outside observer that the events in question took place with both interlocutors.

A woman receives most of the information from the intonation and facial expressions of her interlocutor. If a man needs to attract a woman's attention and hold her during a conversation, he should use these signals to transmit information. However, men are annoyed by the need to grimace while listening to the interlocutor and they wear a mask of impartiality when talking, which allows them to feel possession of the situation, but this does not mean a real lack of emotion. Brain scans confirm that men feel just as strong emotions as women, but they try not to show them⁴⁴⁰.

Researchers M. Nepp and C. Huber noted that women lied more skillfully than men. Women lie subtly and more complicated, while men are dominated by simple lies. Moreover, it has been found that attractive people are trusted more often and faster than unattractive ones. But there is something in common between men and women: during deception, they swallow more often, and since men have a protruding cadix – they have it more noticeable. Women are also more competent than men in identifying lies. If the probability of finding a lie in most people is about 50%, at the gender level this ratio is slightly different. On average, women in 60 cases out of 100 are able to unmistakably detect the lie of the interlocutor⁴⁴¹.

Thanks to a good level of perception, a woman is able to grasp and process verbal and nonverbal signals, and the brain's ability to quickly exchange information between the hemispheres allows you to instantly compare and recognize them. Therefore, it is quite difficult for men to lie to women, being face to face. But, as most women know, it is very easy to lie and look a man in the eye, because he does not have enough sensitivity to recognize the discrepancy between the information contained in oral speech and other signals⁴⁴².

The central goal of our study was to empirically study the features of non-verbal communication of student youth in the gender aspect.

⁴³⁸ Пиз. А., Пиз Б. (2000) Язык взаимоотношений, с. 47.

⁴³⁹ Коццолино М. (2009) Невербальная коммуникация. Теория, функции, язык и знак, с. 69.

⁴⁴⁰ Пиз А., Пиз Б. (2017) *Язык телодвижений: как читать мысли окружающих по их жестам*, с. 56.

⁴⁴¹ Нэпп М., Холл Д. (2007) Невербальное общение, с. 26.

⁴⁴² Стижевой Г. (2015) Новый Карнеги. Самые действенные приемы общения и подсознательного воздействия, с. 67.

To achieve this goal, the following empirical research methods were used: Test of expert assessment of nonverbal communication by A. M. Kuznetsova, Paul Ekman's emotion recognition test, Guilford's social intelligence test. The study sample consisted of 220 students of the Petro Mohyla Black Sea National University: 107 males and 113 females, aged 17 to 23 years.

Test of expert assessment of nonverbal communication by A. M. Kuznetsova. This test makes it possible to diagnose three parameters of non-verbal communication:

- 1) a general assessment of the non-verbal repertoire of a person in terms of its diversity, harmony, differentiation;
- 2) sensitivity of a person to non-verbal behavior of another, the ability to adequately identify;
- 3) the ability to manage own non-verbal repertoire adequately to the purpose and situation of communication.

The results of the research showed that the level of non-verbal communication in female respondents (58%) was high, they were well adapted to interact with different interlocutors, the rest of male respondents (42%) received averages, which indicates their ability to adapt to different situations with the interlocutor, adequately perceive emotions and feelings and understand the gestures, facial expressions and intonation of the interlocutor. Table 1. presents the average performance of female and male students in relation to the three parameters of the test A. Kuznetsova.

Table 1. The average performance of the results of the test A. Kuznetsova

	non-verbal repertoire		sensitivity to non-verbal behavior of another person		the ability to manage own non-verbal repertoire	
	Average(M)	Standard deviation (σ)	Average (M)	Standard deviation (σ)	Average (M)	Standard deviation (σ)
Females	+8	1,35	23	1,58	19	2,13
Males	+1	1,12	16	0,95	9	1,24

The second technique is P. Ekman's emotion recognition test to determine the emotional intelligence that is a component of non-verbal communication. Emotional intelligence is a person's ability to recognize mood, understand motivation, be aware of other people's emotional states and desires and their own. Students were shown 40 photographs of people's faces depicting different emotions: fear, anger, joy, surprise, sadness, contempt, disgust, as well as neutral faces, that is, not expressing any emotions. The duration of showing a face was 1 second. The break between showing faces was 11 seconds. During the break, it was necessary to determine what emotion was shown and write the answer on the form. But it should be taken into account that the display speed was 1 second: this was quite long. In real communication, emotions can appear on the face for only 0.15 seconds. Trained people can correctly perceive such fleeting expressions.

The average results of P. Ekman's test according to gender and six types of emotions (surprise, sadness, happiness, contempt and anger) are shown in Figure 1. From the figure we see that female students recognize emotions better than male students. Emotions of anger and fear were the most difficult to recognize for girls. The emotions of contempt and sadness turned out to be the most difficult to recognize for boys. In the scientific psychological literature, there is an opinion that it is more difficult for a person to recognize those emotions that he rarely shows.

J. Guilford's test «Social Intelligence» is aimed at diagnosing the ability to understand and predict the behavior of people in different life situations, to understand the intentions, feelings, states of verbal and nonverbal communication. The questionnaire includes 4 subtests that diagnose the ability to learn about systems, transformations and behavioral outcomes. This test is based on Guilford's structure-of-intellect model. According to this model, social intelligence includes 30 different abilities, four of which are quantitatively measured in four subtests of the Guilford test. The subtests estimate the ability to group other people's mental states based on similarity – Expression Grouping subtest (EGS), the ability to interpret sequences of social behaviour – Missing Cartoons subtest (MCS), the ability to respond flexibly in interpreting changes in social behaviour – Cartoon Prediction subtest (CPS), and the ability to predict what will happen in an interpersonal

situation – Social Translations subtest (STS). These subtests include different stimuli modalities (verbal and visual) and various tasks (grouping, predicting, and interpreting), measuring several components of socio-cognitive processes⁴⁴³.

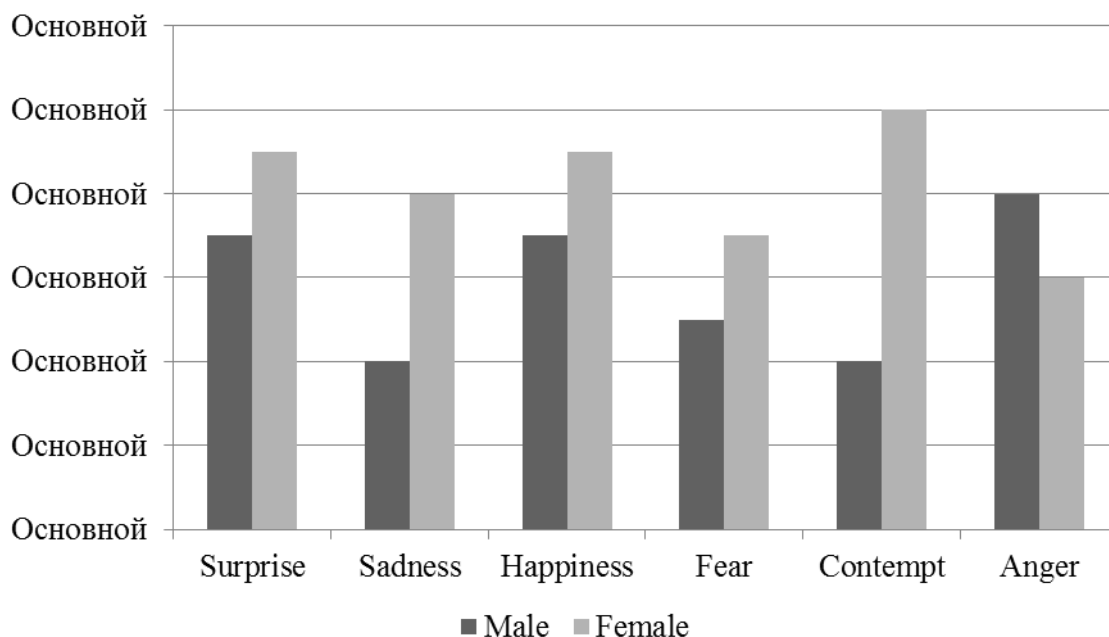

Fig. 1. Features of emotions' recognition by male and female according to P. Ekman's test

The average test results of both sexes are presented in Table 2. The table shows that female students have high standard values for all subtests. The findings suggest that these students are able to anticipate the consequences of behavior. They are able to correctly assess the states, feelings, intentions of people by their non-verbal manifestations, facial expressions, postures, gestures. They have a high sensitivity to the nature and shades of human relationships, which help them to quickly and correctly understanding what people say to each other (speech expression) in the context of a certain situation, specific relationships. These students are able to recognize the structure of interpersonal situations in dynamics. Males showed poor subtest results: Missing Cartoons subtest and Cartoon Prediction subtest. They have poor understanding of the relationship between behavior and its consequences. These students experience difficulties in analyzing situations of interpersonal interaction and, as a result, do not adapt well to various kinds of relationships between people (family, business, friendships, and others).

Table 2. The results of standard values of the social intelligence level according to the Guilford test

Gender	Average figures	EGS	MCS	CPS	STS	Compositional assessment
Male	Average(M)	3,15	2,74	2,59	3,26	2,94
	Standard deviation (σ)	0,47	0,29	0,31	0,75	0,46
Female	Average(M)	4,27	3,96	3,75	4,18	4,04
	Standard deviation (σ)	0,61	0,35	0,42	0,74	0,53

Analyzing a composite assessment, it is possible to say that in the case of the person's statuses, the given data is lower than the average for the level of social intelligence. Students with indicators of lower than average have consciousness of the connections between behavior and

⁴⁴³ Тест Дж. Гилфорда и М. Салливена.(2006) Диагностика социального интеллекта. Методическое руководство, с. 28.

inheritance, their structure. They often get into unpleasant situations. At the same time, on average, distinguish between messages of nonverbal communication and compare them with words, at the same level understand the relationship and words of the interlocutor.

If we evaluate the differences between the experimental data of nonverbal communication among students according to the gender aspect (female and male) using Student's t-test for independent samples, we have the results shown in Table 3.

Table 3. Assessment of differences in the results of the nonverbal communication study among the students according to gender

	Test of expert assessment of nonverbal communication by A. M. Kuznetsova	Paul Ekman's emotion recognition test	Guilford's social intelligence test
Test of expert assessment of nonverbal communication by A. M. Kuznetsova	4,78	2,95	2,03

According to the tabular values for a given sample size, the critical Student's t-test is 1.96 for a confidence level of $p = 0.05$. All empirical indicators of Table 3. are included in the zone of significance. Thus, significant differences were found between nonverbal communication (the level of development of social and emotional intelligence) in females and males. It can be concluded that in the gender aspect, non-verbal communication differs between men and women.

Female students have the skill to orient themselves in the non-verbal reactions of the interaction participants and to have knowledge of the norm-role models and rules governing human behavior. They attach great importance to non-verbal communication, pay a lot of attention to the non-verbal reactions of communication participants. These students are able to find the appropriate tone of communication with different interlocutors in different situations and have a large repertoire of role behavior (that is, they exhibit role plasticity). They are able to extract as much information as possible about people's behavior, understand the language of non-verbal communication, make quick and accurate judgments about people, successfully predict their reactions in given circumstances, show foresight in relations with others, which contributes to their successful social adaptation.

Male students showed results of intermediate and below average developmental levels. They are poorly oriented in generally accepted norms and rules of behavior, often make mistakes in interpreting the words of the interlocutor, experience difficulties in understanding and predicting people's behavior, which complicates relationships and reduces the possibilities of social adaptation.

The results of the research revealed the need for the development of social intelligence in male students. After all, persons with high social intelligence, as a rule, are successful communicators. They are characterized by contact, openness, tact, benevolence and cordiality, a tendency towards psychological closeness in communication. The developmental level of social intelligence to a greater extent determines the success of adaptation when applying for a job than the level of development of general intelligence. People with high social intelligence usually get along easily in a team, help maintain an optimal psychological climate, show more interest, ingenuity and ingenuity in their work. A low level of social intelligence can be compensated for other psychological characteristics (developed empathy, some character traits, communication style, communication skills), and can also be corrected in the course of psychological correctional activities. The above aspects are especially relevant for graduate students and will form the basis for further research.

References

1. Бутовская М. Л. Язык тела: природа и культура. Москва, 2004. 440 с.
2. Гармаш Е. Н. Гендерные особенности невербальной коммуникации в художественном тексте. *Ученые записки Таврического национального университета им. В. И. Вернадского*. Том 24 (63). 2011. № 4. Часть 2. С.226-230.

3. Гарнер А., Пиз А. Язык разговора. Санкт-Петербург, 2004. 146 с.
4. Гарькавец С. А. Психология невербального общения: учебное пособие. Северодонецк: Изд-во «Петит», 2015. 214 с.
5. Горелов И. Н. Невербальные компоненты коммуникации. Москва: Наука, 1980, 104 с.
6. Етика ділового спілкування: навчальний посібник / за ред. Т. Б. Гриценко, Т. Д. Іщенко, Т. Ф. Мельничук. Київ, 2007. 344 с.
7. Ильин Е. П. Эмоции и чувства. С.-Пб.: Питер, 2002, 752 с.
8. Кейдлин Г. Е. Семантические типы жестов. Лики языка. Москва, 1998. С. 174-185.
9. Кириленко Т. С. Гармонізація емоційних станів особистості. *Наука і освіта*. 2000. № 1-2, С. 22-23.
10. Корнилова Т. В. Соотношение уровней нравственного самосознания, эмоционального интеллекта и принятия неопределенности. *Вопросы психологии: науч. журн.* 2009. № 6. С. 61-71.
11. Коццолино М. Невербальная коммуникация. Теория, функции, язык и знак. Харьков, 2009. 248 с.
12. Мессинджер Ж. Мессинджер К. Я вижу вас насквозь. Научитесь читать человека как книгу. Харьков, 2015. 512 с.
13. Нэпп М., Холл Д. Невербальное общение. Полное руководство. Санкт-Петербург, 2007. 512 с.
14. Пиз А., Пиз Б. Язык взаимоотношений. Санкт-Петербург, 2000. 240 с.
15. Пиз А., Пиз Б. *Язык телодвижений: как читать мысли окружающих по их жестам*. Москва, 2017. 448 с.
16. Рюкле Х. Ваше тайное оружие в общении: мимика, жест, движение. Москва, 1996. 236 с.
17. Селіванова О. О. Основи теорії мовної комунікації. Черкаси: Видавництво: Чабаненко Ю. А., 2011. 350 с.
18. *Спижевой Г. (2015) Новый Карнеги. Самые действенные приемы общения и подсознательного воздействия*, 192 с.
19. Тест Дж. Гилфорда и М. Салливена. Диагностика социального интеллекта. Методическое руководство. / Е. С. Михайлова. Санкт-Петербург, 2006. 56 с.
20. Ekman P., Wallace V. F. The repertoire of nonverbal behavior: categories, origins, usage and coding, *Semiotica*. 1969. p. 49-98.

2.6. PHYSICAL AND HEALTH ACTIVITIES OF STUDENTS IN THE CONDITIONS OF HEALTHY EDUCATIONAL ENVIRONMENT

Educating a healthy young generation with the harmonious development of physical and spiritual qualities is one of the main tasks of modern society. After all, human health is the highest value, the most important asset of the state, it is an indisputable priority, a prerequisite for the viability and progress of society. Unfortunately, in our country there is a clear trend of deteriorating health of young people. This indicates that the problems of physical education in terms of health and well-being have been and remain relevant in the practice of secondary and higher education. They dictate the search for effective ways and means of its implementation. One of such ways is the organization of physical culture and health work.

The idea of readiness to organize physical culture and health activities in educational institutions is proclaimed in world-class regulations ("World Declaration on Health"), European ("Health-21. Fundamentals of health policy for all in the WHO European Region") and national ("National Strategy for Education Development in Ukraine until 2021", etc.). That is why the role of physical culture and physical education in the formation, strengthening and preservation of the health of the nation is growing, which directly solves the problems of health care, and declares the importance of physical education in this process.

As humanity approaches the critical state of its development in terms of health and quality of life – a time when it must decide on its own future, there is a need to purposefully shape, maintain and strengthen the health of the younger generation. Young people should be aware of the importance of a healthy lifestyle and work on moral, mental and physical self-improvement, take care of their own health and the health of others.

Development and implementation of new modern health programs and physical culture and health technologies in the system of physical education of domestic educational institutions will contribute to the formation of a healthy lifestyle of modern youth, the development of high adaptive capacity, physical qualities and physical activity. One of the important reasons for the indifference of students to their own health is the state of modern physical culture and health activities in higher education. As a result, there is a lack of educational orientation of the process of physical culture and health activities, a low level of valeological and physical education of student youth and, worst of all, the trend of deteriorating health of young people. In this regard, as G. Apanasenko writes, "... progressive educational community today sets itself a new task - to form in students the ability to learn health throughout life"⁴⁴⁴.

Health education in the system of physical education N. Zavydivska considers it as a process of students mastering the values of physical culture, mastering special knowledge and vital motor actions, the result of which is their ability to independently "manage" their health, conduct diagnostic, preventive, and if necessary rehabilitation and corrective measures⁴⁴⁵.

Pedagogical science has some experience in shaping the content, determining the ways and means of physical culture and health activities. The works of scientists are of great interest, in which the following issues are raised: the content and methods of physical culture and health work (J. Bilokopytova, E. Bulych), the organization of certain forms of physical culture and health activities (J. Weinbaum, V. Voitenko, L. Volkov), organization of physical culture and health work during the lesson (A. Deminsky, D. Donskoy), sports and health activities (K. Dorozhnova, L. Kalinkin, E. Kuzmichova, V. Krylova), organization of sports and health group (A. Korobkov, T. Krutsevich). Some aspects of this problem are covered in a number of scientific studies in recent decades (M. Linets, L. Matveev, B. Shiyan).

We share the opinion of scientists that the purpose of physical education of young people should be recovery and physical development of the individual.

⁴⁴⁴ Apanasenko H. L.(2002) Problemy upravlenyya zdorov'em cheloveka, p. 2.

⁴⁴⁵ Diachenko-Bohun M., Rybalko L., Grygus I., Zukow V. (2019) Health preserving educational environment in the condition for information technologies, p. 4.

In the dictionary-reference book of basic concepts and terms from the theory and methods of physical education, as writes G. Apanasenko, the concept of "recovery" is interpreted as a set of measures of social, educational, medical, hygienic, physical nature, aimed at improving and strengthening the physical and psychological health of children in health facilities during the health change"⁴⁴⁶.

Rehabilitation is considered as a set of measures of physical culture, social, educational, medical and hygienic nature, aimed at preserving, strengthening and restoring human health. That is why physical culture and health activities as an integral part of the pedagogical process provides not only the harmonious physical development of the individual, but also the strengthening of physical and mental health through physical culture and sports. In order to form, strengthen and maintain health, you need constant hard and continuous physical activity. The best conditions for health training are sports sections, and for active recreation – motorbikes, sports competitions and outdoor games.

As a result of the analysis of the scientific literature, it was found that scientists identify the concept of "physical culture and health activities" with the concept of "sports and health activities".

Physical culture and health-improving activity is characterized in the works of V. Bazilchuk, E. Vilchkovsky, L. Volkov, H. Dzhamaludinov, G. Zhuk, O. Sainchuk, etc., in which it is noted that it is physical culture and health-improving activity aimed at preserving and strengthening health of man in the educational and social spheres⁴⁴⁷.

Some scientists (V. Yazlovetsky, O. Bychuk) understand such activities as measures related to the field of physical culture and sports, designed to form physical qualities, to promote the achievement of sports results⁴⁴⁸.

Physical culture and health activities are aimed at forming a healthy individual who is able to take care of their own health and the health of others in the future. By performing physical culture and health-improving activities, the subject demonstrates the ability to independently define the goal and direct their own motivation to a healthy lifestyle.

Z. Cihangiroglu and S. Deveci argue that fitness activities are a way to implement work focused on achieving and maintaining the physical condition of the individual and reducing the risk of disease by means of physical culture and rehabilitation. Such activities involve the use of special knowledge and skills, methods of organizing and performing specific actions necessary for physical culture and health work. According to researchers, physical culture and health activities – one of the forms of human activity that optimizes the formation of a full-fledged healthy individual. Scientists emphasize its importance in work and study, interpreting physical activity as a consciously regulated motor activity of man, aimed at the development and improvement of their own health, education of caring for him⁴⁴⁹.

N. Tugut and M. Bekar argue that physical culture and health activities – self-exercise to improve health, improve performance, hardening and treatment, education of physical and volitional qualities. According to the scientist, this is a process in which the student, knowing the ultimate goal, sets himself a task, selects the necessary means and methods of action, monitors their implementation⁴⁵⁰.

V. Marynych interprets the concept of "physical culture and health activities" as the influence of external factors and understanding of the importance and necessity of the use of physical culture by the subject; his conscious interest in the culture of movements, means of strengthening health,

⁴⁴⁶ Zavydivs'ka N. N. (2013) Teoretyko-metodychni zasady fundamentalizatsiyi fizkul'turno-ozdorovchoyi osvity studentiv u protsesi zdorov"yazberezhuval'noho navchannya, p. 4.

⁴⁴⁷ Hryn'ova M. V., Kononets N. V., Dyachenko-Bohun M. M., Rybalko L. M. (2019) Resursno-oriyentovane navchannya studentiv v umovakh zdorov"yazberezhuval'noho osvitynoho seredovyscha.

⁴⁴⁸ Ibidem.

Bychuk O. I. (1997) Fizkul'turno-ozdorovcha robota u shkoli: navch. posib.

⁴⁴⁹ Marynych V. L., Kohut I. O. (2013) Zmist i formy fizkul'turno-ozdorovchoyi roboty v pozashkil'nykh navchal'nykh zakladakh.

⁴⁵⁰ Yazlovets'kyi V. S., Turchak A. L., Leshchenko H. A. (2006) Sportyvno-masova ta fizkul'turno-ozdorovcha robota u vyshchiiy shkoli.

where an important role is played by the emotional background of exercise, which encourages further activity, to improve himself and his "I"; the expression of the activity of consciously designed actions that have a creative cultural character, form a purposeful physical culture and health activities, identified in one form or another in the form of organization"⁴⁵¹.

T. Susikov considers physical culture and health-improving activity to be a special personality-oriented type of activity, explaining his reasoning by the fact that a person is his own result of his own work: running, etc."⁴⁵².

According to B. Tolkachov, as V. Yazlovetsky writes, physical culture and health-improving activity is a system of sports events that motivates the subject to a different range of activities. The researcher identifies physical culture and health and sports activities, noting that such species are usually mass⁴⁵³.

In the dissertation of N. Zavidovskaya physical culture and health-improving activity is interpreted as a social process, which is expressed in physical actions and health-improving procedures, promotes health, mastering physical culture. According to the researcher's position, physical culture and health activities consist of several types of activities: physical movements, types of physical exercises, hygienic and health-improving procedures. The author believes that the social function of physical culture and health activities is that the results of these activities through health promotion optimize social activity and high efficiency of human social activity⁴⁵⁴.

Thus, scientists consider physical culture and health activities as a process of personality recovery that depends directly on motivation, the subject's desire to improve their emotional and physical condition, related to social values, the formation of a worldview of health culture, educational activities and more.

Physical culture and health-improving activities are aimed primarily at disease prevention and strengthening the internal motivation of a person to engage in physical culture. After all, most scientists associate the concept under study with health, physical culture, sports activities and a healthy lifestyle in general, and so on.

The variety of forms and types of physical culture and health activities in the university provides optimal physical activity of students, forms knowledge about health and a healthy lifestyle. However, you need to realize that each form of physical culture and health activities solves both general and specific problems. In particular, the main objectives of physical culture and health activities in the context of health education are:

- activation of the motor mode of students during the day;
- improving the health of students by improving their culture of movement;
- ensuring the hygiene of mental work and maintaining the optimal level of efficiency in educational activities;
- formation of organization and responsibility for their health.

The role of physical culture and health activities is:

- activation of the health function of physical culture by strengthening the motivational component of educating a healthy lifestyle;
- introduction of effective forms, methods and means of physical culture and health-improving activities and sports taking into account local traditions, working and leisure conditions of students;
- fostering a responsible attitude to one's own health and the health of others as the highest individual and social value;

⁴⁵¹ Zavydivs'ka N. N. (2013) Teoretyko-metodychni zasady fundamentalizatsiyi fizkul'turno-ozdorovchoyi osvity studentiv u protsesi zdorov"yazberezhuval'noho navchannya, p. 173.

⁴⁵² Diachenko-Bohun M., Rybalko L., Grygus I., Zukow V. (2019) Health preserving educational environment in the condition for information technologies.

⁴⁵³ Hryn'ova M. V., Kononets N. V., Dyachenko-Bohun M. M., Rybalko L. M. (2019) Resursno-oriyentovane navchannya studentiv v umovakh zdorov"yazberezhuval'noho osvitynoho seredovyscha, p. 65.

⁴⁵⁴ Diachenko-Bohun M., Rybalko L., Grygus I., Zukow V. (2019) Health preserving educational environment in the condition for information technologies, p. 11.

- formation of healthy lifestyle skills in student youth; optimization of the motor mode of the educational process;
- increasing the physical activity of children and students;
- intensification of physical culture and health and sports work of all parts of the education system.

Healthy lifestyle of students is characterized by a number of indicators (components), which include: optimal physical activity, rational mode of study and rest, lack of bad habits, nutrition, awareness of the value of health, culture of interpersonal relationships, personal hygiene, psychological peace, safe sexual behavior, etc.

Optimal motor activity is one of the most important among other indicators. During their studies in the Free Economic Zone, student youth devotes a significant part of their time to mental activity, which directly affects the reduction of their motor activity. In turn, the decrease in motor activity causes a state of hypokinesia, which causes a negative impact on the musculoskeletal system (decreased muscle mass, loss of speed and strength, endurance, flexibility, changes in bone and cartilage), leads to posture disorders, the work of various physiological systems of the body (cardiovascular, respiratory, circulatory). That is why optimal physical activity should be the basis for the formation of a healthy lifestyle of student youth.

It was found that for all classes with the use of physical exercises (physical education classes, sports training, participation in sports competitions and various sporting events, independent physical exercises and morning gymnastics) students are allocated an average of 5.9% of total time. At the same time, compulsory physical education classes provided for in the curriculum for a week can compensate only 20-25% of the required daily amount of physical activity of students.

It should be noted that the following: on average, boys spend only 34 minutes on physical activity during the day, and girls even less – 22 minutes. It is safe to say that this time is not enough to ensure physical activity. At the same time, student youth is very much in need of physiologically active movement, which should be at least 15-20 hours a week.

A significant contribution to the increase of physical activity of students is made by physical recreation, which significantly enriches the possibilities of physical culture and sports and health work of the university. It is believed that physical recreation meets the basic biological, mental, physical and social needs of students; prepares them for the rational use of free time; contributes to the fight against bad habits, the formation of a healthy lifestyle.

The traditional forms of physical culture and health activities at the university are:

- cognitive-developmental activity in physical culture, which according to the content and tasks is of different types (educational-training, plot, game, thematic, integrated or physical-cognitive, activity with elements of rhythmic gymnastics, control, etc.);
- physical culture and health-improving activities (morning gymnastics, gymnastics after sleep, physical training minutes, physical training breaks, hardening procedures);
- various forms of organization of physical activity, which are performed daily (physical exercises on walks, sports holidays and entertainment, children's tourism, moving games, independent physical activity, health days, individual work on physical education).

These forms of physical culture and health activities are mandatory for the introduction of higher education in the educational process.

In addition to traditional forms, a special place is occupied by non-traditional forms and technologies, including:

- various methods of hardening (barefoot walking on the sand, long stay in the fresh air, washing and dousing the feet (in summer), dry and wet wipes of different parts of the body, etc.);
- special treatment and prevention procedures (sand therapy, color therapy, physical therapy, various types of massages, etc.).

It is advisable to use innovative health technologies in the educational and cognitive process of higher education: fitball gymnastics, rhythmic gymnastics, breathing and sound gymnastics, immune gymnastics, psychogymnastics (exercises, games, sketches, pantomimes).

To strengthen the physical health of students and form their correct posture, create positive emotions and optimism, they use non-traditional methods of recovery with elements of relaxation, massage and self-massage. These techniques have a number of advantages among other types of physical activity: they do not require large rooms and special equipment for classes and can be conducted with students of different professional fields.

Optimization of physical culture and health activities in the system of physical education provides:

- 1) increasing the functional capabilities of the body by means of physical culture;
- 2) promoting the harmonious physical development of student youth, abandoning bad habits, improving mental and physical performance;
- 3) the establishment of a healthy lifestyle;
- 4) the formation of ideas about regular exercise, taking into account the peculiarities of their future profession, physical self-improvement and a healthy lifestyle;
- 5) obtaining by students and pupils the necessary knowledge, skills and abilities in the field of physical culture for the purpose of disease prevention, restoration of health and increase of professional working capacity;
- 6) the use of physical culture in treatment and prevention activities;
- 7) mastering the methods of determining the physical condition and self-control;
- 8) education of organizational skills, personal hygiene and hardening of the body;
- 9) the ability to compose and perform exercises from the complexes of morning hygienic gymnastics;
- 10) improving the sports skills of students and pupils engaged in selected sports. Basic principles

For the development of physical culture and health work in universities it is necessary to introduce physical culture and health technologies, which provide: conscious need for young people to systematically exercise; lead a healthy lifestyle; treat your health positively.

However, in the modern higher school the system of development of physical culture and health-improving activity is insufficiently developed as it is organized as compulsory physical education of students. It is important to form the student's need for a healthy lifestyle, his understanding of the role of sports, as well as the development of innovative teaching methods and their implementation by highly qualified specialists.

Thus, physical culture and health-improving activities in the system of physical education of higher education institutions include: monitoring the state of physical development of student youth; promotion of a healthy lifestyle; motivating students to a healthy lifestyle; formation of a positive attitude to sports activities; stimulating interest in sports and health.

References

1. Apanasenko H. L. Problemy upravlenyya zdorov'em cheloveka. *Nauka v olymпыyskom sporte*. Spets. Vypusk, 2002. 56-60.
2. Bychuk O. I. Fizkul'turno-ozdorovcha robota u shkoli : navch. posib. Luts'k: Nadstyr"ya, 1997. 144 s.
3. Diachenko-Bohun M., Rybalko L., Grygus I., Zukow V. Health preserving educational environment in the condition for information technologies. *Journal of History Culture and Art Research*, Vol. 8 (2), June 2019. 93-101.
4. Zavydivs'ka N. N. Teoretyko-metodychni zasady fundamentalizatsiyi fizkul'turno-ozdorovchoyi osvity studentiv u protsesi zdorov"yazberezhuval'noho navchannya. Avtoreferat na zdobuttya nauk. stup. doktora ped. nauk za spets. 13.00.02 «Teoriya ta metodyka navchannya (fizychna kul'tura, osnovy zdorov"ya)». Kyyiv, 2013. 44 s.
5. Hryn'ova M. V., Kononets N. V., Dyachenko-Bohun M. M., Rybalko L. M. Resursno-oriyentovane navchannya studentiv v umovakh zdorov"yazberezhuval'noho osvitynoho seredovyscha. *Information Technologies and Learning Tools*, 2019, T. 72, № 4. S. 182-193.

6. Marynych V. L., Kohut I. O. Zmist i formy fizkul'turno-ozdorovchoyi roboty v pozashkil'nykh navchal'nykh zakladakh. *Sportyvnyy visnyk Prydniprov'ya*. 2013. № 2. 44-49.
7. Yazlovets'kyi V. S., Turchak A. L., Leshchenko H. A. Sportyvno-masova ta fizkul'turno-ozdorovcha robota u vyshchiiy shkoli: navch. posib. Kirovohrad: RVV KDPU im. V. Vynnychenka, 2006. 284 s.
8. Cihangiroglu Z., Deveci S. Healthy Life Style Behaviors and Related Influencing Factors of the Students of Elazig High School of Health Sciences of Firat University. *Firat Medical Journal*. 2011. 16 (2). 78-83.
9. Tugut N., Bekar M. University student's health perception state and the correlation of health promotion life style. *Journal of Anatolia Nursing and Health Sciences*. 2008. 11 (3). 17-26.

2.7. POTENTIAL OF PROJECT ACTIVITIES IN THE DESIGNERS' PROFESSIONAL EDUCATION: COMPETENCE APPROACH

The penetration of design into all spheres of human life has become a stable sign of modern social reality, and one of the most socially demanded, prestigious nowadays, and at the same time one of the most difficult types of professional activity, is a designer's activity⁴⁵⁵. The high level of requirements for the professional training of future specialists in this area determine a large amount of competencies, namely: theoretical knowledge, practical skills and abilities that a student has to master during his studies at the university. An inevitable consequence of all mentioned above is a significant amount of study load, independent work, fast pace and complexity of the content of students' educational and professional activities. At the same time, the high competitiveness of the profession requires designer's continuous professional self-improvement and personal growth. The potential of students' design activities, which allows them to form successfully a wide range of professional competencies open up great opportunities for solving this problem.

The modern state educational standard pays significant attention to the organization of students' project activities, thereby emphasizing its capabilities in the formation of a number of future designers' professional competencies. The standard provides a characteristic of designers' professional activity, including their mastery of the methods of the creative process; execution of search sketches, compositional solutions of design objects; possession of practical skills in various types of fine arts and methods of design graphics; development and implementation of design projects; creation of an original project, including the creation of artistic subject-spatial complexes; design of interiors of buildings and structures of various purposes, architectural and spatial environment, etc. The standard clearly defines the requirements for the results of mastering by students of basic educational programs, focusing on the future designer's possession of the culture of thinking, their ability to generalize, analyze, and perceive information, setting a goal and choosing ways to achieve it; the ability to cooperate with colleagues, work in a team; proficiency in the skills of analyzing and defining requirements for a design project; design student's ability to synthesize a set of possible solutions to a problem or approaches to the implementation of a design project, to substantiate their proposals; the ability to make drawings and use them in the practice of creating a composition and processing them in the direction of any object of designing; possession of the skills of developing a project idea based on a conceptual, creative approach to solving a design problem; possession of methods of harmonization of forms, structures, complexes and systems; possession of a complex of functional, compositional solutions etc.

The development of future designer's professional and personal qualities is possible not only through the general cultural and professional disciplines which are studied, but to a much greater extent – through a system of special creative project tasks that allow to consolidate professional skills and abilities, to provide a high connection of theory with practice, to connect the goals of the designer's professional activity with the life and problems of the people around him/her. The solution of these tasks is possible through the students' project activities, their implementation of design-projects. Work in small creative groups on the development of a design-project is one of the important psychological conditions that determine collective success, modeling the content and nature of interpersonal relations in a student group. Modern education should form a space of free creative communication, encompassing all spheres of activity, while communication itself inevitably acquires a project character in the process of creative transformation of the world by a man. (A. Bredykhin, T. Bystrova, V. Sydorenko, N. Shabanov, N. Mosorova and others).

How is the students' design activity organized? What psychological and pedagogical ideas are vital for its successful organization? What psychological neoplasms and thinking skills are formed in design students during the work on the project?

Design engineering is a complex, multifaceted and multi-level process with a number of psychological characteristics. Of course, like any other project, a design-project begins with an

⁴⁵⁵ Danylenko V. Design education of Ukraine in the European context / V. Danylenko // Bulletin of the LNAM [ed.-ed. R. Shmagalo]. – Special launch. Lviv, 1999, s. 174.

intense thinking process that ensures the designer's «immersion» into the problem, its comprehensive analysis. At this stage, the designer's ability to systematize, analyze, generalize, synthesize, as well as the ability to intuition, foresee and anticipate the result of the project is very important. Such a perspective vision opens to the designer a certain hypothetical image of an imaginary result, its ideal model⁴⁵⁶. The process of imaginary modeling is well described in the literature, in the great painters' and architects' memoirs. It is enough to look through the treatises of L. Alberti, D. Vasari, Leonardo da Vinci, A. Durer, A. Palladio and others. The importance of this initial, starting stage of work on a project is mentioned in the works of Western European masters most commonly. In this stage of a project the general concept is formed, its expressive means, possible solutions to the design problem are determined. The significance of thinking processes on this stage is emphasized by such eminent masters as P. Behrens, V. Gropius, I. Itten, V. Kandinsky, N. Ladovskiy, A. Rodchenko, Yu. Felten, P. Chistyakov and others. We agree with T. Bystrova, who notes that «design is one of the types of project activities. Unlike animals', human thinking is much more flexible»⁴⁵⁷. There is a well-known phrase by K. Marx about a man as the only creature capable of designing: «An animal builds according to the measure and needs of the species to which it belongs, while a man can produce according to the standards of any kind and everywhere he knows how to apply an inherent measure to an object; due to this, a person also builds according to laws of beauty»⁴⁵⁸. According to K. Marx, this is the superiority of the worst architect over the best bee. A person is free in search of measure, his thinking is able to rebuild. An animal, creating certain forms, acts within the framework of instinct, being limited by genetically inherent information. Stating this flexibility, one should not fall into relativism one in any case. The designer's imagination is not unlimited. The main starting point of any the project activity is the person himself. The search of various «measures» is the search of means on the way to achieve the main result – the harmony of the objective environment and people existing in it. The «second nature» differs from the «first one» precisely because it is created by people and for people.

A design-project is focused on the needs of a specific person (a group), which determines the degree of novelty, ways and forms of creating something new. The motive of the design work is in accordance with the person, hence the rootedness of innovation in the present, the disclosure of the potential of an existing situation, without blindly recreating tradition (craft), but also without unnecessary adventurism, leading away from reality into a fantasy world (art, animation) and more intimidating than engaging a consumer of a design product. Philosophers and psychologists note that the consideration of the project's problems is closely related to the problems of design creativity: from ontological, associated with the «transition from nothingness to being» (Plato), to professional and ethical, such as responsibility for the project and its implementation; honesty of understanding the project situation, competence, communication skills when working in a team and interacting with the customer⁴⁵⁹.

According to philosophers and psychologists, project thinking grows «out of the present» being an answer to one or another urgent need, but it assumes implementation in the future; its result can be both material and spiritual product, the form of which is determined by this need (goal). Design thinking is a synthesis of imagination and abstract thinking, imagination and reason, there is always a word in it, and for auto-communication as well. The imaginary is concrete, but in this form it has not been born yet. It is possible to talk about it, to discuss options only with the help of words, the nature of which predisposes to an involuntary generalization. The image seen by the designer in all its originality, until the moment of its objectification, exists in the minds of any audience as a result of a more or less generalized delivered information (possibly accompanied by individualization and concretization due to the work of the imagination of subjects from among the

⁴⁵⁶ Filchakova Yu. A. Education by art (Development of design culture in adolescents) // Vneshkolnik. – 2000. – No. 7-8, s. 15.

⁴⁵⁷ Clark P., Freeman D. Design. – M.: AST: Astrel, 2003, p. 69-80.

⁴⁵⁸ Marx K. Economic and philosophical manuscripts of 1844 // Marx K., Engels F. From early works. – M., 1956. – S. 517.

⁴⁵⁹ Bystrova T. Yu. Design philosophy. – Yekaterinburg: Ural Publishing House. University, 2015, p. 75.

perceivers); a vague image, being born, requires a verbal designation. Aristotle claimed that, the more precisely the goal of the project is formulated, the more adequate the form is. On the contrary, verbal inaccuracy testifies to insufficiently active work of project thinking, a small number of chances for its completion and substantive implementation, which imposes additional responsibility on the relationship between the customer (consumer) and the designer.

Particular attention in organizing the project activities of design students should be paid to the development of the future image of the design-product and its conceptual design. The height of the student's imagination and his ability to abstract, as well as his ability to substantiate his idea theoretically and its compositional design are intersected in this point. We are impressed by the opinion of T. Bystrova, who emphasizes: «The more disharmonious the object world of a person of the XXI century, especially a city dweller, becomes, the more relevant the issue of conceptual design sounds, which presupposes a high degree of meaningfulness (and often – expediency) of the created form and its object-spatial environment. In this regard, objects of conceptual design are seen not so much more expensive or «too smart» but as responding to specific needs of a person, a place, communication or marketing project, etc. At the same time, one must initially understand the difference in thinking between theoreticians and practitioners. For theoreticians the concept is the basis and core of the formation of the subsequent expanded text or speech utterance. For practitioners it is the basis of shaping, which is no longer taking place in an ideal sphere, but in reality. Thus, an architect or a designer works in so called two «worlds»: ideally-spiritual and material-objective; the concept is embodied in an adequate material form, while a theorist does not leave the space of thought»⁴⁶⁰.

The concept of a design-project ensures the unity of the design concept and the ways of its implementation, the logical connection of the elements of its design or implementation selected by the author. The concept not only expresses the idea in a concentrated form (concretizes designer's ideological, value, worldview attitudes), but also determines the relevant areas of application of the main idea of the project. The concept can determine the stages of the project. The concept is original because it is a product of the author's activity; the concept is able to be flexible, to evolve, to change. The concept of shaping in design is influenced not only by the paradigm of thinking at this stage (external factors), but also by the unconscious, not recognized by the author (internal factors). The concept, even being the author's one, implies a connection with general theoretical or general disciplinary attitudes. The presence of the concept indicates a higher level of the author's self-awareness. The concept is conditioned to the paradigm of thinking and therefore includes value and worldview attitudes. To achieve greater clarity of expression, the concept can be represented with the help of metaphors, images, analogs, etc. which are the point of «flowing» of the term in the plane of design and other design practices⁴⁶¹.

Most authors consider project activity as a moment of transition from a worldview level of thinking to a creative one, an intellectual search for means of expressing the author's idea, the choice of a form and ways of implementing a creative idea by a designer: «The concept of formation requires its «transfer» into a practical, subject-based plan, therefore, it is accompanied by sketches, drawings, etc. They are only means of expression and design of the concept, with which it cannot be identified. Nowadays the most actively used concepts are related to the ideas of a healthy lifestyle, ecology, reducing energy consumption and resource consumption, tolerance and polycentricity of culture, active interaction of people of different ages, social groups, etc.»⁴⁶².

In the course of the project, one of the most important ways to check the designer' readiness for independent project activities is clauzura (a type of training exercises, which is equally characterized by both the signs of a project sketch and the features of exercises that develop students' creative abilities). Clauzura provides the development of imagination, figurative thinking, fantasy, compositional abilities, skills of vividly reflecting creative ideas in graphics and layouts. Since the XVI century short creative assignments lasting from 2 to 6 hours, widespread in

⁴⁶⁰ Ibidem, p. 82.

⁴⁶¹ Ibidem, p. 77-78.

⁴⁶² Ibidem, p. 79.

architecture, design, and art schools has been called *clausura*. The first Academies of Architecture and Art united several faculties, which trained architects, artists, fortifiers, engineers, and sculptors. Special courses were taught and practical classes were conducted for each of mentioned above creative professions, but training in drawing, painting, sculpture was carried out according to the general program. The specialization in students' teaching was that as they acquired drawing and draftsmanship skills, each student received personal assignments and, in addition, participated in the work on his professor's project orders. A spirit of camaraderie and mutual assistance reigned in such design workshops; senior and junior students worked together on drawings, sketches, templates for items which were developed, masters' of design and architecture copies of drawings.

It was difficult to the professor to determine each student's share of participation in the general work on project compositions in the total mass of students, because the strong helped the weak, the hardworking made up for the negligence of the lazy with their zeal. At the end of the semester, there was an urgent need to test each student's true boundaries of knowledge and skills. An effective form of verification of students' artistic skills in the process of performing independent tasks on graphics, composition, drawing, etc. was born in these conditions. Each student was locked in a separate classroom (in Italian lock is «*klouso*») and provided the opportunity to solve the problem by himself⁴⁶³. In American architecture and design schools, similar exercises are called «*sharaban*». The state of a student performing an independent creative task is compared to the position of a lone driver driving a small one-horse carriage. The ultimate success of the journey depends on the ability to control the horse and calculate the optimal pace of movement. After 4-6 hours of independent work, the student presented the result of his creative pursuits in the form of a «*clauzura*» – a graphic or design composition. Later *clauzura* was carried out in large auditoriums where the method was tested on a large group of students. The work was performed under the vigilant supervision of special attendants of the academy, who made sure that the students worked independently without the help of their comrades. *Clauzura* has become a generally recognized form of testing students' creative abilities in academic schools not only in Italy, but also in France, Germany, England, and Sweden.

The experience of domestic design education convinces us that the traditions of academic education go back to the experience of the European art school. Nowadays *clauzura* as a way of organizing project activities of students is actively used in the professional training of design students.

We have to admit that all masters of architecture, design and pedagogy find new variants of *clauzura* exercises, put different meanings into this form of training, and demand various methods of execution.

The peculiarities of *clauzura* performance require the observance of a number of rules, both general for all types of *clauzura*, and specific for certain types of *clauzura* exercises:

- a format of a paper sheet on which the *clauzura* is performed should be coordinated with the goals of the *clauzura* task and the time of its execution;
- a technique of graphic execution of *clauzura* should be chosen depending on its purpose, the time of its execution and the paper format. The less time is allotted for work, the simpler and more effective graphic techniques should be («*dry technique*» – charcoal, pastel, thick slate and «*wet technique*» – thick felt-tip pens or, if possible, a collage of colored paper with adhesive back side. You can use ink, watercolors, gouache (limited). Mixed technique is possible);
- a method of working on the *clauzura* should be agreed with the time of its execution. Remember that it is advisable to spend no more than 25-30% of the total time limit allotted for the execution of the *clauzura* on sketching. The rest of the time is advisable to use for technical execution of graphic composition.

Experience shows that students are well aware of the enormous importance of these «small» creative assignments, their role in their professional development, but in junior courses they take on their execution with great timidity and apprehension as they are afraid of the opportunity to get an

⁴⁶³ Kurierova G. G. The phenomenon of design education in Italy // Training of designers abroad. – M., 1986, p. 132.

inexpressive, «sluggish» work. In this case, the teacher's task is to psychologically release future designers, «allow them more» than when performing long-term educational work, direct their work to enhanced brainstorming, generating bright design ideas and bold, expressive artistic embodiment of the idea, encouraging bold expression and formulation of one's own idea to practical actions. At this stage, psychological support of the student, emotional liberation, release of the internal psychological «clamp» in him, awakening of the feeling of creative freedom and the flight of imagination are especially important. Providing these psychological conditions can bring the desired pedagogical effect: to get decent creative work that can clearly show the true limits of knowledge, skills and abilities of each student and teach future designers to quickly build their own graphic composition, professionally solve creative tasks.

To sum up, students' project activity is not limited to clauzura as the arsenal of possible project options is much wider and presupposes a gradual deepening of their professional experience, the development of the entire complex of a designer's professional and personal qualities. But at the same time, the clauzura remains an educational tool that has been tested and approved by centuries of academic practice, which allow to solve the problems of training competent, socially oriented, professionally competent designers who understand the extent of their responsibility for the world which they will live in.

References

1. Barysheva V. E. Topical issues of diploma design in modern conditions // Design and design education in the multicultural space of our time: Materials of international. scientific-practical conference / ed. A. P. Bredykhin. – Kursk: Publishing house Kursk. state University, 2010. – S. 75-79.
2. Bystrova T. Yu. Design philosophy. – Yekaterinburg: Ural Publishing House. University, 2015. – 128 p.
3. Clark P., Freeman D. Design. – M.: AST: Astrel, 2003. – 144 p.
4. Danylenko V. Design education of Ukraine in the European context / V. Danylenko // Bulletin of the LNAM [ed.-ed. R. Shmagalo]. – Special launch. Lviv, 1999. – S. 173-177.
5. Filchakova Yu. A. Education by art (Development of design culture in adolescents) // Vneshkolnik. – 2000. – No. 7-8. – S. 12-16.
6. Ilyushchenko V. L. Activation of compositional thinking of students of art and graphic faculties in the classroom on drawing a portrait: dis. ... cand. ped. sciences. – M., 2000. – 162 p.
7. Kibrik E. A. Objective laws of composition in the visual arts // Problems of Philosophy. – 1966. – No. 10. – S. 103-113.
8. Kurierova G. G. The phenomenon of design education in Italy // Training of designers abroad. – M., 1986.
9. Marx K. Economic and philosophical manuscripts of 1844 // Marx K., Engels F. From early works. – M., 1956. – S. 517.
10. Mosorova N. N. Philosophy of design: Socio-anthropological problems: author. dis. ... dr. philos. sciences. – Yekaterinburg: USU, 2001. – 36 p.
11. Prusak V. F. Methodological approaches to training designers in higher educational institutions / V. F. Prusak // Scientific notes of the National Pedagogical University M. P. Dragomanova. – Vyp. 61. – 2006. – P. 131-138.
12. Shpilchak V. Design in the Ukrainian school: problems and prospects / V. Shpilchak // Art and education. – 2000. – No. 3. – P. 3.

2.8. ETHNODESIGN AS AN ISSUE FOR DISCUSSION IN FOREIGN SCIENTIFIC LITERATURE

The relevance of the theme. Problem statement. Nowadays, the antiglobalization as a social movement of ethnic communities who seek to preserve the national identity in culture, art and education is becoming increasingly intense. The institutions of higher art education play an important role in such anti-globalization changes as they provide training in the field of architectonic art, in particular, architecture, design, decorative and applied arts. They are these spatial forms of art that harmoniously combine functional and aesthetic characteristics, distinguish ethnic artistic and material culture, national in content, form and decor.

In Ukraine, there is a constant search for new ideas to develop the system of art education, which should correspond to the international level. Anyway, Ukraine's integration into the European space makes the practices of international education relevant for domestic education. The transformation of the design value system forms a new attitude to the traditional norms and principles. That is what generates new tasks for understanding national and traditional issues in design and art in general and necessitates an in-depth study of other countries' practices connected with these issues.

Integration of the society into the European community, strengthening of cultural, educational, social and economic relationships between Ukraine and foreign countries, modernization of design education system result in scientific interest to Ukraine's retrospective relations with European countries in art and education, and the intensification of such relationships were said to be observed in early 20th century.

The contradiction between the intensive development of professionally technological, art and pedagogical design activities in Ukraine, its insufficient scientific and theoretical substantiation, on the one hand, and the existence of Ukrainian and European historical relationships that ensure the unity of theory and the practice in art and industrial education, on the other hand, have resulted in the choice of the theme for this article: "Ethnodesign as an issue for discussion in foreign scientific literature".

Analysis of fundamental researches and publications. This work is based on the analysis of the scientific literature that historically reveals the unity of design and folk crafts in education of the world's developed countries such as Great Britain, Germany, Italy, France and Japan.

The retrospective of design education development and the theoretical basis of such training were thoroughly investigated by V. Tymenko, O. Rudnytska, B. Tymkiv, L. Orshanskyi and R. Sylko⁴⁶⁴, P. Tatiyivskyi⁴⁶⁵, O. Fursa⁴⁶⁶ and others.

The aim and the main tasks of the article are to determine the European countries that have the practices of design education applicable for modernization of design education in Ukraine, i.e. for introduction of ethnodesign.

Presentation of the main results. While studying the development of ethnodesign in the countries of the world and in Ukraine, the main task to do is to consider the retrospective of design education development.

The term "design" is known to have appeared in the west countries; however, in Ukraine it has been widespread since late 20th century. It should be mentioned that such terms as "art construction", "art projection", "technical aesthetics", and "industrial art" were previously used in the scientific literature. Many researchers agree that "technical aesthetics" gives theoretical basis for

⁴⁶⁴ Оршанський Л. В., Силко Р. М. Готфрід Земпер та художньо-промислова освіта Західної Європи й України: монографія / Л. В. Оршанський, Р. М. Силко // Дрогобицький державний педагогічний університет імені Івана Франка. Дрогобич: Вид. відділ ДДПУ, 2016. 281 с.

⁴⁶⁵ Татіївський П. М. Особливості становлення та перспективи розвитку дизайну в Україні: автореф. дис. ... канд. техн. наук: спец. 05.01.03 «Технічна естетика» / П. М. Татіївський. К., 2002. 23 с.

⁴⁶⁶ Фурса О. О. Основні напрями і чинники становлення дизайн-освіти / О. О. Фурса // Науковий вісник НЛТУ України. 2013. Вип. 23.18. С. 392-398.

design. Conversely, in our opinion the origin of the design can be found in art education, decorative and applied arts and in folk crafts as these terms are connected with art in their meaning.

The modern term "design education" takes its origin in historically distant art and industrial education (there was art and technical training of specialists who had to provide their activities in such a way to aesthetically organize the environment, life and production⁴⁶⁷). Art and industrial education dated back to the middle of the 19th century.

V. Danylenko notes that design education as a successor to art and industrial education in Ukraine was originated in the 1920s when the first art and industrial schools began to be established.

It should be emphasized that training of certified designers began in Ukraine, as well as abroad, after the Second World War. In the 1940s-1960s the institutions of higher education were established to prepare specialists (designers) for industry, and in the 1980s-1990s the chairs of design that trained designers in different specializations were created. These institutions were aimed at training craftsmen for industry and developed as institutions of higher art and industrial education. Easel forms of fine art were paid less attention to and the theory of "productive art" dominated⁴⁶⁸.

The mentioned above analysis makes it possible to conclude that under the influence of ideological concepts art and industrial education became popular in institutions of art education in Ukraine and other countries.

In late 20th century design turned to be a global phenomenon of post-industrial society, which now encompasses new areas of project activity.

It has been stated that in higher design education of second part of the 20th century the tendency to synthesise technical and art issues, to combine research activities with artistic, pedagogical and technological activities predominated.

The analysis of the historical retrospective of design development in Ukraine and the European countries gives us an opportunity to distinguish and characterize the main stages in design development, which are correlated with changes in meaning of concept "design"

Modern ethnodesign in the western countries is influenced by contradictory trends: it differs from the applied art of the 19th century by conciseness of its language and ambiguity of its content, showing the bareness of the material and by its fantastic transformation into completely new material, the orientation to the future and at the same time a constant memory of the past. In contemporary foreign ethnodesign the landscapes, interiors, costumes, technical constructions are unique in form for every nation, as they present national peculiarities of styles and harmoniously combine functional and aesthetic characteristics.

The contradictions between the theoretical and methodological principles of teaching design in foreign and domestic institutions of higher art education are now rather significant. Foreign methods of teaching design to students are characterised by the complementarity of art projects, technical construction and manufacturing technologies, therefore design is considered as a means of shaping forms in the technological processes. However, in the vast majority of domestic institutions of higher education design software and teaching aids are oriented to teaching art itself and developed without taking into account ethnodesign peculiarities. Consequently, in foreign countries design is included into technology studying while domestic practises consider it to be a part of fine arts.

While discussing the philosophical foundations of teaching ethnodesign to students in institutions of higher art education the researchers took into account the paradigm of a new social movement – antiglobalism that corresponds to the spirit of modern times (E. Azroyants, L. Kh. Laruch, S. Peregodov, V. Sakovych and others). This is ethnodesign that is a natural reaction

⁴⁶⁷ Криволапов М. Дизайн і технології в системі неперервної освіти / М. Криволапов, В. Мадзігон. Пластичне мистецтво. № 1, 2002, с. 32.

⁴⁶⁸ Оршанський Л. В., Силко Р. М. Готфрід Земпер та художньо-промислова освіта Західної Європи й України: монографія / Л. В. Оршанський, Р. М. Силко // Дрогобицький державний педагогічний університет імені Івана Франка. Дрогобич: Вид. відділ ДДПУ, 2016, с. 175.

of social consciousness to the latest phenomenon of globalism. Antiglobalism originates from the general ethno-cultural and comes to the individual, personal issues. Therefore, it is important for institutions of higher art education to become ethnodesign coordination centres in each of the historical and ethnographic regions of Ukraine. Modern ethnodesign is said to be originated from applied art and artistic work that are activities aimed at the production of works and objects of art, decorative and consumer goods used for living rooms, interiors, clothes, etc.

Consequently, nowadays Ukrainian design education, as a new model of design training, needs to be built on the basis of integration of arts, crafts and professional design, to reflect national traditions, to give a broader meaning to the concept “ethnodesign”, which is an inexhaustible source for the development of the subject environment. Ethnic tendency in design, also called ethnodesign or folk-design⁴⁶⁹, is very popular today and involves the use of folk traditions in products and interior designs. It is aimed at preserving ethnic culture in globalization era (when borders between cultures of different nations are not so vivid). Ethnodesign often derives inspiration from the works of decorative arts and crafts and, being an intermediary between industry and folk art, primarily combines humanities and sciences, involves human sensual abilities and spirituality at the same time. For better understanding the current state and development of ethnodesign in world institutions of higher education, the author of this article has analyzed the main features of design in such countries as Germany, Great Britain, Italy, France and Japan. Two main approaches to design education have been shown: non-national (England and Germany, academic) and national (cultural, aimed to craft traditions: Japan, Italy).

It has been determined that the most notable founders of non-national rational functionalism in the 20th century design were Great Britain and Germany.

Great Britain was the first country in the world that applied a critical attitude to the industrial achievements of a certain society stratum, which acted like a stimuli to generate the world's first concepts when some aspects of aesthetics were given to those achievements. The British conceptions of artistic work in the industrial period were based on functionalism ideas as a panacea against slack of style in industrial mass production, as they evolved from the pathos of unity of arts and crafts to proclaiming rejection to the craft traditions of the past. As Britain nation is characterized as the industrial one, non-national functionalism of the 20th century can be interpreted as both non-national and British national phenomenon. In American public schools, unlike European, art education has always been regarded as a subject important for industry. It has been proven that vocational education in the United States play a leading role in training young people as it provides them with knowledge and skills necessary to succeed in the workplace. In their pedagogical activities design teachers followed the main rule, i.e. one specialist must combine skills of an artist, a craftsman and a technologist. This tendency was spread in many educational institutions too and influenced the development of applied and fine arts.

Germany. The development of design education in Germany began with the Bauhaus School, which is Higher School of Construction and Art Design. Its educators, including the architect Walter Gropius, the artist, mathematician and natural scientist Johannes Itten, and the sculptor Gergard Marx developed the aesthetics of functionalism, the principles of modern form shaping in architecture and design, and were engaged in the formation of the material environment by means of plastic art. The Bauhaus had a significant impact on the development of design education, not only in Germany, but also throughout the world. Another striking phenomenon in the field of design education was Ulm School of Design. It was founded in 1953 at the initiative of Max Bill, a student of the Bauhaus. This school contributed to dissemination of functional design in the world during the second half of the 20th century. At this time the modernist non-figurative art, which became the basis for non-national design forms, was well-spread. The representatives of mentioned above schools became preachers of constructivism and functionalism, asserted the aesthetics of expediency, rationality, clear utilitarian forms without decorative issues, modern style, and also sought to actively cooperate with industrial enterprises. The theoretical conception of design as a

⁴⁶⁹ Криволапов М. Дизайн і технології в системі неперервної освіти / М. Криволапов, В. Мадзігон. Пластичне мистецтво. № 1, 2002. С. 31-33.

new type of artistic and project activity was first proposed by G. Zemper, W. Morris, F. Relo, J. Rosskin, who supported the European movement "Art and Crafts" and appealed to "use crafts", fought against the decline of architecture, applied art and artistic production⁴⁷⁰.

Table 1. Main stages of design development

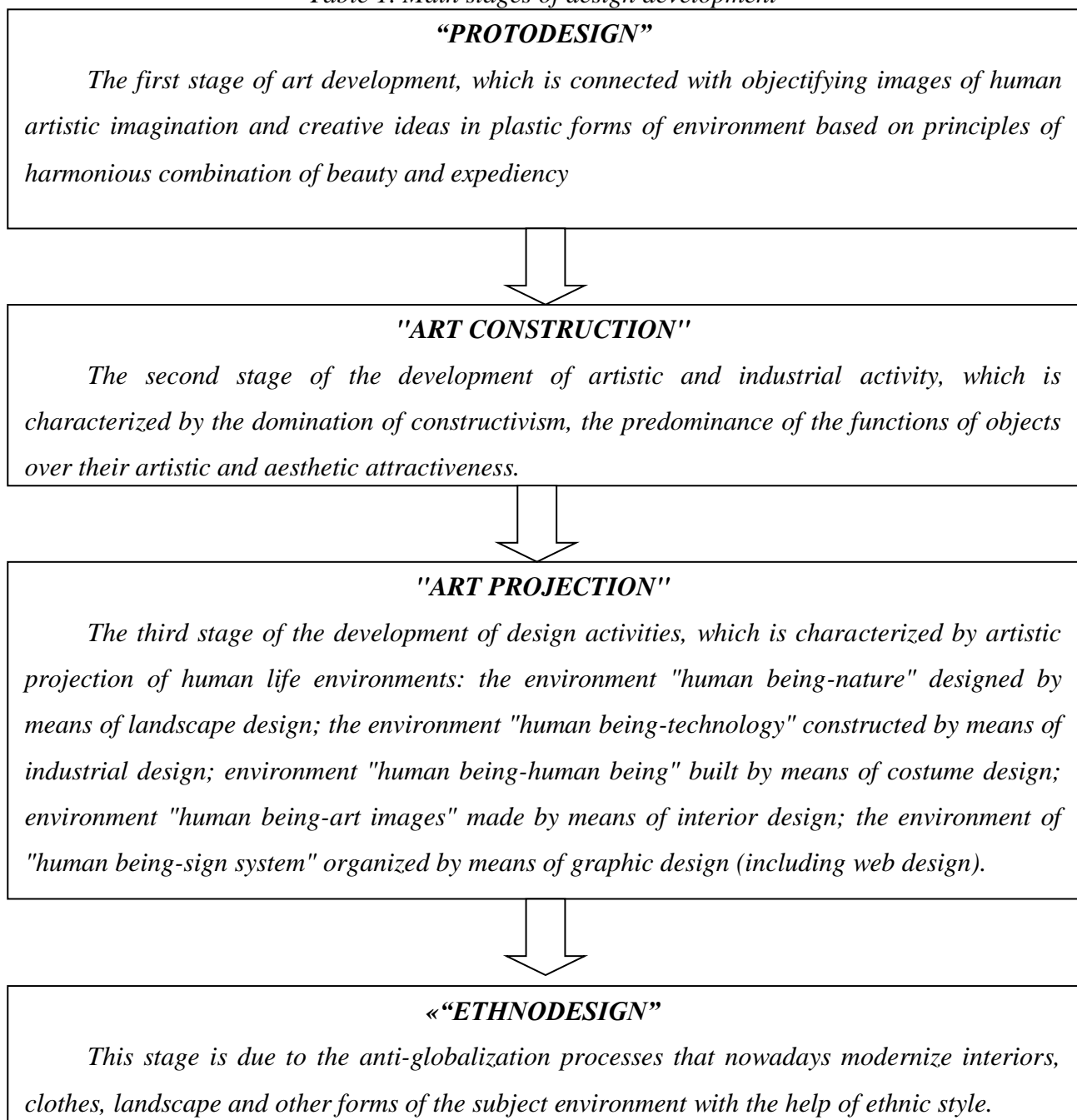

The experience of Gottfried Zemper (1803-1879), a prominent German architect, engineer, art theorist, and a teacher, is especially valuable for the revival and introduction of ethnodesign into Ukraine's design education. His works influenced the formation and development of the theory of artistic form shaping in late 19th century. He formulated concrete proposals on how to reform art and industrial education on the basis of systematic research in the field of applied art. Besides, Zemper substantiated the difference between engineering and tectonics, technical creativity of

⁴⁷⁰ Тягур В. М. Вивчення досвіду німецької дизайн-освіти як один із важливих напрямів розвитку професійно-художньої освіти в Україні / В. М. Тягур // Науковий часопис НПУ імені М. П. Драгоманова. Серія № 13. Проблеми трудової та професійної підготовки. – К.: НПУ імені М. П. Драгоманова, 2009. Вип. 8. 210.

"constructivists" (engineers, constructors, rationalizers, inventors) and tectonic creativity of artists (architects, artists of decorative and applied arts, designers)⁴⁷¹.

Italy. Design education in Italy is specific and completely atypical for the rest of European countries. The system of design education as it is treated in England is not presented here. The explanation for this paradox can be seen in the fact that the very cultural atmosphere of Italy with its centuries-old art traditions, combined with constant economic development, acts like one big school and it gives the environment for top-notch designers being taught⁴⁷².

Japan. In Japan, design education is somewhat similar to the design education of Italy, despite they are removed geographically. This means that the system of design education in classical understanding (like in England and Germany) does not exist here. However, a general fundamental regularity can be seen here: the places where traditional culture of craftsmanship and the intensive growth of industrial production are combined together show the most favourable conditions for the powerful development of design⁴⁷³. It has been determined that in the process of training designers in Japanese colleges national traditions, history and oriental philosophy are usually focused on, since the most important task of designers' professional preparation is the formation of their individualities and outlooks. Besides, the main principle in Japanese design schools is to observe folk traditions, as well as to adapt Western European design to national specificity. The comprehension of foreign design schools' practices gives us the opportunity to conclude that design is usually integrated into general culture.

An analysis of scientific literature provides the reason to state that traditional arts and craftsmanship are and will be the origin of all processes and trends contributing to the development of domestic design.

The research has found that the systems of design education in developed countries have a lot in common and are very different at the same time: introduction of corporate learning (students must work in firms and corporations during every third semester) (USA); increasing the effectiveness of the learning process when it is connected with industries (Germany); training of designers in additional engineering specialty (Great Britain); the strengthening of the humanitarian component in the content of design education, dialogic forms of education, the specificity and narrowness of the design tasks in the learning process (Italy).

The most significant influence on design education in Ukraine can be done by such famous design schools as the Bauhaus (Germany) and the Royal College of the Arts (the United Kingdom). The analysis of their practices proves combination of craft and industrial educational systems and transforming them into the art of Ukrainian national design being rather perspective. Form shaping, the creative and pedagogical achievements of leading design schools in Germany are essential for the organization of the domestic system of continuing design education. An important aspect of the German education system to be applied in Ukraine is that the education system cannot consist of a set of separated disciplines, but must solve integrated educational tasks aimed at combining various aspects of design education in Ukraine and support the idea of a holistic shaping of environment.

The investigation of distinctive features and peculiarities in Japanese design can also be important for Ukrainian ethnodesign practices. Nowadays, it is extremely significant to develop domestic design connected with national and artistic values, as it has been done in Japanese education, and for this purpose it is necessary to revive the primary sources of Ukrainian ethnodesign.

⁴⁷¹ Оршанський Л. В., Силко Р. М. Готфрід Земпер та художньо-промислова освіта Західної Європи й України: монографія / Л. В. Оршанський, Р. М. Силко // Дрогобицький державний педагогічний університет імені Івана Франка. Дрогобич: Вид. відділ ДДПУ, 2016. 281 с.

⁴⁷² Курьерова Г. Г. Итальянская модель дизайна: проектно-поисковые концепции второй половины XX века / Г. Курьерова. М.: ВНИИТЭ, 1993. С. 148.

⁴⁷³ Гершунский Б. С. Философия образования для XXI века: учеб. пособие для самообразования / Б. С. Гершунский. М.: Пед. о-во России, 2002. С. 512.

Ethnodesign should be implemented in all spheres of education, since this concept presents the interconnection of all aspects of the activities in creation of a new technical, economic, aesthetic, ergonomic, environmental or artistic product.

The use of folk traditions in modern art is called “ethnodesign”. This is ethnic design that can be a kind of activity, making Ukrainian goods and services become objects of domestic and foreign management and marketing. Consequently, peculiarities of Ukrainian plastics as a universal means of artistic expression should be taken into account in creating modern works of architectonic art⁴⁷⁴.

Innovative trends in working with traditional material and experiments in the organization of modern interior and exterior environments can lead to the emergence of a number of interesting works and significant achievements in the national art of the 21st century.

Conclusions and perspectives of further development. The orientation of domestic design education to revival of the historical traditions of Ukrainian art in the latest works of future designers is very important.

Thus, the use of German, Italian, and especially Japanese practices of art and industrial schools of early 20th century, the revival of traditions of domestic art and industrial education can become a significant and reliable foundation for the formation of a modern system of designers' continuing training which is based on the principles of ethnodesign in art and pedagogical establishments of higher education.

The comprehensive analysis of scientific and pedagogical literature provides the reason to conclude that art education should originate from national traditions and the methodological system of teaching ethnodesign should include both the technology of art projecting (designers) and the technology of technical projecting (engineers).

Література

1. Гершунский Б. С. Философия образования для XXI века: учеб. пособие для самообразования / Б. С. Гершунский. М.: Пед. о-во России, 2002. С. 512.
2. Криволапов М. Дизайн і технології в системі неперервної освіти / М. Криволапов, В. Мадзігон. Пластичне мистецтво. № 1, 2002. С. 31-33.
3. Курьерова Г. Г. Итальянская модель дизайна: проектно-поисковые концепции второй половины XX века / Г. Курьерова. М.: ВНИИТЭ, 1993. С. 148.
4. Оршанський Л. В., Силко Р. М. ГотфрідЗемпер та художньо-промислова освіта Західної Європи й України: монографія / Л. В. Оршанський, Р. М. Силко // Дрогобицький державний педагогічний університет імені Івана Франка. Дрогобич: Вид. відділ ДДПУ, 2016. 281 с.
5. Татіївський П. М. Особливості становлення та перспективи розвитку дизайну в Україні: автореф. дис. ... канд. техн. наук: спец. 05.01.03 «Технічна естетика» / П. М. Татіївський. К., 2002. 23 с.
6. Тягур В. М. Вивчення досвіду німецької дизайн-освіти як один із важливих напрямів розвитку професійно-художньої освіти в Україні / В. М. Тягур // Науковий часопис НПУ імені М. П. Драгоманова. Серія № 13. Проблеми трудової та професійної підготовки. – К.: НПУ імені М. П. Драгоманова, 2009. Вип. 8. 210.
2. Фурса О. О. Основні напрями і чинники становлення дизайн-освіти / О. О. Фурса // Науковий вісник НЛТУ України. 2013. Вип. 23.18. С. 392-398.

⁴⁷⁴ Криволапов М. Дизайн і технології в системі неперервної освіти / М. Криволапов, В. Мадзігон. Пластичне мистецтво. № 1, 2002, с. 31.

2.9. COMMUNICATIVE APPROACH IN LEARNING ENGLISH

Changes in the social situation of Ukraine, establishing contacts with other countries, introducing mandatory external independent testing in English, obtaining a certificate acknowledging level B-2, passing international exams to confirm English proficiency: all these undoubtedly indicates the growing role of foreign languages in general and English in particular in modern conditions. Constant innovative transformations in the world of economy, science, technologies against the general background of global integrative processes stimulate increase of requirements to professional competence of experts. It especially happens in the field of foreign languages education because people who speak a foreign language have a strategic lever for the development of the state as the level of practical language proficiency as a means of international cooperation, a crucial condition for interpersonal communication, academic and professional mobility of our fellow citizens. Undoubtedly, all these facts significantly increase the importance of English as a means of communication. Its prestige determines the new methodological orientations while learning English in high educational establishments. But at the same time we are faced with another question: what method to choose when learning a foreign language? Modern teachers of many universities have developed many interesting and effective methods that allow students to master a new, unfamiliar language more quickly and better.

Learning a foreign language has the same long tradition as the language itself. There has always been a constant contact between groups of people who spoke different languages. The desire to communicate with others has always been inherent in human nature, although there were different intentions and goals that prompted a person to form a dialogue. Many methods have been developed for learning a foreign language over the years, but experience shows that there is no one perfect method. In practice, most methods are combined and used in the process of teaching a foreign language. The new vision of education is to create a motivational environment for students in the process of learning foreign languages. But modern pedagogical technologies help to implement a personality-oriented approach to learning, provide individualization and differentiation of learning, taking into account the capabilities of students, their level of language training.

In the new realities, the results of students' learning activities cannot be limited to knowledge and skills. The purpose of training should form competencies that include the ability to use knowledge, skills and abilities in a meaningful way. Competence approach is to teach students to apply the acquired knowledge and skills in specific learning and life situations.

The first place in the ranking of the popularity of learning English methods is occupied by a communicative approach, which is aimed at the practice of communication. This technique is actively used in both Europe and the United States. Some preliminary works in the field of communicative approach were carried out by G. Widowson, W. Litwood, G. Pifo, Y. Pasov. The aim of communicative methods is communication. Its main purpose is to teach how to speak English fluently first, and then to think in this language.

Mastering English is one of the most important conditions for further success in life of today's graduates. Learning it in conditions similar to the process of natural communication will help to transfer the developed skills and abilities to real conditions and use the English language as a means of communication in the socio and cultural and business spheres.

What should a communicative approach include?

Preparatory stage:

- creating conditions for the successful development of students' communication skills;
- diagnostics of the level of educational achievements;
- implementation of continuity in the English language teaching;
- creating positive motivation.

Organizational stage:

- ensuring the acquisition of sociolinguistic knowledge;
- skills and abilities, the formation of the need to communicate in English;
- formation of skills of independent work, self-assessment;

- development of monologue skills.

Special and generalization stage:

- ensuring the development of students' communicative competence;
- analysis of students' personal progress;
- ensuring the correction of this process;
- analysis of monitoring results;
- providing individual, group correction of complications;
- ensuring the acquisition of sociolinguistic skills and abilities;
- development of skills and abilities of a dialogue.

In more general terms, we can speak of communicative language learning as one that recognizes learning as a communicative competence that is its main goal. Such language learning differs from more traditional approaches, which focus on the study of structural competence in foreign language teaching. D. H. Hymes gave the definition of a communicative competence as the most general term for defining a person's abilities. He argues that the competence depends on knowledge of the language and the ability to use it depending on the situation.⁴⁷⁵

There are several sectors of a communicative competence: 1) competence as grammar; 2) competence as the correspondence of contexts; 3) competence as an acceptable use; / "whether or not smth is in fact done"; 4) competence as performance. The problem of a communicative competence is considered through a communicative approach to language learning.

We agree with British Methodist K. Johnson who notes that there are two communicative approaches to learning a foreign language:

- 1) perfect organization of the curriculum;
- 2) methodology.

More precisely, the first approach determines what to study on a communicative basis, and the second approach shows how and with what methods to make language learning more accessible. The communicative approach is focused on learning the language through communication. The use of a language in a real communicative situation has generated within the communicative approach some trends which are relevant to the teaching of a foreign language: 1) communicative orientation of all types of learning; 2) the main object in the learning process is not the teacher, but the student ("learner-centered approach"); 3) students' interest in the learning process in accordance with their interests, abilities and needs ("the whole person approach"); 4) educational and methodical materials are submitted on a situational and thematic or functional principle; 5) the main types of student's work are: a) pair work (a dialogue); b) group work (a polylogue); 6) a communicative approach to language learning gave rise to an strange attitude to making mistakes.

In accordance with this some questions have arisen: What is considered to be a mistake? and What is the nature of the mistakes? Much has been said about the importance of a communicative approach, but what is communicativeness in general? Oral communication (communication), according to R. Scott, is a type of activity that involves communication between two or more people and in which both participants are listeners and interlocutors at the same time. They must respond to what they hear through cues. Ukrainian methodologist and researcher O. B. Tarnopolskyi in his collection "Methods of teaching English" identifies six principles for organization of educational activities of students in the second year from technical freelance: 1) the principle of communicative and personal organization of educational activities; 2) the principle of mandatory use and rational ratio of algorithmic semi-heuristic and heuristic learning activities during the acquisition of speech communication; 3) the principle of organizing simultaneous learning activities in the classes of the entire language group of students during the formation of skills and abilities; 4) the principle of interconnected learning of different types of speech activity, taking into account their features and accelerated learning of speech perception; 5) the principle of cyclical construction of the educational process; 6) the principle of rational use of a native language when learning a foreign language.

⁴⁷⁵ Bykov, V. Yu. *Zasoby i tekhnolohii yedynoho informatsiino-osvitnoho prostoru.*

The most important and basic principle is the first one, which implements the communicative orientation of learning in general. To substantiate this principle, it is necessary to analyze what a communicative personal organization of educational activities is. Communicative organization provides three main conditions: 1. The focus of student learning is not on acquiring language skills, but on developing skills (grammatical, lexical, phonetic, speech skills) that provide the possibility of foreign language speech activities during communication, the implementation of language in acts of communication.⁴⁷⁶ 2. The second condition related to the implementation of the principle of communicative organization provides the communicative nature of exercises used in the learning process to develop skills and speech habits (The principle of situational speech communication).⁴⁷⁷ O. Tarnopolskyi notes that it is the most appropriate to use exercises of different levels, and the best exercises are of the highest level, designed to learn language material and develop speech skills in a real communicative situation, as well as those that meet the purpose of learning – the development of communicative competence. 3. Formation of students' motivational phase of activity that is the creation of the need for a foreign language. This requires a high positive motivation: a) without motivation, speech activity can not start either; b) the very effectiveness of speech activity increases when there is a high positive motivation. Therefore, to ensure the communicative nature of educational activities, it is necessary to organize it taking into account the personalities of learners; make them personally-learner-centered. In other words, it is necessary to take into account their "personal individualization" (selection of materials and tasks with a clear account of the personality of each student). However, this approach is not the main one in non-language technical universities, where there is little possibility of its implementation.

Mostly motivated learning provides conditions for self-expression. An important role in learning a foreign language is its study through the text as the main communicative unit, which allows through its reading or listening with further commenting or translation to learn new lexical or grammatical material, learn to communicate, creating communicative situations based on the text. This method is very productive in non-linguistic technical universities, where insufficient time does not allow to widely use other approaches of learning a foreign language.⁴⁷⁸ Training materials are selected on a situational-thematic or functional basis.

That is, grammatical and lexical materials correspond to the topic and situation or function (what you need to teach a student these are communication skills, listening, reading or writing in a foreign language). Depending on this curriculum is developed, which, according to a British researcher P. A. Wilkins can be of three types: 1) grammatical; 2) situational; 3) conceptual (or semantic): The first one means that grammar curriculum focuses on the study of grammar. Situational curriculum focuses on the use of language in a specific real situation. The conceptual curriculum is based on the content of possible tools to be used in certain situations. Therefore, this curriculum is a synthesis of the previous two and that is why it is the most appropriate. This program focuses on the study of a communicative competence. In each curriculum there are different types of work with students, among which there are two main ones: a) dialogue (pair work); b) polylogue (group work). A communicative approach of foreign language teaching is often criticized for encouraging students to make mistakes, especially grammatical ones. The reason for these mistakes is ambiguous. The first one is that the student is taught by a teacher who believes that random grammar mistakes or pronunciation are not important. Secondly, a student may be involved in a communicative situation to which he or she was not prepared and makes mistakes trying to implement it. It is this fact that shows our attitude and our reaction to these mistakes.⁴⁷⁹ Methodists interpret certain types of speech activity differently. For example, W. Littlewood, a well-known British methodologist and researcher in this field, identifies two main types of communicative activity: 1) functional communicative activity; 2) social interactive activities. Another methodist and researcher Jeremy Harmer believes that the main types of work with

⁴⁷⁶ Tarnopolskyi, O. B. *Metodyka navchannia anhliiskoi movy*, p. 52.

⁴⁷⁷ Tarnopolskyi, O. B. *Metodyka navchannia anhliiskoi movy*, p. 53.

⁴⁷⁸ Tarnopolskyi, O. B. *Metodyka navchannia anhliiskoi movy*, p. 54.

⁴⁷⁹ Klymiuk, V. I. *Korotkyi ohliad metodiv navchannia inozemnoi movy*.

students are: 1) pair or group work; 2) communication under control at the initial stage; 3) reading aloud; 4) role-playing games; 5) use of a tape recorder. While John Highcraft distinguishes the following activities: I. Pair and group activities. II. Dialogues. III. Related stories (chain stories). IV. (Mime stories). Imitation stories. V. Telling anecdotes. VI. Conversation. VII. Lectures of communication (talk-lectures). VIII. Improvisations, role-plays. A methodologist and researcher from Great Britain A. Melay identifies the following types of games: a) based on observation and memory (You are a witness); b) based on interpretation and guessing (Blurred focus, Back writing); c) based on individual or group cooperation (The Name Circle); d) board games (Monopoly, Diplomacy); e) card games (Tarot); e) games with pencil or paper (Consequences).⁴⁸⁰

The expected result of the method of communicative and oriented learning is the students' ability to express their thoughts freely and communicate in English according to the situation or in connection with what they have read and heard, the use of mixed types of monologues.

Goal

1. Formation of communicative competence of students on the basis of sociolinguistic knowledge, skills and abilities.

2. Development of speech abilities and students' creative potential.

3. Mastering the English language at a sufficient level for communication.

Main tasks:

- creating conditions for successful learning of English;
- personally oriented learning, focus on the language of the very student;
- a student as a main subject of the educational process, a teacher as a mentor and organizer of communication;
- reliance on authentic text as a unit of communication;
- ensuring in the educational process of students' ability to carry out communicative activities independently;
- wide use of interactive forms of learning;
- activity basis of training;
- giving preference to independent, group and collective forms of work;
- wide application of situations of real speech communication;
- activation and development of intellectual abilities, knowledge and speech experience of each student.

The communicative approach has certain features:

- language is considered as a means of communication;
- language is learned through the personal activities of students;
- English lesson = communication activities.

The linguistic basis of the communicative method of foreign languages teaching is refocusing from form to function, from linguistic competence to communicative, from linguistic accuracy to spontaneity and authenticity, which is used for a specific purpose.

Scientifically substantiated selection of the language means takes into account the purpose of communication, conditions, form, social sphere of communication, as well as the characteristics of those who communicate. It takes into account the stylistic features of speech, which are reflected in its phonetic, lexical and grammatical design.

Within the modern level concept of a language, such levels as a phoneme, a word, a phrase, a sentence, a text are generally recognized. Based on this, foreign language teaching can be conducted both aspectually and comprehensively. At the same time, the speech orientation characteristic of the communicative purpose of learning admits an aspect dominant on specific fragments of classes and presupposes the need for constant complex elaboration of language phenomena.

The implementation of a communicative approach in the educational process of English means that formation of foreign language skills and abilities occurs through the implementation of

⁴⁸⁰ Klymiuk, V. I. Korotkyi ohliad metodiv navchannia inozemnoi movy, p. 137-138.

students' foreign language communicative activities. Students should master the means of communication (phonetic, lexical, grammatical), which are aimed at their practical application in the process of communication. Mastering the skills of speaking, listening, reading and writing is carried out by implementing these types of speech activities in the learning process in conditions that simulate situations of real communication. In this regard, students' learning activities are organized in such a way that they perform motivated actions with speech material to solve communicative tasks aimed at achieving the goals and intentions of communication. From the standpoint of the communicative approach, the process of learning a foreign language is built adequately to the real process of speech communication, thus, the learning process is a model of the process of speech communication.

In recent years, we have realized the basic principles of communicative and oriented learning. Focusing on the student's personality is a key point. The new school must manage knowledge, not pass it on. For new generations growing up in the digital information environment, the role of a teacher as a source of information is gradually decreasing. We can see the importance of skills and abilities independently obtained concerning the necessary information and its using according to the tasks.

The most common form of communicative and oriented tasks is a form that consists of 3 stages:

- preparatory;
- accomplishing;
- final.

When using this form of education, first of all, it is necessary to create positive, prosperous conditions for active and free participation of each individual in cooperation. No less important in the implementation of non-traditional methods is the information competence of those who learn to communicate in English. It has the following elements:

- information "frames" – orientation in a certain area of knowledge;
- designed knowledge;
- general orientation in the linguistic picture of the world;
- background knowledge – general worldview, intellectual level of development;
- basic world views.

Particular attention when using non-traditional methods of communication in English classes is paid to the development of those communication skills with which you can activate the process itself. The following skills can be divided into blocks:

1. Adhere to the requirements (mastering speaking skills, speaking).
2. Mastering the skills of dialogic speech (using different types of dialogues, including surveys, obtaining the necessary information, exchange of views).
3. Development of monologue speech (translation of the information you have heard, seen or read, exchange your impressions)⁴⁸¹.

Conclusions. Thus, traditional methods focused on memorizing material on topics regulated by the program do not always give the desired results, because they do not stimulate those who learn to express their opinions in English. Therefore, communicative tasks, which are used in intensive methods, help to bring students beyond the educational activities due to the previously defined role. The situation and role control the communicative behavior of the participants in the business game. From a brief overview of the theoretical and practical aspects of the problem, it becomes clear how complex and multifaceted the use of communicative tasks in the process of learning a foreign language in the Free Economic Zone is. Taken into consideration that the main function of language is communicative, the communicative approach to learning a foreign language can be called the main, most important without exaggeration. Thus, training should be directed not on studying of grammar or vocabulary of a foreign language, but on studying of communicative competence, the ability to use language correctly in the corresponding real communicative

⁴⁸¹ Malinko, O. H. Suchasni pidkhody do vyvchennia inozemnoi movy u VNZ svitu.

situations. Training should be conducted using certain top-level training exercises to develop students' communication skills, which is most appropriate for the organization of educational activities in the high educational establishments, as it is focused on communicative competence in learning of a foreign language. The communicative direction is developed in parallel with the development of communicative linguistics, social psychology and sociology on the basis of gaining experience in the educational process, which gives the opportunity to further investigation of this issue. The world of teaching English as a foreign language, which is a language of international communication, shows a significant contribution of the communicative direction in solving the social order of the world community. It provides communication of all its members "on equal terms". Practice and learning determine the evolution of views and the search for a combination of communication with the actual training exercises, the movement "from language to communication" and "from communication to language".

References

1. Bykov, V. Yu. & Zhuk, Yu. O. (2004). *Zasoby i tekhnolohii yedynoho informatsiino-osvitnoho prostoru*. Kyiv.
2. Skalii, L. I. (2003). Vykorystannia informatsiinykh tekhnolohii u formuvanni profesiinoi kompetentsii maibutnoho vchytelia inozemnykh mov. *Inozemni movy*, 4, 5-9 [in Ukrainian].
3. Tarnopolskyi, O. B. (1993). *Metodyka navchannia anhliiskoi movy*. Kyiv.
4. Klymiuk, V. I. (2015). Korotkyi ohliad metodiv navchannia inozemnoi movy. Retrieved from: http://www.rusnauka.com/13_NPN_2010/Philologia/65737.doc.htm [in Ukrainian].
5. Malinko, O. H. & Tsyhanok, Z. A. Suchasni pidkhody do vyvchennia inozemnoi movy u VNZ svitu. Retrieved from: https://kneu.edu.ua/get_file/5855/ [in Ukrainian].

2.10. SYNCHRONOUS AND ASYNCHRONOUS DISTANCE LEARNING: BENEFITS AND LIMITATIONS

Introduction. Communication is a process of transmitting or sending a message⁴⁸². This can involve numerous repetitions before mutual understanding is attained. Success can only be achieved when all participants have shared the same understanding of what is being communicated⁴⁸³. Communication is a two way process where both sender and receiver take turns to send and receive a message. This is depicted in Schramm's Model of Communication⁴⁸⁴ which shows that the elements of communication include the source, medium, receiver and feedback.

We consider the process of learning, in particular distance, to be a way of communication. For distance learning initiatives to succeed, organizations and educational institutions must understand the advantages and disadvantages of different online learning techniques and methods.

Two basic types of distance learning are commonly compared, asynchronous and synchronous. Until recently, distance learning initiatives mainly relied on asynchronous means for teaching and learning^{485, 486}. However, recent improvements in technology and increasing Internet capabilities have led to the growing popularity of synchronous distance learning.

The *aim* of the present paper is to indicate and analyse the benefits and limitations of synchronous as well as asynchronous distance learning.

Literature review. The lockdown in spring 2020 made the turn to distance learning inevitable to all educators worldwide. Surprisingly as it may seem, the notion of distance learning (online learning, e-learning) is not a new one.

As far back as 1966, Rudolf Manfred Delling's definition states that distance education is a planned and systematic activity which comprises the choice, didactic preparation and presentation of teaching materials as well as the supervision and support of student learning and which is achieved by bridging the physical distance between student and teacher by means of at least one appropriate technical medium⁴⁸⁷. Peters defines distance education as a method of imparting knowledge, skills and attitudes which is rationalized by the application of division of labour and organizational principles as well as by the extensive use of technical media, especially for the purpose of reproducing high quality teaching material which makes it possible to instruct great numbers of students at the same time wherever they live. It is an industrialized form of teaching and learning⁴⁸⁸.

In 1989, Barker and colleagues provided a definition of distance education that captured the emergence of telecommunication technologies. Telecommunications-based distance education approaches are an extension beyond the limits of correspondence study. The teaching-learning experience for both instructor and student(s) occur simultaneously – it is contiguous in time. When an audio and/or video communication link is employed, the opportunity for live teacher-student exchanges in real time is possible, thereby permitting immediate response to student inquiries and

⁴⁸² Romero, P. (1984). English for business: developing communication skills. Katha Publishing Co., Inc. Quezon: Philippines.

⁴⁸³ Tendero, E. (2009). Fundamentals of effective speech and oral communication. Mutya Publishing House, Inc. Malabon City: Philippine; FME, 2013. Effective Communication Skills.

⁴⁸⁴ University of Nairobi, (2016). Introduction to Communication. goo.gl/gDW33n.

⁴⁸⁵ Hrastinski, S. & Keller, Ch. (2007): Computer-Mediated Communication in Education: A Review of Recent Research, Educational Media International, March 2007, Vol. 4, No. 1 pp. 61-77.

⁴⁸⁶ Romiszowski, A. & Mason, R. (2004): Computer-Mediated Communication, in Handbook of Research for Educational Communications and Technology, ed. David H. Jonassen (Mahwah, NJ: Lawrence Erlbaum, 2004), pp. 397-431.

⁴⁸⁷ Delling, R. (1996): Versuch der Grundlegung zu einer systematischen Theorie des Fernunterrichts, in L. Sroka (Ed.). Fernunterricht, Hamburg: Hamburger Fernlehrinstitut, 1966, p. 186.

⁴⁸⁸ Mehrotra, C. M., Hollister, C. D., & McGahey, L. (2001): Distance learning: Principles for effective design, delivery, and evaluation. Thousand Oaks, CA: Sage Publications, Inc., 2001, p. 206.

comments. Much like a traditional classroom setting, students can seek on-the-spot clarification from the speaker⁴⁸⁹.

In order to develop a definition of distance education, Keegan analyzed each of the earlier definitions of distance education and incorporated this form of education into five characteristics.

- The quasi-permanent separation of teacher and learner throughout the length of the learning process (this distinguishes it from conventional face-to-face education);
- The influence of an educational organization both in the planning and preparation of learning materials and in the provision of student support services (this distinguishes it from private study and teach-yourself programmes);
- The use of technical media – print, audio, video, or computer – to unite teacher and learner and carry the content of the course;
- The provision of two-way communication so that the student may benefit from or even initiate dialogue (this distinguishes it from other uses of technology in education); and
- The quasi-permanent absence of the learning group throughout the length of the learning process so that people are usually taught as individuals rather than in groups, with the possibility of occasional meetings, either face-to-face or by electronic means, for both didactic and socialization purposes⁴⁹⁰.

Pirrong and Lathen⁴⁹¹ examined the use of two-way interactive television for university level business instruction. Their study showed that remote-site students scored higher on exams than their on campus counterparts. According to Mehrotra, Hollister, and McGahey⁴⁹², distance learning is not a future possibility for which higher education must prepare, it is a current reality creating opportunities and challenges for educational institutions; a reality offering students expanded choices in where, when, how, and from whom they learn; a reality making education accessible to ever larger numbers of persons. Some of the later surveys⁴⁹³ have stated that distance learning is a type of learning which takes place partially or entirely over the Internet.

Berge suggests the notion of orientation for new distance learners. It presupposes that educators have a right to expect that students will come to distance learning experiences prepared to study efficiently online with such materials as a student handbook, a preliminary screening survey. It in turn will ensure that learners obtain appropriate study and learning skills and understand their rights and responsibilities in a distance learning course⁴⁹⁴.

Distance education theory. Holmberg⁴⁹⁵ introduced a new theory of distance education based on empathy and previous theories and definitions of distance learning, and formulated his own theory. In this new theory, Holmberg focuses on teaching, learning, and organization (or administration). The main concepts of his theory are as following:

1. Distance education is mostly aimed at individual learners who cannot or do not want to experience face-to-face teaching (i.e. usually working adults who wish to learn for career purposes or for personal development).

2. Distance learning is guided and supported by independent means, primarily pre-prepared course materials and mediated communication between students and an educator responsible for course development, instructional student-tutor interaction, counseling, and administration of the teaching-learning process inclusive of arrangements for student-student interaction. Distance education may inspire metacognitive approaches.

⁴⁸⁹ Barker, B., Frisbie, A. & Patrick, K. (1989): Broadening the definition of distance education in the light of the new telecommunications technologies. *The American Journal of Distance Education*, 1989, Vol. 3, No. 1, p. 25.

⁴⁹⁰ Keegan, D. (Ed.) (1996): *Foundations of distance education* (3rd ed.). London: Routledge, 1996, p. 50.

⁴⁹¹ Pirrong, G. D. & Lathen, W. C. (1990): *The Use of Interactive Television in Business Education*. *Education Technology*, 1990, Vol. 30, No. 5, pp. 49-54.

⁴⁹² Mehrotra, C. M., Hollister, C. D., & McGahey, L. (2001): *Distance learning: Principles for effective design, delivery, and evaluation*. Thousand Oaks, CA: Sage Publications, Inc., 2001, p. ix.

⁴⁹³ *Ibidem*, p. 9.

⁴⁹⁴ Berge, Z. (ed.) (2001): *Sustaining Distance Training*. San Francisco: Jossey-Bass., 2001, p. 20-21.

⁴⁹⁵ Hrastinski, S. & Keller, Ch. (2007): *Computer-Mediated Communication in Education: A Review of Recent Research*, *Educational Media International*, March 2007, Vol. 4, No. 1 pp. 61-77.

3. Central to learning and teaching in distance education are personal relations between the parties concerned, study pleasure, and empathy between students and those representing the supporting organization. Feelings of empathy and belonging promote the students' motivation to learn and influence the learning favorably. Such feelings are fostered by lucid, problem-oriented, conversation-like presentations of learning matter expounding and supplementing the course literature; by friendly mediated interaction between students, tutors, counselors, and other staff in the supporting organization; and by liberal organizational-administrative structures and processes. Factors that advance the learning process include short turnaround times for assignments and other communications between students and the supporting organization, suitable frequency of assignment submissions, and the constant availability of tutors and advisors⁴⁹⁶.

It is significant to keep in mind that although technology advancements are ever changing and will more than likely result in new ideas of distance education, the underlying concept of distance education remains the same, which is to educate individuals in a nontraditional environment (i.e. classroom-type setting) through a variety of media. Moreover, Hoffman notes that it may be more beneficial to look at ways in which to converge the ideas of distance education with that of traditional education, rather than analyze definitions that differentiate between the two⁴⁹⁷.

Synchronous vs asynchronous distance learning. Communication can be classified as synchronous or asynchronous. The most common form of synchronous communication is the face-to-face discourse. However, when distance is being considered, synchronous communication is still possible with the intervention of technology or other tools⁴⁹⁸. On the other hand, asynchronous communication does not happen in real-time. Those who are involved in this type of communication may read and respond as their respective schedules permit them to do so. This may also be facilitated in traditional ways or with the aid of technology tools⁴⁹⁹.

From an educational point of view, the process of integrating synchronous communication in teaching and learning can be defined as synchronous education, which occurs in the traditional classroom wherein the teacher and the students interact with each other at a given time and place. On the other hand, early models of asynchronous education did not have effective asynchronous communication for the system lacked student-teacher interaction as well as student-to-student interaction⁵⁰⁰.

In the age of technology, distance learning environments were born. The theory of distance learning describes the cognitive science principles of effective learning with the use of electronic technology⁵⁰¹. Participants involved in distance learning are usually separated by time and place so the utilization of communication tools is necessary to facilitate interaction and learning.

Distance learning uses two main forms of media:

- 1) synchronous – two-way videoconferencing, and
- 2) asynchronous learning networks⁵⁰².

Synchronous learning is distance education that happens in real time, often with a set class schedule and required login times. Synchronous distance education, commonly supported by media such as videoconferencing and chat, has the potential to support e-learners in the development of

⁴⁹⁶ Ibidem, p. 81-82.

⁴⁹⁷ Hanson, D., Maushak, N. J., Schlosser, C. A., Anderson, M. L., Sorenson, C. & Simonson, M. (1997): *Distance education: Review of the literature* (2nd ed.). Washington, DC: Association for Educational Communications and Technology. Ames, Iowa: Research Institute for Studies in Education.

⁴⁹⁸ Wang, S. K. (2008): The Effects of a Synchronous Communication Tool (Yahoo Messenger) on Online Learners' Sense of Community and their Multimedia Authoring Skills. *Journal of Interactive Online Learning*, 2008, Vol 7, No.1, pp. 59-74.

⁴⁹⁹ Moallem, M. (2015): The Impact Of Synchronous And Asynchronous Communication Tools On Learner Self-Regulation, Social Presence, Immediacy, Intimacy And Satisfaction In Collaborative Online Learning. *The Online Journal of Distance Education and e-Learning*, 2015, Vol. 3, No. 3, pp. 55-77.

⁵⁰⁰ Lim, F. P. (2017): An Analysis of Synchronous and Asynchronous Communication Tools in e-Learning. *Advanced Science and Technology Letters*, 2017, Vol. 143, p. 231.

⁵⁰¹ Mayer, R. E. (2001): *Multimedia learning*. New York: Cambridge University Press.

⁵⁰² Birnbaum, B. W. (2001): *Foundations and practices in the use of distance education*. Mellen Studies in Education, Lewiston: The Edwin Mellen Press, 2001, Vol. 66, p. 4.

learning communities. Learners and teachers experience synchronous online learning as more social and avoid frustration by asking and answering questions in real time⁵⁰³. Synchronous sessions help students feel like participants rather than isolates⁵⁰⁴.

Whereas asynchronous distance education provide for multi-modal, Web-based delivery of instruction that can be reviewed by the student at any time⁵⁰⁵. This type of distance instruction allows students to access the materials, lectures, instruction from any place and at any time, as opposed to synchronous distance education. Asynchronous distance learning, commonly facilitated by media such as e-mail and discussion boards, supports work relations among learners and with teachers, even when participants cannot be online at the same time. It is thus a key component of flexible online learning. In fact, many people take online courses because of their asynchronous nature, combining education with work, family, and other commitments. Asynchronous distance learning makes it possible for learners to log on to an online learning environment at any time and download documents or send messages to teachers or peers. Students may spend more time refining their contributions, which are generally considered more thoughtful compared to synchronous communication⁵⁰⁶.

Advantages and disadvantages of synchronous distance learning. Kock's media naturalness hypothesis⁵⁰⁷ stipulates that synchronous communication enhances psychological arousal. At the same time, Robert and Dennis's⁵⁰⁸ cognitive model of media choice predicts that synchronous communication increases motivation. Kock stresses that every element that characterizes "natural" media (for instance, the ability to convey and perceive facial expressions and body language) contributes to psychological arousal.

Hrastinski in the conducted research⁵⁰⁹ revealed that a lot of e-learners felt that synchronous communication was more like talking compared with asynchronous communication. The scholar explained the results stating that the online learners felt more psychologically aroused and motivated, since this type of communication more closely resembles face-to-face communication. This finding was especially evident in the smaller class.

According to the outcomes, during synchronous distance learning, students respond quickly because they do not want to disrupt the conversation. A drawback revealed in the interviews is that the focus is often on quantity rather than quality⁵¹⁰.

It is significant to note that synchronous distance learning better supports personal participation. It means a more arousing type of participation appropriate for less complex information exchanges, including the planning of tasks and social support⁵¹¹.

Figure 1 illustrates both benefits and limitations of synchronous distance learning.

Advantages and disadvantages of asynchronous distance learning. Hrastinski's findings have revealed that asynchronous distance learning can be classified as content-related⁵¹². Besides, if e-learners rarely meet face-to-face and teachers mainly rely on asynchronous online learning,

⁵⁰³ Hrastinski, S. (2007): The Potential of Synchronous Communication to Enhance Participation in Online Discussions, paper presented at the 28th International Conference on Information Systems, Montreal, Canada, December 9-12, 2007.

⁵⁰⁴ Hrastinski S. (2008): Asynchronous and Synchronous E-Learning. EDUCAUSE Quarterly, October-December 2008, Vol. 31, No. 4.

⁵⁰⁵ Birnbaum, B. W. (2001): Foundations and practices in the use of distance education. Mellen Studies in Education, Lewiston: The Edwin Mellen Press, 2001, Vol. 66, p. 4.

⁵⁰⁶ Hrastinski, S. (2007): The Potential of Synchronous Communication to Enhance Participation in Online Discussions, paper presented at the 28th International Conference on Information Systems, Montreal, Canada, December 9-12, 2007.

⁵⁰⁷ Kock, N. (2005): Media Richness or Media Naturalness? The Evolution of Our Biological Communication Apparatus and Its Influence on Our Behavior Toward E-Communication Tools, IEEE Transactions on Professional Communication, June 2005, Vol. 48, No. 2, pp. 117-130.

⁵⁰⁸ Robert, L. P. & Dennis, A. R. (2005). Paradox of Richness: A Cognitive Model of Media Choice. IEEE Transactions on Professional Communication, 2005, Vol. 48, No. 1, pp. 10-21.

⁵⁰⁹ Hrastinski S. (2008): Asynchronous and Synchronous E-Learning. EDUCAUSE Quarterly, October-December 2008, Vol. 31, No. 4.

⁵¹⁰ Ibidem.

⁵¹¹ Ibidem.

⁵¹² Ibidem.

students may feel isolated and not part of learning communities, which is significant for cooperation and learning^{513, 514}. A finding supported by previous research indicates that when comparing the smaller to the larger class, it appears complicated to hold asynchronous discussions going with few participants⁵¹⁵. It is essential to add that asynchronous online learning better supports cognitive participation which describes a more reflective type of participation appropriate for discussions of complex issues⁵¹⁶.

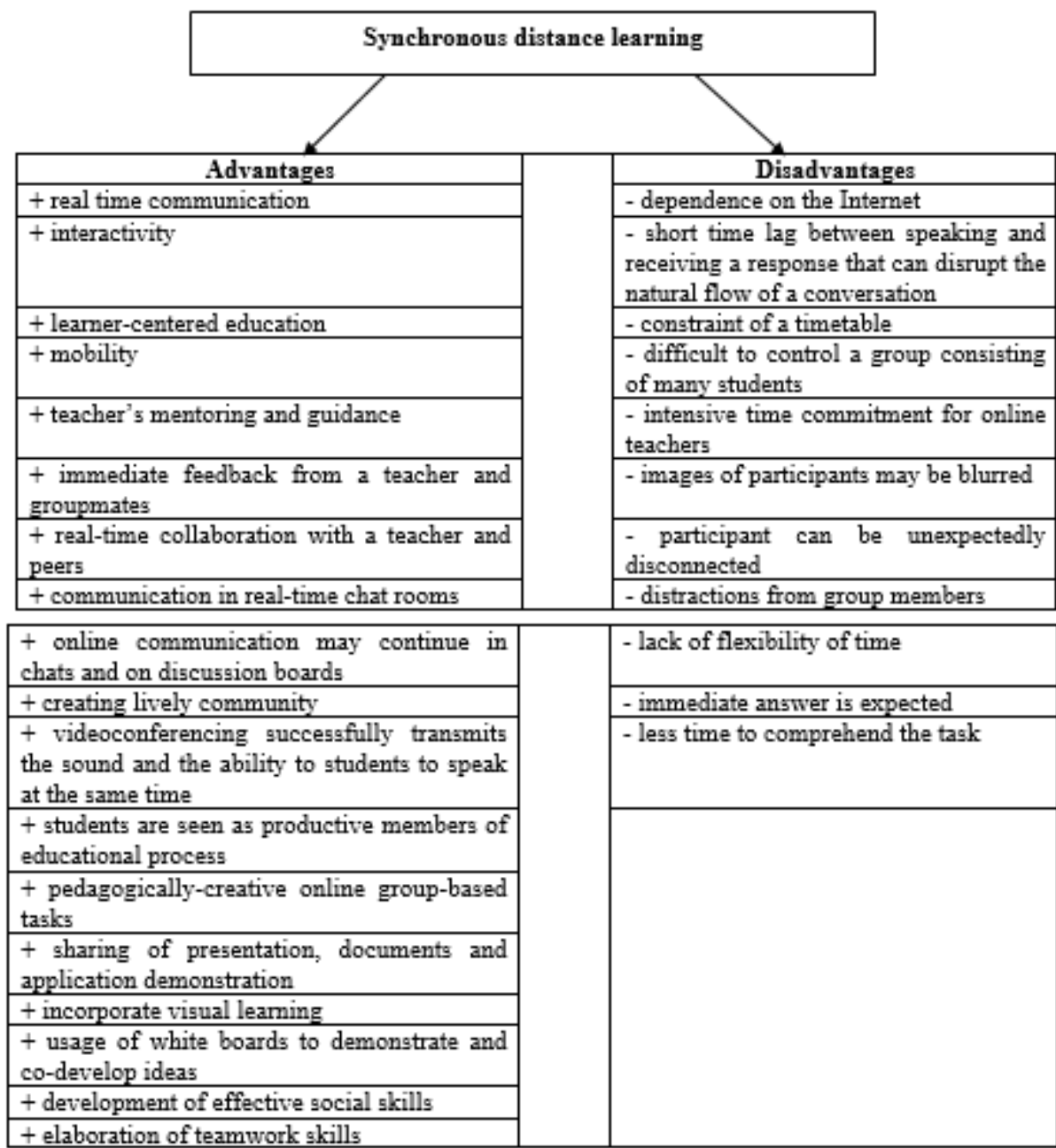

Figure 1 Benefits and limitations of synchronous distance learning

⁵¹³ Haythornthwaite, C. & Kazmer, M. M. (2002): Bringing the Internet home: adult distance learners and their Internet, home and work worlds, in *The Internet in Everyday Life*, ed. B. Wellman & C. Haythornthwaite, Blackwell, Oxford, 2002, pp. 431-463.

⁵¹⁴ Haythornthwaite, C. (2002): Building social networks via computer networks: Creating and sustaining distributed learning communities, in *Building Virtual Communities: Learning and Change in Cyberspace*, ed. K. A. Renninger and W. Shumar, Cambridge University Press, Cambridge, 2002, pp. 159-209.

⁵¹⁵ Palloff, R. M. & Pratt, K. (1999): *Building Learning Communities in Cyberspace: Effective Strategies for the Online Classroom*. San Francisco: Jossey-Bass, 1999.

⁵¹⁶ Hrastinski S. (2008): Asynchronous and Synchronous E-Learning. *EDUCAUSE Quarterly*, October-December 2008, Vol. 31, No. 4.

The cognitive model of media choice advocated by Robert and Dennis presupposes that asynchronous communication enhances a person's ability to process information. The receiver is given more time to comprehend a message because an immediate response is not required⁵¹⁷. It should also be noted that in the asynchronous discussions it is easier to find some more facts, since there is an opportunity to consult a book and do more thorough postings⁵¹⁸.

The advent of on-demand entertainment and information coupled with the willingness to have more time control may be conditioning society to expect education on-demand as well. This "on-demand" mentality values independence over social interaction with groupmates or teachers. Learners who opt for this alternative can be more contented with the product and results, not necessarily because of the quality of the material, but because they are able to control the timing of its availability⁵¹⁹.

Figure 2 provides benefits and limitations of asynchronous distance learning.

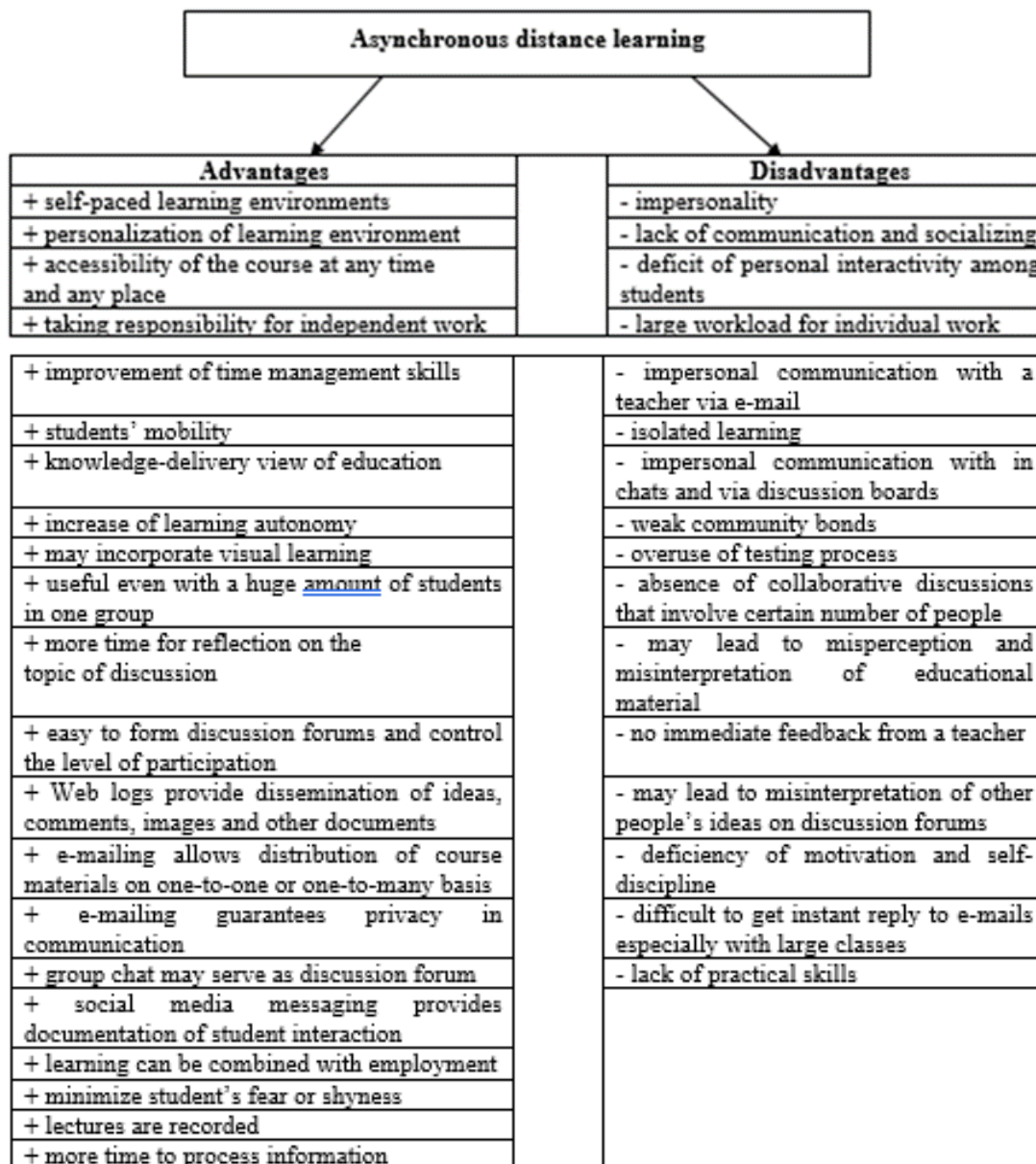

Figure 2 Benefits and limitations of asynchronous distance learning

⁵¹⁷ Robert, L. P. & Dennis, A. R. (2005). Paradox of Richness: A Cognitive Model of Media Choice. IEEE Transactions on Professional Communication, 2005, Vol. 48, No. 1, pp. 10-21.

⁵¹⁸ Hrastinski S. (2008): Asynchronous and Synchronous E-Learning. EDUCAUSE Quarterly, October-December 2008, Vol. 31, No. 4.

⁵¹⁹ Buxton, E. C. (2014): Pharmacists' Perception of Synchronous Versus Asynchronous Distance Learning for Continuing Education Programs. American Journal of Pharmaceutical Education, 2014, Vol. 78, No. 1, Article 8, p. 6.

Conclusion. The research discussed demonstrates that synchronous and asynchronous distance learning possess benefits as well as limitations, with advantages prevailing. It means that we may state that these types of online learning complement each other. An implication for teachers is to supply students with several types of asynchronous and synchronous communication so that appropriate means are available for different learning activities. The combination of these two types of distance learning supports several ways for learners and teachers to exchange information, collaborate on work, and become acquainted with each other⁵²⁰.

It should be taken into consideration that some learners enrol in online courses due to their asynchronous nature. When complex issues are concerned, synchronous distance learning by such media as videoconferencing, instant messaging and chat, and arranging real-time meetings as a supplement, can be significant as sustain for students to get to know each other and to plan the tasks within easy reach. Nevertheless, when discussing complex issues, in which time for reflection is required, it seems preferable to turn to asynchronous online learning and use such media as discussion boards, e-mail, and blogs.

A substantial challenge is to critically examine the benefits and limitations of emerging types of asynchronous, synchronous, and hybrid e-learning. This analysis will foster understanding of the perplexed task – taking advantage of emerging media in ways that benefit learning.

References

1. Barker, B., Frisbie, A. & Patrick, K. (1989): Broadening the definition of distance education in the light of the new telecommunications technologies. *The American Journal of Distance Education*, 1989, Vol. 3, No. 1, pp. 20-29.
2. Berge, Z. (ed.) (2001): *Sustaining Distance Training*. San Francisco: Jossey-Bass., 2001, p. 20-21.
3. Birnbaum, B. W. (2001): Foundations and practices in the use of distance education. *Mellen Studies in Education*, Lewiston: The Edwin Mellen Press, 2001, Vol. 66, pp. 1-174.
4. Buxton, E. C. (2014): Pharmacists' Perception of Synchronous Versus Asynchronous Distance Learning for Continuing Education Programs. *American Journal of Pharmaceutical Education*, 2014, Vol. 78, No. 1, Article 8, pp.1-7.
5. Dellings, R. (1996): Versuch der Grundlegung zu einer systematischen Theorie des Fernunterrichts, in L. Sroka (Ed.). *Fernunterricht*, Hamburg: Hamburger Fernlehrinstitut, 1966.
6. Hanson, D., Maushak, N. J., Schlosser, C. A., Anderson, M. L., Sorenson, C. & Simonson, M. (1997): *Distance education: Review of the literature* (2nd ed.). Washington, DC: Association for Educational Communications and Technology. Ames, Iowa: Research Institute for Studies in Education.
7. Haythornthwaite, C. & Kazmer, M. M. (2002): Bringing the Internet home: adult distance learners and their Internet, home and work worlds, in *The Internet in Everyday Life*, ed. B. Wellman & C. Haythornthwaite, Blackwell, Oxford, 2002, pp. 431-463.
8. Haythornthwaite, C. (2002): Building social networks via computer networks: Creating and sustaining distributed learning communities, in *Building Virtual Communities: Learning and Change in Cyberspace*, ed. K. A. Renninger and W. Shumar, Cambridge University Press, Cambridge, 2002, pp. 159-209.
9. Holmberg, B. (2003): A theory of distance education based on empathy. In M. Moore & W. G. Anderson (Eds.) *Handbook of distance education*, Mahwah, NJ: Lawrence Erlbaum Associates, 2003, pp. 79-86.
10. Hrastinski, S. & Keller, Ch. (2007): Computer-Mediated Communication in Education: A Review of Recent Research, *Educational Media International*, March 2007, Vol. 4, No. 1 pp. 61-77.

⁵²⁰ Haythornthwaite, C. & Kazmer, M. M. (2002): Bringing the Internet home: adult distance learners and their Internet, home and work worlds, in *The Internet in Everyday Life*, ed. B. Wellman & C. Haythornthwaite, Blackwell, Oxford, 2002, pp. 431-463.

11. Hrastinski, S. (2007): The Potential of Synchronous Communication to Enhance Participation in Online Discussions, paper presented at the 28th International Conference on Information Systems, Montreal, Canada, December 9-12, 2007.
12. Hrastinski S. (2008): Asynchronous and Synchronous E-Learning. *EDUCAUSE Quarterly*, October-December 2008, Vol. 31, No. 4.
13. Keegan, D. (Ed.) (1996): *Foundations of distance education* (3rd ed.). London: Routledge, 1996.
14. Kock, N. (2005): Media Richness or Media Naturalness? The Evolution of Our Biological Communication Apparatus and Its Influence on Our Behavior Toward E-Communication Tools, *IEEE Transactions on Professional Communication*, June 2005, Vol. 48, No. 2, pp. 117-130.
15. Lim, F. P. (2017): An Analysis of Synchronous and Asynchronous Communication Tools in e-Learning. *Advanced Science and Technology Letters*, 2017, Vol. 143, pp. 230-234.
16. Mayer, R. E. (2001): *Multimedia learning*. New York: Cambridge University Press.
17. Mehrotra, C. M., Hollister, C. D., & McGahey, L. (2001): *Distance learning: Principles for effective design, delivery, and evaluation*. Thousand Oaks, CA: Sage Publications, Inc., 2001.
18. Moallem, M. (2015): The Impact Of Synchronous And Asynchronous Communication Tools On Learner Self-Regulation, Social Presence, Immediacy, Intimacy And Satisfaction In Collaborative Online Learning. *The Online Journal of Distance Education and e-Learning*, 2015, Vol. 3, No. 3, pp. 55-77.
19. Palloff, R. M. & Pratt, K. (1999): *Building Learning Communities in Cyberspace: Effective Strategies for the Online Classroom*. San Francisco: Jossey-Bass, 1999.
20. Peters, O. (1973): *Die Didaktische Struktur des Fernunterrichts*, Weinheim: Beltz, 1973.
21. Pirrong, G. D. & Lathen, W. C. (1990): The Use of Interactive Television in Business Education. *Education Technology*, 1990, Vol. 30, No. 5, pp. 49-54.
22. Robert, L. P. & Dennis, A. R. (2005). Paradox of Richness: A Cognitive Model of Media Choice. *IEEE Transactions on Professional Communication*, 2005, Vol. 48, No. 1, pp. 10-21. DOI: 10.1109/TPC.2004.843292.
23. Romero, P. (1984). *English for business: developing communication skills*. Katha Publishing Co., Inc. Quezon: Philippines.
24. Romiszowski, A. & Mason, R. (2004): Computer-Mediated Communication, in *Handbook of Research for Educational Communications and Technology*, ed. David H. Jonassen (Mahwah, NJ: Lawrence Erlbaum, 2004), pp. 397-431.
25. Tendero, E. (2009). *Fundamentals of effective speech and oral communication*. Mutya Publishing House, Inc. Malabon City: Philippine; FME, 2013. *Effective Communication Skills*. [Cited 10. 02. 2021.] Available online: www.free-management-ebooks.com.
26. University of Nairobi, (2016). *Introduction to Communication*. goo.gl/gDW33n.
27. Wang, S. K. (2008): The Effects of a Synchronous Communication Tool (Yahoo Messenger) on Online Learners' Sense of Community and their Multimedia Authoring Skills. *Journal of Interactive Online Learning*, 2008, Vol 7, No.1, pp. 59-74.

2.11. USE OF CASE-STUDY METHOD IN TEACHING HUMANITIES AT MEDICAL UNIVERSITY

Every year the number of academic hours for teaching humanities at medical university decreases. At the same time, there is too little time for direct communication between the teacher and the student. This leads to the fact that students' knowledge of the humanities is superficial, they have no interest and do not know how to work independently. Mainly lecture forms of teaching humanities turn learning into a process of obtaining information and a reproductive form of thinking. Humanization of medical education requires not only a change in the content of academic disciplines, but also indicates ways to introduce innovative teaching methods and technologies into the educational process. Often the methodology of teaching humanities at the medical university does not correspond to their real purpose. In our opinion, one of the most important ways in solving this problem is considered to be the searching and using the new forms and methods of teaching humanities.

The use of active teaching methods allows to bring the initial material closer to the interests of students and increases their motivation. Since the teaching of humanities at the medical university is aimed at the deep language education, involving the students in universal cultural values and forming their worldview, we believe that the introduction of the case-study method in humanities teaching will enhance and streamline the learning process, revise the content of disciplines and reorganize methods of teachers' work with the students.

The problem of case-study use was studied by Yu. Surmin, O. Sydorenko, P. Sheremeta, V. Chuba, G. Kanishchenko. Their works deal with the problem of using the case-study method in teaching various economic disciplines in Ukrainian higher school. Smolyaninova O., Davydenko V., Mikhailova E., Piskunova N., Pilipenko O., Titova N., Margvelashvili O. research this problem in the context of business education. The case-study method is actively used abroad in the training of teachers: in the United States by J. Maan, D. Krukshank, D. Syrukes, H. Sykes, T. Byrd etc.; in England – M. Reichelt, R. Pring; Australia – A. Watson. it is actively used in teaching technical disciplines in the United States by S. O. Smith and in Canada by G. Cardos.

The analysis of the literature on the research topic shows that the theoretical development of the problem of case-study use in teaching humanities at the medical university has not received sufficient disclosure in Ukrainian pedagogical science. Therefore, the purpose of the publication is to acquaint and analyze the reasonability of using the case-study method in teaching humanities at the medical university.

In most medical universities of Ukraine, teachers of humanities use the traditional form of knowledge transfer – lecture, and two forms of control – seminars (practical, laboratory, colloquium – depending on the discipline) and exams (tests and module control). But positive changes in the humanitarian training of medical professionals are impossible without changes from the knowledge transfer to knowledge management. It is also impossible without recognizing the priority of the student's personality, creating conditions for his/her self-determination and self-realization. The ideas of partnership and cooperation between the teacher and the student can create the conditions for such a transition.

Active teaching methods allow the student to realize his/her own position and the limitations of his/her own opinion. This contributes to the natural desire to enrich it. S. Rubinstein is convinced that the professional qualities of the individual, as well as the individual are formed in active work, when knowledge, skills and abilities are not only shown in the activity, but also formed in it⁵²¹. O. Leontiev shares the point of view of S. Rubinstein and believes that the activity causes changes in the psychological processes of the individual at this stage of development⁵²². This, in turn, directs the learning process to the organization and involvement of students in various types of educational activities that meet the specifics of professional training, its content, forms and methods.

⁵²¹ Рубинштейн С. Я. (1989) Основы общей психологии: в 2 т., с. 78.

⁵²² Леонтьев А. Н. (1975) Деятельность. Сознание. Личность, с. 203.

More than two thousand years ago, the great thinker Socrates realized that the knowledge obtained by a man in the finished form was less valuable to him and therefore it was short-lived as a product of his own thinking. Millennia later, the use of the method proposed by Socrates would be called a mental breakthrough in education. The philosophical method of Socrates' teaching characterizes the fusion of morality and knowledge, the acquisition of knowledge through cognition and self-knowledge, the completion of cognition by means of definition. The essence of the method used by Socrates is in motivating a person to discover and develop reflexive abilities. In the act of reflection, the meaning that must be assimilated makes sense.

The value of any method can be determined by the extent to which it corresponds to the context of the era, namely the increasing influence of technology in modern society. Based on the peculiarities of the humanitarian training of students of medical university, we can suppose that such an interactive method as a case-study method, also known as a method of situational learning, can favor successful learning. Humanities are the natural area of case-study use because their knowledge is characterized by the absence of rigid conditioning. They are characterized by ambiguity and situationality.

In our opinion, the reasonability of introducing the case-study method in the process of teaching humanities at the medical university is due to two trends. The first results from the focus of education on the formation of skills and abilities of mental activity, the ability to learn, the ability to process large amounts of information, and so on. The second trend results from the modern requirements for the personality qualities of a doctor.

The pedagogical value of the case-study method in modern conditions is assessed by its possibility to activate the cognitive activity of students, develop their personal qualities, and create the problem that motivates independent choice and search for optimal solutions. The use of the case-study method, like any other, must be methodically, informationally, organizationally and pedagogically grounded and provided. In addition, it is necessary to diagnose and expertly assess those humanities or their sections where the use of the case-study method gives a greater effect than traditional teaching methods.

The case-study method is based on the same principles that are used in interactive technologies, namely: achieving a specific pedagogical goal, highlighting the integral elements, dynamism, effectiveness and efficiency of knowledge, awareness of prospects, priority of the relationship between the teacher and the student. Interactive learning is a constant active interaction of all participants in the educational process. It has very specific and predictable goals, one of which is to create a comfortable learning environment⁵²³. Interactive learning technologies contribute to the intensification of the educational process and the intensification of educational and cognitive activities of students.

The essence of the case-study method is in the following: the students are asked to comprehend a situation, the description of which not only reflects a certain practical task, but also actualizes a set of knowledge that must be learned when solving this problem. That is why the case-study method is designed to obtain knowledge not from the exact sciences, but from those disciplines where the truth is pluralistic. There shouldn't be any unambiguous answer to the proposed problem. It should provide several answers that can compete with each other in the degree of truth. Yu. Surmin believes, and we agree with him, that the main problems that case-study method can solve, are technology and optimization, methodological saturation and use of various types and forms in teaching.

From the epistemological point of view, the case-study method is a method of active learning, which uses an understanding of the discipline being studied, even if it contains plausible and ambiguous knowledge that can be identified in the analysis of the practical situation. The case-study method promotes the processes of subjectivation and objectification of knowledge. It creates a favorable environment for the use of knowledge through the experience of the process of their formation. The case itself is a so-called objectified intellectual product with a high concentration of

⁵²³ Вахрушева Г. Ю. (2007) Інтерактивні технології навчання як засіб активізації навчально-пізнавальної діяльності студентів, с. 65.

educational information. Thus, the study and analysis of the case is a process of assimilation, i.e. subjectivation of knowledge. This approach to learning contributes to the optimal development of dialectical thinking of future doctors, formation of their scientific worldview, integral views and beliefs. And this is the purpose of any training. Cognitive activity is the basis for the use of any method, and the case-study method is not an exception, because it is focused on obtaining true knowledge. It deals with a special kind of truth. This is a situational truth that is related to human activity.

The purpose of using the case-study method in class is to put the student in a situation where he/she will need to make decisions, because in addition to gaining new knowledge, in the process of discussing the case they learn to argue convincingly their decision, react constructively and respond to criticism. The case-study method serves as a specific method of discussion in terms of stimulating and motivating the learning process, as well as a method of practical control and self-control. The discussion underlying the method contributes to the formation of new positions and beliefs, deeper understanding of some theoretical positions, overcoming misconceptions, developing the ability to express their views correctly and logically, combine their opinions with the opinions of others, find confirmation of their assumptions and justify decisions.

The case-study method promotes the formation and development of students' professional and social abilities, value systems, motivation for activity and communication. The change in the nature of education at the medical university needs constructing the learning process on the principle of pedagogical interaction, cooperating and co-creating, which is most consistent with the specifics of future professional activities of doctors. The role of the teacher is changed: he/she is not an expert, but rather a consultant who interacts with the students. Implementation of communicative tasks allows to intensify the learning process, promotes self-expression of each student, increases his/her activity in the process of cognitive activity.

The case-study method is able to consider the student's personality as a self-sufficient value. Students become equal participants in what is happening and perceive learning as an exchange of experience between them and the teacher. In turn, dialogue contributes to the fact that truth and knowledge are not passed from teacher to student, but are revealed to the participants of the dialogue. The heads of many medical institutions, where medical university graduates will work, understand the importance of forming a team of like-minded people. This will contribute to the coordinated work of the team and the timely achievement of the goal. That is why students, as future professionals, must master the skills and abilities of teamwork. The case-study method meets the modern requirements of problem-oriented learning and contributes to the maximum activation of cognitive activity of students and brings them closer to the circumstances that they will face in their professional activities.

If we make a projection on the doctor's personality, the case-study method promotes the development of such qualification characteristics of modern doctors as the ability to analyze and diagnose the problem, the ability to clearly state and express their position, the ability to communicate, discuss, evaluate information and others. Due to such a wide range of possibilities, the case-study method helps to form personal qualities and the personality of the future specialist as a whole. In addition, the case method promotes the development of such skills needed by a modern medical professional as:

1. Analytical skills, which include the ability to distinguish data from information, make classifications, identify essential and non-essential information, analyze and find it.
2. Practical skills – the problem contained in the case is directly related to the future activities of the doctor.
3. Creative skills – creativity is shown in the process of finding a solution to the problem contained in the case, because only logic cannot solve some situations.
4. Communication skills, ability to lead a discussion, defend their point of view and persuade opponents should be highlighted.
5. Social skills – assessing people's behavior, the ability to listen, control yourself.
6. Self-analysis – understanding and analysis of the point of view of others or own.

The advantages of using the case-study method over traditional teaching methods are considered by Yu. Surmin, P. Sheremeta, V. Chuba⁵²⁴. At the same time, they highlight the following positive features:

1. Reducing the percentage of use of authoritarian methods.
2. Working in groups in preparation for discussion of the case provides optimal conditions for personality formation.
3. When solving a case problem, the teacher's focus shifts from the discipline being studied to the student.
4. The use of the case-study method at the lesson motivates the students because it brings them closer to real life.
5. There is a development of such skills as communication, sociability, ability to resolve conflicts and work in a team.
6. The use of the case-study method contributes to the activation of students' cognitive activity and the development of a system of values and the worldview.
7. The use of the case-study method contributes to the technologicalization and optimization, methodological saturation of the educational process and the use of different types and forms of learning.

The case-study method should be used in organic combination with traditional teaching methods, because they give students the required and normative knowledge. Situational learning cannot replace a traditional lecture, it provides an opportunity to find and use knowledge in a dynamic situation, while developing flexibility and dialectic thinking. The use of the case-study method makes it possible to organize training without any social hierarchy, with an assessment of qualifications and skills that are currently demonstrated in solving and discussing problems. The case-study method is a really effective way to improve the teaching of the humanities at the medical university. It has significant functionality and meets the modern requirements.

Conclusions. Thus, we see that the reasonability of using case-study method in teaching humanities at the medical university is due to the peculiarities of modern training of doctors and aimed at solving problems related to the focus on training specialists to work in a competitive environment, increasing motivation for the humanities learning, psychological unpreparedness of the students for new forms of professional and creative activity, etc. This is an interactive method that provides mastering of theoretical principles and skills of practical use of the material. It is necessary to emphasize the fact that the case method promotes the professionalization of students, forms interest and positive motivation for the disciplines studied.

Given all the above, we can identify the following positive features of the use of the case method in teaching the humanities at the medical university:

1. The method is a kind of research analytical technology, which means that it contains the operations of the research process and analytical procedures.
2. The case-study method acts as a technology of team learning, the most important components of which are group work and mutual exchange of information.
3. The case-study method can also be considered as a synergetic technology, the meaning of which is to prepare procedures for a group of students in the situation and the formation of the effects of increasing knowledge.
4. The case-study method integrates developmental learning technologies, including procedures for individual, group and collective development.
5. The case-study method acts as a kind of design technology. In conventional design technology, the problem is solved through joint activities of students, while the case-study method is the formation of the problem and ways to solve it on the basis of the case, which is both a task and a source of information.
6. The case-study method concentrates the achievements of the technology of "success formation".

⁵²⁴ Ситуаційна методика навчання: теорія і практика (2001), с. 128

References

1. Рубинштейн С. Я. Основы общей психологии: в 2 т. М., 1989. Т. 1. 793 с.
2. Леонтьев А. Н. Деятельность. Сознание. Личность. 2-е изд. М.: Политиздат, 1975. 304 с.
3. Вахрушева Г. Ю. Інтерактивні технології навчання як засіб активізації навчально-пізнавальної діяльності студентів // Нові технології навчання. 2007. № 47. С. 64-69.
4. Ситуаційна методика навчання: теорія і практика / Упор. О. Сидоренко, В. Чуб. К.: Центр інновацій і розвитку, 2001. 256 с.
5. Ситуационный анализ, или анатомия кейс-метода / Под ред. Ю. П. Сурмина. К.: Центр инноваций и развития, 2002. 286 с.
6. Breslow L. Educating the larger life / L. Breslow // Reflective spin: Case studies of teachers in higher education transforming action. World scientific publishing company incorporated, 1999. P. 265-294.
7. Erskine J. A. Teaching with cases / J. A. Erskine, M. R. Leenders, L. A. Mauffette-Leenders // London, Canada: Research and publications division, School of business administration. The University of Western Ontario, 1981. – P. 180-229.
8. Herreid Clyde Freeman. Start with a story: The case study method of teaching college science / Herreid Clyde Freeman. Arlington, VA, USA: National science teachers association, 2006. 439 p.

2.12. THE IMPORTANCE OF INTERDISCIPLINARY RELATIONS IN THE EDUCATIONAL PROCESS OF HIGHER EDUCATIONAL INSTITUTIONS IN UKRAINE

In the process of training future specialists, higher education institutions must play an integral role in the development of the economy and social sphere of Ukraine, which causes problems of interdisciplinary training of students.

The urgency of the problem of interdisciplinary training is due to the fact that the modern higher education institution is designed to act as a catalyst for the development of the economy and social sphere of Ukraine in the training of cultural, responsible, creative professionals.

Interdisciplinary links are an integral component of the educational process, which requires adherence to the scientific, systematic and consciousness principles. As an independent principle, distinguished by a number of researchers (Arkhipova T., Grebenyuk N., Zvereva I., Eremkina A., Ivanchenko T., Illarionova S., Kirilova V., Lerner I., Maksimova V., Steshenko V., Teryaeva L.), the idea of interdisciplinary links plays an organizing role: affects the construction of programs, the structure of educational material, the development of textbooks and manuals, the selection of methods and forms of learning.

The quality of education is based on interdisciplinary integration, which is observed in the professional activity of a modern specialist and requires the formation of interconnected systems of interdisciplinary knowledge, creating conditions for the development and actualization of cognitive creative activity. Therefore, one of the tasks of university teachers is to develop such an approach to learning, aimed at overcoming the fragmentation of knowledge and the lack of interconnection between disciplines in the training of students.

The basis of interdisciplinary links of academic disciplines is laid in the content of educational programs. Examples are educational programs for bachelors, Faculty of Geography, Tourism and History of Kryvyi Rih State Pedagogical University. The content of educational programs of the university has a set of disciplines that are taught consistently and interconnected in the learning process. This is due to the needs of modern society and contributes to the comprehensive development of the individual capable of research in the field of earth sciences, the complexity of the imagination of natural and social processes on Earth.

Interdisciplinary links form educational programs, while enriching and deepening the material of educational programs. There are disciplines, sections in the courses of disciplines that combine subjects, relationships between concepts, thematic sections that allow students to integrate into the modern picture of the world and human impact on the environment.

Analyzing educational programs, the spread of non-classical form of university education is observed, which is based on the complexity of disciplines, their integration and active interpenetration of sciences, which is the basis of interdisciplinary modern education.

The standards of higher education are based on the list of competencies of the graduate, which determine their supra-subjectivity, universality in many disciplines. Possession of these competencies allows students to learn and use knowledge and skills in solving practical problems, to form practical experience in teamwork. It is interdisciplinary competencies that enable future professionals to adapt in a changing space, to ensure the integrity of personal and cognitive development and self-development in training.

General definitions of competencies and their list are provided in the "Guidelines for the development of standards of higher education", according to which:

Competence is a dynamic combination of knowledge, skills, abilities, ways of thinking, views, values, other personal qualities, which determines a person's ability to successfully socialize, conduct professional and / or further educational activities.

Integral competence is a generalized description of the qualification level, which expresses the main competence characteristics of the level in relation to education and / or professional activity.

General (professional, subject) competencies are universal competencies that do not depend on the subject area, but are important for the successful further professional and social activities of the applicant in various fields and for his personal development.

Special (professional, subject) competencies are those that depend on the subject area and are important for successful professional activity in a particular specialty.

The list of competencies of new Ukrainian education is based on the "EU Framework Program on Updated Key Competences for Lifelong Learning" (January 17, 2018). Relationships between the European reference systems and the Educational program for training higher education in Ukraine are shown in Table 1.

Table 1. Competences under the EU Framework Program on updated key competencies and State Educational Standards of Ukraine

<i>EU Framework Program on Updated Key Competences</i>	<i>Educational program for training higher education applicants</i>
<p>1. Literacy competence is the ability to express and explain concepts, thoughts, feelings, facts and views both orally and in writing (auditory perception, monologue, reading and writing), interacting at the language level of all social and cultural contexts (during education and training, at work, at home and at leisure).</p> <p>2. Languages competence is generally similar to communicating in one's mother tongue according to one's desires or needs. Communication in a foreign language also involves skills such as mediation and communication skills in an intercultural environment. The level of a person's language skills will vary within four aspects (hearing, monologue, reading and writing), different languages, and different social and cultural backgrounds, environments, depending on different needs and / or interests.</p> <p>3. Mathematical competence and competence in science, technology and engineering (Mathematical competence and competence in science, technology and engineering):</p> <p>a) knowledge of mathematics is an opportunity to develop and apply mathematical thinking to solve problems in everyday situations. In the formation of the ability to quantitative thinking process activities are just as important as knowledge. Knowledge of mathematics involves (to varying degrees) the ability and willingness to apply mathematical thinking, logical and spatial thinking and the actual application of mathematical knowledge (formulas, models, constructions, graphs and diagrams);</p> <p>b) knowledge in the field of science means the ability and willingness to use the basics of knowledge and methodology to explain the world of nature, in order to identify the problem and reach a conclusion based on evidence;</p> <p>c) knowledge in the field of technology is seen as the application of this knowledge and methodology in response to the perception of human desires and needs. Knowledge in the field of science and technology presupposes an understanding of the changes caused by human activity and the responsibility of every citizen for this activity.</p> <p>4. Digital competence involves the confident and critical use of information society technology (hereinafter-IST) for work, leisure and communication. Basic skills in IST: using computers to search, evaluate, store, disseminate, present and exchange information, and to communicate and participate in integrated networks over the Internet.</p> <p>Learning to learn is the ability to achieve results in persistent learning, to organize one's learning, in particular through the effective use of time and information, individually and in groups.</p> <p>This competence implies awareness of one's own learning needs and adjustment of the learning process, identification of available opportunities and ability to overcome difficulties for successful learning; acquisition, development and acquisition of new knowledge and skills and at the same time search and use of guidelines. Learning for the sake of acquiring knowledge requires the individual to use previous learning experience and life experience to apply knowledge and skills in different environments: at home, at work, during education and training. Motivation and confidence are the leading features of this competence.</p> <p>5. Personal, social and learning competence involves the acquisition of skills and abilities for further education, organization of their own learning environment, obtaining new information to use it to assess learning needs, determine their own learning goals and ways to achieve them, learning to work</p>	<p>Integral competence</p> <p>It is based on the description of the relevant qualification level of the National Qualifications Framework (NQF), according to the Law of Ukraine "On Education": Bachelor (level 7): Ability to solve complex specialized tasks and practical problems in a particular field of professional activity or learning. Involves the application of certain theories and methods of relevant science and is characterized by complexity and uncertainty of conditions.</p> <p>General competencies</p> <p>The list of general competencies correlates with the description of the relevant NQF qualification level. The standard provides for the establishment of additional mandatory competencies in accordance with the requirements of professional standards for educational programs, which provide for the provision of appropriate professional qualifications and / or aimed at training professionals for regulated professions. Mandatory general competencies of a bachelor's degree include:</p> <ul style="list-style-type: none"> - ability to realize their rights and responsibilities as a member of society, to realize the values of civil (free democratic) society and the need for its sustainable development, the rule of law, human and civil rights and freedoms in Ukraine; - ability to preserve and multiply moral, cultural, scientific values and achievements of society based on understanding the history and patterns of development of the subject area, its place in the general system of knowledge about nature and society and in the development of society, technology, use different types and forms of

<p>independently and in a group. The ability to learn throughout life means the ability to find and acquire new necessary knowledge, to develop skills and abilities. It is laid down from preschool, stimulated, realized, developed and improved indefinitely. An important role belongs to motivation in the system of educational activities, the ability to awaken and consolidate in students a stable positive attitude to educational activities.</p> <p>6. Civic competence includes skills of a personal, interpersonal and intercultural nature and relates to all forms of behavior that people use to participate effectively and constructively in social and working life, especially in an increasingly diverse society and in solving conflicts (if necessary). Civic skills help to participate fully in the democratic social process.</p> <p>7. Entrepreneurship competence involves the ability of an individual to implement ideas that involve creativity, innovation and risk, as well as the ability to plan and organize projects to achieve the goal. It helps to understand ethical values, effectively manage, define the work environment and use available opportunities, and serves as a basis for the formation of more specific skills and knowledge needed to initiate or support social and commercial activities.</p> <p>8. Cultural awareness and expression competence involves involvement in various types of artistic creativity (fine, musical and other arts) through the disclosure and development of natural abilities, creative expression of personality. The regularity of the formation of cultural competence - awareness and self-expression in the field of culture - by means of an integrated course "I explore the world" is due to the organic unity of language and culture represented by it. Language is a cultural principle, material and tools, component, product, container and expression of national culture. Concentrated acquaintance with the cultural achievements of Ukrainians and other peoples, the development of the spiritual sphere of students take place while working with the texts of the textbook. Education should be based on cultural traditions through the mind and body, as well as be included in the context of arts and crafts, language and literature, theater, song, dance, and sports.</p>	<p>physical activity for active recreation and a healthy lifestyle. Other general competencies for all educational levels are selected from the list of the TUNING project. The named list is open. NQF may propose to supplement it with other competencies. Special (professional, subjective) competencies The list of recommended special (professional, subject) competencies correlates with the description of the relevant qualification level of the NQF. The estimated number of special competencies, as a rule, does not exceed 10-20 competencies, taking into account the level of education. It is recommended to choose special (professional, subject) competencies from the lists of the TUNING project (which, however, are not exhaustive). The standard provides for the establishment of additional mandatory competencies in accordance with the requirements of professional standards for educational programs, which provide for the provision of appropriate professional qualifications and / or aimed at training professionals for regulated professions.</p>
--	--

In accordance with the State Educational Standards, educational institutions develop educational programs in their specialties, which are formed on the basis of general competencies (integral, general and special).

As an example, the formation of such competencies, the discipline was taken from the Cycle of professional training of the Normative part of the cycle – "Geography of Tourism", which is taught in the first year of the specialty "Tourism" (Table 2).

Table 2. List of competencies in the study of the discipline "Geography of Tourism"

Educational discipline	List of competencies in teaching the discipline
Geography of tourism	<ol style="list-style-type: none"> 1. Ability to preserve and multiply moral, cultural, scientific values and achievements of society based on understanding the history and patterns of development of the subject area, its place in the general system of knowledge about nature and society and in the development of society, technology and technology, use different types and forms of motor activities for active recreation and a healthy lifestyle 2. Ability to search, process and analyze information from various sources 3. Ability to work in an international context 4. Skills in the use of information and communication technologies 5. Ability to identify, pose and solve problems 6. Knowledge and understanding of the subject area and understanding of the specifics of professional activity 7. Ability to apply knowledge in practical situations 8. Understanding of current trends and regional priorities for tourism development in general and its individual forms and types 9. Understanding of processes of the organization of tourist trips and complex tourist service (hotel, restaurant, transport, excursion, recreational) 10. Ability to work in an international environment based on a positive attitude to dissimilarity to other cultures, respect for diversity and multiculturalism, understanding of local and professional traditions of other countries, recognition of intercultural issues in professional practice

The educational program has the main components:

1. The cycle of general training
 - normative part of the cycle
 - variable part of the cycle
2. Cycle of professional training
 - normative part of the cycle
 - professional scientific and subject training
 - practical training
 - variable part of the cycle

These components include comprehensive interdisciplinary links that can be seen in the names of the disciplines taught, which correspond to different sciences. Examples of such disciplines in the Bachelor's degree programs of the Faculty of Geography, Tourism and History of Kryvyi Rih State Pedagogical University are given in Table 3.

Table 3. Subjects of interdisciplinary orientation on Educational programs of preparation of applicants of higher education of specialties 014 Secondary education (Geography), 242 Tourism, 014 Secondary education (History) Kryvyi Rih State Pedagogical University

<i>Specialty</i>		
014 Secondary education (Geography)	242 Tourism	014 Secondary education (History)
Current issues of Ukrainian history and culture	Current issues of Ukrainian history and culture	Current issues of Ukrainian history and culture
Socio-political studies	Socio-political studies	Socio-political studies
Mathematics and mathematical statistics	Mathematics and mathematical statistics	Public speaking skills and social communications
Geography of tourism	Geography of tourism	Geography of tourism
Fundamentals of medical knowledge and health care	Tourist local lore	Socio-psychological aspects of working with deviant adolescents
Chemistry with the basics of geochemistry	Recreational complexes of the world	Socio-ethical business
Physics with the basics of geophysics	Legal regulation of tourist activity	Fundamentals of medical knowledge and life safety
Cartography with the basics of topography	Tourist cartography	Historical local lore
Geographic information systems and technologies	History of tourism	Historiography of the new and modern history of Europe and America
Historical geography and paleogeography	Information systems and technologies in the tourism industry	Historiography of the history of Ukraine
Biogeography	Regional economy	Historical geography of Ukraine
Meteorology with the basics of climatology	Advertising in tourism	Actual problems of modern society: Ukraine in global and regional dimensions
Regional economic and social geography of the world	International tourism	History of civil and family law of Ukraine
Geography of the population	Psychology of management in tourism	History of legal and political doctrines
Methodology of geographical science	Recreology	
Geocology		
Socio-economic mapping		
Geography of culture		
History of geographical science		

Analyzing the table, the traditional interdisciplinary links between individual disciplines are clearly established to coordinate their content, which allows to change the content of education, to involve modern information technologies for further activation of students' cognitive activity.

It should be noted that the success of the formation of general competencies depends on the consistency of disciplines in the educational process. This is manifested in research activities, which include classroom and extracurricular work of students in writing essays, coursework, qualification assignments, qualifying papers, presentations at theoretical seminars and scientific conferences, and research during training practices. For further optimal organization of interdisciplinary links consistency of curricula and study programs, as well as the reflection of these links in textbooks and manuals.

Thus, the effectiveness of the process of establishing universal competencies is formed on the basis of the European Parliament and the Council (EU) "On core competencies for lifelong learning", which are transformed in the Educational Programs of Ukraine.

Educational programs clearly identify disciplines that are interdisciplinary in nature. These disciplines, on the one hand, retain their identity and, on the other hand, form new research horizons. It is important to note that the interdisciplinary approach, as a methodology of education, allows students to develop a culture of thinking, form a holistic worldview, generalized skills and ways of integrative activity.

References

1. Lakomova, O. Shyian D. (2020): Tourism educational practices as the tourism industry sustainable development guarantee. Theoretical and applied aspects of sustainable development. Series of monographs Faculty of Architecture, Civil Engineering and Applied Arts, Katowice School of Technology, Monograph 33. Publishing House of Katowice School of Technology, 2020, P. 103-110. [Electronic resource]. –Access mode:

http://www.wydawnictwo.wst.pl/oferta_wydawnicza_oraz_zakup_publicacji/wydawnictwa/.

2. Law of Ukraine on Higher Education № 1556-VII (2021, February 26) Vidomosti Verkhovnoyi Rady Ukrayiny, 2014, № 37-38, pg. 2004. [Electronic resource]. – Access mode: <https://zakon.rada.gov.ua/laws/show/1556-18>

3. Approved higher education standards website. URL: <https://mon.gov.ua/ua/osvita/visha-osvita/naukovo-metodichna-rada-ministerstva-osvitii-nauki-ukrayini/zatverdzeni-standarti-vishoyi-osviti> (access date: 20. 08. 2020).

4. Kolot, A. (2014): Mizhdystyplinarnyi pidkhid yak dominanta rozvytku ekonomichnoi nauky ta osvitnoi diialnosti. Sotsialna ekonomika, 2014. No. 1-2, pg. 76-83. Available online: http://nbuv.gov.ua/UJRN/se_2014_1-2_15.

5. Maksimova, V. (1988): Mezhpredmetnyie svyazi v protsesse obucheniya, Moskva, Prosveschenie, 1988.

6. Order of the Ministry of Education and Science of Ukraine (June 1, 2017) № 600 (as amended by the order of the Ministry of Education and Science of Ukraine (December 21, 2017) № 1648).

7. Recommendation 2006/962/EU of the European Parliament and of the Council (EU) "On core competences for lifelong learning" of 18. 12. 2006 [Electronic resource] – Access mode: http://zakon3.rada.gov.ua/laws/show/994_975.

2.13. RESEARCH OF THE SPECIFICS OF PROVIDING TOURIST EDUCATION IN THE LATEST CONDITIONS: MARKETING APPROACH

Today, the priority for Ukraine is to build a competitive economy, which would be based in the post-corona world on the model of the knowledge economy, in which the system of modern education is a basic element. Traditionally, education has been the link between the labor market, human capital and the development of science and scientific infrastructure. The quality of entrepreneurship, innovation, new technologies and intellectual capital of the country depend on the quality of education. Compared to the initial period of independence, Ukraine has increased training in the tourism economy, but the quality of the workforce in this area of business continues to decline steadily, and this is due to many problems: the migration of "best" labor resources for border to low wages in the labor market⁵²⁵. Despite this situation, it is undeniable that the central role in the training of specialists continues to be played by the institution of higher education and the teacher, lecturer, mentor.⁵²⁶

The transition to the latest conditions for the provision of education, which are created due to the factors of COVID-19, has significantly affected the system of services in this area. All the principles of traditional education for our country, namely: the provision of knowledge, the acquisition of practical skills by students, the integrity of the process of combining education and science, the desire for continuous self-improvement of employees, the image of HEI was disintegrated and they ceased to function mode. Also, for the "improvement" of the education system through pseudo-consumer orientation was paid for by the loss of: the quality of education; authority of teachers; integrity between the acquired knowledge and employment of the student; students who are unable to pay for education; reputation of most HEI. The most negative consequence is the acquisition by the education system of the idea that education and a diploma can be purchased "for money" (i.e. the main thing is timely payment for higher education services, and teachers are guaranteed to assess knowledge with a minimum score).

In the last decade, two opposite and, at the same time, interrelated trends have emerged in the field of tourism education. On the one hand, education is of great importance because it is the basis of the country's tourist future, and on the other hand, there is its crisis. Acceleration of the transformation of the principles of quality education in Ukraine has begun in the last five years. Leading higher educational institutions, which have participated in various international educational projects and programs, have contributed to this positive transformation. Features of quality tourism education have been studied constantly in different years, and recently many useful studies have been conducted and a large number of methods have been proposed to improve the education system. Well-known scientists, such as O. Lokshina, O. Ovcharuk, A. Kuzminsky, O. Pashchuk, V. Momot, Y. Komar and others, dealt with the issues of improving the quality of education.^{527, 528, 529, 530} Problems of finding the relationship between education and further employment of tourism professionals are covered in the works of scientists, teachers and practitioners, among whom the most active: M. Besedin, P. Khah, A. Hutorov, K. Lavlok, N. Mironova, O. Pronin.^{531, 532, 533} Increasingly, there are publications that are related to the quality

⁵²⁵ Harkavenko, S. S. (2004). *Marketynh [Marketing]*, p. 19.

⁵²⁶ Kremen', V. H. (Eds.) (2004). *Vyshcha osvita Ukrainy i Bolons'kyi protses [Higher education in Ukraine and the Bologna process]*, p. 34.

⁵²⁷ Kuz'mins'kyi, A. I. (2005). *Pedahohika vyshchoyi shkoly [High School Pedagogy]*, 234 p.

⁵²⁸ Lokshyna, O. I. (Eds.). (2004). *Monitorynh yakosti osvity: svitovi dosyahnennya ta ukrayins'ki perspektyvy [Monitoring the quality of education: world achievements and Ukrainian prospects]*, 128 p.

⁵²⁹ Ovcharuk, O. V. (2004). *Kompetentisnyy pidkhid u suchasniy osviti: svitovyi pohlyad ta ukrayins'ki perspektyvy [Competent approach in modern education: worldview and Ukrainian prospects]*, 112 p.

⁵³⁰ Pashchuk, O. V. (2005). *Marketynh posluh: stratehichnyy pidkhid [Service Marketing: A Strategic Approach]*, 560 p.

⁵³¹ Khah, P. (2005). *Marketynhovoye issledovanyia: rukovodstvo po planyrovanyiu, metodolohyi i otsenke [Marketing research: a guide to planning, methodology and evaluation]*, 418 p.

⁵³² Lavlok, K. (2005). *Marketynh usluh: personal, tekhnolohyya, stratehyya [Marketing services: staff, technology, strategy]*, 1008 p.

and problems of education from the standpoint of studying the internal potential of HEI and relevant institutions. Sufficient attention is paid to the development of education by scientists: S. Vitvytska, O. Kovalenko, S. Krasovska, V. Yurchenko, others.^{534, 535, 536} They note that in modern times with characteristic rapid changes, competition between freelancers for students is intensifying. At the same time, insufficient attention is paid to the integrated analysis of internal and external features of the process of providing educational services. Among the latest studies of the vector of tourism education in a coronavirus environment are of scientific interest to the work of M. Belikova, A. Vindyuk, S. Gres, D. Gurova., V. Zaitseva, T. Kuklina, V. Pruss and other scientists.^{537, 538, 539, 540} At the same time, little attention is paid to the study of the educational process from the standpoint of marketing of HEI.

In general, we can give the following characteristics of the coronavirus state of development of HEI of Ukraine:

- the tendency of transition from a broad professional specialization to the direction of deep specialization with the universalization of certain modules, which fundamentally changes the content of education;

- growing demand for continuing education outside of educational institutions;

- development of comprehensive educational programs for customer companies (stakeholders) to conduct their own policy of integrated participation in the training process.

Under such conditions, a marketing approach to the study of the market of educational services has a right to exist, in particular, in the direction of providing tourism education, according to which it is expedient to consider supply and demand separately. Demand, as a market category, characterizes the amount of product that consumers are willing to buy at a specific price over a period of time and always expresses a number of alternatives^{541, 542, 543}. The offer shows the different quantities of the product that the manufacturer wants and is able to make and is ready to offer for sale on the market at a specific price over a period of time. Of course, the market almost always achieves a balance of supply and demand. However, in the context of global challenges, the COVID-19 pandemic, the negative effects of macro-factors on the domestic market of educational services, the traditional assertion that demand forms supply in the education market today does not look convincing enough and this leads to the following conclusions:

- first, the ratio of supply and demand often does not determine the specific price and the actual volume of production of services, while in higher education their supply is limited by the resources of HEI, government policy, changing requirements of stakeholders;

⁵³³ Vindyuk, A. V. (2017). Osoblyvosti praktyko-orientovanoho zmistu profesynoyi pidhotovky maybutnikh fakhivtsiv iz turyzmoznavstva v zakladakh vyshchoyi osvity [Peculiarities of practice-oriented content of professional training of future specialists in tourism in higher education institutions], p. 99.

⁵³⁴ Kovalenko, O. (2006). Stvoryty systemu yakosti vyshchoyi osvity [Create a quality system of higher education], p. 3.

⁵³⁵ Vitvyts'ka, S. S. (2003). Osnovy pedahohiky vyshchoyi shkoly: Metodychnyi posibnyk dlya studentiv mahistratury [Fundamentals of higher school pedagogy: A guide for graduate students], 316 p.

⁵³⁶ Yurchenko, V. I. (1997). Optyimizatsiya vzayemozv'yazku u systemi «student-vykladach» [Optimizing the relationship in the "student-teacher" system], p. 104.

⁵³⁷ Byelikova, M. V., Pruss, V. L. (2018). Suchasni transformatsiyi svitovoyi sfery turyzmu [Modern transformations of the world sphere of tourism], p. 22.

⁵³⁸ Kuklina, T. S. (2017). Vykorystannya informatsiynykh tekhnolohiy v diyal'nosti turystychnykh pidpryemstv [The use of information technology in the activities of tourism enterprises], p. 218.

⁵³⁹ Vindyuk, A. V. (2019). Turystychna osvita: zakordonnyy ta vitchyznyanyy dosvid. Perspektyvy rozvytku turyzmu v Ukraini [Tourism education: foreign and domestic experience. Prospects for tourism development in Ukraine], p. 141.

⁵⁴⁰ Zaitseva, V. M., But, T. V., Gurova, D. D. (2018). Turyst's'ki resursy Ukrainy: Navchal'nyy posibnyk dlya studentiv vyshchykh navchal'nykh zakladiv [Tourist resources of Ukraine: Textbook for students of higher educational institutions], 312 p.

⁵⁴¹ Kotler, F. (2006). Marketynh-menedzhment. Ékspress-kurs [Marketing Management. Express course], 464 p.

⁵⁴² O'Shonessy, Dzh. (2001). Konkurentnyy marketynh: stratchycheskyy podkhod [Competitive marketing: a strategic approach], 864 p

⁵⁴³ Smyt, A. (1997). Issledovanie o pryrode i prychnakh bohatstva narodov. Knyha pervaya [A study of the nature and causes of the wealth of peoples. The first book.], 256 p.

- secondly, at the equilibrium price, the number of services that HEI want to offer to the market and sell to applicants does not correspond to the quantity that consumers want to buy;
- thirdly, in fact, in the absence of a state of equilibrium production of educational services on the market, potential costs and potential shortage of the final product are possible.

Today, the indicators of the equilibrium price and the equilibrium volume of production do not give a real characteristic and tendencies of development of the coronavirus market of educational services for HEI. Indicators of the average market price for a particular service (tourism education) do not include information that would help the management of HEI to make effective decisions regarding the production and supply of its own educational products. It is safe to say that there is no single market for a particular education service due to the impossibility of generalizing the needs of consumers and opportunities of educational institutions, on the one hand, and there is no mass marketing in education, but only differentiated. These features of the education market pose the following tasks: the need to use modern methods of market research (1); market segmentation based on many criteria (2); study of consumer psychology of the target segment ("black box") (3); creating demand for services in a particular market segment (4); establishing strong links with potential employers (5); offer a new or improved service; expansion and deepening of the range of services (6); demand management based on service provision regulation (7); creation of supporters of HEI (8).

The market of the newest educational services in the conditions of the COVID-19 pandemic is still being formed and the infrastructure lacks many significant components, elements and connections between the participants of transformational relations, practical experience of the existence of HEI in the digital market. At the same time, many HEI still use the classic scheme of attracting applicants, which involves the creation of demand for existing products through a system of sales incentives, which, in turn, contradicts the principles of marketing and blocks innovative transformations in education. The latest system provides for the creation of demand for tourism education and consumer motivation through a system of requests and needs. Prerequisites for creating demand from a particular consumer are: the presence of secondary education and the "need" to obtain higher (1); the possibility of obtaining a higher position in the presence of a bachelor's or master's degree (2); growing market demand for a specific educational program specializing in "Tourism" (3); persistent recommendation from parents or superiors (4); retraining and obtaining a "new" specialty (5); lack of knowledge in a specific local problem area or sphere of tourism entrepreneurship (6); certain personal opportunities: excess of free time or money (7).

The authors offer the technology of formation of demand for educational tourist service:

- stage 1: analysis of real and potential demand in the vacancy market, taking into account the pace of postcoronavirus development of the tourism industry (for a period of 5 to 10 years);
- stage 2: identification and analysis of consumer needs for tourism education services;
- stage 3: analysis of market services that meet existing educational needs;
- stage 4: identifying the gap in existing needs of customers and available services, i.e. identifying the degree of satisfaction or dissatisfaction of consumer needs with existing services. At this stage, it will be appropriate to distinguish three sub-stages: a detailed analysis of the needs that are not met by the existing product in the target market segment (1); designing a service that would meet the needs (2); analysis of the market opportunity to implement the service (uniqueness, costs and scale of supply, demand, staff, prospects, profitability) (3);
- stage 5: supply of a new or modernized educational tourist service on the market, which would better meet the needs of applicants and stakeholders than existing analogues;
- stage 6: consolidation in the minds and subconscious of applicants that the educational tourist service is unique and surpasses analogues in the degree of satisfaction of consumer needs;
- stage 7: fixing in the minds and subconscious minds of applicants the name of HEI as an institution that flexibly responds to changing requests, provides timely and quality service and "takes care" of customers.

It makes sense to add that this technology of formation of demand for educational tourist service serves as a basis for development of the corresponding market competitive strategy of HEI,

department, the educational program. Two postulates can be formulated regarding such a strategy: first, if the demand formation strategy is inconsistent with the requirements and characteristics of the market in which HEI operates, the position of such an institution in the market is weak and short-term; secondly, if today HEI is successful with customers, but it does not monitor changes in the market of educational travel services and does not develop its own demand strategy, then this institute of higher education may have serious postcoronavirus problems, while competitors are constantly fighting for market.

The coronavirus educational space has sharpened the attention of scientists and practitioners to such a form of learning as distance education, which is also a new promising area of marketing. Yes, indeed, HEI form and implement the offer of educational services to the tourism market, so they play a crucial role in the formation of marketing in the field of tourism education and the use of a marketing approach to solve problems. However, the traditional issues of tourism education marketing remain relevant, which are: the contingent of students; purpose and content of training; training period; location of the institution; technology and forms of training, control and assessment of knowledge; composition of teachers and scientists; types and directions of use of educational and methodical means; volume and structure of scientific activity; level of self-education of teachers and students. That is, a significant role in building the architecture of tourism education remains the internal system elements of a particular HEI. That is why the authors conducted a research to study the views of teachers through a survey.

The study was conducted in five institutions of higher education in the city of Zaporizhzhia, which have educational programs in the specialty 242 "Tourism" of the first (bachelor) or second (master) educational level, namely: National University "Zaporizhzhia Polytechnic", Zaporizhzhia National University, Khortytska National Training and Rehabilitation Academy, Classical Private University, Zaporizhzhia Institute of Economics and Information Technologies. The method of anonymous written survey of teachers of HEI data was used. A total of 57 people took part in the survey. The purpose of the study: to identify modern features of tourism education, their analysis, evaluation, formation of certain conclusions for the development of management decisions of the HEI to improve the process of providing educational services.

The results of this study are presented below. According to the criterion of "pedagogical experience", the teachers who took part in the survey (respondents) were distributed as follows (Table 1).

Table 1. Division of respondents into groups according to the number of years of teaching experience

Teaching experience	up to 3 years	3-5 years	5-10 years	10-20 years	more than 20 years
% respondents	11 %	9 %	26 %	19 %	35 %

According to Table. 1, only 11% of teachers with less than 3 years of experience are represented, and more than half of the respondents have more than 10 years of teaching experience (54%). This testifies to their experience, as well as the importance of professional and expert opinion of teachers.

According to the criterion "pedagogical experience in HEI" we have the following distribution (Table 2).

Table 2. Division of respondents into groups according to pedagogical experience in HEI

Work experience in HEI	up to 1 year	1-3 years	3-5 years	more than 5 years
% respondents	11%	14%	28%	47%

According to Table. 2, slightly less than half of the respondents have more than 5 years of work experience in HEI (47%). Only 25% of teachers with this work experience of less than 3 years are represented in this sample. Thus, most of the respondents who participated in the survey of teachers (75%) have teaching experience in higher education, exceeding 3 years.

All teachers were asked to answer eight questions that are to some extent related to the modern process of obtaining tourism education.

Question 1. What is the main feature of the modern pedagogical process in higher education? It was necessary to choose only one answer from the proposed (Fig. 1):

- increasing the amount of study load per student;
- reducing the prestige of the teacher;
- lack of necessary motivation for students to study;
- competition with alternative educational programs;
- weak relationship between learning outcomes and career;
- another feature (specify your own).

As shown in Fig. 1, the basic features of the modern pedagogical process in HEI are: lack of motivation for learning in students (47%) and a weak relationship between learning and future career (30%). Moreover, according to the authors, the second is the cause of the first. That is, we can assume that 77% of teachers are convinced that the diploma of HEI does not guarantee employment in the received specialty, and, therefore, is not a motive for learning and obtaining quality education.

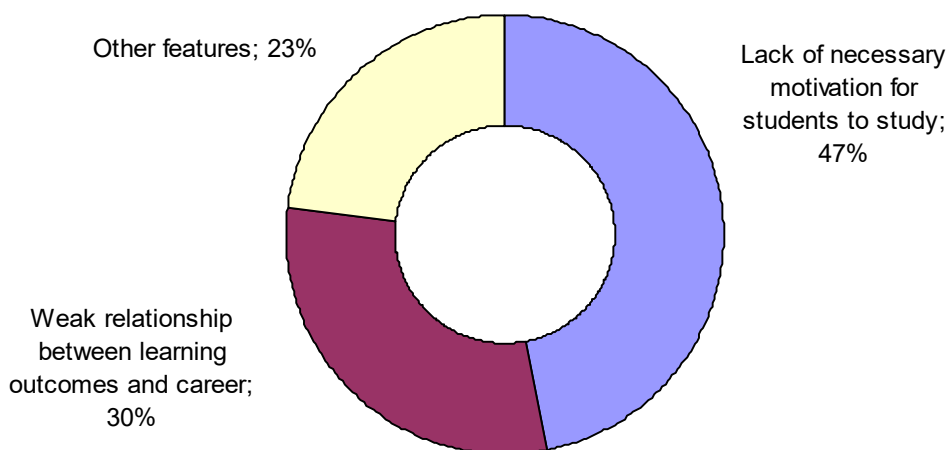

Fig. 1. Features of the modern pedagogical process in HEI

Question 2. What attracts the work of a teacher? It was necessary to choose one option (Fig. 2):

- opportunity to transfer their knowledge and experience;
- free and creative nature of the profession;
- lack of physical activity;
- good working conditions;
- material opportunities;
- social prestige;
- the ability to communicate with new people;
- expanding the understanding of their subject, the world as a whole.

As shown in Fig. 2, the work of a teacher of disciplines in the specialty "Tourism" today is attractive, primarily due to the free and creative nature of the profession (48%), as well as due to the ability to transfer knowledge and experience to students (30%).

Question 3. What qualities, first of all, would you like to form in your students? It was necessary to choose only one answer from the proposed ones (Fig. 3):

- erudition;
- independence;
- creative approach to work;
- sociability;

- honesty;
- executive discipline;
- love of life;
- sobriety of mind, pragmatism;
- kindness, love for people;
- diligence, ability to work;
- other quality (specify your own).

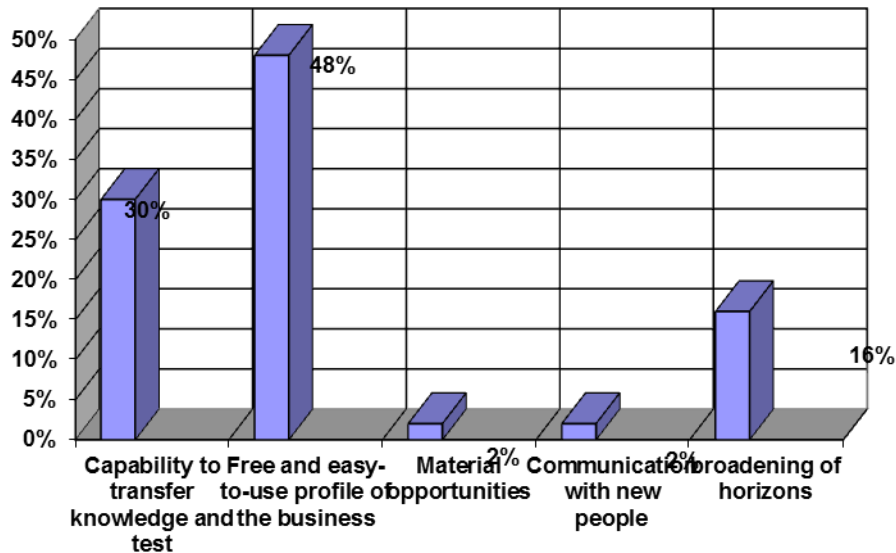

Fig. 2. Attractiveness of the teacher of disciplines in the specialty "Tourism"

As shown in Fig.3, teachers would like to see graduate students in tourism with such acquired in HEI qualities such as: hard work (20%), independence (18%), creative approach to work (17%) and erudition (15%). Other qualities turned out to be less important.

Question 4. Assess the extent to which the following characteristics actually exist in HEI:

- award of the best employees;
- public assessment of specific successes;
- attention and interest in the teacher on the part of students;
- assessment of the quality of teaching results;
- creating favorable conditions for the work of the teacher;
- assessment of the ethics of teacher behavior;
- creating conditions for creative growth, improving pedagogical skills;
- the relationship between the volume and effectiveness of the teacher;
- transparency in the requirements and evaluation criteria.

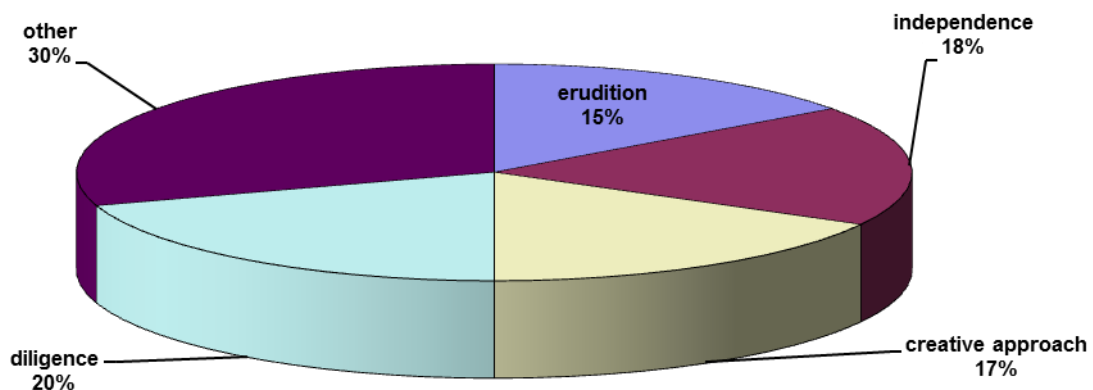

Fig. 3. Necessary primary qualities of the student

Respondents were asked to rate nine characteristics that are identical for a particular HEI on a five-level comparative scale. Teachers' answers had to fall into a certain column: absent completely, present to a small extent, present in part, present to a large extent, present in full (Table 3).

Table 3. Assessment of the presence of a certain characteristic in the HEI according to the five-level division of answers

№	Characteristics	Absent completely	Present to a small extent	Present Partially	Present to a large extent	Present completely
1	Distinction of the best employees	12 %	16 %	32 %	37 %	3 %
2	Public evaluation of specific successes	7 %	23 %	33 %	32 %	5 %
3	Attention and interest in the teacher from students	0 %	18 %	33 %	33 %	16 %
4	Evaluation of the quality of teaching results	7 %	10 %	35 %	39 %	9 %
5	Creating favorable conditions for the work of the teacher	9 %	16 %	28 %	35 %	12 %
6	Evaluation of the ethics of teacher behavior	2 %	23 %	35 %	28 %	12 %
7	Creating conditions for creative growth, improving pedagogical skills	23 %	23 %	17 %	30 %	7 %
8	The relationship between the volume and effectiveness of the teacher	10 %	21 %	30 %	30 %	9 %
9	Transparency in evaluation requirements and criteria	7 %	18 %	24 %	33 %	18 %

If one reformats the answers of respondents from table. 3 (add the critical answers "completely absent" and "fully present" in the columns of the table "slightly present" and "substantially present", respectively) and present them in a three-level range, we obtain the following results (Table 4). This presentation of the results gives the right to argue about the systematic implementation of a characteristic in the organization.

Table 4. Assessment of the presence of a certain characteristic in HEI by three-level division of answers

№	Characteristics	As the system is absent	Unsystematic	As the system is present
1	Distinction of the best employees	28 %	32 %	40 %
2	Public evaluation of specific successes	30 %	33 %	37 %
3	Attention and interest in the teacher from students	18 %	33 %	49 %
4	Evaluation of the quality of teaching results	17 %	35 %	48 %
5	Creating favorable conditions for the work of the teacher	25 %	28 %	47 %
6	Evaluation of the ethics of teacher behavior	25 %	35 %	40 %
7	Creating conditions for creative growth, improving pedagogical skills	46 %	17 %	37 %
8	The relationship between the volume and effectiveness of the teacher	31 %	30 %	39 %
9	Transparency in evaluation requirements and criteria	25 %	24 %	51 %

According to table. 4, in the category of "relatively favorable" characteristics for HEI from the teacher's point of view are: the award of the best employees, attention and interest in the teacher by students, evaluation of the quality of teaching results, evaluation of ethics of teacher behavior, transparency in requirements and evaluation criteria. The "relatively unfavorable" characteristics include: public evaluation of specific successes and the relationship between the volume and

effectiveness of the teacher. In turn, the realization of the characteristic causes considerable concern: creation of conditions for creative growth, improving pedagogical skills.

Question 5. How do you assess the existing organizational opportunities within the framework of HEI (conferences, seminars, exhibitions, webinars, online and distance learning courses, etc.) (Fig. 4):

- completely absent;
- present unsystematically;
- partially present;
- present in a significant volume;
- present in full.

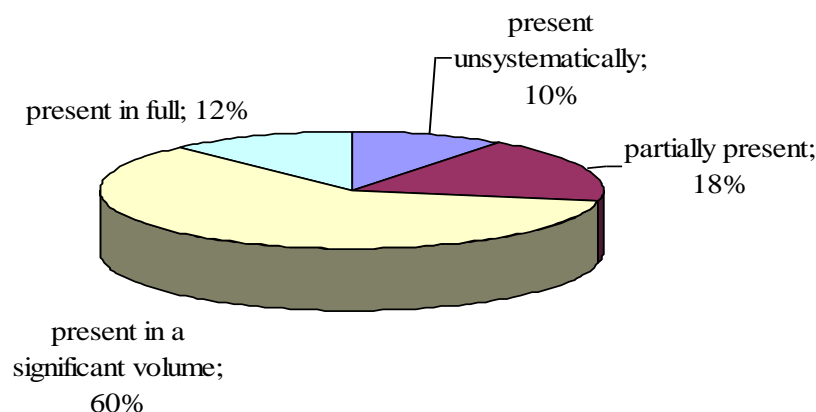

Fig. 4. Organizational capabilities of HEI

As shown in Fig. 4, almost three out of four teachers (72%) believe that the possibilities of HEI of the city of Zaporizhzhia allow them, today, to organize at the appropriate level various open scientific-methodical and scientific-practical events in the appropriate format.

Question 6. Name the priority in the possibility of interesting leisure activities with the team. It was necessary to choose only one answer from the proposed ones (Fig. 5):

- the prospect of creative self-expression in professional activities;
- development of qualities and abilities that are directly related to the main job;
- implementation of organizational development projects, improvement of systems of interrelations with other divisions, faculties, departments, colleagues;
- receiving effective feedback from the management of HEI and colleagues regarding the results of their professional activities.

As shown in Fig. 5, teachers almost equally use joint leisure for creative self-expression in the framework of professional activities (28%), development of their own abilities (26%) and establishing communication with colleagues and superiors (28%). The least is currently used to obtain an assessment of their own professional activities (16%).

Question 7. When choosing and keeping a job, what is most important for you in the psychological climate of the team? It was necessary to choose two answer options (Fig. 6):

- the opportunity to show their personal qualities;
- attention and appreciation of the head;
- favorable relations between employees;
- the importance of what you do for other people or society as a whole;
- joint interesting leisure time;
- the presence of non-work-related forms of joint activities (sports sections, interest clubs, creative associations).

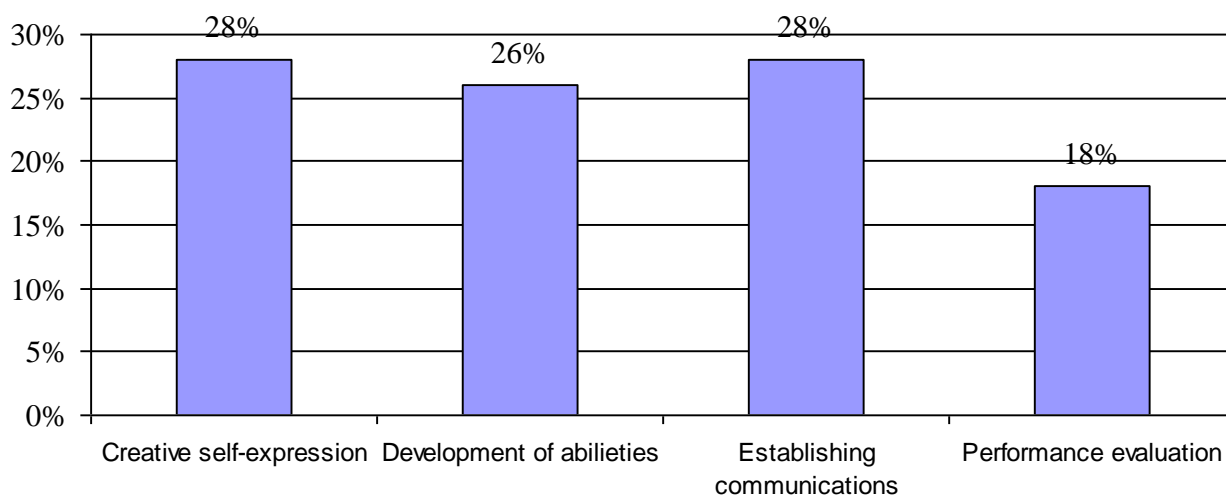

Fig. 5. Priority in the possibility of joint leisure with the team

As shown in Fig. 6, for teachers, first of all, favorable relations in the team are important (38% of respondents' answers). In second place in the degree of significance is the possibility of manifestation of personal qualities, i.e. individuality and self-realization – 27%. Less significant in assessing the psychological climate in the team for teachers were: assessment of their work by the immediate supervisor (16%) and recognition of the importance of the work of the teacher for society (14%). At the same time, respondents are almost not interested in having fun together (3%) and forming additional forms of joint activities with colleagues (2%).

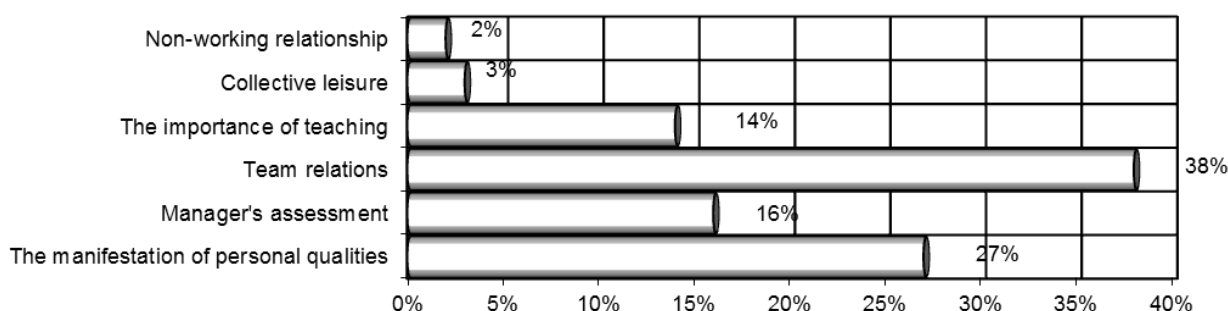

Fig. 6. Assessment of the psychological climate of the team HEI

Question 8. What would be the most important for you for further successful work in HEI. It was necessary to choose only one answer from the proposed (Fig. 6):

- strengthening the prestige and role of the teacher;
- expansion of creative opportunities, removal of regulatory restrictions on teaching methods;
- strengthening the financial situation, the system of social guarantees, the system of life support of teachers;
- providing greater opportunities to influence student behavior (system of penalties and incentives);
- clear system of information support of the educational process, timeliness and reliability of the received information;
- relationship with colleagues, exchange of pedagogical experience;
- other quality (specify your own).

As shown in Fig. 7, the importance of strengthening the financial situation, the system of social guarantees, life support was noted by 24% of teachers. Other characteristics that affect the success of further work in HEI focused on 13 to 16% of responses.

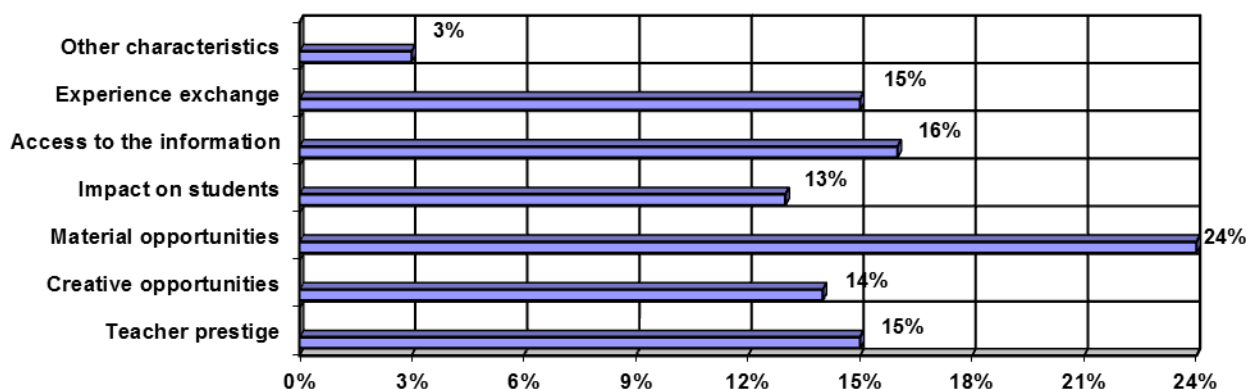

Fig. 7. The most important characteristics for successful work

In general, the results of the study allowed to form the following features (profile) of the modern process of providing higher education for the training of specialists in tourism:

- first, the specifics of the modern pedagogical process in HEI is the lack of motivation to learn from students and the weak relationship between learning and future careers;
- secondly, the attractiveness of the teacher's work lies in the ability to transfer knowledge and experience, as well as the free and creative nature of this profession;
- thirdly, teachers would like to form in students studying in the specialty "Tourism", the following qualities: diligence, independence, creative approach to work, education;
- fourthly, the most problematic characteristic for HEI of the city of Zaporizhzhia is to create conditions for creative growth, improving the pedagogical skills of teachers;
- fifthly, the possibilities of HEI allow today in the real and virtual space to organize at the appropriate level of various scientific and methodological and scientific and practical activities;
- sixth, teachers use joint leisure for creative self-expression and communication with colleagues, and it should be emphasized that the least currently used to assess the results of professional activities by the leadership of HEI;
- seventh, in the psychological climate of the team for teachers, first of all, important favorable relationships in the team and the possibility of self-realization as a creative person;
- eighth, the teachers noted the strengthening of the financial situation, the system of social guarantees and livelihood as important for further successful work in HEI.

These features of the profile allow to provide recommendations to the heads of HEI in order to develop appropriate management decisions to improve the process of providing tourism education, taking into account the factor of internal pedagogical potential, namely:

- to establish a close practical relationship between freelancers and stakeholders and companies that are potential employers, thus restoring a direct link between the process and learning outcomes and career, which, in turn, will increase the motivation of students;
- to create a system of career (administrative, pedagogical, scientific) development in order to stimulate creative growth, improve the pedagogical skills of teachers;
- to develop programs for long-, medium- and short-term periods to strengthen the financial situation, the system of social guarantees, as well as the system of life support of teachers in order to increase the quality of work, primarily in the field of teaching disciplines;
- to form elements of modern organizational culture in HEI, which would allow to effectively and efficiently use the free and creative nature of the teaching profession and promote their self-expression for the transfer of competencies, skills and experience to the potential of students;
- to organize at the appropriate level various in real and virtual space open scientific-methodical, scientific-practical events for the purpose of exchange of experience, realization of scientific potential, and also formation of knowledge at students of a tourist direction of preparation.

It is stated that in the post-coronavirus perspective only those educational institutions that have a clearly defined strategic marketing vision, which is closely related and integrated with the existing resource market orientation of HEI, have a chance for long-term success in forming

sustainable demand for tourism educational service. The content of its mission, further goals and objectives, strategic plan and decision on the development of an appropriate marketing complex depend on this. Relevant and modern today is the definition of the main problems in the development of a modern complex of free trade for the provision of competitive services in the market of tourism education. We mean that the modern marketing complex contains elements: product, price, place, promotion, time, people, material evidence, process.

Product. Educational services, translated into market terminology, have a product position, but it is worth remembering that this is a specific product. Taking into account the model proposed by the European Foundation for Quality Management, which is perceived very positively by European HEIs, we can analyze the process of providing education according to eight basic principles that are components of organizational excellence, namely: result orientation (1), leadership and unity of goals (2); consumer orientation (3), partnership development (4); process and resource management (5); staff training and its involvement in the enterprise (6); lifelong learning, innovation and improvement (7); responsibility to society (8). It is also very reasonable for HEI to focus on radically improving the quality of the educational program in order to obtain the right to issue a state, even better, international certificate, diploma. However, the question remains: will it be a decisive argument that will generate a powerful inflow of funds from individuals and poor domestic enterprises that do not claim the level of staff of international educational institutions. That is, it is good to know: what they really need and what is the difference from the final product of HEI, which is quoted at the state level and among foreign firms. Guarantees are needed here, because improving product quality is a very expensive way to success. There are, of course, even more decisive actions, including the re-profiling of HEI. However, in recent years there has been a noticeable oversaturation of the market with the offer of services for the training of specialists in tourism business, tourism economics and tourism; international tourism and other tourist areas of education. Those changes in the range of educational services that are conducive to short-term courses can be detrimental to long-term learning.

Price. The problem of financing education has always been difficult because the "benefits" of it are not instantaneous. It is a well-known fact that education is a long-term investment with a not very clear return mechanism in high-risk conditions and almost no guarantees. That is, thorough and quality education is an expensive product. Today, the state does not intend and is not able to provide citizens with a decent level of education and will never be able to claim a proper place in the world socio-economic development. On the other hand, the problem is that the paid enrollment of entrants is not always so large and profitable to ensure the normal existence and development of the educational institution. Scientists have proposed many solutions to this problem, but which of them will be optimal – it is very difficult to decide. In the coronavirus perspective, funding for the education of tourism professionals can be shared with employers as participants in the marketing of the educational program. By paying for training, companies could get the right professionals. However, employers in the conditions of COVID-19 do not even want to reimburse the cost of training specialists, and preference is given to paying for competitions to replace positions and awarding winners, and sometimes – just to save the released funds. It is necessary to think more extensively about the adequate price for educational services. The fact is that when setting the price for an educational service for tourism education, it is advisable to count on the "satisfaction" of the target segments of potential buyers. In this regard, it is advisable to more carefully segment and select the most suitable segment. Today, computer programs and Internet resources are playing an increasingly important role, replacing textbooks, complex and expensive laboratory equipment, and so on. Also, the costs of HEI are actually reduced due to distance education. For these reasons, you can get the desired result faster, cheaper and clearer, which has a positive effect on the final price of the service.

Place. For students, as a rule, the location of HEI is important in terms of living opportunities (including the environment) in the area of the location, travel, dormitories, etc. According to the logic of territory marketing, the territory is very often the "face" of HEI, the educational brand and the prestige for students. Due to the increase in time spent in classrooms and other educational

facilities (libraries, laboratories, Internet centers), the level of requirements for their socio-hygienic characteristics is growing. It is important that students enjoy the premises in which they receive knowledge. In order to bring the services of HEI closer, they count on entrants and branches in other cities, settlements, and regional centers. The vast majority of such branches have the status of a separate structural unit and an independent financial basis, thanks to which they use the latest technologies and teaching methods. Sometimes there is a question of accreditation and certification of branches, which in the future should give students the opportunity to receive quality tourism education and a diploma of the state standard. In part, these issues are losing relevance due to the acceleration of the implementation of distance education technologies. However, the process of correctly establishing directions and developing mechanisms for the interaction of HEI with their branches is still very responsible. At the same time, it is expedient for educational institutions to develop the provision of interactive methodological assistance to branches on the use of the latest technologies in education, especially under the conditions of COVID-19.

Promotion. From the point of view of the state of the domestic market for the provision of tourism education services, three characteristics are of fundamental importance: saturation of services in educational areas of training of tourism specialists (1); consumer awareness of the possibility of choosing a service (2); variability and rapid market development and a large number of competitors (3). These characteristics actually determine the criteria of competitiveness of educational services, their priority and directions of promotion policy. According to the authors, the criteria for the competitiveness of HEI, which play a crucial role in the customer's choice of educational product, include: quality of service; the price of the service; trust in the educational service provider. You can start an "attack" on the market with an active advertising campaign and in this case you need to analyze: the audience for which it is intended, the arguments that are best used for potential customers, advertising tools, sources of funding for advertising projects from a limited budget. It is also possible to search for new segments of the market of educational tourist services, to involve intermediaries in the activities in terms of market promotion or diversification. In this case, the current questions are: will HEI be able to meet the unfamiliar needs of non-traditional segments; whether these segments place a real demand for its services and how to interest them; whether the selected intermediaries will be able to effectively represent its specific capabilities; whether they neglect the interests of HEI.

Time. The provision of education services in the temporal dimension plays a very important role. It seems logical to bring HEI service closer to the consumer in time, emphasizing distance learning, abandoning the system of entrance exams, testing, and external evaluation certificates. But then it is necessary to predict in advance the quality level of service and compliance of new forms of training with traditional methods of the relevant HEI. In line with this, the structure and distribution of study time should be constantly reviewed under the influence of innovative technical and technological tools and teaching methods that affect the definition of the term of education. In recent years, there has been an increase in content about continuing education, the important role of information networks, the use of all means of influencing the modern learner. In the concept of continuity of education, it is important that new functions have appeared in HEI: training after training, advanced training. At the same time, ordinary companies operating in various areas of the tourism business with any form of ownership are themselves becoming training centers for continuing education. Thus, it is logical to strengthen cooperation with companies on the provision of educational travel services, which really prolongs the overall period of study.

People. The rapid change of priorities in the context of the COVID-19 pandemic leaves no time to adapt curricula, and travel companies increasingly need well-trained professionals to work in crisis and post-crisis conditions. At the same time, the education system and the tourism subsystem in the system of domestic economics perceive the meaning of the cliché "well-trained specialists" differently. Tourism education provides the ultimate goal of meeting the needs of each consumer. At the same time, there are radical changes in the relationships between people in organizations, and these changes are taking place in the direction of transformation to leadership, privacy, digitalization of business, delegation of functions and teamwork. It is clear that the learning

process must reproduce these modern principles in tourism. In this situation, all educational institutions, regardless of size and form of ownership, on the one hand, must prepare applicants for life in new conditions, and on the other hand, are themselves participants in a difficult competitive market race and live by the rules of the new market of educational services. Teacher training is a very long, expensive, complex and risky process. In addition, the emergence of any new educational program raises questions about teachers. In the new situation, the teacher can not and does not have the right to stay long without systematic participation in research and development directly on the "front line" of real activity in the tourism industry. Due to this, the research work in HEI acquires a new meaning. On the other hand, managers of travel companies need to take on new mentoring functions, the successful use of which significantly depends on the commercial success of the company. Since teachers are needed before the start of training, the problem of their education remains open.

Material evidence. It is proved by practical experience that the qualification of graduates does not meet the requirements of employers: they have no experience in making optimal decisions, lack knowledge about the implementation of acquired competencies to work in the coronavirus conditions of the tourism market, lack practical skills in the profession. That is, a diploma with grades and scores of most HEIs is no longer a guarantee of the qualification of its owner. The most radical changes, by this logic, await the field of control and evaluation of knowledge. On the one hand, experience shows that traditional exams and tests are not effective and, moreover, they undermine the atmosphere of cooperation, which is important for achieving the ultimate goals. On the other hand, the methods of knowledge assessment, which have been proposed since the early days of the Bologna Process in education, are relatively new and are not used by all HEIs. The negative role of quantitative assessments and certifications in educational institutions is their inability to assess what they are conducted for. It is important to transfer the center of responsibility of control to the applicant and help him to measure his own level of achievement not for the sake of rating, but for the sake of adjusting the style of training and diagnosis and overcoming their own difficulties. It is promising to increase the functional usefulness of educational tourism services, their comprehensive provision, taking into account individual requests. However, the entrant is often clearly incompetent in clearly identifying the need for educational services before the start of the learning process. Also, customer organizations are not always capable of this. In addition, it is unpromising to rely only on demand: the need for tourism education has the opportunity to develop in the process of obtaining educational services. Of course, with many companies of different orientations to prepare for them tourism professionals in a particular field of knowledge is almost impossible. It should be emphasized that in any case, knowledge to obtain specific work is always not enough, but to train professionals in accordance with the general requirements (teach to think independently, make decisions, take the initiative, responsibility) HEI able to do.

Process. The learning technology deserves detailed consideration, especially in the conditions of COVID-19. Also, the specifics of the discipline have an impact on the means of its teaching. However, there is almost no large-scale exchange of methodological ideas and teaching technologies between different specialties and educational programs in HEI. At the same time, the gained important experience is not generalized and this transfer does not take place. The modern technological level of education, as a result of information, technological, cultural revolutions, as well as global challenges and threats, encourages a high rate of change. Such modern requirements are fundamentally changing the content of education, and the dynamic needs of the tourism business require educational systems to constantly adapt, both through the revision of programs and plans, and through the continuity of education outside schools. In these conditions, it is promising for HEI that companies can pursue a private training policy, while ordering HEI for training in special educational programs. As part of the consideration of the problems of tourism education marketing, it was also stated that traditional lectures and seminars often do not achieve their goals in full. Today, according to the efficiency indicator, the team form of organization of the educational process should take the leading positions, which will help applicants to prepare for group work after the end of HEI program. The managerial decision of the head of HEI to organize

an effective process of providing tourism education services should be based on a thorough analysis of such elements of the education system as goals and objectives, students, management, structure and distribution, content, teachers, textbooks, premises, technology, control and evaluation of knowledge, research work, costs.

In general, the marketing complex of HEI, in which priority will be given to a balanced ratio of the above elements, can provide a post-coronavirus stable position of the educational institution in the market. If you change the parameters and give some priority to a certain direction, i.e. lose the balance between the elements (for example, provide high profits by reducing the cost of services and their quality), it can have a short-term effect, but ultimately will lead to the situation when HEI will lose certain competitive positions in the education market. Thus, in the context of the factors of the COVID-19 pandemic, for HEIs seeking to achieve a stable position in the market segment of tourism education, it is effective to develop a marketing complex that would provide advantages over competitors in terms of quality, price, image, etc. The market requires that the system of elements be flexible and have the qualities of variability and the ability to adapt to changes in a crisis environment. Accordingly, the internal content of such a system, mechanisms and methods must meet the postcoronavirus goals of HEI. Of course, a high-quality coronavirus environmental monitoring system should facilitate marketing decisions. Qualitative monitoring, for example, can lead to the consideration of the question: whether specific educational programs, departments, faculties are needed at all. An effective monitoring system will allow you to find a better solution for specific tourism professionals who will be needed by the market, the knowledge gained that employers need for employment. It is also necessary to establish two-way marketing contacts with both types of environment, i.e. the creation of specialized marketing systems. In all circumstances, the monitoring system also belongs to the structures of the organization and is the information base for the development of the marketing complex of HEI, which indicates the prospects for further development in this area.

References

1. Byelikova, M. V., Pruss, V. L. (2018). Suchasni transformatsiyi svitovoyi sfery turizmu [Modern transformations of the world sphere of tourism]. *Skhidna Yevropa: ekonomika, biznes ta upravlinnya – Eastern Europe: economy, business and management*, 6 (17), 21-28 [in Ukrainian].
2. Harkavenko, S. S. (2004). *Marketynh [Marketing]*. Kyiv: Libra [in Ukrainian].
3. Khah, P. (2005). *Marketynhovye issledovaniya: rukovodstvo po planirovaniyu, metodolohiyi i otsenke [Marketing research: a guide to planning, methodology and evaluation]*. Kyiv: Znannya-Press [in Russian].
4. Kotler, F. (2006). *Marketynh-menedzhment. Ékspress-kurs [Marketing Management. Express course]*. (S. H. Bozhuk, Trans). Sankt-Peterburh: Pyter [in Russian].
5. Kovalenko, O. (2006). Stvoryty systemu yakosti vyshchoyi osvity [Create a quality system of higher education]. *Osvita Ukrayiny – Education of Ukraine*, 19, 3 [in Ukrainian].
6. Kremen', V. H. (Eds.) (2004). *Vyshcha osvita Ukrayiny i Bolons'kyy protses [Higher education in Ukraine and the Bologna process]*. Ternopil': Navchal'na knyha – Bohdan [in Ukrainian].
7. Kuklina, T. S. (2017). Vykorystannya informatsiynykh tekhnolohiy v diyal'nosti turystychnykh pidpryyemstv [The use of information technology in the activities of tourism enterprises]. *Prychornomors'ki ekonomichni studiyi – Black Sea Economic Studies*, 13/2, 217-221 [in Ukrainian].
8. Kuz'mins'kyi, A. I. (2005). *Pedahohika vyshchoyi shkoly [High School Pedagogy]*. Kyiv: Znannya [in Ukrainian].
9. Lavlok, K. (2005). *Marketynh usluh: personal, tekhnolohyya, stratehyia [Marketing services: staff, technology, strategy]*. Moskva: «Yzd. dom «Vyl'yams» [in Russian].
10. Lokshyna, O. I. (Eds.) (2004). *Monitorynh yakosti osvity: svitovi dosyahnennya ta ukrayins'ki perspektyvy [Monitoring the quality of education: world achievements and Ukrainian prospects]*. Kyiv: “K.I.S.” [in Ukraine].

11. O'Shonessy, Dzh. (2001). *Konkurentnyy marketynh: stratehycheskyy podkhod [Competitive marketing: a strategic approach]*. (D. O. Yampol'ska, Trans). Sankt-Peterburh: Pyter [in Russian].
12. Ovcharuk, O. V. (2004). *Kompetentisnyy pidkhid u suchasniy osviti: svitovy pohlyad ta ukrayins'ki perspektyvy [Competent approach in modern education: worldview and Ukrainian prospects]*. Kyiv: "K.I.S." [in Ukrainian].
13. Pashchuk, O. V. (2005). *Marketynh posluh: stratehichnyy pidkhid [Service Marketing: A Strategic Approach]*. Kyiv: VD "Profesional" [in Ukrainian].
14. Smyt, A. (1997). *Issledovanie o pryrode i prychnakh bohatstva narodov. Knyha pervaya [A study of the nature and causes of the wealth of peoples. The first book.]*. Moskva: «Os'-89» [in Russian].
15. Vindyuk, A. V. (2017). Osoblyvosti praktyko-oriyentovanoho zmistu profesiynoyi pidhotovky maybutnikh fakhivtsiv iz turyzmoznavstva v zakladakh vyshchoyi osvity [Peculiarities of practice-oriented content of professional training of future specialists in tourism in higher education institutions]. *Visnyk Zaporiz'koho natsional'noho universytetu: zbirnyk naukovykh prats'. Pedagogichni nauky – Visnyk of Zaporizhzhya National University: collection of scientific works. Pedagogical sciences*, 2, 98-103 [in Ukrainian].
16. Vindyuk, A. V. (2019). *Turystychna osvita: zakordonnyy ta vitchyznyanyy dosvid. Perspektyvy rozvytku turyzmu v Ukrayini [Tourism education: foreign and domestic experience. Prospects for tourism development in Ukraine]*. N.V. Fedorchenko, I.M. Minich (Eds.). Ternopil' : Pidruchnyky i posibnyky [in Ukrainian].
17. Vitvyts'ka, S. S. (2003). *Osnovy pedahohiky vyshchoyi shkoly: Metodychnyi posibnyk dlya studentiv mahistratury [Fundamentals of higher school pedagogy: A guide for graduate students]*. Kyiv: Tsentri navchal'noyi literatury [in Ukrainian].
18. Yurchenko, V. I. (1997). *Optyimizatsiya vzayemozv'yazku u systemi «student-vykladach» [Optimizing the relationship in the "student-teacher" system]*. Kyiv [in Ukrainian].
19. Zaitseva, V. M., But, T. V., Gurova, D. D. (2018). *Turyst-s'ki resursy Ukrayiny: Navchal'nyy posibnyk dlya studentiv vyshchykh navchal'nykh zakladiv [Tourist resources of Ukraine: Textbook for students of higher educational institutions]*. Zaporizhzhia: TOV RVA «Prosvita» [in Ukrainian].

2.14. STANDARDS FOR PERMISSIBLE LEVELS OF RADIONUCLIDES IN RESERVOIRS ACCORDING TO THE ECOLOGICAL PRINCIPLE OF SAFETY

2.14. НОРМАТИВИ ДОПУСТИМИХ РІВНІВ РАДІОНУКЛІДІВ У ВОДОСХОВИЩАХ ЗА ЕКОЛОГІЧНИМ ПРИНЦИПОМ БЕЗПЕКИ

Широкомасштабне використання водних ресурсів України для забезпечення промислових, сільськогосподарських та комунальних потреб країни, в умовах того, що наша держава є однією з найменш водозабезпечених країн Європи, призводить до їх виснаження та забруднення різними поллютантами. Серед останніх провідне місце займає радіонуклідне забруднення, а чинником останнього, в першу чергу, виступають скиди радіонуклідів з АЕС. При цьому для півдня України, де водні ресурси поверхневих водойм використовуються в тому числі для забезпечення іригаційних потреб, існує ймовірність надходження радіонуклідів зі скидами ЮУ АЕС, ЗАЕС, та розташованих в безпосередній близькості АЕС Болгарії, Румунії, скиди гірничодобувних і гірничо-переробних комбінатів у Кіровоградській та Миколаївській областях, підприємств Криворізького гірничопромислового басейну тощо.

Використання водо-водяних реакторів на АЕС потребує їх охолодження водою поверхневих водойм та створення технологічних водойм (ставки-охолодження, ставки-біоочищення), що спричиняє зміни стану екосистеми прісноводних водойм в районі АЕС.

Сьогодні обґрунтовано необхідність установавання допустимих рівнів радіонуклідного забруднення прісноводних водосховищ як типових екосистем України⁵⁴⁴. Розроблення системи екологічних нормативів є необхідною передумовою для прийняття ефективних заходів із забезпечення екологічної безпеки біоти і населення, яке використовує такі екосистеми для проживання, виробництва і рекреації.

Такі нормативи дозволять приймати оперативні рішення щодо безпеки людей і біоти і рекомендувати ефективні превентивні контрзаходи щодо їх захисту, чому й присвячена наша робота.

Вважаємо, що при нормуванні вмісту радіоактивних речовин у воді прісноводного водосховища, яке зазнає впливу рідких скидів АЕС має бути врахована екологічна складова безпеки – це убезпечення екосистеми водосховища від надмірного забруднення шляхом неперевикнення ліміту вмісту радіонуклідів у біоті.

Нижче представлено результати визначення нормативних величин скидів і концентрацій радіоактивних речовин у воді прісноводного водосховища за екологічним принципом безпеки.

Матеріали і методи дослідження. Під час розрахунку допустимого скиду суміші радіонуклідів у прісноводні водосховища та допустимих концентрацій радіонуклідів у воді за екологічним принципом безпеки водосховища використано відомі підходи до екологічного нормування вмісту радіонуклідів у компонентах екосистем^{545, 546, 547, 548}. У процесі розробки екологічних нормативів допустимих рівнів скиду суміші радіонуклідів застосовано метод стаціонарної камерної моделі міграції радіонуклідів у прісноводному водосховищі (Рис. 1).

Екологічні нормативи визначалися для умов концентраційної рівноваги у прісноводному водосховищі, сталості хімічного складу води водойми, підтриманні рН на рівні 6,0-7,0 – умов, які унеможливають зворотній вихід радіоактивності з компонент

⁵⁴⁴ Кутлахмедов Ю. О. Дорога до теоретичної радіоекології. Київ: Фитосоціоцентр, 2015. 360 с.

⁵⁴⁵ Ковган Л. М. Еколого-дозиметричні моделі опромінювання населення у разі глобальної радіаційної аварії (За досвідом Чорнобильської катастрофи): дис. ... д-ра техн. наук: 21.06.01. Київ, 2005. 547 с.

⁵⁴⁶ Ковган Л. М., Ліхтарьов І. А. Чорнобиль-орієнтований комплекс еколого-дозиметричних моделей та узагальнені оцінки доз опромінення населення України в результаті Чорнобильської аварії (1986-2000 рр.). Ядерная и радиационная безопасность. 2004. Т. 7. № 3. С. 13-25.

⁵⁴⁷ Кутлахмедов Ю. О. Дорога до теоретичної радіоекології. Київ: Фитосоціоцентр, 2015. 360 с.

⁵⁴⁸ Кутлахмедов Ю. О., Корогодін В. І., Кольтовер В. К. Основи радіоекології: навчальний посібник / за ред. В. П. Зотова. Київ: Вища школа, 2003. 319 с.

водосховища у воду (тобто в умовах $k_{21} = 0$, $k_{31} = 0$, $k_{32} = 0$). При цьому нами прийнято $k_{12} = k_{\text{bottom}}^i$, $k_{23} = k_{\text{algae}}^i$ (де i – певний радіонуклід).



Рис. 1. Блок-схема камерної моделі прісноводного водосховища (цифрами позначено камери, між якими відбувається перерозподіл радіонуклідів) з коефіцієнтами накопичення радіонуклідів k_{mn} між камерами m та n

Результати досліджень та їх обговорення. Як відомо, будь-яка екосистема здатна міцно і довго утримувати радіонукліди, що надходять до неї, шляхом активного накопичення чи пасивної сорбції, та фіксування на тривалий час значних кількостей радіонуклідів. Відсутність в екосистемі властивості щодо міцного утримування накопичених раніше радіонуклідів за будь-якої природної ситуації призводить до: 1) порушення трофічних зв'язків між компонентами екосистеми; 2) руйнування шляхів міграції і поглинання елементів живлення чи їхньої сорбції, 3) деградація екосистеми. Тобто здатність екосистеми накопичувати і міцно довго утримувати радіонукліди є її фундаментальною властивістю⁵⁴⁹. І ця властивість забезпечується в екосистемі нормально функціонуючою біотою. Також біомаса водоймища відіграє значну роль у транспортуванні радіонуклідів із води в донні відкладення. Радіонукліди, накопиченні живими організмами, при їх відмиранні міцно утримуються в детриті і разом із ним осідають на дно, переходячи в донні відкладення. Таким чином за допомогою біоти здійснюється очищення води водоймищ від забруднення радіонуклідами. Також є достатньо доказів того, що в періоди рясного цвітіння планктону рН води підвищується до 9-10 і, через це, відбувається істотне зниження рівня радіонуклідного забруднення водоймищ, що є наслідком двох чинників – захоронення радіонуклідів на дні водоймища разом із детритом і змін рН води, що є сприятливим до сорбції.

Враховуючи ці функції біоти, можна стверджувати, що наявність нормально функціонуючої мікрофлори, а також багатоклітинних рослин і тварин є необхідними умовами стабільного функціонування водойм як поглиначів радіонуклідів. І навпаки, при відсутності біоти в достатній кількості і якості відбувається поступова деградація екосистеми.

Сьогодні встановлено, що пригнічення росту популяції фітопланктону та інших біосистем можна очікувати при середній питомій активності радіонуклідів у біомасі понад 370 кБк/кг⁵⁵⁰. Цей рівень є орієнтовною границею забруднення біоти. Тому можна його використати в екологічних оцінках стану екосистеми водосховищ, які забезпечують функціонування зрошувальної системи, за допомогою оцінки радіаційної ємності екосистеми цього водосховища.

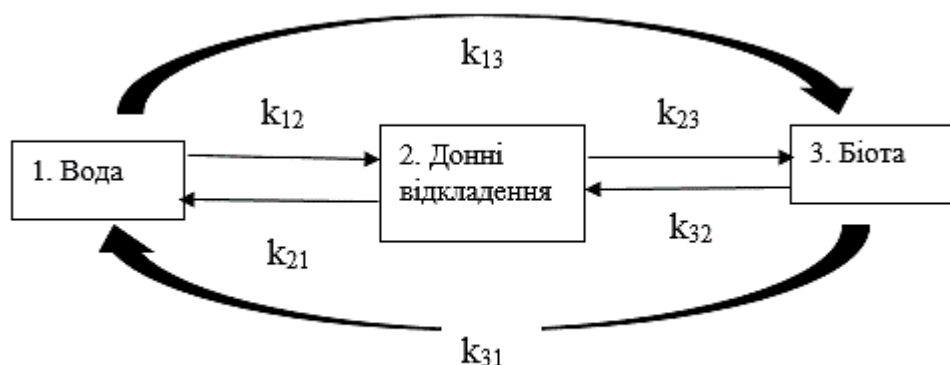
Знаючи допустиму активність радіонуклідів в елементах екосистеми можна визначити допустимі скиди радіонуклідів у прісноводну екосистему. Водяну біоту прісноводної водойми представляють бентос донних відкладень, планктон водоростей та інших водяних рослин,

⁵⁴⁹ Там само.

⁵⁵⁰ Там само.

нейстон. Планктонні водорості досліджених водосховищ представлено рдестами (*Potamogeton natans*), ряскою двох видів (*Lemna minor* L., *Lemna trisulca* L.), елодеєю (*Elodea bifoliata* H. St. John, *Elodea callitrichoides* (Rich.) Casp., *Elodea canadensis* Michx), роголистником трьох видів (*Ceratophyllum demersum* L., *Ceratophyllum platyacanthum* Cham., *Ceratophyllum submersum* L.) та нитчастими водоростями, які представлено кладофорою (*Cladophora fracta*).

Тобто блок-схему екосистеми прісноводного водосховища, в яке хронічно потрапляють радіонукліди, при моделюванні методом камерних моделей, можна представити у вигляді стаціонарної моделі перенесення радіонуклідів всередині екосистеми, який зображено на Рис. 2.



Рис. 2. Блок-схема міграції радіонуклідів в екосистемі прісноводного водосховища

Оцінка допустимого скиду радіонукліду для екосистеми прісноводного водосховища⁵⁵¹ здійснюється наступним чином:

1. Для донних відкладень прісноводного водосховища скид ($N_{L,bottom}^i, \text{Бк}$) радіонукліду i у водосховище не повинен перевищувати допустимого ($N_{L,bottom}^i, \text{Бк}$):

$$N_{L,bottom}^i = L \times h \times S / (k_{bottom}^i \times F^i) \quad (1)$$

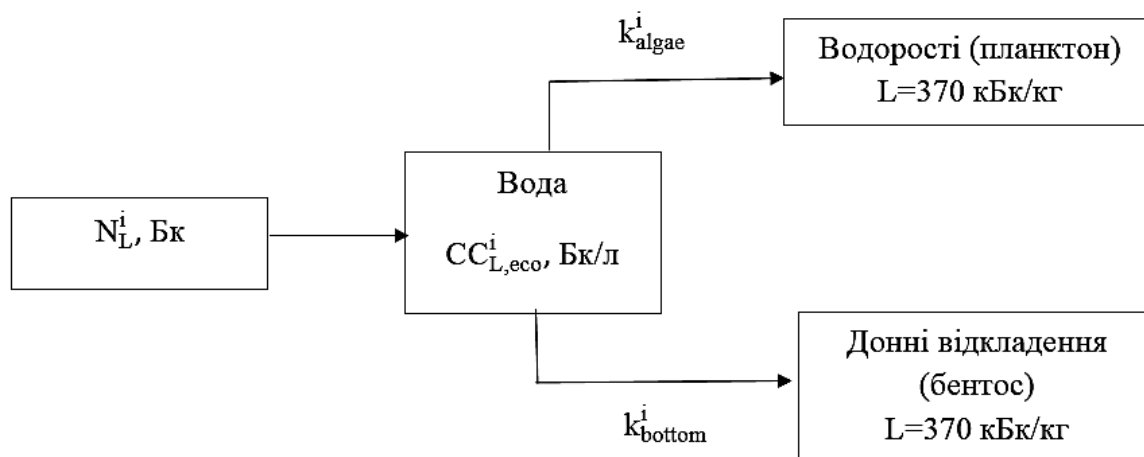
де L – ліміт вмісту радіонуклідів у водяній біоті – 370 кБк/кг,

F^i – загальний фактор радіоємності водосховища.

Тобто $N_{L,bottom}^i$ показує максимальне значення активності радіонукліду i , яку може утримувати біота донних відкладень без шкоди для себе.

2. Для водяної біоти у товщі води допустимий скид радіонуклідів $N_{L,algae}^i$ не має перевищувати $N_{L,algae}^i$:

$$N_{L,algae}^i = L \times H \times S / (k_{algae}^i \times (1 - F^i)) \quad (2)$$

Тобто $N_{L,algae}^i$ показує максимальне значення активності радіонукліду i , яку може утримувати водяна біота без шкоди для себе.

Розраховуємо величини $N_{L,bottom}^i$, $N_{L,algae}^i$ для кожного радіонукліду із суміші. Результати розрахунку наведено у Табл. 1, 2.

⁵⁵¹ Клепиков О. Д., Антоненко Т. Я. Вплив гідромеліораційних заходів на продуктивність сільгоспугідь. Продуктивність агропромислового виробництва. 2017. № 29. С. 57-61.

Таблиця 1. Допустимий скид радіонуклідів $N_{L,bottom}^i$, ГБк

Водойма	^{137}Cs , ^{134}Cs	^{90}Sr	^{54}Mn	$^{108\text{m}}\text{Ag}$, $^{110\text{m}}\text{Ag}$	^{103}Ru , ^{106}Ru	^{57}Co , ^{60}Co
Ставок-охолоджувач	2,590	9,630	6,520	5,610	5,010	4,910
3-й ставок біоочищення ОС	0,004	0,001	0,001	0,006	0,005	0,005
Олександрівське водосховище	36,620	149,900	10,200	6,200	54,250	48,050
Трикратьське водосховище	0,034	0,137	0,010	0,080	0,070	0,050
Таборівське водосховище	$3,58 \cdot 10^6$	$14,07 \cdot 10^6$	$7,8 \cdot 10^7$	$27,5 \cdot 10^7$	$9,8 \cdot 10^6$	$11,0 \cdot 10^6$

Таблиця 2. Допустимий скид радіонуклідів $N_{L,algae}^i$, ГБк

Водойма	^{137}Cs , ^{134}Cs	^{90}Sr	^{54}Mn	$^{108\text{m}}\text{Ag}$, $^{110\text{m}}\text{Ag}$	^{103}Ru , ^{106}Ru	^{57}Co , ^{60}Co
Ставок-охолоджувач	19,780	95,720	67,580	53,450	54,01	48,53
3-й ставок біоочищення ОС	0,040	0,014	0,020	0,070	0,060	0,060
Олександрівське водосховище	369,580	1501,900	137,010	78,060	569,050	586,050
Трикратьське водосховище	0,440	13,330	0,190	0,680	0,570	0,550
Таборівське водосховище	$25,8 \cdot 10^6$	$131,07 \cdot 10^6$	$19,7 \cdot 10^8$	$10,5 \cdot 10^8$	$14,7 \cdot 10^8$	$19,7 \cdot 10^8$

З таблиць видно, що для кожного з досліджених радіонуклідів виконується наступне:

$$N_{L,bottom}^i < N_{L,algae}^i \quad (3)$$

Тобто, величина допустимого скиду радіонуклідів у водосховище, яка визначається за можливим впливом на стан донних відкладень, значно (від 10 разів) є нижчою за величину допустимого скиду радіонуклідів у водосховище, яка визначається за можливим впливом на стан водяної біоти.

Останнє твердження також підтверджується обчисленням відношення оцінок допустимих скидів у водойму за формулою⁵⁵²:

$$\frac{N_{bottom}^i}{N_{algae}^i} = \frac{h \cdot k_{bottom}^i \cdot (1 - F^i)}{H \cdot k_{bottom}^i \cdot F^i} \quad (4)$$

З останньої формули випливає, що значення екологічного нормативу – допустимого скиду радіонуклідів у водосховище, яка визначається можливим впливом на стан бентоса, значно (від 10 до 100 разів) є меншою, ніж значення при оцінці впливу на стан мешканців водної товщі водойми (фіто- і зоопланктон, вищі рослини у товщі води, нектон, нейстон і плейстон). Отже, в якості екологічного нормативу в цілому слід обирати найменший рівень, тобто ті значення, які наведено у Таблиці 1 для даної водойми.

Враховуючи той факт, що для усіх водойм найменше значення $N_{L,bottom}^i$ зафіксовано для ^{137}Cs (Табл. 1), то саме ^{137}Cs можна вважати індикатором радіоекологічного стану водосховищ. Через це радіоекологічний моніторинг за станом прісноводного водосховища, яке гідрологічно пов'язане з технологічними водоймами АЕС і в яке існує можливість надходження суміші радіонуклідів (^{137}Cs , ^{134}Cs , ^{90}Sr , ^{54}Mn , $^{108\text{m}}\text{Ag}$, $^{110\text{m}}\text{Ag}$, ^{103}Ru , ^{106}Ru , ^{57}Co , ^{60}Co), на наш погляд, можна здійснювати за цим індикатором.

Визначення допустимих концентрацій радіонуклідів у воді прісноводного водосховища за екологічним принципом безпеки. Виходячи з формули (1), згідно з якою можна визначати нормативні величини допустимих скидів радіонуклідів у водосховище за екологічним підходом, розрахунок допустимої концентрації $CC_{L,eco}^i$ радіонукліду i у воді прісноводного водосховища можна здійснити за формулою:

⁵⁵² Кутлахмедов Ю. О. Дорога до теоретичної радіоекології. Київ: Фитосоцицентр, 2015. 360 с.

$$CC_{L,eco}^i = \frac{L}{k_{bottom}^i} \quad (5)$$

де $CC_{L,eco}^i$ – допустима концентрація радіонукліду i у воді прісноводного водосховища, визначена за радіоекологічним принципом, Бк/л.

Результати розрахунку представлено у Таблиці 3.

Підхід, заснований на екологічному принципі безпеки, може стати у нагоді, наприклад, при оцінці стану прісноводного водосховища, вода якого використовується для зрошення технічних культур. Крім того, як свідчать результати досліджень радіоекологів в екосистемах інших прісноводних водойм⁵⁵³ з більш високими коефіцієнтами накопичення радіонуклідів водяними рослинами, може скластися ситуація, коли більш жорсткі вимоги мають встановлюватися не за радіаційно-гігієнічним, а за екологічним принципом безпеки води прісноводного водосховища.

Таблиця 3. Значення допустимих концентрацій радіонуклідів $CC_{L,eco}^i$ у воді прісноводного водосховища^{554, 555}

Радіонуклід	Бк/л	Радіонуклід	Бк/л
¹³⁷ Cs, ¹³⁴ Cs	617	¹⁰⁶ Ru, ¹⁰³ Ru	870
⁸⁹ Sr, ⁹⁰ Sr	1396	⁵⁸ Co, ⁶⁰ Co	902
^{110m} Ag, ^{108m} Ag	620	⁵⁴ Mn	1233

На виконання екологічного принципу безпеки водосховища при скиді суміші радіонуклідів, на наш погляд, має виконуватися вираз:

$$\sum_{i=1}^n \frac{C_{water}^i}{CC_{L,eco}^i} < 1 \quad (6)$$

де C_{water}^i – питома активність радіонукліду i у водосховищі, Бк/л;

n – кількість радіонуклідів у суміші радіонуклідів, $n=11$ (¹³⁷Cs, ¹³⁴Cs, ⁸⁹Sr, ⁹⁰Sr, ⁵⁴Mn, ^{108m}Ag, ^{110m}Ag, ¹⁰³Ru, ¹⁰⁶Ru, ⁵⁸Co, ⁶⁰Co).

Висновки:

1. Запропоновано методику розрахунку допустимого скиду радіонуклідів у прісноводні водосховища за екологічним принципом.

2. Розраховано допустимий скид радіонуклідів для кожної з п'яти обстежених прісноводних водойм. Установлено значення допустимих концентрацій ¹³⁴Cs, ¹³⁷Cs, ⁸⁹Sr, ⁹⁰Sr, ¹⁰⁶Ru, ⁵⁴Mn, ⁵⁸Co, ⁶⁰Co, ^{110m}Ag у воді за екологічним принципом безпеки, що ґрунтується на дотриманні ліміту вмісту радіонуклідів у донних відкладеннях.

3. Зафіксовані під час розрахунку найменші значення допустимого скиду радіонуклідів у прісноводні водосховища для ¹³⁷Cs обґрунтували пропозицію здійснення радіоекологічного моніторингу стану прісноводних водосховищ за ¹³⁷Cs як індикатора еколого-радіаційного стану водойми.

⁵⁵³ Там само.

⁵⁵⁴ Alekseeva A., Grygorieva L., Calculation of the acceptable radionuclide level in irrigation water during irrigation by the method of rain. Nucl. Phys. At. Energy. 2020. Vol. 21, Issue 1. P. 86-94.

⁵⁵⁵ Алексеева А. О. Екологічна оцінка способів зрошення сільськогосподарських культур. Екологічні науки. 2020. № 1 (28). С. 130-134.

Література

1. Ковган Л. М. Еколого-дозиметричні моделі опромінювання населення у разі глобальної радіаційної аварії (За досвідом Чорнобильської катастрофи): дис. ... д-ра техн. наук: 21.06.01. Київ, 2005. 547 с.
2. Ковган Л. М., Ліхтарьов І. А. Чорнобиль-орієнтований комплекс еколого-дозиметричних моделей та узагальнені оцінки доз опромінення населення України в результаті Чорнобильської аварії (1986-2000 рр.). Ядерная и радиационная безопасность. 2004. Т. 7. № 3. С. 13-25.
3. Кутлахмедов Ю. О. Дорога до теоретичної радіоекології. Київ: Фитосоціоцентр, 2015. 360 с.
4. Кутлахмедов Ю. О., Корогодін В. І., Кольтовер В. К. Основи радіоекології : навчальний посібник / за ред. В. П. Зотова. Київ : Вища школа, 2003. 319 с.
5. Клепиков О. Д., Антоненко Т. Я. Вплив гідромеліораційних заходів на продуктивність сільгоспугідь. Продуктивність агропромислового виробництва. 2017. № 29. С. 57-61. URL: http://nbuv.gov.ua/UJRN/Pav-_2017_29_9. (дата звернення: 02. 07. 2019).
6. Alekseeva A., Grygorieva L., Calculation of the acceptable radionuclide level in irrigation water during irrigation by the method of rain. Nucl. Phys. At. Energy. 2020. Vol. 21, Issue 1. P. 86-94. DOI: <https://doi.org/10.15407/jnpae2020.01.086>.
7. Алексеева А. О. Екологічна оцінка способів зрошення сільськогосподарських культур. Екологічні науки. 2020. № 1 (28). С. 130-134.

2.15. EDUCATION OF SPIRITUAL AND MORAL VALUES IN CHILDREN OF SENIOR PRESCHOOL AGE BY MEANS OF ARTISTIC WORD

2.15. ВИХОВАННЯ У ДІТЕЙ СТАРШОГО ДОШКІЛЬНОГО ВІКУ ДУХОВНО-МОРАЛЬНИХ ЦІННОСТЕЙ ЗАСОБАМИ ХУДОЖНЬОГО СЛОВА

Пріоритетними напрямками реформування освітнього середовища країни, є дотримання принципів загальнолюдської моралі: правди, справедливості, патріотизму, доброти, працелюбності; прищеплення шанобливого ставлення до культури, звичаїв, традицій усіх народів, які населяють Україну; виховання духовної культури особистості, створення умов для вибору нею позиції світобачення; глибокому усвідомленню і зв'язку між ідеями свободи, правами людини та її громадською відповідальністю. Освітній процес країни намагається вирішити одне з основних питань сьогодення – моральне виховання особистості.

Головною метою морального виховання на сучасному етапі є – цілеспрямований свідомий процес формування гармонійної особистості, що, включає гуманність, працелюбність, чесність, правдивість, дисциплінованість, почуття відповідальності, власної гідності, виховання патріотизму, любові до Батьківщини. На цій основі формуються особистісні риси людини: національна самосвідомість, розвинена духовність, моральність, художньо-естетичні, правові, трудові, фізичні, екологічна культура, розвиток індивідуальних здібностей і таланту.

На необхідність системної роботи у формуванні духовності особистості звертається увага у Конституції України: «...враховуючи глибоку духовно-моральну кризу в нашій державі, національна школа покликана забезпечити наповнення всіх ланок навчально-виховного процесу провідним змістом, який би допоміг педагогам виховати людину високодуховну й високоморальну»⁵⁵⁶.

Теоретико-методологічні основи морального виховання розкриті у Законі України «Про освіту», «Про дошкільну освіту», «Про охорону дитинства», «Національній доктрині розвитку освіти України у XXI столітті», Базовому компоненті дошкільної освіти в Україні, Концепції громадянського виховання особистості в умовах розвитку української державності, Концепції Державної цільової програми розвитку дошкільної освіти на період до 2017 року, Програмі розвитку дітей старшого дошкільного віку «Впевнений старт», та інших нормативних документах, які визначили провідні напрями морально-духовного удосконалення особистості⁵⁵⁷.

Духовність, є складовою людської сутності й умовою особистої свободи людей, виступає соціальним чинником що зближує людей за будь-яких умов. Водночас становлення духовно розвиненої особистості є однією з найважливіших проблем психолого-педагогічних досліджень.

Мета дослідження – вивчення художнього слова як засобу виховання у дітей старшого дошкільного віку духовно-моральних цінностей.

Актуальним і значущим є формування духовно-моральних цінностей вже з дошкільного дитинства.

З цього погляду, пріоритетного значення набуває дослідження динаміки становлення та розвитку духовних цінностей дитини на ранніх етапах онтогенезу. Саме тому, які духовні цінності будуть вкладені у душу маленької дитини, залежить майбутнє нашої нації, адже духовність це основа зростання особистості з великої літери, це основа буття нації.

Питанням дослідження феномену «духовно-моральні» цінності займалось широке коло вчених, так філософи: І. Кант, М. Бердяєва, Г. Сковорода, С. Анісімова; психологи та педагоги: А. Маслоу, С. Рубінштейн, С. Русова, А. Макаренко, І. Бех, Л. Виготський, О. Запорожець, Ш. Амонашвілі, А. Богуш, Г. Волкова, Н. Гавриш, Л. Новіков, М. Роганова.

⁵⁵⁶ Про освіту: Закон України : за станом на 8 грудня 2006 р. Верховна Рада України. – Офіційне видання. К.: Парламентське вид-во, 2006. 40 с. (Серія «Законо України»).

⁵⁵⁷ Програма розвитку дітей дошкільного віку «Впевнений старт». Тернопіль: Мандрівець, 2012. 104 с.

Водночас нині спостерігається декілька підходів до розуміння поняття «духовність», що впливає на сутнісний зміст відповідних навчальних дисциплін закладів вищої освіти.

На нашу думку, духовна людини, це не тільки та, у якої піднесені ідеали краси і добра, та вбачає в понятті «духовність» щось божественне, а це та, що в змозі прийти на допомогу іншій людині.⁵⁵⁸

Але будь-яка нова дисципліна чи то справа, особливо розвиток духовної сфери людини, її становлення, осмислення, критерії, вивчення як теоретичної сторони так і практичної має чимало питань і суперечностей, нез'ясованих питань.

Поняття духовності у філософії, завжди розглядалось в контексті форми суспільної свідомості, що ототожнювались із формами організації знання. Постійно продовжувався пошук, що призводив по певних вимірів поняття в контексті науково-універсальної, «суспільної» сутності духовності. Але існує і інша тенденція пошуку досліджень феномену «духовність»: духовність у більшій мірі асоціюється з релігійністю, постулатами, конфесією. У сучасних зарубіжних надбаннях де розглядаються питання суспільства і культури поняття «духовність» практично не використовується, а як правило, зазначається у світовій літературі релігійно-філософського змісту, де розглядається в контексті глибоко віруючої особистості в бога. Нажаль, такий підхід повністю зневажає дефініцію «духовність» і сам термін має вживатися тільки у релігійних установах. З іншого боку, можна вважати, що таким чином поняття «духовність» у різних країнах розуміється по-різному, виходячи з культурних цінностей та соціально-політичних устоїв країни.

До трактування поняття духовності усі дослідники мають свою точку зору. Кожний науковець трактує зазначене визначення по-своєму. Але ми знаємо, що поняття «духовність» своїми коренями та науковим сенсом походить до категорії філософських термінів, і тому, досить значну роль відіграє у визначенні кола питань, а саме: людина та її місце й призначення у світі; зміст її буття і культура, суспільне життя. Тому, мислителі: Платон, Аристотель, П. Юркевич, Г. Сковорода вважали і ототожнювали «духовність» з поняттям «дух» (лат. spiritus та грец. «пнеума»), – рухливе повітря, повівання дихання, носія життя. Аналізуючи таку точку зору, ми розуміємо контекст «духовність» дещо ширше та не зводимо його тільки до суті в релігійному сенсі.

Наразі, з поняттям «духовність», набуває сенсу проаналізувати і моральні цінності людини.

Моральні цінності – зводяться до зразків, понять, вимог, попри яких людина в змозі оцінювати навколишнє та орієнтуватися в житті. Це такі догми, як чесність, вірність, порядність освіченої особистості. Моральні цінності є предметом дослідження і інших наук. У психології соціуму моральні цінності розглядаються як складник психологічної культури певної народності або спільноти.

Дослідження останніх років філософії та психології в розумінні контексту моральної самосвідомості (Р. Бернс, І. Бех, М. Боришевський, Б. Братусь, І. Булах, У. Джеймс, Л. Виготський, І. Дубровіна, І. Кон, С. Пантілеєв, К. Платонов, С. Рубінштейн, В. Столін, А. Спіркін, І. Чеснокова) намагалися довести та призвести установи до значущих понять та суджень: самосвідомість виступає одночасно і процесом, і результатом свого розвитку; це є фактор самоконтролю, самокритики, самовдосконалення, самовиховання; структура поняття становить єдність чотирьох компонентів: афективного, когнітивного, волевого, діяльнісного; на нього впливають зовнішніх і внутрішніх фактори; розвивається в діяльності і спілкуванні; формування самосвідомості індивіда завжди проходить в онтогенезі що має певні (вікові психічні, фізичні) стадії розвитку людини та виражається у ставленні індивіда до самого себе. Проблема розвитку моральної самосвідомості висвітлена в багатьох працях з педагогіки (Є. Бондаревська, В. Гурін, О. Сухомлинська, І. Харламов, Ю. Алексєєва).

⁵⁵⁸ Балла Л. В. Теоретичне дослідження дефініції «духовність» у філософському аспекті. Духовність особистості: методологія, теорія і практика, зб. наук. пр., вип. 1 (94). Северодонецьк, 2020. 307 с.

Є. Дубко, В. Столін розглядають моральну самосвідомість як характеристику, в контексті особистості як носія моральних норм та догм котрі виступають визначним елементом регламентації людини та визначають її загальний рівень розвитку.

Науковці, О. Раєв, О. Титаренко в розумінні моральної свідомості розуміють тільки когнітивний компонент і зміст. Деякі вчені – К. Ізард, М. Савчин, В. Столін, П. Якобсон вбачають в даному значенні перевагу емоційно-ціннісного компонента що містить відповідальність, сумлінність, повноту. Інші в тлумачення поняття вкладають розуміння моральної регуляції, поведінковим нормам, самоконтролю (А. Вардомацький, Г. Прихожан, Ф. Селіванов, Є. Суботський, С. Якобсон).

Дослідження вчених (Л. Божович, Г. Бреслав, Ф. Кадол, Г. Онищенко, В. Татенко, Т. Флоренська, П. Якобсон), що досліджували особистість яка не досягла певного рівня моральної самосвідомості за браком віку виокремлювали наступні критерії: моральні почуття, форми переживань, умови виникнення та зв'язки між ними, що мали досить глибоке враження піддослідних. І тут простежується певна закономірність щодо природи, умов та зав'язків виникнення такого становища досліджуваного об'єкта, а саме коливання невизначеністю, неусвідомленістю та незрозумілістю певних суджень та співвіднесення їх до життєвих ситуацій і незрілість у розумінні контексту самого явища.

У працях, які стосуються вивчення моральних почуттів становлення особистості деталізуються форми її переживань, умови виникнення і зв'язки між рівнями розвитку моральних почуттів та становищем в сталому оточенні. Слід наголосити, що простежується незрілість щодо емоційно-вольової та емоційно-ціннісної сфер зростання підлеглих. Неусвідомленість та співвіднесення контенту почуттів сорому, провини, честі, тощо та нерівнозначність, загострення і збільшення емоційних проявів з боку суджень самої дитини призводить до емоційних спалахів та загрози виникнення психоемоційних питань.

Дослідженню підлягають усі функції моральної самосвідомості вихованців: самоприйняття, самопізнання, самохвалення, моральна самооцінка та моральна оцінка іншого підпорядковується як даність, що необхідна для зростання індивіда на певному соціальному рівні.

В контексті моральної рефлексії та наміру до узгодження цілей власної поведінки із засобами їх досягнення виокремлюється здатність індивіда осмислювати свої якісні спонуки та спроможність аналізувати власні дії, вчинки для себе та людей, з огляду оцінки зовнішнім опонентом. З годом, поступово набуває чинності моральний самоконтроль і самокорекція в стосунках, де на перше місце виступають нові цінності, вибірковість морального вчинку щодо себе та людей. Така спроможність індивіда виявляється поступово та з набуттям певного досвіду.

На основі аналізу філософської, психологічної та педагогічної літератури доходимо висновку, що моральна самосвідомість особистості – являє собою багатокомпонентне явище де поряд з поняттям «я» в дитини концентруються усі складові своїх потенцій, від усвідомленості своєї частки «я людина» до вмотивованих вчинків що підлягають усім нормам моралі, ціннісних ставлень, саморегуляції до самовдосконалення на фоні саморозвитку та часовому розвитку індивіда в онтогенезі. Поряд з цими новоутвореннями в дошкільний час виникають не менш важливі надбання як система цінностей (І. Бех, С. Бубнова, Н. Кузнецов).

Цінності в дошкільному віці простежуються як динамічність утворення постійно змінюваних сенсорних стереотипів дорослішання особистості. У філософії зазначена проблема розглядається в нерозривному зв'язку із визначенням сутності людини, її здібностями створювати світ і саму себе, відповідно до міри своїх цінностей (Аристотель, І. Кант, М. Шелер).

Дефініція «цінність» скупчує усі компоненти, що вкладає особистість у це поняття, як матеріальні так і уявні певним індивідом. Феномен містить в собі дві детермінанти – це психологічна та соціальна скупченість уявних цінностей суспільного життя громадянина. З кожним кроком свого розвитку в людини відбувається переосмислення структури

цінностей та свого буття до якої входить постійно змінюваній в тій чи іншій колаборації набір необхідних системозначущих для особистості чеснот. Що в свою чергу видозмінює і саме ставлення індивіда до усталених критеріїв життєдіяльності та сподвигають на перетворення певним чином необхідних норм і ідеалів, що спонукають людину добрати нові трансформуючи системи видозмін свого буття. Таким чином взаємообумовлюється зміна та виникає залежність одних особистісних цінностей на (від) інші суспільних. З певним становленням особистості у соціумі людина проходить стадії зміни вже унормованих утворень що устаткувалися у свідомості і виявляються у сталих проявах певної поведінки та вчинків людини, як токових що утвердились у підсвідомості.

Наразі надаємо інше тлумачення ідеалу, як зразка для наслідування. Так сукупності норм як образу чи ідеалу людини, носія устаткованих певних норм, виступає сама людина як певний образ, яка зосереджує в собі всі цінності та зразки для наслідування, тоді виникає питання тільки у зміні самої людини як носія інших ні на кого не схожих норм поведінки та життя. Наразі, таким чином визначається ідеал, але послідовність його окреслення визначається не завжди за певним алгоритмом. Ідеал на сьогодні вбачається як устаткування образу, що вміщує в собі певний стандарт, яка дає перевагу певним переконанням, судженням, оцінюванням, стилю життя, «бажаності» для особистості, всьому у що людина заглиблена.

Необхідно відмітити, що певне тлумачення образу розглянуто з точки зору особистісних вимірів, ставлень і є більш узагальненим явищем. З огляду на ідею визначити сучасний загальний образ дитини, яка певним чином розуміє поняття «цінності» і її розвиток моральної самосвідомості повинен мати траєкторію, що спрямовується на формування гуманістичних цінностей таких, що будуть збагачуватись та набирати обертів в процесі інтеріоризації її розвитку.

Існує і гуманістична мораль, що в більшій мірі притаманна правовому суспільству, в якому людина визначається як вища цінність яка виходить за усі межі та має досить високі орієнтації у ціннісно-смісловій сфері свого буття. І людські цінності тут розглядаються не як тотожні, а навпаки. На перший план виходять базові людські цінності - сенс життя, свобода, особистісна гідність – вищі цінності. Це суспільно-моральні позиції, що спонукають людину до життя як основу прояву її гуманістичних принципів. Так визначаються вищі цінності, які людина ставить на перше місце незважаючи ні на що. І таким чином, вищі базові цінності забезпечують людині напрям якого вона дотримується в житті. Вони переживаються нею в конкретно історичному вимірі і проявляються в певному соціокультурному просторі який в свою чергу, диктує зміни базових гуманістичних цінностей в контексті реалій сучасного буття з огляду двох взаємообумовлених персоналій загальнолюдського та національного. В той час, існують і цінності перехідного виміру – користь, потреби, інтереси.

Науковці О. Дробницький, М. Савчин, О. Титаренко відносять до структури моральної свідомості такі: інтелектуальні компоненти, емоційно-оцінні механізми, духовно-моральні орієнтації та моральні дії. Моральна свідомість розглядається в єдності змісту і функцій. До змісту відносимо усі моральні уявлення про добро та зло, погане та гарне, тлумачення справедливості і несправедливості, норми, ідеали, принципи, моральні цінності, які усвідомлюються в єдиному цілому – власне «Я» і життя конкретної особистості⁵⁵⁹.

Аналізуючи джерела, слід зазначити, що моральна самосвідомість особистості – є всеохоплююче поняття яке містить в своєму контексті: усвідомлення себе як «я людина», своїх цінностей, якостей, можливостей, поведінки, дій, вчинків, мотивів, наслідків, ставлення до всього, до діяльності та її значення для себе і суспільства. Дослідивши та проаналізував дефініцію «моральна самосвідомість», слід розглянути і функції моральної самосвідомості:

- становлення морального «Я» особистості (самосвідомість характеризується своїм продуктом – уявленням про себе, розглядається як «Я-образ» або «Я-концепція» (Р. Бернс,

⁵⁵⁹ Програма розвитку дітей дошкільного віку «Впевнений старт». Тернопіль: Мандрівець, 2012. 104 с.

І. Бех, О. Гуменюк). «Я-концепція» це узагальнене уявлення особистості про саму себе, систему установок щодо власної особи; «Я-реальне» – це уявлення особи про себе (самооцінка), «Я-ідеальне» – це уявлення особистості про себе відповідно до її бажань; (за І. Бехом), самопізнання (уявлення особистості про себе, свої здібності, якості), самосхвалення (здобутки, якості, цінності)⁵⁶⁰.

- моральна оцінка іншого (молодшого, ровесника, старшого, члена групи, класу та інших).

- моральна рефлексія (лат. «відображення») – це процес дзеркального взаємовідображення суб'єктами один одного, змістом якого є взаємовідтворення особливостей особистості в іншому індивіді; це розумове усвідомлення людиною того, як її сприймають партнери по спілкуванню. Рефлексія – це інтегрована особистісна здатність робити предметом аналізу зовнішні і внутрішні чинники, на підставі чого людина приймає рішення і визначає свою поведінку, ставлення до себе і соціуму⁵⁶¹.

- моральний самоконтроль і корекція поведінки. Важливий компонент свідомої вольової саморегуляції поведінки, що виявляється в усвідомленні та оцінюванні особистістю своїх психічних станів і дій в узгодженні їх відповідно до встановлених суспільством правил, норм людської поведінки.

- моральне самовдосконалення. За І. Кантом – «це шлях людини до себе кращого». Метою морального самовдосконалення особистості є вироблення цінностей моральної самосвідомості, які, з часом емоційно пережиті нею, мають перейти у моральні якості особистості.

Виховання саме моральної самосвідомості індивіда пропонує зосередитись на наявності, ціннісного компонента, а саме: совість, свобода, гідність, ціннісне ставлення свого «Я», самодостатність, що виявляється у ставленні до себе і інших. За В. Малаховим, категорія свободи вміщує: свободу дії – право роби що хочеться; свобода творчості – виходячи з огляду того, що творчість людська має внутрішню досконалість, людина може втілювати в життя все, що їй хочеться без остраху і оцінки ззовні; спираючись на права людської особистості, людина може бути собою у всіх своїх проявах. Усім компонентам особистості – намірам, цінностям, варіантам поведінки має передувати свобода дії де проявляється творчість та самореалізація⁵⁶².

Слід розглянути і моральну свободу – це категорія етики, яка дає можливість людини продукувати свою справжню людську гідність, в той час на втрачати здатність бути самостійною і самодіальною, що в своєму контексті охоплює проблеми, можливості і здатності людини у всіх її проявах. Проявом моральності людини та її передумовою виступає свобода волі, завдяки якій людина може бути як відповідальною за свої вчинки так і моральною. Таку здатність людини І. Бех називає самостійний вибір людини або відповідальність за прийняття рішень лежить на самій людині. В сутність свободи вибору вкладається розуміння, самостійного прийняття рішень, самостійність у визначенні своїх вчинків та дій на власний розсуд. Також і моральний вибір творити добро чи зло лежить цілковито на людині і залежить тільки від неї самої. Так, з іншого боку, утверджуючи або обираючи щось за власним рішенням як вияв свободи людини але не маючи міри відповідальності за свої вчинки, такі дії можуть регламентувати вияв в аморальну поведінку, анархію⁵⁶³. Розуміння гідності за І. Бехом – це повага оточення, що викликана з огляду єдності морально-духовних характеристик та усвідомленим відношенням особистості до себе та переживанням самої себе. І це є свідченням самодостатності людини, її внутрішній

⁵⁶⁰ Кононко О. «Духовність, душевність, моральність...», Дошкільне виховання. 2004. № 11. С. 3-8.

⁵⁶¹ Програма розвитку дітей дошкільного віку «Впевнений старт». Тернопіль: Мандрівець, 2012. 104 с.

⁵⁶² Лисенко Н. В. Педагогіка українського дошкільця: навч. посіб.: у 3 ч. К. : Видавничий дім «Слово», 2010. 360 с.

⁵⁶³ Козлова С. А. Нравственное воспитание дошкольников в процессе ознакомления с окружающим миром. Москва: Педагогика, 1988. 102 с.

поклик, її власне бажання діяти не споглядаючи на думки та очікування зовні, захоплення чи зневажання оточуючих, отримання кари чи винагороди⁵⁶⁴.

На думку філософів, О. Ковальова, К. Платонова – механізми свідомості та самосвідомості які складають систему духовних цінностей людини є головною умовою формування почуття совісті та моральної вихованості. Одним із проявів моральної самосвідомості виступає категорія «совість». Ця категорія – здійснює найвищий рівень саморегуляції особистості – моральний самоконтроль, позитивна якісь яка організовує особистість, спрямовує до надбання такої риси як вимогливості до себе у різних проявах буття, бути самодостатньою та критичною до своїх вчинків, дій, бажання іти до кінця, стримувати свої обіцянки, виконувати обов'язки. І. Бех вважає, що совість – це єдність Его-наміру та самоповаги особистості, які у тісному поєднанні продукують не дають людині порушувати духовно-моральні догми. Так виникає не найменш цікава категорія дослідження, як цінність – самодостатність – що продукує свої потенційні можливості та збільшує їх, завдяки чому особистість сподівається та покладається тільки на саму себе. Така категорія цінностей виховує у людини самодостатність, організованість, впевненість у своїх силах, спроможність. З огляду дослідження категоріального понятійного апарата слід вказати критерії, та складові моральної самосвідомості. До перших відносяться – когнітивний, емоційно-оціночний та діяльнісно-поведінковий. До складових моральної самосвідомості відносяться – гідність (людська, особистісна, національна), совість, відповідальність, самодостатність.

Досить актуальне і питання дослідження моральної культури дітей старшого дошкільного віку. У цьому контексті виконано достатньо велику кількість досліджень, створено низку програм, закладено базові положення особистісного зростання до БКДО. Водночас ця категорія постійно вдосконалюється, розширюється, збагачується.

На думку О. Запорожця, основою досліджуваного явища мають стати гуманні почуття, сформовані у ранньому й дошкільному дитинстві. Все це є основою особистісно-орієнтованого підходу у дошкільній освіті. Отже, основою моральної культури дітей старшого дошкільного віку років дослідник вбачав гуманні почуття⁵⁶⁵. В такому разі, підґрунтям моральної культури є практична поведінки людини, морально-духовну спрямованість якої визначає її вчинок.

На подібних позиціях стояв і В. Сухомлинський. Основою моральності людини (у його термінології моральної культури) є свобода і відповідність, які по праву вважаються найвищою мірою особистісного розвитку. Педагог новатор визначав, що підґрунтям досліджуваного явища є обов'язок окремо взятої людини, чи дитини щодо людей, суспільства, вітчизни, спільноти.

Особистість у якої сформовані дані якості вважається вихованою, освіченою у моральному плані⁵⁶⁶.

Велике значення українському фольклору надає і Т. Поніманська, яка вказує на необхідності цілеспрямованого планування роботи у ЗДО з питань формування людяності у дітей старшого дошкільного віку⁵⁶⁷. Психолог, О. Кононко, акцентує увагу на внутрішніх

⁵⁶⁴ Бех І. Д. Виховання особистості: навчально-методичний посібник І. Д. Бех. К.: Либідь, 2003. с. 149-160.

Бех І. Д. Емоції у процесі морального виховання молоді. *Початкова школа*. 1996. № 10. С. 8 -11.

⁵⁶⁵ Гончаренко С. У. Педагогічні закони, закономірності. Сучасне тлумачення. Рівне : Волинські обереги, 2012. 192 с.

⁵⁶⁶ Поніманська Т. І. Гуманістичне виховання дітей дошкільного віку як педагогічна взаємодія // Оновлення змісту, форм та методів навчання і виховання в закладах освіти: наукові записки Рівнен. держ. гуманіт. ун-ту. Рівне: РДГУ, 2005. Вип. 31. С. 4-7.

⁵⁶⁷ Назаренко А. І. Актуальні проблеми взаємодії дошкільного закладу і соціального середовища. Проблеми освіти: наук.-метод. зб. / [редкол.: М. З. Згуровський та ін.]; Ін-т змісту і методів навчання. К., 1997. Вип. 7. С. 27-39.

складових моральності у період дошкільного дитинства, наголошуючи на необхідності культури потреб у малюків⁵⁶⁸.

Питання виховання духовно-моральної особистості дошкільника одне з найбільш актуальних проблем сучасної освіти. Один з авторитетних українських науковців підкреслює емоційну основу цього явища – афективну сферу дитини, її відкритість до виховних впливів. Науковці визначають необхідність розвитку емоцій соціального плану вищого рівні співпереживання, співчуття до іншої людини, які є основою емпатії зростаючої особистості.

Одне з перших місць духовно-морального розвитку старших дошкільників займає усна народна творчість того регіону де зростає дитина. На Україні існує декілька видів усної народної творчості, це: казки, приказки, прислів'я, пісні, загадки, байки, народні балади, думи, тощо. Усі вони досить гарно та чітко пояснюють самобутність українського народу та етносу.

Усна народна творчість – це художні твори, створені народом. Впродовж всього життя, люди, збирали, примножували, створювали різні твори в основу яких покладені вікові традиції. Самий цікавий і доступний, на наш погляд, вид народного мистецтва, це казка. Саме переказ сказань, билин або простих історій досить легко сприймається душею дитини. Казка легка в сприйманні, нерідко позбавлена деяких смислових навантажень, чітко і яскраво простежуються герої якої, змальовані образи досить виразні і самобутні. Як правило, казка містить моменти магії, різних чудес, а також не обходиться і без міфічних героїв. Прислів'я та приказки є своєрідним джерелом народної мудрості – вони відображають традиції побуту, звичаї народу та території де проживає певна народність.

Як бачимо, український фольклор пов'язаний із народними традиціями своїм корінням сягає у минуле. Він збагачує знання дитини про минулі часи, збагачує дитяче мовлення образними висловами, епітетами. Казка розвиває уяву, формує емоційну, моральну, інтелектуальну сфери дитини, а в драматизація, де діти можуть грати ролі, рухатися, як в рухливих іграх, вдосконалюється дитячий організм, що сприяє фізичному розвитку дошкільнят. Українські народні казки закликають дітей бути добрими, щирими, лагідними.

За своєю природою, український народ належить до найпісненніших народів світу. У скарбниці його культурних надбань чільне місце займає пісня, що відображує визначні історичні події, розкриває глибину ліричної душі людини, її здоровий гумор, передає впевненість і надію на краще майбутнє.

Пісенна творчість українського народу складалась і збагачувалась протягом століть, тому її розглядають як справжній золотий фонд української музичної культури і невід'ємну частину духовно-морального виховання дошкільників.

Таким чином, вихователі дошкільних навчальних закладів у процесі організації життєдіяльності дітей мають створити сприятливі умови для формування у вихованців духовно-моральних якостей особистості.

Умови організації життєдіяльності дітей моральної свідомості (знань моральних норм, моральних почуттів, зародження совісті як внутрішньої етичної інстанції); моральних ставлень (значущих для малюка ділових та особистих взаємин з дорослими та іншими дітьми); моральної діяльності (вміння керуватись у своїй поведінці моральними нормами, ініціювати іншим допомогу й підтримку, співчувати й радіти, відчувати задоволення від можливості зробити комусь приємне, здійснювати вибори на користь добра, дотримуватися моральних норм, зіставляти з ними поведінку інших людей)⁵⁶⁹.

Завдання забезпечення повноцінного морального виховання в педагогічному процесі передбачає планування і втілення відповідної системи виховного впливу на дітей.

Важливим новоутворенням дошкільного дитинства є виникнення «внутрішніх етичних позицій», що включають уявлення про людські чесноти, форми соціальної поведінки,

⁵⁶⁸ Кононко О. Л. Психологічні основи особистісного становлення дошкільника (системний підхід). К.: Стило, 2002. 251 с.

⁵⁶⁹ Алексеєнко Т. Про нові підходи до сімейного виховання. Шлях освіти. 1997. № 2. С. 34-37.

визначають вчинки дитини, характер її взаємодії з оточуючими⁵⁷⁰. На думку І. Беха, головними умовами перетворення моральних норм у особистісні цінності дитини є емоційне переживання їх самими вихованцями та своєчасне підкріплення вихователем за допомогою таких засобів як моральна підтримка, акцентуація успіху тощо. На думку багатьох педагогів та психологів, можна визначити що одним із провідних засобів впливу на дитину є усна народна творчість, що вміщує в собі усю творчість української нації – народний фольклор, що супроводжує маленьку дитину з перших її кроків та впродовж всього життя. Як свідчать передові педагоги нашої країни, діти, виховані на фольклорі, на колискових своїх матерів, як правило, більш чутливі до вшанування рідної країни, високих моральних почуттів, які виникають у них через любов матері до своїх дітей. Немає українця котрий не жив би без своєї музики, без своїх пісень, віршів, приказок, прислів'їв тощо. Сама душа українця прагне до колоритного співу, до неповторної в своєму роді вишиванки, до співочих свистуль.

Той факт, що тисячолітні традиції, повір'я та обряди збереглися до наших днів, незаперечно свідчить про їхню ефективність у системі виховання цінностей людини, а також про безперервність культурно-історичного процесу на теренах України.

На основі аналізу української народної творчості слід зауважити, що казки, пісні, биліни, прислів'я, приказки, передаючись із покоління в покоління, знайомлять дітей з реаліями життя, дають їм уявлення про сімейне й суспільне виховання, формують моральні якості.

З казок виступає мораль, погляди на добро і зло, на правду і кривду. Твори української усної творчості розкривають глибину почуттів народу, його розуміння сенсу життя. У цьому їхня живучість і непересічне значення для народної педагогіки.

Висновки Отже, аналіз літератури засвідчує, що моральні цінності є складовою духовних цінностей, вони ґрунтуються на ідеї служіння людям і забезпечують стабільність та прогресивний розвиток людського суспільства, виявляються у людській поведінці, міжособистісних взаєминах і можуть застосовуватись при оцінці будь-яких аспектів людської діяльності.

У дітей розвиток моральних цінностей визначається взаєминами з батьками, вихователем, вчителем та взаєминами з однолітками, значення яких поступово зростає.

У старшому дошкільному віці формується система особистісних новоутворень, які визначають становлення моральних цінностей дитини, а саме: емоційна уява, здатність до емпатії, довільна поведінка, поява «етичних інстанцій», формування оцінних еталонів, елементарна саморегуляція поведінки, ієрархія мотивів, причому на перше місце виступають мотиви морального змісту.

Література

1. Алексеєнко Т. Про нові підходи до сімейного виховання. Шлях освіти. 1997. № 2. С. 34-37.
2. Балла Л. В. Теоретичне дослідження дефініції «духовність» у філософському аспекті. Духовність особистості: методологія, теорія і практика, зб. наук. пр., вип. 1 (94). Сєверодонецьк, 2020. 307 с.
3. Бех І. Д. Виховання особистості: навчально-методичний посібник І. Д. Бех. К.: Либідь, 2003. С. 149-160.
4. Бех І. Д. Емоції у процесі морального виховання молоді. Початкова школа. 1996. № 10. С. 8-11.
5. Гончаренко С. У. Педагогічні закони, закономірності. Сучасне тлумачення. Рівне: Волинські обереги, 2012. 192 с.
6. Козлова С. А. Нравственное воспитание дошкольников в процессе ознакомления с окружающим миром. Москва: Педагогика, 1988. 102 с.

⁵⁷⁰ Бех І. Д. Виховання особистості: навчально-методичний посібник І. Д. Бех. К.: Либідь, 2003, с. 149-160.

7. Кононко О. Л. Психологічні основи особистісного становлення дошкільника (системний підхід). К.: Стилос, 2002. 251 с.
8. Кононко О. «Духовність, душевність, моральність...», Дошкільне виховання. 2004. № 11. С. 3-8.
9. Лисенко Н. В. Педагогіка українського дошкілля: навч. посіб.: у 3 ч. / Н. В. Лисенко, Н. Р. Кирста. К.: Видавничий дім «Слово», 2010. 360 с.
10. Назаренко А. І. Актуальні проблеми взаємодії дошкільного закладу і соціального середовища. Проблеми освіти: наук.-метод. зб. / [редкол.: М. З. Згуровський та ін.]; Ін-т змісту і методів навчання. К., 1997. Вип. 7. С. 27-39.
11. Поніманська Т. І. Гуманістичне виховання дітей дошкільного віку як педагогічна взаємодія // Оновлення змісту, форм та методів навчання і виховання в закладах освіти: наукові записки Рівнен. держ. гуманіт. ун-ту. Рівне: РДГУ, 2005. Вип. 31. С. 4-7.
12. Програма розвитку дітей дошкільного віку «Впевнений старт». Тернопіль: Мандрівець, 2012. 104 с.
13. Про освіту: Закон України: за станом на 8 грудня 2006 р. Верховна Рада України. Офіційне видання. К.: Парламентське вид-во, 2006. 40 с. (Серія «Закони України»).

2.16. USE OF INFORMATION AND COMMUNICATION TECHNOLOGIES IN THE EDUCATIONAL PROCESS OF PRIMARY SCHOOL

2.16. ВИКОРИСТАННЯ ІНФОРМАЦІЙНО-КОМУНІКАЦІЙНИХ ТЕХНОЛОГІЙ У ОСВІТНЬОМУ ПРОЦЕСІ ПОЧАТКОВОЇ ШКОЛИ

Процес інтеграції комп'ютерно орієнтованих технологій у всі сфери життєдіяльності людини призводить до того, що сучасна дитина стикається з комп'ютерною технікою в досить ранньому віці. Причому, як правило, засвоєння елементарних навичок роботи за комп'ютером відбувається без належного контролю зі сторони дорослих. Батьки поверхово знають правила та норми безпечного використання комп'ютерної техніки дітьми дошкільного та молодшого шкільного віку, не здійснюють добір прикладних програмних засобів навчального характеру та ігрових програм. Як наслідок, через неправильне облаштування робочого місця та розташування монітора, дитина зазнає шкідливих впливів, пов'язаних з перевантаженням зорового аналізатора, порушенням розвитку кістково-м'язового апарату, негативними змінами у психіці.

Загальновідомо, що організм дитини, який постійно знаходиться в стані росту і розвитку, дуже чутливий до впливу будь-яких чинників навколишнього середовища. Для дитини-учня навколишнім середовищем є не тільки природне середовище, а й внутрішнє навчальне середовище закладу освіти. Якість останнього залежить від багатьох чинників: якості використання будівельних і оздоблювальних матеріалів, площі навчального приміщення і мікроклімату, освітленості, обладнання класу (меблевого, навчального, технічного приладдя тощо).

Використання сучасних інформаційно-комунікаційних технологій надає необмежені можливості вчителям та батькам для розвитку загальних здібностей дітей із використанням усього арсеналу досягнень світової культури: комп'ютерні енциклопедії, досконалі навчальні програми, ілюстровані комп'ютерні книги, навчальні ігри та ін. Але саме собою це багатство без участі старших, без праці дорослої людини, залученої до процесу виховання дитини, без консультацій із фахівцями не навчить дитину.

Застосування у навчальному процесі початкової школи інформаційно-комунікаційних технологій, що базуються на сучасних технічних засобах, потребує ретельного аналізу, має бути педагогічно виваженим і методично вмотивованим. Водночас використання інформаційно-комунікаційних технологій у процесі навчання молодших школярів нерозривно пов'язано з розробкою нових дидактичних підходів до створення і використання нових комп'ютерно орієнтованих методичних систем навчання, нового змісту, засобів, методів, організаційних форм формування на їх основі сучасних комп'ютерно орієнтованих навчальних середовищ.

Питання реалізації дидактичних функцій комп'ютерно орієнтованих засобів навчання у початковій школі постійно перебувають в полі зору науковців та педагогів-практиків (В. П. Беспалько, М. І. Жалдак, Ю. І. Машбиць, Н. Ф. Тализіна, О. І. Шиман та ін.).

Можна стверджувати, що величезний дидактичний потенціал використання інформаційно-комунікаційних технологій в початковій школі може бути розкритим лише за умов, якщо провідна роль у навчально-виховному процесі належатиме вчителю. Саме він визначає і забезпечує ті умови, за яких цей потенціал дійсно реалізується.

Одним із вирішальних факторів ефективного використання комп'ютерно орієнтованих систем навчання у навчально-виховному процесі початкової школи є знання і вміння вчителя, який гармонійно і педагогічно виважено поєднує традиційні методичні системи навчання та сучасні інформаційно-комунікаційні технології.

Саме тому інформаційно-комунікаційні технології у початковій школі доцільно використовувати на уроках, які інтегровані із загальноосвітніми предметами. На основі інтегрованих комп'ютерно орієнтованих уроків за рахунок унаочнення навчального матеріалу та новизни використання комп'ютера у якості дидактичного інструменту вдається

суттєво підвищити мотивацію навчання, що сприяє кращому засвоєнню матеріалу, стимулює пізнавальну і творчу активність учнів⁵⁷¹.

Потрібно окремо зупинитися на вмінні вчителя початкової школи добирати комп'ютерні програми навчального призначення, які він може використовувати, враховуючи власний досвід, мету навчання та індивідуальні особливості учнів, що буде набагато доцільніше, ніж пропонувати якусь загальну для всіх ситуацій модель комп'ютерно орієнтованого навчання з вимогою обов'язкового її впровадження.

У змісті комп'ютерних програм навчального призначення, що є складовими комп'ютерно орієнтованого навчального середовища, відображаються загальні закономірності написання і читання текстів, музичних фрагментів, малюнків, тестів, кросвордів, мультфільмів. В основу цих програм покладено загальнодидактичні принципи.

Як свідчить практика, найбільш вдалим застосуванням загальнодидактичних принципів комп'ютерно орієнтованого навчання є використання засобів мультимедіа.

На уроках в початкових класах учитель безумовно може використовувати мультимедійний екран, демонструючи дітям фільми, набори предметів і т.д. й обговорюючи їх з ними в процесі відповідної дидактичної гри⁵⁷².

Застосування засобів мультимедіа з метою повторення, узагальнення та систематизації знань не лише допомагає створити конкретне, наочно-образне уявлення про предмет, явище чи подію, які вивчаються, а й доповнити відоме новим⁵⁷³.

Використовуючи сучасні засоби комп'ютерної та проекційної техніки, мережевих засобів зв'язку, можна створити багатофункціональні демонстраційні мультимедіа-системи, коли персональні комп'ютери, „електронні дошки”, мультимедійні проектори та інші технічні засоби використовуються з метою підтримки навчального процесу, забезпечення можливостей графічного, текстового чи звукового подання навчальних повідомлень стосовно матеріалу, який вивчається.

Комп'ютер є основним технічним засобом мультимедійних технологій, оснащений необхідним програмним забезпеченням і мультимедійним проектором, і є лише засобом здійснення педагогічної діяльності⁵⁷⁴.

Експериментально встановлено, що в ході усного подання матеріалу за хвилину слухач сприймає і здатний опрацювати до однієї тисячі умовних одиниць матеріалу, а в разі „підключення” органів зору – до 100 тисяч таких одиниць⁵⁷⁵. Тому абсолютно очевидна висока ефективність використання мультимедійних засобів, основа яких – зорове та слухове сприйняття навчальних повідомлень.

Засоби мультимедіа є складовими інформаційних технологій, використання яких дозволяє об'єднати в єдиній системі текст, звук, відео і графічні зображення, а також анімацію. Використовуючи сучасні досягнення комп'ютерної та проекційної техніки, мережевих засобів зв'язку, можна створити багатофункціональні демонстраційні мультимедіа-системи, коли застосовуються персональні комп'ютери, „електронні дошки”, мультимедійні проектори та інші технічні засоби.

Варто зауважити, що мультимедійна підтримка уроку може бути різною: від кількох хвилин – до використання мультимедіа впродовж цілого уроку. Відтак істотно змінюється роль вчителя, який виступає, передусім, організатором і координатором пізнавальної діяльності учнів. Але проведення уроку з мультимедійною підтримкою зовсім не звільняє вчителя від потреби маневрувати чи імпровізувати.

⁵⁷¹ Первин, Ю. А. (2003). Концепция курса раннего обучения информатике. *Информатика и образование*, (3), 75-82.

⁵⁷² Шиман, О. І. (2005). *Формування основ інформаційної культури майбутніх учителів початкової школи* (дис. ... кандидата пед. наук). НПУ ім. М. П. Драгоманова. Київ, Україна. с. 54.

⁵⁷³ Пищик, О. В. (2011). Інформаційно-комунікаційні технології та сучасний урок. *Педагогічна майстерня*, (1), с. 15-20.

⁵⁷⁴ Захаров, И. Г. (ред.) (2003). *Информационные технологии в образовании*. Москва: Академия.

⁵⁷⁵ Иванов, В. Ф. & Мелешенко, О. К. (2006). *Сучасні комп'ютерні технології і засоби масової комунікації: аспекти застосування*. Київ: Н. р.

З метою максимального унаочнення навчального матеріалу на уроці використовують один комп'ютер і мультимедійний проектор, за рахунок чого розв'язується багато проблем, пов'язаних з застосуванням комп'ютерної техніки. Використання проектора робить ефективнішим управління навчальним процесом: учитель постійно бачить реагування учнів, вчасно впливає на мінливі ситуації.

Слід зауважити і наголосити, що підготовка вчителя до такого уроку – трудомісткий процес, для забезпечення успішності результатів якого потрібне володіння відповідними професійними, зокрема інформатичними, компетентностями досить високих рівнів. Сценарій уроку, його режисура є важливою складовою такого заняття. Готуючи навчальний епізод і розглядаючи його як дидактичну одиницю, розробник повинен чітко уявляти мету, якої потрібно досягти.

Проведення уроку з мультимедійною підтримкою схоже на роботу ведучого телевізійної передачі: вчитель не лише впевнено володіє комп'ютером, знає зміст уроку, а й веде його у відповідному темпі, невимушено, постійно залучаючи учнів до пізнавального процесу⁵⁷⁶.

Мультимедійні засоби навчання, що використовуються в навчальному процесі, повинні відповідати встановленим санітарно-гігієнічним, психологічним, дидактичним та методичним вимогам. До них належать:

- адаптивність до індивідуальних можливостей учня;
- інтерактивність навчання;
- реалізація можливостей комп'ютерної візуалізації навчальних повідомлень;
- розвиток інтелектуального потенціалу кожного учня;
- системність подання і структурно-функціональний синтез подання навчального матеріалу;
- забезпечення повноти (цілісності) й неперервності дидактичного циклу навчання.

Дидактичні вимоги пов'язані зі своєрідністю і особливостями конкретного навчального предмета, специфікою відповідної предметної галузі, понятійного апарату, особливостей методів дослідження причинно-наслідкових зв'язків і закономірностей перебігу процесів і проявів явищ, що вивчаються, можливостями реалізації сучасних методів подання необхідних повідомлень.

Мультимедійні засоби навчання мають добиратися у відповідності з низкою методичних вимог, а саме:

- подання навчального матеріалу з урахуванням взаємозв'язків понятійних, образних і дієвих компонентів мислення;
- забезпечення функціональних зв'язків і логічних відношень між елементами уроку;
- надання можливості учням виконувати різноманітні тренувальні та контролюючі дії.

Водночас із дидактичними та методичними вимогами виокремлюють низку психологічних, врахування яких обумовлює успішність навчання та якість створення мультимедійних засобів.

Щодо педагогічної доцільності використання, то мультимедійні технології розглядаються як інструмент, засіб підвищення ефективності й подальшого удосконалення процесу навчання, та водночас їх використання має бути педагогічно виваженим. Варто пам'ятати, що сучасні інформаційно-комунікаційні технології потрібно використовувати для розв'язування далеко не всіх задач.

Потрібно підкреслити необхідність і важливість ознайомлення майбутніх учителів із відомими мультимедійними програмами навчального призначення, формування практичних навичок аналізу і добору методично корисних і коректних фрагментів для психічного і розумового розвитку учнів. Дидактично обґрунтоване застосування фрагментів мультимедійних програм навчального призначення надає змогу ефективно реалізувати

⁵⁷⁶ Пищик, О. В. (2011). Інформаційно-комунікаційні технології та сучасний урок. *Педагогічна майстерня*, (1), с. 15-20.

принцип наочності, методичні коментарі до нього, активізувати чуттєве сприйняття учнями педагогічно виваженого змісту навчального предмета⁵⁷⁷.

Мультимедійні програми навчального призначення, які доцільно використовувати в процесі навчання дітей у початковій школі, можуть бути різноманітними за змістом, структурною будовою, виражальними характеристиками, обсягом навчального матеріалу. Результати вивчення досвіду впровадження мультимедійних програм у навчальний процес свідчать про значне розширення сфери їх використання не лише під час вивчення основних предметів (читання, мова, математика), а й інших (музика, природознавство, образотворче мистецтво тощо). Ці програми можуть використовуватися як засоби підтримки інформаційно-пізнавальної або інформаційно-контролюючої діяльності в процесі навчання з різноманітними дидактичними цілями у певних навчальних ситуаціях.

Сьогодні створено чимало мультимедійних програм навчального призначення для початкової школи. Але не всі вони успішно впроваджуються в шкільну практику. Це пояснюється кількома причинами. Зокрема, багато з них недостатньо адаптовані до навчальної діяльності молодших школярів як у психологічному, так і в дидактичному плані. Вибрати вчителю фрагменти навіть із наявних програм, які повністю вписувалися б у його усталену методику навчання конкретного матеріалу, досить не просто. Для цього необхідно мати певний досвід роботи з такими програмами. Цим питанням повинна приділятися значна увага під час підготовки майбутніх учителів початкової школи у вищих педагогічних навчальних закладах.

Як показує досвід учителів, найбільш ефективними є такі програми, на основі яких може бути створене певне навчальне середовище, що дозволяє дорослим і дітям використовувати комп'ютер для здобуття необхідних знань, формування відповідних вмінь і навичок. Використання таких програм допомагає розкривати дитині світ пізнання, бачити логіку речей, удосконалювати її знання, вміння та навички, розвивати здібності, творчий потенціал, формувати аналітичне і синтетичне мислення, наукове світобачення.

Проте слід пам'ятати застереження вчених (М. І. Жалдак, В. Г. Розумовський) про небезпеку передчасного моделювання реальних об'єктів і абстрагування від конкретики при недостатній базі спостережень і життєвого досвіду, намагання випередити природний процес фізичного та розумового розвитку дітей, що може призвести до втрати ними відчуття реальності оточуючого світу, згубного формалізму, коли за здавалося б наявними знаннями відсутня їх сутність.

Зрозуміло, що вчителю початкової школи, добираючи до уроків відповідне програмне забезпечення, необхідно не тільки ретельно його аналізувати, уміло готувати до використання на уроках, з чіткими настановами і виокремленням головного, суттєвого, але й використовувати педагогічно виважено, дидактично своєчасно і доцільно. Крім того, вчителю початкової школи потрібно враховувати, що використання на уроках програмного забезпечення навчального призначення повинно відповідати певним вимогам, а саме:

- сприяти покращенню подання навчального матеріалу і викликати позитивні емоції у школярів;
- сприяти активізації навчально-пізнавальної та розумової діяльності учнів;
- викликати у дитини бажання навчитися працювати самостійно;
- відповідати валеологічним вимогам;
- розвивати творчі здібності дитини;
- носити навчально-контролюючий характер⁵⁷⁸.

Ця проблема успішно може бути вирішена шляхом суміщення навчальної та ігрової діяльності. Оскільки основним видом діяльності у дошкільному віці є гра, то ігрова навчальна діяльність дуже приваблива і для молодших школярів. Цілком зрозуміло, що саме

⁵⁷⁷ Шиман, О. І. (2007). *Практичний курс з використання сучасних інформаційних технологій*. Бердянськ. С. 110-120.

⁵⁷⁸ Шиман, О. І. (2005). *Формування основ інформаційної культури майбутніх учителів початкової школи* (дис. ... кандидата пед. наук). НПУ ім. М. П. Драгоманова. Київ, Україна. с. 54.

ігрові комп'ютерні технології досить органічно вплітаються в навчально-виховний процес початкової школи. У молодших школярів відбувається зміна виду діяльності з ігрової на навчальну, що проходить часто болісно і супроводжується психологічними проблемами⁵⁷⁹. Використання ігрових програм навчального призначення у поєднанні з іншими дидактичними прийомами (унаочнення подання повідомлень, організація зворотного зв'язку між вчителем і учнями, заохочення правильних відповідей) дозволить забезпечити поступовий перехід від ігрової до навчальної діяльності.

Слід відзначити, що використання інформаційних технологій навчання молодших школярів дає можливість включити в процес навчання основні види діяльності дитини – гру, ігрові вправи, навчальні вправи, дидактичні задачі. За допомогою комп'ютерних програм під керівництвом вчителя молодші школярі вивчають навколишній світ і природу, вчать орієнтуватись у часі та просторі, вивчають мову і математику, вчать будувати і конструювати. Гра стимулює процес пізнання і навчання дітей, а також привчає їх до сумлінної праці. Уміло дібрані ігри розвивають у школярів допитливість, кмітливість, спритність, активність, волю, самостійність, а також індивідуальність, зацікавленість, задоволення.

Саме тому використання комп'ютерних навчальних ігор є найбільш перспективним напрямом розвитку дидактики початкової освіти. У початковій школі прикладні аспекти комп'ютерної техніки можуть бути розкриті при використанні дидактичних ігор (у вигляді казок, історій, подорожей, пригод, змагань тощо). Дидактичні ігри вважаються найдоцільнішими для активізації пізнавальної діяльності дітей та підтримки їхнього інтересу до навчання. Розв'язуючи в ігрових ситуаціях навчальні задачі, діти вчать застосовувати здобуті раніше знання. Психологічно обґрунтовані та педагогічно виважені і доцільні комп'ютерні ігри можуть успішно використовуватись на етапі подання нового матеріалу, при закріпленні матеріалу, узагальнювальному повторенні, для систематизації знань тощо. Однак важливо, щоб гра обов'язково призводила до появи в учнів так званого ігрового феномену, тобто викликала інтерес, підвищену пізнавальну мотивацію до діяльності, позитивні емоції тощо. Учитель, як вважає О. І. Шиман, повинен знайти раціональне співвідношення між навчально-пізнавальною та ігровою діяльністю школярів⁵⁸⁰.

Навчальні комп'ютерні ігри для молодших школярів будуються на загальних закономірностях, властивих ігровій діяльності взагалі. Вимоги до навчальних впливів у грі виходять із необхідності забезпечити в її процесі домінування пізнавальних мотивів над мотивами змагання, а також усвідомлення учнями навчальних цілей як більш пріоритетних у порівнянні з власне ігровими цілями (досягнення виграшної ситуації, перемога над супротивником тощо).

В ігровій навчально-пізнавальній діяльності діти поєднують різні способи роботи, вчать плідно, творчо, сумлінно і зосереджено працювати. Просування школярів за програмою ненав'язливо контролюється тестуванням та діагностуванням набутих ними знань, умінь та навичок⁵⁸¹.

Очікуваний педагогічний ефект від застосування інформаційно-комунікаційних технологій у навчанні нерозривно пов'язаний з психолого-педагогічними та санітарно-гігієнічними особливостями їх використання у початковій школі.

Добираючи комп'ютерні засоби для використання у навчанні, вчитель завжди зобов'язаний мати на увазі, що під час вивчення певної конкретної теми застосування комп'ютера не обов'язково є найкращим методом, що не на кожному етапі пізнання нового потрібен комп'ютер, що на окремих етапах уроку (з'ясування сутності задачі, її постановка, планування діяльності стосовно розв'язування задачі, добір засобів для розв'язування задачі,

⁵⁷⁹ Бовть, О. Б. (2003). Комп'ютерні ігри та дитяча агресивність. Випадковий взаємозв'язок чи прикра закономірність? *Педагогіка і психологія*, (2), с.110-116.

⁵⁸⁰ Шиман, О. І. (2009). Аналіз напрямків використання педагогічних програмних засобів майбутніми вчителями. *Наукові записки*, (82), с. 283-286.

⁵⁸¹ Солпітер, Дж. (1996). *Дети и компьютеры: настольная книга родителей*. Москва: Бином.

аналіз досліджуваної проблеми, синтез результатів такого аналізу) використання комп'ютера може виявитися навіть зайвим. Підготовлений вчитель майстерно керуватиме навчальним процесом, визначатиме способи його вдосконалення і вирішуватиме, як слід використовувати комп'ютер для справді значного покращення навчально-виховного процесу, якомога повнішого задоволення пізнавальних потреб дітей відповідно до їхніх запитів, нахилів і здібностей, для розкриття творчого потенціалу учнів і вчителя.

Разом з цим принципово важливою є необхідність уточнити й конкретизувати вимоги до навчального процесу, який здійснюється в початковій школі, визначити напрями використання засобів інформаційно-комунікаційних технологій, які були б педагогічно виваженими і доцільними, не шкодили психосоматичному здоров'ю дітей.

Отже, для розв'язування багатьох навчальних і виховних завдань потрібно будувати педагогічну діяльність так, щоб доцільність використання інформаційно-комунікаційних технологій у навчально-виховному процесі не викликала сумнівів і була гарантована відсутність негативного впливу використання комп'ютерної техніки на здоров'я дитини та впевненість у позитивному впливові такого використання на інтелектуальний і фізичний розвиток дітей.

Література

1. Бовть, О. Б. (2003). Комп'ютерні ігри та дитяча агресивність. Випадковий взаємозв'язок чи прикра закономірність? *Педагогіка і психологія*, (2), 110-116.
2. Захаров, И. Г. (ред.) (2003). *Информационные технологии в образовании*. Москва: Академия.
3. Иванов, В. Ф. & Мелешенко, О. К. (2006). Сучасні комп'ютерні технології і засоби масової комунікації: аспекти застосування. Київ: Н. р.
4. Первин, Ю. А. (2003). Концепция курса раннего обучения информатике. *Информатика и образование*, (3), 75-82.
5. Пищик, О. В. (2011). Інформаційно-комунікаційні технології та сучасний урок. *Педагогічна майстерня*, (1), 15-20.
6. Солпитер, Дж. (1996). *Дети и компьютеры: настольная книга родителей*. Москва: Бином.
7. Шиман, О. І. (2009). Аналіз напрямків використання педагогічних програмних засобів майбутніми вчителями. *Наукові записки*, (82), 283-286.
8. Шиман, О. І. (2007). *Практичний курс з використання сучасних інформаційних технологій*. Бердянськ.
9. Шиман, О. І. (2005). *Формування основ інформаційної культури майбутніх учителів початкової школи* (дис. ... кандидата пед. наук). НПУ ім. М. П. Драгоманова. Київ, Україна.

Referens

1. Bovt', O. B. (2003). Komp'yuterni hry ta dytyacha ahresyvnist'. Vypadkovyy vzayemovz'yazok chy prykra zakonornnist'? *Pedahohika i psykholohiya*, (2), 110-116.
2. Zakharov, I. G. (red.) (2003). *Informatsionnyye tekhnologii v obrazovanii*. Moskva: Akademiya.
3. Ivanov, V. F. & Meleshchenko, O. K. (2006). Suchasni komp'yuterni tekhnolohiyi i zasoby masovoyi komunikatsiyi : aspekty zastosuvannya. Kyuyiv: N. p.
4. Pervin, Yu. A. (2003). Kontseptsiya kursa rannego obucheniya informatike. *Informatika i obrazovaniye*, (3), 75-82.
5. Pyshchuk, O. V. (2011). Informatsiyno-komunikatsiyini tekhnolohiyi ta suchasnyy urok. *Pedahohichna maysternya*, (1), 15-20.
6. Solpiter, Dzh. (1996). *Deti i komp'yutery: nastol'naya kniga roditeley*. Moskva: Binom.
7. Shyman, O. I. (2009). Analiz napryamkiv vykorystannya pedahohichnykh prohramnykh zasobiv maybutnimy vchytelyamy. *Naukovi zapysky*, (82), 283-286.
8. Shyman, O. I. (2007). *Praktychnyy kurs z vykorystannya suchasnykh informatsiynykh tekhnolohiy*. Berdyans'k.
9. Shyman, O. I. (2005). *Formuvannya osnov informatsiynoyi kul'tury maybutnikh uchyteliv pochatkovoyi shkoly* (dys. ... kandydata ped. nauk). NPU im. M. P. Drahomanova. Kyuyiv, Ukrayina.

2.17. THE SPECIFICS OF FORMATION IN PRESCHOOL CHILDREN LIFE SKILLS THAT ARE FOCUSED ON SUSTAINABLE DEVELOPMENT

2.17. СПЕЦИФІКА ФОРМУВАННЯ У ДІТЕЙ ДОШКІЛЬНОГО ВІКУ ЖИТТЄВИХ НАВИЧОК, ОРІЄНТОВАНИХ НА СТАЛИЙ РОЗВИТОК

Провідна роль у виробленні дієвих механізмів розвитку суспільства, що не суперечать законам природи, належить концепції сталого розвитку, пріоритетним завданням якої є задоволення матеріальних і духовних потреб населення, раціональне та ефективне використання природних ресурсів, створення сприятливих умов для гармонійного розвитку та взаємодії людини з природою. Перехід до такої моделі – це зміна стереотипів, поглядів, ціннісних орієнтацій багатьох людей, спрямована на задоволення людських потреб не лише для нинішніх, але й прийдешніх поколінь.

Концепція сталого розвитку не є новою, адже людство здавна замислювалося над тим, що природні ресурси не безмежні. Питання надмірного використання природних ресурсів було порушено ще у 1913 р. на Міжнародній конференції з охорони довкілля у м. Берн (Швейцарія). Академік В. Вернадський у працях про ноосферу висвітлював питання значущості організованої біосфери у розвитку людства. Підґрунтям теорії вченого є те, що людина не є самодостатньою живою істотою, вона співіснує з природою та є її складником⁵⁸².

Уперше дефініція «сталий розвиток» (*від англ. sustainable development*) була використана у доповіді Г. Брутланда «Наше спільне майбутнє» на Міжнародній комісії з питань екології та розвитку ООН у 1987 році, в якій означене поняття розглядалось як розвиток, що задовольняє потреби сучасності без нанесення шкоди майбутнім поколінням⁵⁸³.

Зауважимо, що поняття «сталий розвиток» не є тотожним щодо понять «економічно стабільний», «екологічно безпечний розвиток», «екорозвиток», оскільки йдеться не лише про забезпечення економічного прогресу та ресурсів для розвитку економіки, але й про збереження довкілля.

Ідея сталого розвитку спрямована на досягнення гармонії між людьми, суспільством та природою для вирішення суперечностей між природою і суспільством, економікою та екологією, потребами людей і розумним, безпечним їх використанням. Тобто необхідно перейти від некерованого, стихійного розвитку до гармонійно-стабільного та безпечного у всіх відношеннях розвитку сучасного суспільства.

В Оксфордському словнику поняття «сталий розвиток» тлумачиться як економічний розвиток, що здійснюється без виснаження природних ресурсів⁵⁸⁴.

У законодавчих документах України сталий розвиток визначається як процес розбудови держави на основі узгодження і гармонізації соціального, економічного та екологічного складників для задоволення потреб сучасних і майбутніх поколінь⁵⁸⁵. Сталий розвиток орієнтований передовсім на людину, поліпшення якості її життя у сприятливому соціально-економічному середовищі та екологічно чистому, здоровому, різноманітному природному довкіллі. Високий інтелектуальний рівень людського потенціалу має забезпечити конкурентоспроможність країни у майбутньому⁵⁸⁶.

Вчені по різному визначають дефініцію «сталий розвиток», зокрема: «розвиток, що самопідтримується; ідеологія розумної й обґрунтованої діяльності людини, з природою»⁵⁸⁷; «регульований процес гармонізації продуктивних сил, соціальних, економічних і

⁵⁸² Вернадский В. И. (1991) Научная мысль как планетное явление.

⁵⁸³ К успешному развитию населенных пунктов и регионе ЕЭК (1996) // Европейская экономическая комиссия.

⁵⁸⁴ Oxford dictionaries. URL: www.oxforddictionaries.com.

⁵⁸⁵ Указ Президента України «Стратегія сталого розвитку «Україна – 2020» (2015) URL: <http://zakon4.rada.gov.ua/laws/show/5/2015#n10>.

⁵⁸⁶ Стратегія сталого розвитку України до 2030 року (проект) URL: <http://w1.c1.rada.gov.ua/pls/zweb2/webpro>.

⁵⁸⁷ Кухар В. П. Проблеми України – перехід до сталого розвитку. URL: http://www.medved.kiev.ua/arhiv_mg/stat_98/98_3_1.htm.

екологічних складників, спрямованих на використання, збереження та поетапне відновлення цілісності природного середовища, створення можливостей для досягнення відповідної якості життя»⁵⁸⁸; «стратегія соціоприродного розвитку, що забезпечує виживання та безперервний прогрес суспільства і не руйнує довколишнє середовище»⁵⁸⁹.

Зарубіжні вчені (Д. Тілбері (D. Tilbury), Д. Вортман (D. Wortman), С. Стерлінг (S. Sterling)) вважають, що основним завданням освіти для сталого розвитку є формування здібностей дитини та надання їм можливості діяти задля змін у напрямку усталеності протягом усього життя, бути компетентним у виборі та прийнятті рішень, критичної рефлексії у процесі діяльності щодо сталого розвитку⁵⁹⁰.

Імпонує визначення О. Пометун та Н. Гавриш, які у зміст поняття «сталий розвиток» закладають освітній напрям, що здатний забезпечити формування у свідомості людей не споживацьку модель поведінки, а таку, що дозволяє, не знижуючи особистий рівень життя, піклуватися про наступні покоління⁵⁹¹.

Зауважимо, що вперше питання освіти для забезпечення сталого розвитку людства було порушено на Всесвітньому саміті ООН зі сталого розвитку (м. Йоганнесбург ПАР, 2002 р.). У документі резолюції зазначалося, що освіта для сталого розвитку має бути невід'ємним складником загальної освіти та здійснюватися впродовж усього життя, базуватися на міждисциплінарних зв'язках, забезпечувати не тільки засвоєння вихованцями знань, умінь і навичок сталого розвитку, але і формувати культуру споживання⁵⁹². Освіта для сталого розвитку спрямована на задоволення потреб людей і поліпшення рівня життя⁵⁹³.

У «Національній стратегії розвитку освіти в Україні на 2012-2021 рр.» зазначено, що «одним із ключових напрямів державної освітньої політики має стати розвиток наукової та інноваційної діяльності в освіті, підвищення якості освіти на інноваційній основі, переорієнтація змісту освіти на цілі сталого розвитку»⁵⁹⁴. Обґрунтування ролі освіти для сталого розвитку (далі ОСР) відображено і в Законі України «Про освіту» (2017 р.), «Про вищу освіту» (2014 р.), Базовому компоненті дошкільної освіти (далі Стандарт) (2021 р). Так, зокрема, базовими принципами реалізації Стандарту визначено забезпечення сталого розвитку України, що ґрунтується на соціальній, екологічній, економічній свідомості, відповідальності за власні дії та їх наслідки для довкілля⁵⁹⁵. Законом України «Про вищу освіту»⁵⁹⁶ передбачено здатність особи визначати та розв'язувати соціально значущі системні проблеми у певній галузі діяльності, які є ключовими для забезпечення сталого розвитку та вимагають створення нових системоутворювальних знань і прогресивних технологій.

Таким чином, освіта відіграє важливу роль у розвитку країни, є її гарантом, визначає рівень економіки, формує соціально-відповідальну поведінку людини.

Освіта для сталого розвитку (далі ОСР) спрямована на розвиток компетентностей, які дають можливість розмірковувати щодо планування власних дій, враховувати сьогоднішні та майбутні соціальні, культурні, економічні та екологічні наслідки як місцевого, так і

⁵⁸⁸ Бурик З. (2017) Трактатування сутності понять: сталий розвиток, державне управління, державне регулювання, державне регулювання сталого розвитку. Теоретичні та прикладні питання державотворення., с. 10-19.

⁵⁸⁹ Висоцька О. Є. (2011) Освіта для сталого розвитку. URL:

https://shron1.chtyvo.org.ua/Vysotska_Olha/Osvita_dlia_staloho_rozvytku.pdf?PHPSESSID=sbqgd91udrf0eb13nh6p0e66j7.

⁵⁹⁰ Tilbury D., Wortman D. (2004) Engaging people in sustainability engaging people in sustainability URL:

<https://portals.iucn.org/library/efiles/documents/2004-055.pdf>.

⁵⁹¹ Гавриш Н. Пометун О. (2019) Дошкільнятам – освіта для сталого розвитку, с. 4.

⁵⁹² Матеріали Світового Саміту зі сталого розвитку в Йоганнесбурзі. URL: <http://www.johannesburgsummit.org>.

⁵⁹³ Сталый розвиток суспільства: роль освіти. URL:

<http://ekmair.ukma.edu.ua/bitstream/handle/123456789/142/Stalyi%20rozvytok%20susypilstva.pdf;jsessionid=8054F876DC444536F2C92CD27CDF9F86?sequence=1>.

⁵⁹⁴ Про Національну стратегію розвитку освіти в Україні на період до 2021 р. URL:

<https://zakon.rada.gov.ua/laws/show/344/2013#Text>.

⁵⁹⁵ Базовий компонент дошкільної освіти в Україні. URL: <https://mon.gov.ua/ua/osvita/doshkilna-osvita/bazovij-komponent-doshkilnoyi-osviti-v-ukrayini>.

⁵⁹⁶ Закон України «Про освіту» від 05. 09. 2017 № 2145-VIII. URL: <http://zakon5.rada.gov.ua/laws/show/2145-19>.

глобального масштабу, що потребує сформованих умінь і навичок людей діяти у складних ситуаціях та приймати рішення у соціально-політичних процесах, досягаючи сталого розвитку. До таких компетентностей відносять: здатність до системного мислення (вміння аналізувати, вирішувати складні завдання); передбачувана компетентність (розуміти теперішнє та оцінювати майбутнє, враховувати ризики); нормативна компетентність (розуміти норми та цінності, які є основою розвитку сталості); стратегічна компетентність (здатність колективно розробляти та реалізовувати інноваційні дії); компетенція співпраці (вміння працювати в команді); критичного мислення та самосвідомості (здійснювати самооцінку своїх дій, рефлексію, самомотивацію); компетентність вирішення проблем.

Учені (Ф. Вольвач, М. Доброход, С. Іващенко) ключовою компетентністю у вирішенні проблем сталого розвитку вважають комунікативну компетентність, яку розкривають через уміння спілкуватися та досягати взаєморозуміння між людьми⁵⁹⁷.

Зазначимо, що формування соціально відповідальної та екологічно спрямованої особистості започатковується ще в дошкільному віці у закладах дошкільної освіти та в сім'ї.

Пріоритетними результатами ОСР дітей дошкільного віку є самостійне, свідоме й відповідальне виконання дитиною певних дій, поступальний розвиток її звичок та ціннісних орієнтацій щодо гармонізації суспільних відносин, економічно та екологічно доцільної поведінки, культури ресурсозбереження, здатності досліджувати, здійснювати самооцінку та самоконтроль своєї поведінки⁵⁹⁸.

Змістовими особливостями ОСР є інтеграція трьох складників: екологічного, соціального та економічного.



Рис. 1. Складники сталого розвитку дітей дошкільного віку

Екологічний – полягає у формуванні необхідного рівня екологічної компетентності дітей дошкільного віку, як-от: засвоєння системи екологічних знань та формування умінь і навичок екологічної діяльності, що ґрунтується на екологічному мисленні та цінностях. Соціальний – характеризує життя та діяльність людей, їх взаємодію в контексті досягнення сталого розвитку. Економічний – пов’язаний із розкриттям питань щодо сталих суспільно-виробничих відносин, дбайливого, раціонального використання як матеріальних, так і нематеріальних ресурсів.

⁵⁹⁷ Доброход М. І., Вольвач Ф. В., Іващенко С. Т. (2000) Концептуальні основи формування екологічного мислення та здібностей людини будувати гармонійні відносини з природою.

⁵⁹⁸ Гавриш Н., Пометун О. (2019) Дошкільнятам – освіта для сталого розвитку: парціальна програма для системи дошкільної освіти, С. 4-5.

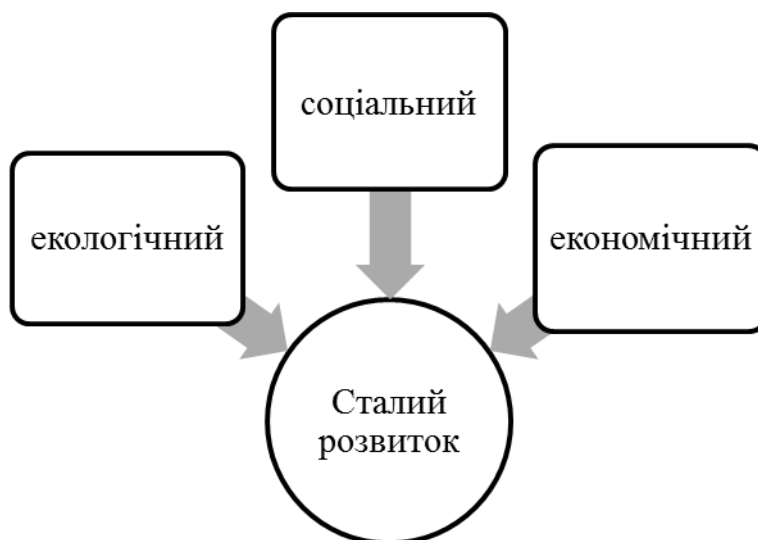
Таким чином, ОСР повинна сприяти оволодінню дітьми дошкільного віку знаннями та життєвими навичками, які, у свою чергу, сприятимуть розбудові якісного і безпечного життя як для сучасних так і майбутніх поколінь, на засадах сталого розвитку суспільства.

Задля навчання дітей дошкільного віку основ сталого розвитку розроблено і впроваджено програму «Дошкільнятам про сталий розвиток» (авторки програми Н. Гавриш та О. Пометун). Зміст програми спрямований на покращення взаємостосунків між дітьми та дорослими людьми, підтримку морального і психологічного мікроклімату в групі, розумне, заощадливе споживання енергії, води, зміцнення здоров'я тощо. Завданнями щодо сталого розвитку дітей є: формування у дітей дошкільного віку початкових уявлень про дії та поведінку, зорієнтованих на сталий розвиток в екологічній, економічній та соціальній сферах; сприяння усвідомленню дітьми необхідності збереження природних ресурсів; розвиток таких моделей поведінки, які відповідають сталому розвитку.

Особливості впровадження в освітньо-виховний процес закладів дошкільної освіти (далі ЗДО) ідей сталого розвитку полягає в тому, щоб сформувати вже у перші роки життя дитини основні навички соціально-відповідальної поведінки та дбайливого ставлення до довкілля.

Освітня стратегія ЗДО в інтересах сталого розвитку реалізується на засадах гуманістичної педагогіки, або педагогіки емпвауерменту (з *англ. empowerment* – надання людині мотивації і натхнення до дії), яка на відміну від традиційної, зорієнтована на формування у дітей бажаних моделей поведінки та дбайливого ставлення до довкілля, зміну способу мислення, переорієнтацію особистості дитини відповідно до світосприйняття. Показниками сформованості умінь, спрямованих на сталий розвиток, є: самостійне, свідоме і відповідальне виконання дитиною певних дій, розвиток навичок щодо гармонізації суспільних відносин, економічно та екологічно доцільної поведінки, культури ресурсозбереження, здатності здійснювати дослідження та самооцінку і самоконтроль своєї поведінки⁵⁹⁹. Провідними принципами педагогіки емпвауерменту є: повага до особистості дитини, створення умов для формування впевненості у власних силах та можливостях; відповідальність за досягнуті результати навчання; прийняття рішень щодо власного стилю життя та результати діяльності; забезпечення психологічного комфорту через доступність змісту навчання; створення умов для появи у дітей ентузіазму і почуття задоволення від результатів діяльності, вироблення навичок поведінки, зорієнтованих на сталий розвиток⁶⁰⁰.

Важливу роль у цьому процесі відіграє особистість педагога, який повинен створити умови для саморозвитку дітей, допомогти вихованцям проявити свої можливості та здібності, розкрити внутрішній потенціал. Тобто позиція педагога має бути зорієнтована на створення умов, які стимулюють їхню активність, заохочують до діяльності, прищеплюють вміння спілкуватися, дискутувати, критично мислити, розвивають упевненість у власних силах та можливостях. Найбільш доцільними формами і методами емпвауермент-педагогіки у контексті визначених завдань є створення ігрових проблемних ситуації, кейс-методів, метод-проектів, екоквестів, ігор-мандрівок тощо. Проаналізуємо деякі з них.

Ігрові проблемні ситуації в процесі формування у дітей дошкільного віку знань та практичних умінь, орієнтованих на сталий розвиток, спрямовувалися на вміння оперувати різними прийомами ментального мислення, продукування креативних ідей, розвиток умінь встановлювати зв'язки між неживими (вода, повітря, ґрунт) та живими істотами (комахи, тварини, рослини).

Ігрові проблемні ситуації корисні тим, що у процесі діяльності дитина зустрічається з чимось новим, незрозумілим, невідомим у системі відомого, що потребує вміння логічно мислити та застосувати набуті знання в практичній діяльності для успішного досягнення результатів.

Проілюструємо прикладами.

⁵⁹⁹ Інструктивно-методичні рекомендації «Щодо організації діяльності закладів освіти, що забезпечують здобуття дошкільної освіти у 2019/2020 навчальному році».

⁶⁰⁰ Гавриш Н., Саприкіна О., Пометун О. (2014) Дошкільнятам – освіта для сталого розвитку, с. 11-12.

Вправа «Хто кому потрібний».

Мета: вчити встановлювати взаємозалежність між живою та неживою природою.

Процедура виконання. Діти працюють у групах по четверо осіб. Вихователька демонструє на фліпчарті зображення різних об'єктів природи (ліс, водойма, лук, птахи, комахи тощо). Завдання: пояснити екологічні зв'язки, що існують у природі.

Для стимулювання відповідей дітей, вихователька пропонує дітям запитання: Що ти знаєш про користь води?, Для чого необхідна вода?, Що станеться, коли висохнуть водойми?, Що ти можеш зробити для збереження природи?

Щоб відповісти на ці та інші запитання, діти виконували низку практичних дій пошукового-дослідницького характеру, встановлювали взаємозалежність між живою та неживою природою. Зауважимо, що діти старшого дошкільного віку охоче складали з картинок моделі екосистеми, будували зв'язні, розгорнуті розповіді, наводили цікаві життєві історії, ділилися враженнями, встановлювали причинно-наслідкові зв'язки між живою і неживою природою.

Ускладнення завдання полягало в тому, що вихователька пропонувала вилучити з наявного ланцюжка еко-системи один з об'єктів (квіти з луків, риб із водойм тощо), і довести руйнування еко-системи.

Отже, створення ігрових проблемних ситуацій вносить пожвавлення в освітній процес, активізує процеси критичного мислення, сприяє активній творчій взаємодії педагога з дітьми.

Крім того, для реалізації завдань Базового компонента дошкільної освіти (2021 р.) та залучення батьків до виховного процесу, дітям спільно з батьками пропонувалося створити лепбук з теми «Вода – основа всього живого», «Як зберегти довкілля», «Я є друг і помічник природному довкіллі».

Лепбук (*від англ. lapbook – наколінна книга, або тематична тека*) – це саморобна інтерактивна тека з різноманітними вкладками (кишеньками, дверцятами, віконцями, рухливими деталями), які дитина може діставати, перекладати, складати відповідно до своїх уподобань. Використання лепбуку з дітьми дошкільного віку полягало в тому, щоб не тільки структурувати інформацію, але й зробити це у яскравий спосіб. Чим більше деталей, тим більш інформативною є тека, а різнобарвна візуалізація змісту поданого матеріалу сприяє кращому запам'ятовуванню матеріалу дітьми.

Кейс-метод (*від англ. case-study*) – це інтерактивна технологія, спрямована не стільки на засвоєння знань, скільки на формування та набуття практичних умінь вирішувати проблемні ситуації. Цінність кейс-технології полягає в тому, що вона актуалізує певний комплекс знань, який необхідно засвоїти при вирішенні проблеми, а також інтегрує освітньо-виховну та аналітичну діяльність, що є ефективним методом у реалізації сучасних освітніх завдань.

Організація роботи з кейсом передбачає дотримання таких етапів: занурення у спільну діяльність (формування мотивації до спільної діяльності, зацікавленість до обговорення проблеми); організація спільної діяльності щодо вирішення проблеми та представлення рішення; аналіз і рефлексія спільної діяльності⁶⁰¹.

Проілюструємо добірку кейсів для дітей п'ятого року життя до теми «Я і природа».

Вправа «Мій вибір».

Мета: формувати екологічну культуру та вміння робити правильний вибір на користь природи та збереження довкілля.

Кейс 1. Ви з батьками прийшли в супермаркет купувати молочні продукти. Перед вами – широкий асортимент продукції у скляній, пластиковій і паперовій тарі. У скляному пакуванні продукція найдорожча. У Вас небагато грошей. Продукт, у якому пакуванні Ви оберете? Поясніть свій вибір.

Кейс 2. На вихідні Ви з сім'єю вирішили виїхати до лісу на відпочинок. Після виснажливої дороги сіли пообідати та відпочити. Пообідавши, почали все збирати. Пакет зі

⁶⁰¹ Андрощук І. (2015) Кейс-метод на уроках, як засіб налагодження педагогічної взаємодії, с. 6-9.

сміттям тато кинув у яр, сказавши, що там і так багато сміття. Як ти вчиниш? Складіть правила безпечної поведінки людей у лісі.

Кейс 3. Сергійко зі своїм старшим братом приїздив на літо в село до бабусі з дідусем. На подвір'ї у них росли велетенські дерева, які робили затінок та прохолоду від палючого сонця. Сергійко попросив дідуса зробити на гіллях дерев гойдалку. Дідусь погодився, але зауважив, що якраз на тій гілці, яку необхідно спиляти, щоб добре було гойдатися, є гніздо сороки, а в ньому маленькі пташенята. Як ти вчиниш, адже дуже хочеться мати гойдалку як у товариша по сусідству.

Кейс 4. На вихідних Оленка цілий день вирізала з паперу квіточку, щоб виготовити листівку, але вирізані пелюсточки їй не подобалися. Дівчинка використала весь кольоровий папір та картон, на який мала наклеїти квіточку, проте, жодна з виготовлених робіт їй не подобалася. Кошик для сміття був переповнений папером. Побачивши таке, мама сказала: «Не бережеш ти дерева, Оленко». Дівчинка не могла зрозуміти, яке відношення папір має до дерев. Завдання: поясніть Оленці, як взаємопов'язаний папір з деревами. Дайте відповіді на запитання: Що робила Оленка з паперу? Чому так багато паперу використала дівчинка? Чи можна було б зменшити кількість паперу? Що для цього необхідно було зробити? Як би ти вчинив? До якої загрози може спричинити знищення дерев на Землі? Завданням для спільної роботи з батьками було виготовлення пам'ятки «Як скоротити витрати паперу».

Діти працювали в малих групах по четверо осіб. Кожна група обирала назву команди, обговорювала кейс-ситуацію та обирала дитину для представлення відповіді. Вихователька спрямовувала відповіді вихованців, за необхідності задавала додаткові запитання, сприяла розгортанню дискусії. Систематичні повторення та наведення прикладів узятих з реальних життєвих ситуацій, чи під час читання художніх творів, пов'язаних із збереженням довкілля, сприятимуть формуванню у дітей дошкільного віку реалізації ідеї сталого розвитку. Зауважимо, що кейс-метод є універсальним методом, його можна застосовувати практично на будь-якому занятті в процесі обговорення дискусійних питань.

Метод проєктів в організації освітньо-виховного процесу спрямований на залучення дітей до практичної діяльності в процесі вирішення певної проблеми, відпрацювання конкретних дій та практичних навичок, набуття необхідного життєвого досвіду, розвитку творчого, критичного мислення, самостійного планування дій, апробації засвоєних способів та етапів роботи у природному довкіллі.

О. Безсонова у межах проєктної гри пропонує використовувати прийом провокації за схемою: уточнення проблеми, визначення суті конфлікту, власна оцінка, пошук можливих рішень, спільний аналіз обраного вибору. Створити педагогічну провокацію, на думку вченої, можна як в ігровій, так і в реальній ситуаціях⁶⁰².

Продемонструємо прикладом реалізацію проєкту «Старим речам – нове життя», що було організоване студентами третього курсу спеціальності 012 «Дошкільна освіта» ДЗ «Південноукраїнський національний педагогічний університет імені К. Д. Ушинського» з дітьми старшого дошкільного віку ЗДО № 250 м. Одеси, під час проходження виробничої практики. Навчально-методичним орієнтиром у проведенні занять слугувала парціальна програма Н. Гавриш та О. Пометун «Дошкільнятам – освіта для сталого розвитку»⁶⁰³. Проєкт передбачав розроблення серії занять, спрямованих на формування усвідомлення значущості реалізації концепції сталого розвитку в повсякденному житті ЗДО.

У ході занять студенти продемонстрували дітям старшої групи відео-матеріали про шкоду пластику, повітряних кульок, надутих гелем, небесних ліхтариків тощо. Організували майстер-клас із виготовлення годівничок для птахів із картонних коробок та розвішували їх на деревах поблизу ЗДО; провели театралізований захід з дітьми з теми «Пограємо й краще

⁶⁰² Безсонова О. К. (2015) На захисті майбутнього – з дитинства, або Педагогіка емпайерменту в дошкільному закладі, с. 11-17.

⁶⁰³ Гавриш Н., Пометун О. (2019) Дошкільнятам – освіта для сталого розвитку: парціальна програма для системи дошкільної освіти, 23 с.

світ пізнаємо» та розповіли про шкоду пластику для довкілля і можливість його заміни для збереження екології.

Під час роботи над проектом дітей об'єднали у спілку «Захисники природи», пропонували розповідати своїм одноліткам, батькам про важливість бережливого ставлення до природи та життя без пластику. Крім того, діти виготовляли інформаційні матеріали, листівки із зображенням того, що корисного вони зробили для збереження природи, оформили колаж із фотографій. Розглядаючи світлини, обговорювали зміст зображеного, обмінювалися враженнями й доходили висновків про відповідальність кожного за збереження довкілля, прагнення та готовність працювати задля поліпшення екологічного стану довкілля. У процесі практики студенти разом з дітьми вирішували проблемні завдання, розгадували ребуси. Екологічно спрямована діяльність дітей сприяла розвитку пізнавальної активності, викликала захоплення, створювала ігрові моменти, ситуації невимушеності, що, у свою чергу, розвивало креативність, вчило вільно висловлювати свої думки та почуття.

Проілюструємо прикладом.

Гра «Наслідки подій».

Процедура виконання. Вихователька зачитує ситуацію, а вихованці пропонують можливі наслідки події. Виграє та команда, яка назве найбільше позитивних чи негативних наслідків до запропонованої ситуації. Наприклад: ситуації для обговорення: люди саджають дерева та квіти, діти зробили годівниці для птахів, люди вирубують дерева в лісі, хлопці зруйнували годівницю для птахів, люди забруднюють довкілля.

Крім того в ході реалізації проекту вихованцям пропонувалися проблемні ситуації, як-от: ти побачив зламану гілочку, твої дії? Ти з батьками дуже поспішаєш у дитячий садок, але по дорозі побачив пташеня, яке випало з гнізда. Ваші дії? На вихідних з батьками ти виїхав до лісу, побачив пакет зі сміттям. Як ти вчиниш? Гуляючи лісом, ти натрапив на галявину з конвалією. Як ти вчиниш, адже знаєш, що вона занесена до Червоної книги.

Для формування у дітей екологічної компетентності у рамках проекту було проведено заняття з тем: «Цілющі властивості рослин для здоров'я людини», на яких ознайомили дітей із властивостями природних матеріалів та ресурсів.

Показниками культури взаємодії дітей старшого дошкільного віку з природою було визначено: екологічні уявлення, вміння встановлювати причинно-наслідкові зв'язки в природі, зацікавленість до об'єктів та явищ довкілля, емоційні реакції на порушення правил їх використання, бажання дотримуватися норм та правил поведінки в природі.

Використовуючи різноманітні методи та форми роботи, вихователька має дбати про те, щоб діти, виконуючи ту чи ту діяльність, розуміли її мету й оцінювали результати.

Висновки. Незважаючи на різні підходи до розуміння поняття «сталий розвиток», їх об'єднує розуміння людьми потреби у збереженні довкілля, та природних ресурсів на основі їх раціонального використання. Дефініцію «сталий розвиток» розуміємо як екологічну цілісність та соціальне благополуччя людей. Нагальними завданнями дошкільної освіти, що сприяють упровадженню концепції сталого розвитку, є створення умов для формування у дітей початкових уявлень про дії та поведінку людини в природі, спрямовані на сталий розвиток, свідомий вибір способу власного життя; усвідомлення необхідності збереження природних ресурсів та особистої причетності до майбутнього суспільства і природи; розвиток у дітей навичок і відповідних моделей екологічної поведінки, що відповідають сталому розвитку, та бажання діяти у цьому напрямі. Дитина повинна бачити позитивний результат своєї діяльності, милуватися природою, а її захист став би для неї життєвою потребою та необхідністю.

Побудований таким чином освітньо-виховний процес у ЗДО дає можливість всебічно розвивати дітей та мотивувати їх до дій, що змінюють світоглядні орієнтири дітей дошкільного віку та поведінку в цілому.

Перспективу подальших наукових досліджень вбачаємо в організації підготовки майбутніх вихователів до впровадження ідей сталого розвитку в освітньо-виховному процесі ЗДО.

Література

1. Андрощук І. Кейс-метод на уроках, як засіб налагодження педагогічної взаємодії. Педагогічний вісник : науково-педагогічний журнал Хмельницького обласного інституту післядипломної педагогічної освіти. 2015. № 3 (41). С. 6-9.
2. Базовий компонент дошкільної освіти в Україні URL: <https://mon.gov.ua/ua/osvita/doshkilna-osvita/bazovij-komponent-doshkilnoyi-osviti-v-ukrayini>.
3. Безсонова О. К. На захисті майбутнього – з дитинства, або Педагогіка емпайерменту в дошкільному закладі. 2015. № 3. С. 11-17.
4. Бурик З. Трагування сутності понять: сталий розвиток, державне управління, державне регулювання, державне регулювання сталого розвитку. Теоретичні та прикладні питання державотворення, Київ. 2017. Вип. 21. С. 10-19.
5. Вернадский В. И. (1991) Научная мысль как планетное явление. Москва, Наука. 271 с.
6. Висоцька О. Є. (2011) Освіта для сталого розвитку: науково-методичний посібник. Дніпропетровськ : Роял Принт. 200 с. URL: https://shron1.chtyvo.org.ua/Vysotska_Olha/Osvita_dlia_staloho_rozvytku.pdf?PHPSESSID=sbqgd91udrf0eb13nh6p0e66j7.
7. Гавриш Н. Пометун О. (2019) Дошкільнятам – освіта для сталого розвитку: парціальна програма для системи дошкільної освіти. Київ, 23 с.
8. Гавриш Н., Саприкіна О., Пометун О. (2014) Дошкільнятам – освіта для сталого розвитку: навч.-метод. посіб. для дошкільних навч. закладів / за заг. ред. О. Пометун. Д.: «ЛІРА», 120 с.
9. Доброход М. І., Вольвач Ф. В., Іващенко С. Т. (2000) Концептуальні основи формування екологічного мислення та здібностей людини будувати гармонійні відносини з природою. Київ : Наукова думка. С. 34-48.
10. Закон України «Про освіту» від 05. 09. 2017 № 2145-VIII. URL: <http://zakon5.rada.gov.ua/laws/>.
11. Інструктивно-методичні рекомендації «Щодо організації діяльності закладів освіти, що забезпечують здобуття дошкільної освіти у 2019/2020 навчальному році» С. 4-5 URL: <file:///C:/Users/Sofiya/Downloads/5d245888c6e19971832442.pdf>.
12. К успешному развитию населенных пунктом и регионе ЕЭК // Европейская экономическая комиссия. Женева: ООН, 1996. 35 с.
13. Кухар В. П. Проблеми України – перехід до сталого розвитку. URL: http://www.medved.kiev.ua/arhiv_mg/stat_98/98_3_1.htm.
14. Матеріали Світового Саміту зі сталого розвитку в Йоганнесбурзі URL: <http://www.johannesburgsummit.org>.
15. Про Національну стратегію розвитку освіти в Україні на період до 2021 р. URL: <https://zakon.rada.gov.ua/laws/show/344/2013#Text>.
16. Сталий розвиток суспільства: роль освіти. Путівник / За ред. В. Підліснюк. Київ: Видавництво СПД «Ковальчук», 2005. 88 с. URL: <http://ekmair.ukma.edu.ua/bitstream/handle/123456789/142/Stalyi%20rozvytok%20suspilstva.pdf;jsessionid=8054F876DC444536F2C92CD27CDF9F86?sequence=1>.
17. Стратегія сталого розвитку України до 2030 року (проект) URL: <http://w1.c1.rada.gov.ua/pls/zweb2/webpro>.
18. Указ Президента України «Стратегія сталого розвитку «Україна – 2020» від 12 січня 2015 р. № 5/2015. URL: <http://zakon4.rada.gov.ua/laws/show/5/2015#n10>.
19. D. Tilbury, D. and Wortman, D. (2004) Engaging people in sustainability engaging people in sustainability URL: <https://portals.iucn.org/library/efiles/documents/2004-055.pdf>.
20. Oxford dictionaries. URL: <https://languages.oup.com>.

2.18. HISTORY OF STUDY, ETIOLOGY AND SYMPTOMS OF DYSLEXIA

2.18. ІСТОРІЯ ВИВЧЕННЯ, ЕТІОЛОГІЯ ТА СИМПТОМАТИКА ДИСЛЕКСІЇ

Читання – один з основних компонентів розвитку мовленнєвої діяльності школярів, один із важливих засобів формування особистості. Читання, як відомо, є одним із важливіших компонентів писемного мовлення, а відхилення в його формуванні перешкоджають успішному опануванню предметів мовного циклу. Розлади читання (дислексії) є достатньо поширеним порушенням мовлення у дітей молодшого шкільного віку.

Навчити дітей читати одне з основних завдань школи. Його важливість підкреслював В. О. Сухомлинський, стверджуючи, що «читання це віконце, через яке діти бачать і пізнають світ і самих себе»⁶⁰⁴.

Навички читання необхідні у процесі вивчення всіх навчальних предметів. Будучи важливим видом мовної діяльності, читання в початкових класах виступає в якості своєрідного предмета навчання і одночасно засобу навчання.

Оскільки масова грамотності явище відносно недавнє, перші опис випадків порушення читання алексія і дислексія, або «словесної сліпоти», з'явилося лише у кінці ХІХ століття. Обговорення в ранній літературі випадків нездатності читати внаслідок пошкодження мозку (алексії) багато в чому обумовлено інтересом до нейроанатомічних основ афазії (втрата або порушення мови, які виникають у результаті локальних уражень певних ділянок мозку).

За ступенем тяжкості порушення процесу читання прийнято розрізняти дислексію (частковий розлад навички) і алексію (повну неможливість опанувати навичкою або її втрату).

У 1891 році Жюль Дежерин першим зробив глибоке клінічне і морфологічне дослідження алексії. Він описав хворого, який переніс інсульт з подальшим розвитком афазії, алексії і аграфії. Серйозні порушення читання, на відміну від розлади мови, зберігалися і через декілька років⁶⁰⁵.

Термін «дислексія» був уведений офтальмологом, який працював у Штутгарті, Рудольфом Берліном (Rudolf Berlin)⁶⁰⁶ у 1887 році.

Перший офіційний зареєстрований випадок дислексії розвитку з'явився в «Британському медичному журналі» (British Medical Journal) у 1896 році. Доктор Прингл Морган, лікар загальної практики, описав хлопчика, який, незважаючи на те, що мав нормальний, для дітей його віку, рівень інтелекту, не зміг навчитися читати. Хлопець робив багато орфографічних помилок, характерних для дислексії. Морган зазначив, що Персі вмів читати цифри, але мав труднощі з написаними словами. Наприклад, він міг розрізнити цифру 7, але не слово сім (Morgan, 1896)⁶⁰⁷. Пізніше Хіншелвуд (1907)⁶⁰⁸ назвав стан «вродженою сліпотою слова»

Для опису дислексії у науковій літературі було використано ряд термінів: «розлади читання», «специфічні порушення розвитку схоластичних навичок», «специфічні труднощі (розлади) у навчанні», «специфічну інвалідність читання», «інвалідність читання» та «затримку читання». Специфічними ці розлади названі через необхідність підкреслити той факт, що вони не пов'язані з порушенням інтелектуального розвитку або грубими дефектами аналізаторів, мають власний патологічний механізм. Науковці вважають за краще використовувати термін «розлади читання, пов'язані з віковим розвитком», оскільки він не вказує на порушення рівня інтелектуального розвитку.

⁶⁰⁴ Сухомлинский В. А. (1982) Разговор с молодым директором школы., 206 с.

⁶⁰⁵ Дж. У. Хинд. (2006) Алексия/дислексия., с 34.

⁶⁰⁶ Uber Dyslexie. (1884) Archiv fur Psychiatrie. T. 15, pp. 276-278.

⁶⁰⁷ Morgan W. P. (1896) A case of congenital word blindness.

⁶⁰⁸ Hinshelwood J. (1907) Four cases of congenital word blindness occurring in the same family.

*Дислексія*⁶⁰⁹ (гр. *δυσ* – «заперечення» та *λέξις* – «мовлення») – вибіркове порушення здатності до оволодіння навичками читання не зважаючи на достатній для цього рівень інтелектуального (і мовного) розвитку, відсутність порушень слухового і зорового аналізаторів при збереженні загальної здібності до навчання. Дислексія є результатом нейробіологічних особливостей людини, проте не вважається психічним захворюванням.

За визначенням Міжнародної асоціації дислексії (International Dyslexia Association IDA), «*dyslexia*» – це специфічний, стійкий, нейробіологічний за походженням розлад, що характеризується труднощами точного і / або швидкого розпізнавання слів і нездатністю до орфографії й декодування⁶¹⁰.

*Дислексія*⁶¹¹, і, ж., мед. – нездатність оволодіти навичками читання; дислексія може бути самостійним розладом та проявлятися поряд з іншими важкими порушеннями мовлення – дислалія (розлад мовлення, синдром, який проявляється у порушенні вимови звуків), дизартрія (порушення вимовної сторони мовлення: голос, інтонація, темп, ритм), алалія (відсутність або недорозвиток мовлення, спричинений органічним ураженням мовленнєвих зон кори головного мозку внутрішньоутробно чи в ранньому віці).

Вирізняють *набуту дислексію* – загальна назва для будь-якої дислексії у індивіда, який спершу читав нормально; *пряму дислексію* – форма набутої дислексії, за якої дитина може читати слова вголос, але не розуміє їх; *фонологічну дислексію* – форма набутої дислексії, яка характеризується проблемами навчання вимовляння слів.

Для читання необхідний достатній рівень розвитку мовлення, фонематичного слуху, просторових уявлень, зорового сприйняття. Якщо якась із цих функцій не розвинена до певного рівня, дислексія має ту чи іншу форму:

Види дислексій.

Фонематична – труднощі з вимовою фонем (людина читає побуквенно). Обумовлені недорозвиненням функції фонемної системи: слуховимовної диференціації фонем, фонематичного аналізу і синтезу. Діти плутають букви подібні за звучанням, пропускають склади та слова. Часто супроводжує мовленнєві розлади. Наприклад, компот – «капот», булка – «бука», поклала – «покалала». Частіше за все у дітей з порушеннями читання виявляється несформованою найбільш складна форма функції фонематичного аналізу – визначення кількості, послідовності і місця звуків услові. При фонематичних дислексіях у більшості дітей відмічається недорозвинення і порушення усного мовлення (неправильне використання деяких граматичних форм, обмежений словниковий запас).

Оптична – пов'язана з недорозвиненням вищих зорових функцій: зорового аналізу і синтезу, оптико-просторових уявлень; слабкість, порушення зорового сприйняття візуально та графічно схожих букв, їх змішування та заміни (т-г, д-л, в-з, х-к). У процесі читання, погано орієнтуються в тексті, плутають рядки, присутнє явище «дзеркальності» читання. Дитина може читати справа наліво, не може знайти початок речення, абзац. Також стикаються з труднощами в конструюванні зображень, у визначенні схожості і відмінності зорових зображень, у перетворенні фігур.

Мнестична – порушення засвоєння зв'язків між буквами і звуками, що їх позначають. Діти плутають букви через низький рівень зорової пам'яті. Ці порушення проявлялись у труднощах засвоєння всіх букв, у їх недиференційованих замінах під час читання.

Семантична – кожне слово у процесі читання сприймається окремо і не зв'язується з іншими словами, техніка читання на достатньому рівні, але дитина не запам'ятовує змісту прочитаного, не може переказати. Семантичні дислексії викликаються в наслідок недорозвинення звуко–складового синтезу та нечіткістю, недиференційованістю уявлень про синтаксичні зв'язки слів у реченні. Учні з порушенням звуко–складового синтезу, читаючи слово по складах, не можуть об'єднати ці склади в єдине слово, співвіднести розділене на склади слово та відповідне слово в усному мовленні. Внаслідок не сформованості

⁶⁰⁹ Дислексія. Тлумачний словник іншомовних слів.

⁶¹⁰ Adopted by the IDA Board of Directors. (2002). Nov. 12.

⁶¹¹ Дислексія. Словник української мови. (1971). Т. 2. (Г-Ж).

граматичних узагальнень діти з семантичними дислексіями в процесі читання речень і тексту не знаходять зв'язку між словами в реченні та читають «механічно».

Аграматична – спостерігається у дітей з загальними недорозвитком мовлення. При такому порушенні спостерігаються проблеми узгодження слів за відмінками, родами, числами.

*Класифікація дислексій*⁶¹².

Літеральна дислексії – порушено впізнавання букв. Діти змішують букви, схожі в написанні; не можуть підібрати однакові букви різного шрифту; у процесі списування змальовують літери як фігури («рабське копіювання»). Текст не порушено, але прочитати написане учень не може.

Вербальної дислексії – порушена зорова схема слова; дитина не може об'єднати букви в одну структуру і дізнатися слово в цілому.

Головне порушення при дислексії полягає в стійкій нездатності опанувати читання по складах і цілими словами. Це нерідко супроводжується недостатнім розумінням прочитаного. Синдром дислексії включає явища емоційно-вольової незрілості, специфічні порушення уваги, пам'яті. У хлопчиків дислексія зустрічається значно частіше, ніж у дівчаток.

У воєнні роки ХХ ст. інтерес до дислексії дещо зменшився, але знову виник на початку 1960-х років, коли в 1962 році був створений Центр сліпих слів, що об'єднав декількох дослідників, у тому числі невролога Макдональда Крічлі і психолога Тіма Майлза.

Центр працював до 70-х років, але його директор, Сандхья Найдю, у 1972 році опублікувала одне з перших великих досліджень цього порушення – специфічну дислексію. Її книга, поряд із книгою Крічлі «Дитина з дислексією» (1970), була віхою в ранніх дослідженнях.

У той же період були створені більші організації для допомоги дітям з дислексією. У 1972 році була створена Британська асоціація дислексії, головним чином завдяки зусиллям Маріон Уелчман. Це об'єднало кілька невеликих регіональних асоціацій.

У тому ж році Інститут дислексії був створений Кетлін Хики і Венді Фішер. А в 1971 році також відкрився Центр Хелен Аркель. Беве Хорнсбі, «велика дама» дислексії, в тому ж році стала главою клініки «Слово сліпим» (пізніше – «Дислексія»).

Причинно-наслідкова модель дислексії, що об'єднує різні теорії в загальних рамках, була висунута Мортонем⁶¹³.

Структура вказує на три рівні функціонування людини – *біологічний, когнітивний та поведінковий* – разом із врахуванням відповідних факторів навколишнього середовища. Поведінковий рівень займається проявами або симптомами дислексії, когнітивний рівень стосується процесів, що лежать в основі спостерігається дефіциту в обробці, а біологічний рівень прагне виявити процеси в мозку. Це дозволяє розглянути основні генетичні механізми, що призводять до відхилень у структурі та функціонуванні мозку.

Дислексія часто зустрічається у поєднанні з іншими проблемами, такими як «синдром дефіциту уваги» – Attention Deficit Disorder (ADD) і його різновид «синдром дефіциту уваги з гіперактивністю» – Attention Deficit with Hyperactivity Disorder (ADD+H) або гіподинамічністю, дисграфією (нездатність оволодіти письмом та навчитись читати за нормального розвитку інтелекту), дискалькулією (порушення, що виражається в нездатності людини рахувати, розв'язувати математичні задачі). Дислектики не завжди можуть підібрати правильне слово, відчувають труднощі у запам'ятовуванні граматичних правил, математичних формул, визначенням часу та інше.

Дислексія має спектр (градацію) від легкого ступеня до важкого. Учні з дислексією можуть мати високі оцінки, але вони працюють набагато більше, ніж інші для їх досягнення. Тривожність і депресія, низька самооцінка і відчуття неповноцінності часто супроводжують дітей. За останніми дослідженнями було встановлено, що діти з сімейною історією дислексії

⁶¹² Корнев А. Н. (1995) Класифікація дислексії.

⁶¹³ Morton J. (2004) Understanding Developmental Disorders: A Causal Modelling Approach., p. 169.

більш схильні до розладів читання. Насправді, у багатьох учених та успішних людей є дислексія. До дислектиків належали такі відомі особи як Ганс Крістіан Андерсен, Вінстон Черчіль, Людвіг ван Бетховен, Вольфганг Амадей Моцарт, Томас Едісон, Стів Джобс, декілька поколінь європейських королівських родин (спадковість) та інші.

Факторами розвитку дислексії можуть слугувати генетичні особливості, середовище, біологічні фактори, патології вагітності та пологів, порушення мовленнєвого розвитку, органічні ураження мозку, ліворукість та інше.

Дислексія має нейробиологічне походження, вона не зникає протягом життя людини. Неможливо «перерости» дислексію, можливо, лише, звести до мінімуму її наслідки.

Дислексія зустрічається у всіх мовних системах (не залежно від континенту, раси, країни, етносу, тощо). Однак поширеність дислексії залежить від системи письма, її прояви рідше трапляються в групах населення, які використовують мови, що мають пряму та прозору відповідність між графемами та фонемами (наприклад, італійська, іспанська, грецька, чеська)⁶¹⁴.

Ряд факторів навколишнього середовища, включаючи соціально-економічний статус, освітній рівень матері, час, проведений за читанням вдома, і наявність матеріалів для читання вдома вважаються важливими для розвитку читання.

У процес генетичних досліджень було виявлено чотири ген-кандидати, варіація яких впливає на процес читання. Суттєвим висновком генетичних досліджень дислексії є те, що нормальні зміни читацьких здібностей та їх порушення успадковуються і можуть передаватися усім поколінням.

Лише дві третини індивідуальних відмінностей у читанні обумовлені генетичними факторами, а приблизно п'ята – спільними факторами навколишнього середовища⁶¹⁵.

Чим раніше у дитини виявляється дислексія і вона отримує кваліфіковану допомогу, тим повноціннішим буде її життя. При підозрі на дислексію діагностику у школі проводять невролог, логопед та психолог. Для цього підбирають текст, що відповідає віковим нормам, серію слів, літер. Під час читання та переказу тесту фіксують наявні помилки. Також діагностують загальний рівень розвитку та умотивованість до навчання. Часто недоліки читання у дітей через несформованість читацької навички помилково сприймаю як дислексію, що негативно впливає на подальший розвиток дитини. В Україні дислексія може бути причиною для інклюзивного навчання.

Оскільки діти з дислексією не мають інтелектуальних порушень – можуть отримати вищу освіту та вести звичайне життя. Вони потребують більше часу на виконання екзаменаційних та тестових завдань, особливого шрифту, міжрядковий інтервалу в тексті, тощо.

Отже, на підставі аналізу наукової літератури доходимо висновку: єдиного розуміння поняття «дислексія» і причин її виникнення й дотепер немає, що свідчить про багатоаспектність та міждисциплінарну специфіку проблеми. Особливий інтерес до вивчення дислексії сприяє між науковим дослідженням та відкриттям у нейробиології, нейропсихології, нейролінгвістиці, логопедії, психології, педагогіці, генетиці, соціології, неврології тощо.

Сучасні дослідження підтримують модель взаємодії дислексії, у якій генетичні фактори ризику взаємодіють із факторами ризику навколишнього середовища (G · E), створюючи спектр розладів читання різного ступеня тяжкості. Хочеться наголосити на необхідності диференційованого і системного, сталого підходів при корекції мовних порушень у дітей молодшого шкільного віку, який передбачає розвиток всієї мовної системи в цілому, корекцію порушень всіх компонентів мовленнєвої діяльності в їх взаємозв'язку і взаємодії, правильної побудови логопедичного супроводу з профілактики та усунення дислексії у комплексному процесі реабілітації дітей.

⁶¹⁴ Paulesu E. (2001) Dyslexia: cultural diversity and biological unity.

⁶¹⁵ Pennington B. F. (2005) Genetics of Dyslexia: The Science of Reading., pp. 453-472.

Література

1. Adopted by the IDA Board of Directors 2002. Nov. 12. Available online: <https://eida.org/definition-of-dyslexia>.
2. Hinshelwood J. Four cases of congenital word blindness occurring in the same family. 1907.
3. Morgan W. P. (1896) A case of congenital word blindness. *British Medical Journal*, 1871, 1378-1379. <https://doi.org/10.1136/bmj.2.1871.1378>.
4. Morton J. *Understanding Developmental Disorders: A Causal Modelling Approach*. Blackwell. 2004. P. 169.. First published: 1 January 2004. Print ISBN: 9780631187578.
5. Paulesu E., Demonet J. F., Fazio F. et al. Dyslexia: cultural diversity and biological unity. *Science*. 2001 Mar 16;291(5511):2165-7. doi: 10.1126/science.1057179.
6. Pennington B. F., Olson R. K. *Genetics of Dyslexia: The Science of Reading*. 2005. pp. 453-472.
7. Uber Dyslexie. *Archiv fur Psychiatrie*. T. 15, 1884., pp. 276-278. (переклад з німецької мови).
8. Дислексія / Тлумачний словник іншомовних слів. [Електронний ресурс]. Режим доступу до ресурсу: <https://www.jnsm.com.ua/cgi-bin/u/book/sis.pl?Article=6459&action=show>.
9. Дислексія / Білодід І. К., Бурячок А. А. та ін. *Словник української мови: у 11 т., Т. 2. (Г-Ж)*. К.: Наук. думка, 1971. 550 с.
10. Корнєв А. Н. *Класифікація дислексії*. М., 1995.
11. Сухомлинский В. А. *Разговор с молодым директором школы*. 2-е изд. М.: Просвещение, 1982. 206 с.
12. Хинд Дж. У. Аслекси/дислексия / *Психологическая энциклопедия*. 2-е изд. / под ред. Р. Корсини, А. Ауэрбаха. СПб.: Питер, 2006. 1096 с, с. 34.

2.19. EFFICIENCY OF USING PROJECT ACTIVITY OF CHILDREN OF SENIOR PRESCHOOL AGE IN ENVIRONMENTAL EDUCATION

2.19. ЕФЕКТИВНІСТЬ ВИКОРИСТАННЯ ПРОЄКТНОЇ ДІЯЛЬНОСТІ ДІТЕЙ СТАРШОГО ДОШКІЛЬНОГО ВІКУ В ЕКОЛОГІЧНОМУ ВИХОВАННІ

Екологічну освіту і виховання С. Бернадська визначає, як психолого-педагогічний процес, спрямований на формування в людини знань наукових основ природокористування, необхідних переконань і навичок, моральних принципів і активної життєвої позиції в галузі охорони природи і раціонального використання її ресурсів⁶¹⁶. Керуючись рекомендаціями науковців з організації екологічного виховання в закладах дошкільної освіти, ми визначили головні напрями формування екологічної вихованості дошкільників старшого віку: інтелектуальний; емоційно-ціннісний; правовий. Для реалізації цих трьох взаємопов'язаних завдань екологічного виховання ми пропонуємо звернути увагу на мету, зміст і форму проведення занять, а саме: вивчення впливу на дітей розроблених спеціально до даного дослідження виховних проєктів; з'ясування змін емоційно-ціннісної, інтелектуальної та правової сфер особистості дошкільників у ході їх виконання.

Метою нашого дослідження є експериментальна перевірка ефективності проєктної діяльності дітей старшого дошкільного віку в їх екологічному вихованні.

У ході експериментального етапу дослідження здійснювалося поточне та заключне вивчення впливу на рівень екологічної вихованості дітей запропонованих проєктів. Поточне вивчення базувалося на спостереженні, бесідах, відгуках вихованців та їх батьків, вихователів, що надавало можливість помітити зміни в реакціях і поведінці дітей.

З аналізу науково-педагогічної літератури ми виділили такі завдання екологічних проєктів:

- 1) формувати систему екологічних знань та уявлень про природу;
- 2) розвивати вміння бачити і відчувати красу довкілля;
- 3) включати дітей у посильну еколого-зорієнтовану діяльність;
- 4) розвивати культуру екологічно доцільної поведінки;
- 5) забезпечувати гармонійний і всебічний розвиток особистості;
- 6) здійснювати інтегрований підхід до організації екологічного виховання^{617, 618}.

Як зазначалося у дослідженнях науковців Ф. Вольвач, М. Дробноход, А. Захлебного та багатьох інших, проводячи роботу з екологічного виховання, вихователю важливо підбирати на заняттях такий ілюстративний матеріал, який розширює уявлення дітей про параметри природного середовища і про основні елементи біосфери, організовувати спостереження, які дозволять дітям встановити зв'язки між організмами у біосфері; проводити заняття на свіжому повітрі, встановлювати тісний зв'язок між дитиною і природою, враховуючи те, що природне середовище має позитивний вплив на емоційно-чуттєву сферу особистості. Значну увагу потрібно приділити формуванню у дошкільників поглядів на природу, як необхідну умову існування людини, усвідомлення того, що природа і людина – нероздільні^{619, 620}. Ідеї екологічного виховання Л. Шаповал пропонує втілювати у різних формах освітньої діяльності: під час прогулянок, екскурсій до лісу (парку, водойми), на заняттях мислення

⁶¹⁶ Бернадська Л. Екоорганізація навчально-виховного процесу через викладання предметів профтехциклів та організацію позаурочної виховної роботи з учнями. Позакласний час. 2005. № 8. С. 14.

⁶¹⁷ Веракса М., Веракса О. Організація проєктної діяльності у дитячому садку: творчі проєкти. Вихователь-методист дошкільного закладу. 2010. № 2. С. 31-36.

⁶¹⁸ Горбуленко Л. В., Святко О. М. Тематичні проєкти для дітей старшого дошкільного віку. Формування життєвої компетентності у дошкільника : навчально-методичний збірник / Упоряд. Т. Л. Коршунова. Полтава: ПОППО. 2011.

⁶¹⁹ Дробноход М., Вольвач Ф. Екологія як навчальна дисципліна: проблеми методології та змісту. Освіта і управління. 1977. № 1.

⁶²⁰ Захлебный А. Н. Концепция общего экологического образования в повестке дня XXI века: доклад на заседании Президиума РАО 29 сентября 2010 г.

серед природи, коли діти спостерігають за змінами у живій і неживій природі та за працею людей, перевіряють прикмети про зміну погоди, з'ясовують особливості пір року, обстежують і виявляють рослини і тварини з найближчого оточення, які потребують охорони⁶²¹. Ось чому, на думку Т. Валькової, важливо забезпечити практичну природоохоронну діяльність дітей, спрямувати їх на збереження, примноження, впорядкування довкілля⁶²².

Таким чином, щоб успішно виконати завдання екологічного виховання дошкільників, потрібно надавати перевагу практичним методам. Ознайомлення дітей з природою, здобуття ними нових знань та вмій або їх закріплення відбувається завдяки включенню дітей у певну практичну діяльність, спрямовану на реальне чи уявне перетворення об'єктів природи. Тому, базуючись на вищезазначені теоретичні дослідження, ми вибрали метод проєктів, або проєктування, у якому діти можуть спільно працювати над вирішенням навіть найскладніших питань і отримувати результат своєї діяльності.

На сьогодні науковці виділяють три вікові етапи у розвитку проєктної діяльності дошкільників⁶²³.

Проєктну діяльність більшість науковців пропонують організовувати з дошкільниками з віку три з половиною роки. У віці 3,5-5 років діяльність дитини формується на наслідувально-репродуктивному рівні. Відсутність життєвого досвіду, недостатній рівень розвитку інтелектуально-творчих здібностей не дозволяє дитині в повній мірі проявляти самостійність у виборі проблеми та її рішення – активна роль тут належить дорослому. Діти працюють разом з педагогами чи батьками за їхнім прикладом (роби так, як я). Це не заперечує дослідницьку природу дитини, а тільки допомагає налагодити добрі стосунки з дорослими, привернути до себе увагу, сміливіше зробити щось самому.

У віці 5-6 років проєктну діяльність можна використовувати частіше. Діти цього віку здатні розуміти проблему, самі визначити мету проєкту, підібрати засоби для її досягнення і отримання кінцевого результату. Більше того, вони не тільки виявляють готовність брати участь у проєктах, запропонованих дорослими, а й самостійно знаходять проблеми, які є відправною точкою творчих, а також дослідницьких, прикладних чи дослідно-орієнтованих проєктів. У цьому віці діти вже здатні організовувати самостійну діяльність, можуть надавати допомогу один одному. У них розвивається самоконтроль, самооцінка: дитина здатна адекватно оцінювати і усвідомлювати не лише свої вчинки чи дії, а й вчинки друзів.

Третій етап – це проєктна діяльність з дітьми 6-7 років. Це вже період справжньої усвідомленої творчості дитини. Досвід творчої діяльності може бути представлений як самостійне перенесення раніше засвоєних знань і умій у нову ситуацію; бачення нової функції знайомого об'єкту, альтернативи способу вирішення проблеми; комбінування раніше засвоєних способів діяльності та побудова нового, оригінального способу вирішення проблеми за наявності уже відомих фактів.

Беручи до уваги психолого-педагогічні та наукові дослідження, зокрема, М. Веракси, Т. Верещаки, Л. Горбуленко, Л. Калуської та ін. в галузі екологічного виховання, ми визначили рекомендовану структуру проєктної діяльності в закладах дошкільної освіти⁶²⁴.

Психолого-педагогічна структура проєктної діяльності

дітей старшого дошкільного віку

Тривалість проєкту – від 1 до 30 днів.

Мета проєкту: освітня, розвивальна, соціальна, виховна.

⁶²¹ Шаповал Л. Казка як засіб формування екологічних знань. Початкова школа. 1999. № 1. С. 25.

⁶²² Валькова Т. Формування екологічних поглядів школярів. Сторінками творів В. Сухомлинського. Початкова школа. 2006. № 12. С. 4.

⁶²³ Богуш А., Гавриш Н. Методика ознайомлення дітей з довкіллям у дошкільному навчальному закладі: підручник для ВНЗ. К.: Видавничий дім «Слово», 2008.

⁶²⁴ Інновації в довкіллі: програми, технології, проєкти, ідеї, досвід : посібник на допомогу дошкільним працівникам / Авт.-упоряд.: Л. В. Калуська, М. В. Острошенко. К.: Мандрівець, 2010.

Види діяльності у проєкті: заняття; спостереження; ігрова діяльність; художня праця; малювання; творча робота; пошуково-дослідна робота; індивідуальна, групова, колективна робота.

Зміст роботи:

- Мотиваційний етап.

Мета: створити мотивацію, яка б активізувала бажання виконувати проєкт.

- Інформаційний етап.

Мета: дати інформацію про те, що буде формуватися, розвиватися, виховуватися.

- Репродуктивний етап.

Мета: вправляти дітей в умінні шукати, аналізувати, уживати, використовувати.

- Узагальнювальний етап.

Мета: узагальнити й систематизувати знання з теми проєкту; спонукати висловлювати і доводити свою думку; аналізувати проблемні ситуації; розвивати доказове мислення, мовлення, увагу; виховувати бажання демонструвати свої знання; радіти один за одного, співпереживати.

5. Творчий етап.

Мета: здійснити презентацію – проаналізувати період від початку до кінця пройденого етапу (свято, виставка, збірка, книга, малюнок, подарунок); вибрати вид оформлення проєкту; самостійно оцінити свою участь у ньому.

Ґрунтуючись на вищесказаному, було проведено експериментальну перевірку рівня екологічної вихованості дітей у старших групах закладу дошкільної освіти № 26 «Ласкавушка» м. Суми (див. Табл. 1), і, враховуючи результати попередньої перевірки, було розроблено і організовано проведення двох проєктів, спрямованих на вдосконалення процесу формування даного показника у дітей старшого дошкільного віку. Зважаючи на думку науковців, що метод проєктів – це технологія, яка є системою педагогічних форм, методів, розподілених за етапами, націленість діяльності на вирішення конкретних завдань, ми спланували використання екскурсій, занять на лоні природи, бесід, спостережень, дослідів, екологічних казок, образотворчого мистецтва та інших методів і засобів.

Проєкт № 1: «Врятуймо річку Сумку разом»

План-схема проєкту

Тип проєкту : пізнавально-дослідницький.

Тривалість: 1 місяць.

Учасники: вихованці старшої групи, батьки, вихователі.

Мета: формувати у дітей елементи екологічної грамотності, моделі поведінки, орієнтовані на сталий розвиток суспільства та захист довкілля.

Завдання: розширювати уявлення дітей про водойми Сумщини, зокрема річку Сумку; інформувати про безпечні джерела питної води; поповнювати досвід дітей про способи очищення води: фільтрування, відстоювання, заморожування.

Очікувані результати: розширення уявлень дітей про водойми міста. Підвищення рівня розвитку мовлення. Формування екологічної культури. Стимулювання у батьків інтересу до екологічного виховання дітей та бажання співпрацювати з дитсадком.

Етапи реалізації проєкту.

1. Організаційний

- збирання інформації про річку;
- ознайомлення дітей з легендою про річку Сумку;
- підготовка екскурсії;
- організація фотовиставки «Збережемо Сумку разом»;
- організаційна робота із залучення батьків до проєкту.

2. Діяльнісний

- організація та проведення екскурсії до витоків річки Сумки із залученням батьків;
- експериментально-дослідницька робота «Способи очищення води»;
- виставка малюнків «Річка Сумка очима дітей»;

- співпраця із громадськістю міста;
- сортування сміття.

3. Підсумковий

- виставка дитячих малюнків «Річка Сумка у майбутньому»;
- проведення рольових ігор «Оживи казкового персонажа», «Інтелектуальний фільтр»;
- нагородження активних учасників – дітей та їх батьків.

Як ми мотивували дітей і батьків. Оскільки поряд з дитсадком протікає річка Сумка, яка має цікаве історичне минуле і вкрай сумне сьогодення (є дуже забрудненою), ми назвали свій проект «Врятуймо річку Сумку разом». До Дня міста ми підготували фотовиставку «Збережемо річку разом», яка дала можливість розкрити жахливий стан річки. Виставку переглянули і діти, і їх батьки. Неможливо описати дитячі переживання від побаченого. А на занятті про рідне місто діти самі висловили бажання допомогти річці, розповідаючи про неї багато цікавих літніх вражень. Це і стало мотивацією до започаткування проекту.

З погляду на зміст, мету і завдання екологічного виховання, ми провели пошуково-дослідну діяльність, яка найбільшою мірою ознайомлює дитину з проблемою, стимулює активність та допитливість, уможлиблює самостійні «відкриття» у природі. Під час цільової прогулянки діти мали можливість побачити на власні очі вкрай складний екологічний стан річки, що є улюбленим місцем відпочинку батьків і дітей. Вони побачили багато різного сміття у забрудненій воді та на березі. Для заняття вихователі набрали воду з водойми і діти під мікроскопом розглянули її склад. Досліджуючи забруднену воду, зробили висновок: у такій воді не можуть існувати ні риба, ні інші мешканці водойм. Така діяльність викликала у вихованців посилений інтерес до природи, бажання захистити її від негативного впливу людської діяльності.

Організуючи сюжетно-рольові ігри, ми виходили з того, що їх виховний і пізнавальний ефект досягається за умови максимального наближення сюжету до завдань екологічного виховання в реальних умовах, до зразків поведінки, які повинні характеризувати дитину не лише в грі, а й поза нею. Разом з вихователями діти провели дидактичні сюжетно-рольові ігри: «Оживи казкового персонажа» та «Інтелектуальний фільтр». У результаті проведеної роботи, ми побачили, що у багатьох дітей з'явилося бажання допомогти природі, і негативне ставлення до тих, хто неохайно поводить. Правильно організована гра дітей сприяє їх самовизначенню, активності.

Процес пізнання навколишнього світу нерозривно пов'язаний із процесом самопізнання. Саме це відбулося, коли під керівництвом вихователя діти провели кілька дослідів з очищення води (за допомогою вугілля, хрону, вербової кори, ягід горобини), але висновки були невтішні: зробити це неможливо. Тому діти виражали почуття невдоволення поведінкою людей, які забруднюють навколишнє середовище. У них формувалася схильність брати відповідальність на себе за збереження довкілля.

На наступному занятті діти переглянули навчально-науковий фільм «Роль води у житті організмів» і колективно обговорили його. У результаті проведених дослідів у багатьох з'явилося чітке розуміння причинно-наслідкових зв'язків між природними явищами, вони зрозуміли, що у водоймах багато живих організмів, які потребують турботи і захисту.

У вихідний день до річки прийшли діти та їх батьки, щоб зібрати сміття в різні пакети: окремо пластикові пляшки й папір, щоб потім покласти їх до спеціальних контейнерів. До дітей долучилися люди із мікрорайону. Результати спостережень за роботою дітей дали змогу зробити висновок, що вони зрозуміли тісний зв'язок між трудовою діяльністю людей та їх впливом на природу. Як стверджує цілий ряд дослідників, під час спілкування з природою у дітей виникають особливі почуття: моральні, інтелектуальні, естетичні і таке ставлення до навколишнього світу, людей, їх поведінки, і до власної поведінки, в якому відображено дотримання ухвалених у суспільстві моральних і правових норм, народних звичаїв і традицій природокористування⁶²⁵.

⁶²⁵ Лисенко Н. В. Еко-око: дошкільник пізнає світ природи : навчально-методичний посібник. К.: Видавничий Дім «Слово», 2015.

Для батьків була розроблена «Екологічна стежина», яка мала на меті ознайомити усю сім'ю із водоймами Сумщини, щоб при нагоді відвідати їх з дітьми й дізнатися про їх стан. Батькам дані рекомендації: перебуваючи біля водойми, звернути увагу дітей, яка вода в ній – чиста чи брудна? Хто мешкає у водоймі? Яку воду п'ють пташки, люди? Мета цього заходу передбачала вплив сім'ї на екологічну культуру дитини. Адже від ставлення батьків до природи залежать і ціннісні орієнтації дітей, які зазвичай переймають поведінку дорослих, їх ставлення до світу.

Підсумки роботи було проведено на літературно-екологічній зустрічі в парку біля річки Сумка. Діти та батьки отримали грамоти, подарунки. Та головне – дошкільники усвідомили, що вода – природний ресурс, який треба використовувати дбайливо, а покращення життя у місті й державі залежить часто від нас самих. Спілкування з довіллям спільно з батьками допомагає дітям оволодівати емоційною регуляцією поведінки, засвоювати її еталони.

Проект № 2. «Пожалій ялинки вроду, збережи живу природу»

План-схема проекту

Тип проекту: пізнавально-дослідницький.

Тривалість: 1 місяць.

Учасники: вихованці старшої групи, їхні батьки, вихователі.

Мета: формувати у дітей дошкільного віку елементи екологічної свідомості, моделі поведінки, орієнтовані на захист довкілля.

Завдання: розширювати уявлення дітей про зимові явища природи; інформувати про проблему вирубування лісів; навчити створювати новорічні прикраси без використання живих хвойних дерев.

Очікувані результати: розширення уявлень дітей про значення дерев у житті людини і природи. Підвищення рівня розвитку мовлення. Формування екологічної культури. Стимулювання у батьків інтересу до екологічного виховання дітей та бажання співпрацювати із закладом дошкільної освіти.

Етапи реалізації проекту.

1. Організаційний

- календар з наліпками й творчими завданнями;
- розгляд картини;
- цікавинки про ялинку та її родичів.

2. Діяльнісний

- досліді з шишками і хвоєю;
- виготовлення новорічних прикрас для ялинки.

3. Підсумковий

- бесіда за екологічною казкою;
- самостійне виготовлення новорічних прикрас і ялинок, виставка.

Організація роботи над проектом спрямовувалась на формування мотивації досягнення успіху та інтересу до діяльності. Мотивуючою силою було використання ігрових завдань, які активізували позитивно спрямовані мотиви і використання результатів у повсякденному житті.

Як ми мотивували дітей і батьків. Виконання проекту розпочалося після святкування Нового року. Для його організації ми вибрали сюрпризний момент: до дітей у гості з'явилася ялинка-рукавичка. Вона віталася з усіма за руку, і запросила гостей до несправжнього зимового лісу. Ялинка була веселою, підтанцювала, співала пісеньку. Діти повинні були привітатися з ялинкою, використовуючи різні способи привітань. Нашою метою було дати дітям зрозуміти, що у привітанні втілене побажання здоров'я, добра та всіх гараздів. Запропонована вихователем така зустріч з ялинкою показала, що більшість дітей – 78% вели себе активно, використовуючи різні слова-привітання: «Добридень, ялиночко!», «Вітаю, лісова красуне!», «Рада зустрічі з тобою!», «Привіт! Давно чекаю!», «Доброго здоров'я». Вони залюбки обіймалися з Ялинкою, перешіптувалися. Менше вихованців віталися сухо, непривітно: «Доброго дня!», «Привіт!». Потім провели гру «Засніжуємо ялинку», коли усі

весело почали кидати на Ялинку сніжки із вати. Ця діяльність дуже сподобалась дітям: вони кричали, підтанцювали, обліплюючи Ялинку сніжками із вати. Далі діти водили хоровод навколо Ялинки, співаючи і пританцювуючи разом з нею. Ми спостерігали за тим, як у дітей з'являлися позитивні емоції від спілкування з Ялинкою, ініціативність, активність.

Запропонована робота на першому етапі експерименту сприяла виникненню емоційного передбачення результатів своїх дій, поведінки, оскільки цей процес, відповідно до теоретичних положень, активізує мотиви природоохоронної діяльності, що починають складатися у дитини дошкільного віку. Блокування емоцій дитини призводить до певних проблем не тільки зовнішнього спрямування, наприклад, комунікативного, а й до проблем внутрішніх, наприклад, психосоматичних захворювань. Тому так важливо у вихованні дошкільників приділяти увагу розвитку емоційної сфери особистості.

Актуалізація життєвого досвіду (бесіда) включала, наприклад, питання:

«Чи доводилось вам гуляти в сосновому лісі?»;

«Які дерева ростуть у лісі? Як поводять себе птахи, звірі?»;

«Ліс називають природним багатством. Чому?».

Діти розглядали картину «У зимовому лісі». Вихователь пропонує всім разом «увійти» в картину, зупинитися (діти самостійно розглядають картину 2 хв.) і розказати, хто що побачив. Педагог звертає увагу на різні відтінки кольорів, наголошує, що зелені гілки на фоні білого снігу передають насичені барви літа в сосновому лісі. Пропонує послухати, як дозвуть шишки шишкаріки, стукає по дереву дятел. А ще дошкільники дізнаються, що в шишкаріків пташенята народжуються взимку, коли дозріває ялинове насіння. Головна мета роботи над картиною – розширити коло тих уявлень, які вже є у дітей, викликати позитивні емоції за допомогою зимового пейзажу, бажання висловити свою думку. На запитання «Яке враження справила на вас картина?» діти відповідали позитивно. Видно було, що картина пробудила інтерес, стимулювала до висловлювань.

Гра-модельовання «Прикрась ялинку». Вихователь пропонує кожній дитині вибрати іграшки для ялинки і прикрасити штучну ялинку. Щоб передати свої враження і задоволення, діти з середнім рівнем екологічної вихованості (60%) використовували яскраві іграшки: червоні, золотисті, оранжеві, блакитні. Яскраві кольори свідчать про позитивні зміни у ставленні до явищ і об'єктів природи. Діти з високим рівнем екологічної вихованості (27%) перевагу надавали білим, зеленим кольорам, а діти з низьким рівнем (13%) – обирали ті іграшки, які до них знаходились найближче. Ялинка замиготіла ліхтариками, переливами різноколірних іграшок. Ми виходили з того, що естетична краса природи сприяє формуванню почуття обов'язку і відповідальності за її збереження, спонукає до природоохоронної діяльності, запобігає нанесенню збитків природі. Діти отримали завдання переконати своїх батьків у перевазі штучних ялинок. Для інтелектуального розвитку дітей в руслі екологічного виховання надзвичайно важливо формувати сенсомоторні функції, як от: дотик, зір, слух, що ми і намагались використовувати протягом виконання всього проєкту.

Лексична вправа: «Новорічні слова» Завдання подані у вигляді загадок-відгадок, сприяли кращому розумінню екологічних термінів. Це завдання викликало жвавий інтерес у дітей з різними типами ставлення до природи. Діти з високим рівнем екологічної вихованості швидко відгадували загадки, знаходили відповіді-картинки (57,1%); діти з середнім рівнем (28,6%) були активними, але не завжди вірно давали відповіді, знаходили картинки; діти з низьким рівнем (14,3%) були менш активними, часто не знали відповіді на запитання або могли тільки знайти картинку-відгадку, не називаючи її. Таке мовне завдання змушувало дітей вдаватися до різних прийомів: порівняння, аналізу, синтезу. Це активізує самостійність, вміння знаходити шляхи розв'язання завдань, робити висновки, усвідомлювати зв'язки і закономірності у природі. Під час виконання творчих завдань діти висловлювали різні думки. Ми ж намагались скоригувати і підтримати думку кожного вихованця. Тільки такий підхід допоможе висловлювати свою думку не лише тим, хто впевнений у собі, а й дітям зі слабшою мотивацією.

Для педагога використання будь-яких засобів у екологічному вихованні дітей базується на головному: як вони сприяють формуванню екологічної культури дитини, про що ми заявляли вище. Одним із результативних, і, на жаль, мало поширених засобів формування екологічної культури є казка. Казка – це дитинство людства. Тільки діти вміють бачити казку, відчувати в ній хороше, добре і світле, відрізнити зле. То ж у творчий етап реалізації проекту ми включили екологічну казку. Адже, на думку М. Лазарева та В. Ляха, екологічна казка навчає дітей жити за законами природи, допомагає формувати відповідальне ставлення до всього живого, спонукає до добрих справ, сприяє розвитку природної допитливості⁶²⁶. Казка завжди викликає особливе захоплення, притаманне дошкільникам. Їм хочеться, щоб рослини і тварини розуміли один одного, спілкувалися між собою та з дітьми. І ми, враховуючи потреби та інтереси вихованців, намагалися у казкових сюжетах розкривати екологічні особливості тварин і рослин, їх залежність одне від одного, пояснювати причинно-наслідкові зв'язки між ними. У результаті, навіть складні для дитячого розуміння процеси ставали доступними і простими в засвоєнні.

Будь-яка пізнавально-творча чи практична діяльність, як вказують Г. Тарасенко і С. Тихеев, починається з ґрунтовної мотивації⁶²⁷. Тому вихователь має продумувати свої мотиваційні дії, коли організовує творчу діяльність дітей при прослуховуванні та обговоренні дитячих казок. Створенню позитивних мотивів сприятимуть різні методи, прийоми, засоби педагогічного впливу на дитину. Вченими було встановлено, що сам мотив іноді може бути прихований у назві казки, наприклад: «Чому синичка стукає у вікно?», «Чому горобці у вирій не літають?», «Чому котик умивається?» тощо.

Під час читання казки ми пропонуємо:

1. Читати казку спокійно, розмірено, поважно і впевнено; привабливо, із стриманим емоційним піднесенням і в той же час без зайвих солодощів, штучного пафосу в інтонації, так, щоб дитина в уяві своїй бачила й одночасно відчувала події казкового сюжету, щоб образи героїв казок яскравіше відображалися в почуттях і пам'яті дітей. Більш за все захоплює увагу дітей, коли вихователь розповідає казку так, немов сам був учасником описаної події. Тільки тоді він може розбудити почуття, а на їх основі й живі дитячі образи казкових і реальних героїв і подій.

2. Під час читання чи розповіді казки небажано перериватись і коментувати текст, відповідати на спонтанні запитання дітей.

3. Після прослуховування казки провести коментар до її змісту. Він виступає, як правило, у вигляді евристичної бесіди з основними і навідними питаннями, щоб діти самі дали відповідь на головне запитання, відповідаючи на більш часткові, прості.

Саме за такою методикою ми працювали над казкою «Як звірі ялинку врятували» Т. Назинян. Після читання діти зробили висновок, що на новорічному святі, коли усі веселяться, невесело тільки ялиночці, яку зрубали в лісі і принесли додому, щоб на декілька днів створити святкову атмосферу, а потім викинути її на смітник. Ми наголошували на тому, що будь-який живий організм входить в складний ланцюг природних взаємозв'язків і його втрата може викликати непередбачувані наслідки.

Застосування ігрових завдань, вправ екологічного змісту («Обійми дерево», «Угадай, чий це листочки?») стимулювало розвиток емоційно-чуттєвої сфери дошкільників, сприяло розумінню взаємозалежностей, що існують у природі, необхідності збереження природного розмаїття, універсальної цінності природи. Тому, після цих вправ діти із задоволенням грали в гру «Мое улюблене дерево». Це завдання викликало жвавий інтерес у дітей з різними рівнями екологічної вихованості. З'ясувалося, що у багатьох (87%) улюбленим деревом є саме ялинка, бо вона і взимку, і влітку стоїть зелена; її можна прикрашати; вона має цілющі властивості; вона захищає влітку від спеки. Проте майже всі пригадали, як вони прикрашали ялинку вдома; яка ялинка росте у них в дитячому садку. Діти із середнім рівнем екологічної

⁶²⁶ Лях В. В., Лазарев М. О. Творче використання казок в екологічному вихованні школярів : метод. посібн. для вчителів, вихователів, студентів вищ. пед. навч. закладів. Ч. 1. Суми: СумДПУ імені А. С. Макаренка, 2003.

⁶²⁷ Тарасенко Г., Тихеев С. Дивосвіт. Уроки естетично-екологічної культури. МПП «Київ», 1995.

вихованості (28,6%) розповіли, як бачили білку на сосні; разом з вихователем збирали шишки і робили новорічні подарунки; як з батьками збирали гриби-маслюки у сосновому лісі. Діти з високим рівнем екологічної вихованості розповідали цікаво, емоційно, із захопленням, що свідчить про стійкість їхнього пізнавального інтересу. Вони наводили приклади різних пригод, які траплялися в лісі під час їхнього перебування там з батьками, фантазували.

Потім діти прослухали інформацію про вплив сосни на людину, адже вона стоїть першою у списку дерев-енергодавачів. Ефірні олії сосни впливають на зміцнення легень, має лікувальні і оздоровчі властивості. Вихователь провела оздоровчі процедури: запропонувала дошкільникам покуштувати відвар бруньок сосни та варення із соснових шишок. Нагадала дітям, що вживання цих рослин та фітотерапія з їх використанням сприяють зміцненню дихальної системи, знищенню мікробів, підвищенню захисних сил організму. З проведенням цього заходу вихователь вчила дітей тому, що людина є частинкою природи, з якої вона може споживати екологічно чисті і корисні продукти. А ще діти зробили висновок, що Земля – це найбільша аптека, а її ліки – рослини. Хто добре на них знається, той може вилікувати будь-яку хворобу.

Вдома вихованці склали власні моделі: малюнки, вірші, аплікації, паперові і пластикові макети ялинок, що свідчило про те, що їм вдалося реалізувати себе у проєктній діяльності. Ми виходили з того, що моделюючи, дитина повинна сама визначати, в якому вигляді буде виконана модель. Це і є рушійним моментом у проєктуванні. Таким чином, проблема, як захистити ялинки від вирубування і водночас прикрасити свої оселі до новорічних свят, була вирішена: можна прикрасити штучну ялинку; створити новорічну святкову атмосферу в квартирі за допомогою декількох соснових чи ялинкових гілочок і шишок; створити новорічну композицію на стіні; навіть можна самостійно виростити ялинку в горщику із насінини. А ще діти зробили висновок, що життя дерев таке ж важливе, як і життя людини, що всі ми взаємопов'язані і повинні піклуватися один про одного.

Зміни у ставленні до природи у дітей експериментальних груп були відчутні, адже довкілля постало перед дітьми в цілісній системі, як життєвий світ, з яким нерозривно пов'язана кожна жива істота, у тому числі і людина. Також помічено, що екологічне виховання є ефективним у формуванні у дитини основ здорового способу життя.

Після впровадження проєктів у освітній процес в експериментальних групах ми провели перевірку його результативності в формуванні екологічної вихованості дітей старшого дошкільного віку. Запропонована вихователем зустріч з ялинкою показала, що більшість дітей – 78% вели себе активно, зацікавлено. Аналіз відповідей на запитання «Чи можеш ти прожити без природи, а природа без тебе?» показав, що 57,1% дітей надавали перевагу емоційно-естетичній цінності природи: «Мені подобається сосна, бо вона цілий рік зелена», «Я люблю сосну, бо її можна прикрашати». Проте 78% вихованців говорили також про цілющі властивості сосни, її вплив на організм людини і взагалі на природу: «Сосновими шишками люди лікуються», «Щоб бути здоровими, діти повинні пити відвар із хвої сосни», «У лісі я себе добре почувую». Однак багато віддають перевагу утилітарно-економічним цінностям природи: «З дерева виготовляють меблі», «Дерево потрібне для палива». На запитання «Чи можна бути природі другом, якщо ти знищуєш її багатства?», усі відповідали про необхідність дбайливого ставлення до природи.

Для визначення сформованості екологічної вихованості на практиці ми провели екскурсію на ринок, де до свят продавали зрубані сосни і ялини. Діти спостерігали за тим, скільки викинуто дерев на смітник, у них обламани гілки й обсіпалася хвоя. Звернули увагу, як із живої ялинка перетворилася на мертву. Добре, якщо дерева зберуть і повезуть на меблеву фабрику або приготують із них вітамінне борошно. Може трапитись і так, що беззахисні дерева сплять. Відповіді на питання «Чи добре зробили дорослі, зрубавши ялинки?» просто вразили. Діти не тільки негативно оцінювали вчинки дорослих (82%), але й замислилися над своєю поведінкою у природі, над своїми діями: «Я побачив, як ялиночка плаче», «Якби ялинка вміла говорити, то вона б образилась на людей», «Я б ніколи не зрубав

ялинку, адже це все одно, що вбити людину», «Я б хотів, щоб усі ялиночки росли довго і прикрашали нашу землю». Діти зробили висновок, що треба чинити так, щоб нікому не завдавати болу, особливо тим, хто сам не може захиститися.

Порівняння рівнів екологічної вихованості дітей старшого дошкільного віку до початку проведення експерименту і після нього подані в Таблиці 1.

Таблиця 1. Рівні екологічної вихованості дітей старшого дошкільного віку в експериментальних групах

Рівні екологічної вихованості	Перед виконанням проєктів, %	Після виконання проєктів, %
Високий	57,1	78,6
Середній	28,6	14,3
Низький	14,3	7,1

Подальші спостереження за поведінкою вихованців показали, що впровадження проєктів у екологічне виховання змінило ставлення дітей експериментальних груп до природи. Для зручності відмічені зміни наведені у Таблиці 2.

Таблиця 2. Зміни у поведінці вихованців експериментальних груп після виконання проєктів

Прояви змін у ставленні до природи	Характер змін
Природне оточення	<ul style="list-style-type: none"> - менше ходять по газонах на подвір'ї; - не рвуть квіти на газонах, дбають, щоб вони вчасно поливалися; - засуджують порушників правил поведінки в природі (не дозволяють бігати по клумбах; ламати гілки; рвати квіти); - не викидають сміття на подвір'ї дитсадка; збирають його у пакети; - не руйнують мурашники; оберігають кожну комаху.
У побуті	<ul style="list-style-type: none"> - слідкують за чистотою у групі; - поливають квіти; - не пишуть на столах; слідкують за порядком свого робочого місця

Отримані дані свідчать про зміни у емоційно-ціннісній сфері дітей старшого дошкільного віку у ставленні до природи. Ми розцінюємо це як результат педагогічного впливу, що здійснювався під час впровадження запропонованих проєктів. Проєкти стали помітною подією для дітей, адже в результаті такої діяльності, творчого пошуку вони побачили значущість власної праці, можливість впливу на середовище і навіть на думку дорослих, а найголовніше – самі змінилися. Завдяки проєктуванню підвищилася творча активність дітей, сформувалася певна життєва позиція щодо природи. Збільшення кількості дітей з високим рівнем екологічної вихованості та зменшення, відповідно, з низьким рівнем, свідчать про позитивні зрушення в формуванні екологічної культури. Ми розцінюємо це як результат педагогічного впливу, що здійснено під час впровадження екологічних виховних проєктів. Проте проєктна діяльність тільки тоді буде ефективно виконувати свої завдання, коли буде вбудована в систему освітньої роботи закладів дошкільної освіти.

Література

1. Бернадська Л. Екоорганізація навчально-виховного процесу через викладання предметів профтехциклів та організацію позаурочної виховної роботи з учнями. *Позакласний час*. 2005. № 8. С. 7-44.
2. Богуш А., Гавриш Н. методика ознайомлення дітей з довкіллям у дошкільному навчальному закладі : підручник для ВНЗ. К. : Видавничий дім «Слово», 2008. 408 с.
3. Валькова Т. Формування екологічних поглядів школярів. Сторінками творів В. Сухомлинського. *Початкова школа*. 2006. № 12. С. 4-5.
4. Веракса М., Веракса О. Організація проєктної діяльності у дитячому садку: творчі проєкти. *Вихователь-методист дошкільного закладу*. 2010. № 2. С. 31-36.

5. Горбуленко Л. В., Святко О. М. Тематичні проекти для дітей старшого дошкільного віку. *Формування життєвої компетентності у дошкільника: навч.-метод. збірник* / Упоряд. Т. Л. Коршунова. Полтава: ПОШПО. 2011.
6. Дробноход М., Вольвач Ф. Екологія як навчальна дисципліна: проблеми методології та змісту. *Освіта і управління*. 1977. № 1. С. 13-37.
7. Лисенко Н. В. Теорія і практика екологічної освіти: дошкільник-педагог: навч.-метод. посібник. К.: Видавничий дім «Слово», 2009. 398 с.
8. Лисенко Н. В. Еко-око: дошкільник пізнає світ природи: навч.-метод. посібник. К.: Видавничий Дім «Слово», 2015. 352 с.
9. Захлебный А. Н. Концепция общего экологического образования в повестке дня XXI века: доклад на заседании Президиума РАО 29 сентября 2010 г. URL: <https://cyberleninka.ru/article/v/kontsepsiya-obschego-ekologicheskogo-obrazovaniya-v-povestke-dnya-xxi-veka>.
10. Інновації в довкіллі: програми, технології, проекти, ідеї, досвід : посібник на допомогу дошкільним працівникам / Авт.-упоряд.: Л. В. Калуська, М. В. Остроценко. К.: Мандрівець, 2010. 376 с.
11. Лях В. В., Лазарев М. О. Творче використання казок в екологічному вихованні школярів : метод. посібник для вчителів, вихователів, студентів вищ. пед. навч. закладів. Ч. 1. Суми: СумДПУ імені А. С. Макаренка, 2003. 119 с.
12. Тарасенко Г., Тихеев С. Дивосвіт. Уроки естетично-екологічної культури. МПП «Київ», 1995. 204 с.
13. Шаповал Л. Казка як засіб формування екологічних знань. *Початкова школа*. 1999. № 1. С. 24-25.
14. Шевченко С. Екологічна освіта як засіб формування особистісних цінностей. *Рідна школа*. 2000. № 6. С. 60-62.

2.20. METHODOLOGICAL BASES OF FORMATION OF SELF-EDUCATIONAL COMPETENCE OF PUPILS OF ELEMENTARY SCHOOL AT STUDYING OF PHYSICS ON THE BASIS OF SUSTAINABLE DEVELOPMENT

2.20. МЕТОДОЛОГІЧНІ ОСНОВИ ФОРМУВАННЯ САМООСВІТНЬОЇ КОМПЕТЕНТНОСТІ УЧНІВ ОСНОВНОЇ ШКОЛИ ПРИ ВИВЧЕННІ ФІЗИКИ НА ЗАСАДАХ СТАЛОГО РОЗВИТКУ

Метою базової середньої освіти згідно державного стандарту базової та середньої освіти є розвиток природних здібностей, самостійності, формування компетентностей, необхідних для їх соціалізації та громадянської активності, свідомого вибору подальшого життєвого шляху та самореалізації, самоосвіти, саморозвитку, удосконалення уміння самостійно діяти в критичних ситуаціях. Лише готуючи особистість здатну до саморозвитку, сучасна освіта, може реалізувати модель випускника, здатного визначати і оцінювати власні потреби та ресурси для розвитку компетентностей, знаходити можливості для навчання і саморозвитку, спроможного до самостійного розв'язання власних та глобальних проблем, дотримуючись засад сталого розвитку⁶²⁸.

В даний час ще не існує чіткого визначення поняття сталий розвиток, яке постійно еволюціонує, відповідно до швидкозмінного цифрового суспільства. Одне з оригінальних означень поняття «Сталий розвиток» належить Комісії Брундтланда: «Сталий розвиток - це розвиток, який відповідає потребам сьогодення без нанесення шкоди здатності майбутніх поколінь задовольняти власні потреби». Дослідники розглядають сталий розвиток як поєднання трьох складових: довкілля, суспільство та економіка, які переплітаються, та перебувають у тісних причинно-наслідкових зв'язках. Наприклад, здорове, процвітаюче суспільство покладається на екологічно чисте довкілля для забезпечення їжею, ресурсами, питною водою та чисте повітря для своїх громадян. Таким чином, ми розглядаємо стійкість парадигмою думати про майбутнє суспільства, в якому екологічні, соціальні та економічні аспекти будуть збалансованими у прагненні до розвитку та покращення якості життя людей.

На нашу думку ефективність процесу формування самоосвітньої компетентності учнів основної школи у процесі вивчення фізики на засадах сталого розвитку буде залежати від обраних методологічних підходів та необхідності системного та послідовного їх впровадження задля досягнення поставленої мети. Цей процес досить багатогранний, містить значну кількість складників, які перебувають у певних внутрішніх та зовнішніх зв'язках, існує безліч факторів, які впливають на функціонування та розвиток освітнього процесу. Тому виникає необхідність детального вивчення цього процесу на основі системного підходу як загальної методології досліджень, в основі якого покладено положення, що специфіка об'єкту дослідження не вичерпується особливостями елементів, які її складають, а пов'язана передусім з характером взаємодії між елементами⁶²⁹.

Методологічні засади формування самоосвітньої компетентності учнів основної школи у процесі вивчення фізики на засадах сталого розвитку впливають із нормативних документів, що регулюють освітній процес у ЗЗСО. Так у державному стандарті базової середньої освіти вимоги до обов'язкових результатів навчання визначено на основі компетентнісного підходу. Враховуючи, що компетентність особистості формується в діяльності та через неї і виявляється, у своєму дослідженні ми поставили важливе завдання, яке полягало у пошуку шляхів ефективної організації освітнього процесу в рамках компетентнісного підходу скерованих на формування самоосвітньої компетентності учнів основної школи у процесі вивчення фізики на засадах сталого розвитку. Враховуючи, що метою базової середньої освіти є розвиток природних здібностей, інтересів, обдарувань учнів, а процес навчання фізики в основній школі спрямовується на розвиток особистості учня, у своєму дослідженні ми опиратимемося на засади особистісно-орієнтованого підходу до навчання

⁶²⁸ Державний стандарт базової середньої освіти.

⁶²⁹ Гончаренко С. У. (2008): Педагогічні дослідження: Методологічні поради молодим науковцям, с. 76.

учнів фізики, адже кожному учню притаманні індивідуальні психолого-педагогічні характеристики освітньої діяльності.

Формування ціннісних орієнтацій учнів, які складають мотиваційно-ціннісний компонент самоосвітньої компетентності учнів, потребує наявності в учителя відповідних спеціальних знань та умінь. Для реалізації цього аспекту у процесі формування самоосвітньої компетентності учнів основної школи при вивченні фізики на засадах сталого розвитку ми орієнтуватимемося на аксіологічний підхід, на основі якого розвиватимемо мотиваційно-ціннісну сферу учня у процесі його саморозвитку та самореалізації.

Тому методологічною основою нашого дослідження стали: компетентнісний, особистісно-орієнтований та аксіологічний підходи.

На сучасному етапі розвитку суспільства знаннєвий підхід з метою навчання всіх усього не відповідає потребі розвитку особистості в епоху цифрових технологій. Постає затребуваність компетентнісної освіти, яка передбачає підхід, при якому відбувається оволодіння кожним учнем навчальним матеріалом на такому рівні, який дає йому можливість успішно вчитися далі, застосовувати набуті знання і вміння у практичній діяльності, засвоює різні механізми пошуку знань в індивідуальній і колективній діяльності, тому знання, отримані учнем, є одночасно й інструментом для самостійного їх здобування⁶³⁰. Сьогодні, в епоху цифрового й швидкозмінного суспільства особливої важливості набуває вміння знаходити, аналізувати, узагальнювати та систематизувати інформацію, критично її оцінювати та ефективно використовувати для розв'язання життєвих проблем, чітко висловлювати власну думку. Щоб виростити покоління думаючих людей шкільна освіта має спрямовуватися на розвиток в учнів умінь нестандартно та критично мислити, незалежно діяти, проявляти ініціативу, експериментувати і креативно підходити до вирішення завдань⁶³¹.

Виникає необхідність пошуку нових засад у розробці змісту й запровадженні ефективніших форм організації самостійної освітньої діяльності учнів. Сучасні дослідження проблеми самоосвіти учнів пов'язані з необхідністю осучаснення змісту у рамках компетентнісного підходу. Змінюється, зокрема, цілепокладання у вивченні навчальних предметів, коли, наприклад, фізика стає методом пізнання, яким повинні оволодіти учні, а не набором наукових фактів, понять і положень, які повинен засвоїти учень упродовж навчання в школі. Головна мета освітнього процесу перетворюється з процесуальної ролі навчального предмета у здобутті середньої освіти, на його результативну складову – розвиток особистості, формування наукового світогляду й відповідного стилю мислення, оволодіння компетентностями, які потрібні кожній людині для життя, чіткої громадянської позиції, наукового сприйняття навколишнього середовища. Наприклад, в організації освітнього процесу з фізики репродуктивні форми засвоєння навчального матеріалу заміщуються пошуковими видами навчально-пізнавальної діяльності учнів (навчальні проекти, домашнє експериментування та дослідження) та нестандартними формами навчання. Класноурочна система не дає можливості освітній процес спрямувати на формування та розвиток базових і предметних компетентностей особистості.

Аналіз наукової літератури дозволив встановити основні відмінні риси традиційного і компетентнісного підходів. Так у традиційному підході в освіті навчання спрямоване на передачу якомога більшої кількості знань. Проте рівень освіченості в сучасних умовах не визначається обсягом знань, а здатністю їх використання, на що і звертається основна увага у компетентнісному підході. Дослідники компетентнісного підходу в освіті (І. Єрмаков, І. О. Зимня, А. Г. Каспржак, Т. М. Сорочан, Л. Л. Хоружа) відзначають, що відмінність компетентного фахівця від кваліфікованого полягає у тому, що перший не тільки володіє певним рівнем знань, умінь, навичок, але здатний реалізовувати їх у процесі праці.

⁶³⁰ Пометун О. І. (2007): Енциклопедія інтерактивного навчання, с. 8.

⁶³¹ Засєкіна Т. М. (2019): Формування змісту навчальних предметів на основі компонентів освітніх галузей державного стандарту, с. 61.

Майже у всіх розвинених країнах Європи ґрунтовно досліджується запровадження компетентнісного підходу до розвитку освіти (J. Goody, H. Laura, D. Rychen, L. Salgawk, J. Spector, U. Trier). Для кожної країни характерним є унікальний перелік найбільш пріоритетних компетентностей формування особистості. На основі аналізу ми виокремили лише ті компетентності, що відображають сутність освітньої компетентності, це

- методологічна компетентність;
- навчальна компетентність (уміння навчатися)
- інструментальна компетентність

Наприклад, у Австрії ґрунтовно розглядається методологічна компетентність, яка означає самоспрямоване навчання, здатність до незалежного розв'язання проблем, самовизначення. У Бельгії важливим є розвиток здатності самостійно діяти, міркувати та критично мислити, здійснювати самокерування і саморегуляцію. У Фінляндії акцентується увага на вмінні оперативно вирішувати завдання у нестандартних умовах, одночасно діяти в різних напрямках. Голландські науковці надають найвищого пріоритету розвитку здатності до самонавчання, впевненість та вміння обирати ефективні шляхи вирішення завдань, співпрацювати та знаходити творчі рішення. Для освіти Німеччини характерним у процесі формування компетентностей застосування багатоваріантних, гнучких, високорозвинених конструкцій⁶³².

Наскрізною компетентністю, яка є спільною для більшості країн є навчання впродовж життя, зміст якої полягає у засвоєнні знань, які можна застосовувати (ситуаційний досвід, проектне навчання, розв'язання складних ситуацій, гнучка схема планування дій та самоконтроль).

Важливою рисою освіти у цифровому суспільстві є орієнтація не тільки на придбання предметних знань, вироблення умінь та навичок їх застосування, а й розвиток самосвітніх умінь, заснованих на знаннях, досвіді, цінностях, набутих завдяки навчанню. Адже щоб реалізуватися у сьогоdnішньому житті, учні повинні набути ряд умінь: гнучко адаптуватися до життєвих ситуацій, які постійно змінюються, самостійно здобувати необхідні знання, вміло застосовувати їх на практиці для вирішення різноманітних проблем; критично мислити, бути здатним генерувати нові ідеї; бути комунікабельним, контактним у різних соціальних групах; самостійно працювати над розвитком власної моральності, інтелекту, культурного рівня⁶³³. Такі уміння, згідно дослідження Подмазіна С. І. складають основні сутнісні ознаки особистісно орієнтованих освітніх технологій: суб'єкт-суб'єктна взаємодія, діалогічність, проектність, самостійність, проблемність, рефлексивність. Ми вважаємо, що основне завдання повинно полягати у підвищенні рівня освіти, яка сприятиме зменшенню постійно зростаючого попиту на ресурси, товари щоденного споживання, виробництво шкідливого для оточуючого середовища речовин тощо. Одним із шляхів вирішення цього завдання ми вбачаємо у переорієнтації навчальних програм на вирішення потреби у більш стійкому розвитку моделі виробництва та споживання.

Садовий М. І., Вовкотруб В. П. в основі особистісно зорієнтованого навчання фізики бачать визнання індивідуальності, самобутності кожного суб'єкта навчання, що вимагає забезпечення розвитку і саморозвитку особистості, виходячи з виявлення його індивідуального, неповторного, суб'єктивного досвіду, здібностей, інтересів, ціннісних орієнтацій, можливостей реалізувати себе в пізнанні, навчальній діяльності, поведінці⁶³⁴. Науковці переконані, що реалізація освітнього процесу на засадах особистісно зорієнтованого навчання повинно ґрунтуватися на дотриманні певних принципів: особистісного цілепокладання учня; вибору індивідуальної освітньої траєкторії кожним учнем; міжпредметних основ освітнього процесу; продуктивності навчання;

⁶³² Definition and Selection of Competencies, (2001): с.5.

⁶³³ Засекіна Т. М. (2019): Формування змісту навчальних предметів на основі компонентів освітніх галузей державного стандарту.

⁶³⁴ Садовий М. І., Вовкотруб В. П., Трифонова О. М. (2013): Вибрані питання загальної методики навчання фізики: навчальний посібник, с. 84.

ситуативності навчання та освітньої рефлексії тощо. Перелічені принципи стосуються індивідуалізації навчально-пізнавальної діяльності учнів, орієнтовані на продуктивне та проблемне навчання, передбачають рефлексивний підхід учнів до оцінки результатів навчально-пізнавальної діяльності та дозволяють ефективно формувати самоосвітні уміння учнів шляхом розгляду навчальних завдань з позиції сталого розвитку.

Зміст особистісно орієнтованої освіти, на думку Подмазіна С. І., складають: аксіологічний, когнітивний, діяльнісний та рефлексивний компоненти⁶³⁵. Зміст аксіологічного компонента складають соціальні цінності та сприяння учителем вибору особистісно значимих систем ціннісних орієнтацій учнем. Когнітивний компонент змісту особистісно-орієнтованої освіти має за мету формування самоосвітніх знань та умінь, які визначають світогляд освіченості особистості. Діяльнісний компонент забезпечує формування й розвиток учнів як суб'єктів освітньої діяльності, слугує основою активності особистості – потреби в діяльності, змінах, перетворенні себе й світу. Рефлексивний компонент забезпечує розвиток здібності до рефлексії, опанування засобами саморегуляції, морального самовизначення, сприяє формуванню життєвої позиції як системи особистісних цінностей.

Аналізуючи праці науковців Пометун О. І., Хуторского А. В., Шарко В. Д., головне завдання учителя в організації особистісно орієнтованого навчання, бачимо у проектуванні індивідуальної стратегії навчання кожного учня. До важливих принципів проектування індивідуальних стратегій навчання науковці відносять: актуалізації навчальної мотивації, який полягає у наданні учневі допомоги в усвідомленні важливості особистісного значення тих знань, що набуватимуться, для життя; зміщення акценту з навчання на учіння, згідно з яким провідною діяльністю учня визнається його самостійна робота; забезпечити учнів інтегративними наборами завдань для самостійної роботи, що допомагають уникнути спонтанності дій, мислення. Наведені рекомендації науковців щодо формування самоосвітньої компетентності, передбачають залучення учнів до самостійного виконання певних видів діяльності, реалізуючи які, вони набувають досвіду поелементного здійснення діяльності (цілепокладання, проектування, вибору засобів, способів виконання, контролю, оцінювання, рефлексії). Доречним за таких умов є залучення учнів до дослідження втрат води, спричинених несправністю крана та аналізом потреб у воді в країнах, що розташовані у посушливих зонах. Адже для досягнення цілей стійкості потрібно зосередитись на навичках, цінностях та перспективах, що заохочують та підтримують активну участь громадськості в цьому процесі. Тому базову освіту потрібно переорієнтувати на забезпечення стійкості та розвитку, шляхом розвитку критичного мислення, удосконалення навичок аналізу та інтерпретації даних та інформації, вміння ставити запитання та вміння аналізувати проблеми життєдіяльності.

Пріоритетними методами формування компетентностей в українській педагогіці визнано активні та інтерактивні методи навчання, серед яких вирізняються: проблемні, евристичні, дослідницькі, метод проектів, які орієнтовані на особистість учня, сприяють його активній участі у саморозвитку, набутті якісних знань, самоосвітніх умінь, творчому вирішенню життєвих проблем.

Мета інтерактивного навчання, на думку Пометун О. І., полягає у створенні педагогом умов навчання, за яких учень сам відкриватиме, здобуватиме й конструюватиме знання та власну компетентність у різних галузях життя⁶³⁶. Взаємодія учителя та учнів базується на паритетних засадах, які передбачають прийняття педагогом думок учнів і їх активної позиції, сприяння самостійності їхніх суджень. Зазначені технології сприяють реалізації самостійного навчання учнів, забезпечують підвищення пізнавальної активності школярів та мають величезну освітню цінність у реалізації ідей сталого розвитку. Значно посилюється ефективність впровадження в освітній процес інтерактивних технологій за рахунок впровадження інтерактивних навчальних посібників, мультимедійних навчальних систем, спеціалізованих комп'ютерних програм, систематичного тестового контролю досягнень, що змушують учнів постійно відповідати на питання, підтримувати зворотний зв'язок, удосконалювати самоосвітні

⁶³⁵ Подмазін С.І. (2006): Особистісно орієнтована освіта, с. 33.

⁶³⁶ Пометун О. І. (2007): Енциклопедія інтерактивного навчання, с.7.

навики тощо. Переорієнтація базової освіти повинна орієнтуватися на розширення принципів, навичок, перспектив та цінностей, пов'язаних зі стійкістю, в існуючу систему освіти не лише кількісно, важлива їх доречність та актуальність. Розкриття у змісті освіти ідей сталого розвитку охоплює бачення, що побудоване на інтеграції довкілля, економіки та суспільства, яке керуватиме вчинками людей та мотивуватиме до стабільного існування, участі в демократичному житті суспільстві тощо. У контексті зазначених методів і форм організації навчально-пізнавальної діяльності до технологій компетентнісної освіти М. Пироженко та О. Пометун відносять такі інтерактивні технології, як: групове навчання, фронтальні технології, технології навчання в грі та навчання в дискусії. Ключова характеристика освіти для сталого розвитку передбачає освіту для сталого розвитку, а не про сталий розвиток. Тому головне завдання педагогів полягає в організації навчання в дії і для дії, тобто озброєння учнів усіма навичками, необхідними для того, щоб діяти для сталого розвитку⁶³⁷.

Вибір оптимальних методів навчання та ефективних форм організації освітньої діяльності учнів у рамках особистісно-орієнтованого підходу повинен враховувати психологічні особливості учнів основної школи стосовно формування самоосвітньої компетентності.

Аналізуючи особливості реалізації особистісно-орієнтованого навчання в освітньому процесі, приходимо до висновку про тісний зв'язок між особистісно-орієнтованим та діяльнісним підходами до вивчення фізики. Вперше діяльнісний принцип у навчанні був обґрунтований С. Рубінштейном, який розглядав діяльність як процес реалізації ставлення людини до довкілля та акцентував увагу на єдності свідомості і діяльності. Науковцем діяльність розглядалася як конкретна активність індивіда в певних історичних умовах, яка зумовленою й опосередкована тими реальними суспільно-історичними умовами, у яких вона формується. У сучасних умовах формування самоосвітньої компетентності особистості в контексті особистісно орієнтованого підходу буде ефективним у випадку залучення учнів до певних видів самоосвітньої діяльності. Основними компонентами будь-якої діяльності, на думку науковця, є потреба, мотив, мета, завдання, безпосередня діяльність, дії та операції, результат, рефлексія⁶³⁸. Рушійним фактором впливу на якість та результативність навчання у структурі діяльності, І. Підласий визначає мотивацію⁶³⁹, тому найважливіше завдання учителя полягає у розвитку мотиваційно-ціннісної сфери пізнавальної діяльності учня основної школи. Учні черпають мотивацію до навчання з внутрішнього бачення того, в якому середовищі й суспільстві вони прагнуть жити, а не зі страху перед екологічними чи соціальними катастрофами. Мотивація учня для кожної наступної дії на користь людства і довкілля виникає з інформації про результати та значення попередніх його дій. Відношення школярів до навчання характеризують активністю, яка визначає інтенсивність учня у вивченні навчального предмета. В структурі активності науковець виділяє наступні компоненти: готовність виконувати навчальні завдання; прагнення до самостійної діяльності; свідомість виконання завдань; систематичність навчання; прагнення підвищити свій особистий рівень⁶⁴⁰. З активністю тісно пов'язаний ще один досить важливий елемент мотивації навчання школярів – самостійність, яка торкається особливостей вивчення навчальних предметів, обраних для цього засобів діяльності та її здійснення безпосередньо самим учнем без допомоги дорослих та учителів. Пізнавальна активність і самостійність учнів взаємопов'язані, адже більш активні школярі, зазвичай, і більш самостійні. Керування активністю учнів називають активізацією, головна мета якої полягає у формуванні активності учнів, спонукання їх до цілеспрямованого навчання та посилення прагнення набути самоосвітніх навичок.

Плануючи розвиток мотиваційно-ціннісної сфери учнів учителі повинні знати потреби, які має кожна людина від народження, та методи впливу на мотиваційну сферу учнів. Потреби є джерелом пізнавальної активності та її рушійною силою. В рамках особистісно орієнтованого підходу до навчання для нашого дослідження важливими є питання щодо організації процесу

⁶³⁷ Пометун О. І. (2015): Педагогічні засади освіти для сталого розвитку в Українській школі, с. 175.

⁶³⁸ Рубінштейн С. Л. (2001): Основы общей психологии, с. 466.

⁶³⁹ Подласый И. П. (2001): Педагогика, с. 360.

⁶⁴⁰ Там само, с. 364.

формування самоосвітньої компетентності учнів та його дидактичного забезпечення, дослідженні В. Шарко та І. Якиманською: навчальний матеріал повинен торкатися життєвого досвіду учня, базуватися на набутих знаннях та вміннях; активне стимулювання учня до самоосвіти, саморозвитку; самостійність вибору учнем способів засвоєння навчального матеріалу та потрібних для цього засобів; забезпечення умов для самоконтролю навчання, рефлексії.

На нашу думку, найбільшою мірою відповідають процесу формування самоосвітньої компетентності учнів основної школи у процесі вивчення фізики на засадах сталого розвитку продуктивні методи навчання (проблемний, евристичний, дослідницький та метод проєктів).

Основні переваги проблемного навчання на думку Садового М. І., Трифонової О. М. полягають у розвитку розумових здібностей учнів як суб'єктів навчання; викликають інтерес до навчання та сприяють виробленню мотивів і мотивації навчально-пізнавальної діяльності; пробуджують їхні творчі нахили; виховують самостійність, активність і креативність учнів; сприяють формуванню всебічно розвинутої особистості, спроможної вирішувати життєві проблеми⁶⁴¹. Рушійну силу навчання науковці вбачають у вирішенні суперечності між потребами учнів та набутим рівнем опанування засобами задоволення цих потреб. Для створення проблемних ситуацій на уроках фізики учитель може послуговуватися трьома типами суперечностей: суперечності між життєвим досвідом учня і науковими знаннями; суперечності процесу пізнання, вони виникають між засвоєною системою знань і новими знаннями; суперечності самої об'єктивної реальності.

Рівень добробуту визначається рівнем споживання товарів та послуг; наприклад, кількістю годин, проведених перед телевізором, за кермом автомобіля або просто у затишній кімнаті. Звернути увагу, що вплив на довкілля в залежності від рівня достатку визначається сукупним споживанням матеріальних потоків, використаної енергії, а також пов'язаних з цим викидів шкідливих речовин у навколишнє середовище. Наприклад, якщо хтось випиває в день кілька склянок чаю чи кави, то навантаження на довкілля буде залежати від того, який посуд при цьому використовувався. Використання багаторазової посуду тягне за собою витрату миючих засобів, води та нового посуду, взамін розбитому. Якщо ж людина використовує пластикові стаканчики, то потік відходів включає в себе використані за рік стаканчики, а також нафту і хімікати, використані для їх виробництва та транспортування до місця використання.

Мета евристичного методу навчання, на думку Хуторського А. В., полягає в тому, щоби дати учням можливість набувати знання, створюючи освітній продукт, конструювати при цьому власний сенс, цілі і зміст освіти, керувати процесом його організації, діагностики і усвідомлення, формувати навички самостійно вирішувати проблеми, які при цьому виникають⁶⁴². Евристичне навчання зароджувалося ще у діалогах Сократа, і було орієнтоване на безперервне відкриття учнем нового. У процесі вивчення предмета учневі пропонується вибудовувати власну траєкторію освіти, створюючи не тільки знання, а й особистісні цілі занять, програми свого навчання, способи освоєння навчального матеріалу, форми подання та оцінки освітніх результатів. Особистісний досвід учня стає компонентом його освіти, а зміст освіти створюється в процесі його діяльності. Творча самореалізація учня на основі евристичних методів навчання відбувається в трьох основних напрямках: створення учнями освітньої продукції в досліджуваних областях; освоєння ними базового змісту цих областей через зіставлення з власними результатами; вибудовування індивідуальної освітньої траєкторії учня з опорою на особистісні якості⁶⁴³.

Евристичний підхід розширює можливості проблемного навчання, орієнтуючи вчителя і учня на досягнення наперед невідомого їм результату. Завдання учителя полягає не у передачі учням змісту навчального матеріалу, а забезпеченні умов самостійного набуття ними особистого

⁶⁴¹ Садовий М. І., Вовкотруб В. П., Трифонова О. М. (2013): Вибрані питання загальної методики навчання фізики: навчальний посібник, с. 89.

⁶⁴² Хуторської А.В. (2008): Закономірності евристичного навчання, с. 23.

⁶⁴³ Там само, с. 24.

досвіду та освітнього продукту. Евристична діяльність не передбачає застосування школярами попередніх умінь діяти за зразком, які можуть негативно впливати на розвиток їх творчості та формувати у дітей шаблонний підхід до створення освітнього продукту. Передбачаючи різні сценарії розвитку майбутнього варто розуміти, що багато глобальних проблем пов'язані. Наприклад, надмірне споживання товарів, які потребують використання паперу, потребує вирубки лісів, що може бути пов'язаним із глобальними змінами клімату.

Об'єктами пошукової пізнавальної діяльності в евристичному навчанні окрім проблем і завдань, є особистісний потенціал учня та освоєнні ним види діяльності. Застосування евристичних методів навчання потребує вироблення умінь учнів ставити власні цілі, вирішувати окресленні завдання, поглиблювати вміння набувати знання тощо. За цих умов опанування навчального матеріалу можливе різними шляхами та поступове розкриття його змісту в ході діяльності самого учня. Учень, як суб'єкт своєї освіти, стає причиною і організатором своїх знань. Процес навчання збагачується особистісними знаннями, вміннями та досвідом учнів, на основі яких вибудовуються індивідуальні траєкторії розвитку школярів при вивченні навчального предмета.

Дослідницький метод навчання полягає в організації пошукової, творчої діяльності учнів скерованих на розв'язання проблем та проблемних завдань. Важливими функціями методу є: організація творчого засвоєння знань, побудованого на застосуванні набутих знань для вирішення проблемних завдань та відкриття нових знань на основі такої діяльності; забезпечення опанування методами наукового пізнання в процесі діяльності, спрямованих на пошук таких методів; формування творчості та креативності у навчальній діяльності; формування інтересу, потреби у творчій діяльності⁶⁴⁴.

До продуктивних методів навчання вчені відносять метод проектів, який забезпечує створення в освітньому процесі такі умови діяльності, які максимально наближені до реальних. Особливість продуктивних методів навчання полягає не у перетворенні та передачі навчального матеріалу учням, а як процес залучення їх до активної дослідницької роботи, активізації творчого мислення та підтримки учителем самостійного змістовного навчання. Реалізація навчальних проектів в освітньому процесі дозволяє залучати учнів до розв'язування певних життєвих проблем та вирішувати ряд дидактичних цілей (формування уявлення про цілісну картину світу; набуття, систематизація знань та їх застосування на практиці; формування експериментальних умінь та навичок; розвиток компонентів самоосвітньої компетентності тощо).

Детальніше зупинимось на тих видах проектів, які доцільно застосовувати у процесі формування самоосвітньої компетентності учнів на засадах сталого розвитку.

Дослідницькі проекти. Проекти характеризуються чітко визначеним дослідницьким завданням, розв'язання якого потребує опиратися на загальнонаукові методологічні підходи. Наприклад дослідити переваги використання в побуті діодних лампочок над лампами з ниткою розжарення. В ході реалізації проекту важливо окреслити цілі, сформулювати гіпотезу, обрати оптимальні шляхи розв'язання поставленої проблеми і отримання результатів дослідження, уточнити виявлені неточності або відхилення, скорегувати процедури збирання і опрацювання необхідних даних, проаналізувати отримані результати, підготувати звіт дослідження та обговорити особливості впровадження в практику отриманих результатів.

Інформаційні проекти. Проекти такого типу передбачають пошук інформації про деякий об'єкт з різноманітних джерел, ознайомлення долучених до проекту учнів з такою інформацією для її аналізу та узагальнення. Для реалізації таких проектів варто ретельно продумувати його структуру та передбачити можливості корекції в ході роботи над проектом. Учителям варто врахувати, що стійкість передбачає існування населення, яке усвідомлює цілі сталого розвитку суспільства і має знання та вміння, які сприятимуть досягненню цих цілей. Громадяни повинні бути обізнаними споживачами. У сучасному світі

⁶⁴⁴ Лернер И. Я. (1981): Дидактические основы методов обучения, с. 103.

люди оточені різноманітними повідомленнями засобів масової інформації та реклами. Як наслідок, учні повинні стати медіаграмотними та здатними аналізувати потоки інформації.

Практико-орієнтовані проекти. Характерними особливостями проектів такого типу є чітко окреслений результат діяльності учасників проекту, який обов'язково повинен бути соціально орієнтований та опиратися на інтереси учнів. Таким проектом може бути дослідження основних забруднювачів довкілля місцевості, де проживають учні та запропонувати шляхи покращення ситуації. Освіта повинна дати учням практичні навички, які дозволять їм продовжувати навчання після завершення школи, зрозуміти особливості стійкого способу існування та жити стійким життям.

Ураховуючи обмеженість змісту навчальних програм з фізики, дефіцит часу на уроці, важливу роль у формуванні самоосвітньої компетентності учнів основної школи на засадах сталого розвитку відіграє позаурочна та позакласна форми навчання, характерними рисами яких є свобода учнів у виборі форм, змісту і методів дослідницької діяльності. Науковці Садовий М. І., Трифонова О. М. зазначають, що правильно організована позаурочна робота може суттєво вплинути на формування особистості учнів, на розвиток їх самостійності, ініціативи і творчих здібностей⁶⁴⁵. Позаурочні заняття сприяють виробленню умінь учнів опрацьовувати літературу, самостійно набувати знання, удосконалювати самоосвітні навички тощо.

Отже, на основі особистісно-орієнтованого підходу окреслено організацію освітнього процесу, орієнтованого на формування самоосвітньої компетентності учнів основної школи у процесі вивчення фізики на засадах сталого розвитку, в якому вона розвивається як особистість відкрита, вільна, креативна. В основі реалізації зазначеного підходу лежить застосування продуктивних методів навчання (проблемного, евристичного, дослідницького) та методу проектів. Ефективність зазначеного підходу посилюється шляхом організації навчальної діяльності учнів ефективними формами роботи, яким, на нашу думку є індивідуальна, групова та різні форми позакласної роботи з фізики.

У сучасному суспільстві важливим чинником становлення та розвитку особистості на засадах сталого розвитку є освіта, яка є невід'ємною складовою соціокультурного середовища. За цих умов важливе завдання учителя полягає у формуванні в учнів ставлення до знань як до цінності, сприяння розвитку у них внутрішньої потреби до творчості, персоналізація знання – бережливе збереження причетності до знання його творців, переживання учнями самого процесу творчості інших людей⁶⁴⁶. Тому на основі аксіологічного підходу учитель повинен розкрити учням світ цінностей, допомогти їм проникнутися цінністю знань, сприяти формуванню особистісно значимої для школярів системи ціннісних орієнтацій.

Розгляд аксіологічного підходу як важливого складника методологічних засад формування самоосвітньої компетентності учнів основної школи на засадах сталого розвитку зумовлено потребою детального вивчення феномена «цінності» як складової мотиваційно-ціннісного компонента та дослідження процесу його формування. У філософських наукових джерелах цінності визначаються як продукт культури й одночасно те, що орієнтує, направляє, визначає культуру, яку тлумачать як «Сукупність усіх цінностей» створених людством⁶⁴⁷.

Цінності приносять духовну насолоду, наприклад спостерігаючи веселку, яка з естетичної точки зору є цінною, ми отримуємо насолоду. На основі цінностей ми отримуємо знання, наприклад, якщо нам подобається веселка, ми прагнемо глибше дізнатися про предмет своєї цінності. У навчальній програмі для загальноосвітніх навчальних закладів в

⁶⁴⁵ Садовий М. І., Вовкотруб В. П., Трифонова О. М. (2013): Вибрані питання загальної методики навчання фізики: навчальний посібник, с. 142.

⁶⁴⁶ Подмазін С. І. (2006): Особистісно орієнтована освіта, с. 26.

⁶⁴⁷ Киричок О. Б. (2010): Філософія: підручник для студентів вищих навчальних закладів, с. 307.

структурі очікуваних результатів навчально-пізнавальної діяльності учнів важливим компонентом є ціннісний⁶⁴⁸.

Цінності є невід'ємною частиною організації освітнього процесу на засадах сталого розвитку, в реалізації якого цінності моделюються, пояснюються, аналізуються та обговорюються. Розуміння учнями цінностей є важливою частиною розуміння власного світогляду та поглядів інших людей. Усвідомлення власних цінностей, цінностей батьківщини та цінностей світового суспільства є центральною частиною освіти для сталого майбутнього. Навчальною програмою передбачено різні шляхи формування цінностей: прийняття певного ставлення як певну інструкцію або моделювання прийнятих у суспільстві; прийняття цінностей, отриманих у результаті вивчення взаємовідносин суспільства та навколишнього середовища. Застосування проблемного навчання заохочує допитливість, цінностями для учнів стають цікавість та запитання. У демократичних суспільствах в учнів розвиваються цінності концепції демократичного процесу, участі громади в прийнятті рішень, волонтерство та соціальна справедливість. Кожен із перелічених підходів сприяє загальній меті стійкості.

Отже, на основі особистісно-орієнтованого, компетентнісного та аксіологічного підходів окреслено організацію освітнього процесу, орієнтованого на формування самоосвітньої компетентності учнів основної школи у процесі вивчення фізики на засадах сталого розвитку, в якому вона розвивається як особистість відкрита, вільна, креативна. В основі реалізації зазначених підходів лежить застосування продуктивних методів навчання (проблемного, евристичного, дослідницького) та методу проєктів. Ефективність зазначених підходів посилюється шляхом організації навчальної діяльності учнів до індивідуальної, групової та різних форм позакласної роботи з фізики.

Література

1. Гончаренко С. У. Педагогічні дослідження: Методологічні поради молодим науковцям. Київ-Вінниця: ДОВ „Вінниця”, 2008. 278 с.
2. Державний стандарт базової середньої освіти року: Постанова Кабінету міністрів України від 30 вересня 2020 р. № 898. URL: <https://mon.gov.ua/ua/osvita/zagalna-serednya-osvita/derzhavni-standarti> (дата звернення: 22. 11. 2020).
3. Заскіна Т. М. Формування змісту навчальних предметів на основі компонентів освітніх галузей державного стандарту. Український педагогічний журнал, 2019. № 2. С. 53-65.
4. Киричок О. Б. Філософія: підручник для студентів вищих навчальних закладів. Полтава: РВВ ПДАА, 2010. 381 с.
5. Коренєва І. М. Освіта для сталого розвитку: реалії України. Вісник Глухівського національного педагогічного університету імені Олександра Довженка: Зб. наук. праць. 2018, Вип. 36. С.17-25
6. Лернер И. Я. Дидактические основы методов обучения. М. Педагогика, 1981. 186 с.
7. Навчальна програма з фізики для 7-9-х класів для загальноосвітніх навчальних закладів затверджена наказом МОН від 07. 06. 2017 № 804. URL: <https://mon.gov.ua/ua/osvita/zagalna-serednya-osvita/navchalni-programi/navchalni-programi-5-9-klas> (дата звернення: 02. 01. 2021).
8. Подмазін Особистісно орієнтована освіта (Соціально-філософський аналіз): автореф. дис. ... докто філософських наук: 09.00.03. Дніпропетровськ, 2006. 44 с.
9. Подласый И. П. Педагогика: Новый курс: Учеб. для студ. высш. учеб. заведений: в 2 кн. М.: Гуманит. изд. центр «ВЛАДОС», 2001. Кн. 1: Общие основы. Процесс обучения. 650 с.
10. Пометун О. І. Енциклопедія інтерактивного навчання. Київ, 2007. 141 с.

⁶⁴⁸ Навчальна програма з фізики для 7-9-х класів для загальноосвітніх навчальних закладів.

11. Пометун О. І. Педагогічні засади освіти для сталого розвитку в Українській школі. Український педагогічний журнал. 2015. №1. С.171-182.
12. Рубинштейн С. Л. Основы общей психологии. СПб.: Питер, 2001. 720 с.
13. Садовий М. І., Вовкотруб В. П., Трифонова О. М. Вибрані питання загальної методики навчання фізики: навчальний посібник [для студ. ф.-м. фак. вищ. пед. навч. закл.]. Кіровоград: ПП «Центр оперативної поліграфії «Авангард», 2013. 252 с.
14. Хуторской А. В. Закономірності евристичного навчання. Відкритий урок: розробки, технології, досвід. 2008. № 9. С. 22-25.
15. Шарко В. Д. Літня навчальна практика з фізики: дидактико-методичний аспект. Херсон. Типографія ХДУ, 2002. 260 с.
16. Якиманская И. С. Личностно-ориентированное обучение в современной школе. М., Сентябрь, 1996. 96 с.
17. Definition and Selection of Competencies. Country Contribution Process: summary and Country Reports. OECD, University of Neuchatel. October, 2001. 279 p.

2.21. PREPARATION OF FUTURE EDUCATORS BEFORE THE FORMATION OF CHILDREN PRESCHOOL SKILLS BASED ON SUSTAINABLE DEVELOPMENT: INTERDISCIPLINARY APPROACH

2.21. ПІДГОТОВКА МАЙБУТНІХ ВИХОВАТЕЛІВ ДО ФОРМУВАННЯ У ДІТЕЙ ДОШКІЛЬНОГО ВІКУ НАВИЧОК, ОРІЄНТОВАНИХ НА СТАЛИЙ РОЗВИТОК: МІЖДИСЦИПЛІНАРНИЙ ПІДХІД

У XXI столітті ускладнення взаємозв'язків між людиною та навколишнім середовищем привернуло до себе пильну увагу громадськості багатьох країн світу.

Розвиток суспільства на сучасному етапі з прагненням глобальних науково-технічних змін, переважанням в економіці важкої промисловості, урбанізацією, формуванням суспільства масового споживання зазнав істотної критики громадськості. На міжнародному рівні почали обговорюватись й вирішуватись глобальні соціально-економічні та екологічні проблеми. Альтернативою подальшого розвитку людства в умовах посилення глобалізаційних процесів стала ідея сталого розвитку. Сьогодні сучасну освіту вважають основною рушійною силою трансформації суспільства до сталості, вона спрямована на засвоєння людьми різного віку надзвичайно важливих навичок екологічної, економічної й соціально доцільної поведінки, без чого неможливе забезпечення здорового та якісного життя нинішніх та майбутніх поколінь.

На важливості освіти для сталого розвитку акцентується увага і в нормативних документах України. Зокрема в Законі України «Про освіту», метою освіти визначено «всесторонній розвиток людини ... задля забезпечення сталого розвитку України та її європейського вибору»⁶⁴⁹. В Законі України «Про вищу освіту» першим принципом державної політики у сфері вищої освіти визначено – сприяння сталому розвитку суспільства шляхом підготовки конкурентоспроможного людського капіталу та створення умов для освіти протягом життя⁶⁵⁰. У Базовому компоненті дошкільної освіти (БКДО) серед низки базових принципів реалізації Стандарту визначено «забезпечення сталого розвитку України та її європейського вибору (основи соціальної, екологічної та економічної свідомості, відповідальності за власні дії та їх наслідки для довкілля)». Зокрема в освітньому напрямі «Дитина в природному довкіллі» зазначено, що «навички, орієнтовані на сталий розвиток, виявляються у сформованості в дітей початкових уявлень про сталі дії і поведінку, усвідомленні необхідності збереження ресурсів планети й особистої причетності до цього; розвиненості – ефективних звичок соціальної поведінки, економного споживання ресурсів та збереження природи»⁶⁵¹.

Поняття «сталий розвиток» є офіційним дослівним перекладом англійського формулювання «sustainable development», де основну увагу приділяють прикметнику «sustainable» (стійкий, рівноважний, збалансований, самопідтримуваний), корінь якого – «sustain» (підтримувати щось на деякому рівні) надійшов до англійської у видозміненому вигляді зі старофранцузького відповідника «soustenir» (дієслово в аналогічному значенні).

Уперше зміст категорії «сталий розвиток» було визначено на глобальному рівні як концептуальна основа проєктів ООН, які спрямовані на захист навколишнього середовища. Теоретичні основи сталого розвитку як нової парадигми розвитку цивілізації, що передбачає гармонійну взаємодію біологічного і соціального чинників, подано в працях В. Вернадського, С. Подолинського, М. Руденка та ін., однак автором поняття «сталий розвиток» у сучасному трактуванні є прем'єр-міністр Норвегії Г. Х. Брундланд, яка вперше сформулювала його в 1987 р. у звіті Міжнародної комісії з навколишнього середовища і розвитку «Наше спільне майбутнє». Відповідно до цього визначення, сталим є такий

⁶⁴⁹ Закон України «Про освіту». URL: <https://zakon.rada.gov.ua/laws/show/2145-19#Text>.

⁶⁵⁰ Там само.

⁶⁵¹ Базовий компонент дошкільної освіти/ науковий керівник Т. Піроженко, 2021. URL: <https://mon.gov.ua/ua/osvita/doshkilna-osvita/bazovij-komponent-doshkilnoyi-osviti-v-ukrayini>.

розвиток, що задовольняє потреби сучасності, але не ставить під загрозу здатність майбутніх поколінь задовольнити власні потреби. При цьому сталий розвиток являє собою не законсервований стан гармонії, а динамічний процес змін, в якому масштаби експлуатації ресурсів, напрямок капіталовкладень, орієнтація технічного розвитку та інституційні зміни узгоджуються з нинішніми і майбутніми потребами. Проте, за визначенням ООН, поняття розвитку не тотожне простому зростанню, а передбачає насамперед удосконалення та всебічні якісні зміни⁶⁵².

В «Енциклопедії освіти» подано таке тлумачення поняття «сталий розвиток»: «регульований соціально-економічний процес, більш упорядкований порівняно з існуючим, який передбачає тривалий позитивний розвиток і зміни у суспільстві, узгоджений із сучасними і майбутніми потребами на засадах нових технологій»⁶⁵³.

Як зазначає О. Пометун, Концепція сталого розвитку набуває значного поширення як одна з провідних глобальних проблем людства, що має міждисциплінарний характер і розглядається в багатьох аспектах і ракурсах. Серед ідей, які вона охоплює, науковець називає: розв'язання економічних, соціальних та екологічних проблем. «Розвиток буде сталим тільки тоді, коли буде досягнута рівновага між різними факторами, що зумовлюють загальний рівень життя; нинішнє покоління має обов'язок перед прийдешніми поколіннями залишити достатні запаси соціальних, природних та економічних ресурсів для того, щоб вони могли забезпечити для себе рівень добробуту не нижчий, ніж той, що ми маємо тепер»⁶⁵⁴.

Освіта є базовим елементом трансформації суспільства до сталого розвитку за рахунок забезпечення особистості можливістю втілити свої уявлення про суспільство у життя. Саме така ключова роль освіти зафіксована в головних документах Всесвітніх форумів зі сталого розвитку.

Змістовими особливостями освіти для сталого розвитку є інтеграція в ній трьох аспектів: екологічного, соціального та економічного, оскільки власне ідея сталого розвитку концентрує увагу саме на цих сферах.

Аналіз літератури свідчить, що окремі складники проблеми сталого розвитку входять до актуальних питань сучасної педагогічної освіти, зокрема підготовки майбутніх вихователів. Так, теоретичні та методичні аспекти природознавчої та екологічної підготовки майбутніх педагогів знайшли своє відображення в сучасних працях Т. Анісімової, В. Бобрицької, В. Вербицького, Л. Загородньої, І. Кореневої, Н. Лисенко, Г. Пустовіт, О. Плахотніка та ін. Науковці С. Іванчук, О. Кононко, Н. Кривошея, М. Лобанова, Н. Миськова, А. Сазонова та ін. досліджують питання економічного виховання та культури споживання дітей дошкільного віку. На окремі аспекти соціального розвитку дошкільнят акцентують увагу Н. Абашина, А. Гончаренко, С. Курінна, В. Любашина, Л. Михайлова, Т. Піроженко, І. Рогальська-Яблонська, Н. Скрипник, Г. Смольникова та ін.

Праці вітчизняних науковців О. Висоцької⁶⁵⁵, В. Ільченко⁶⁵⁶, О. Пометун⁶⁵⁷ та інших присвячені дослідженню проблеми освіти для сталого розвитку. Науковці виділяють такі ознаки освіти для сталого розвитку: футуристичність, тобто спрямованість на побудову сталого майбутнього; інтерактивність навчання, тобто повага й довіра до особи дитини, постійне залучення всіх дітей до процесу із відзначенням цінності участі кожного,

⁶⁵² Брундланд Г. Наше спільне майбутнє: Міжнародна комісія з навколишнього середовища і розвитку. Оксфорд. 1987. С. 17.

⁶⁵³ Енциклопедія освіти; головний ред. В. Г. Кремень. Київ. 2008. С. 870.

⁶⁵⁴ Підготовка вчителів до викладання питань сталого розвитку: посібник; за ред. О. І. Пометун. Київ. 2015. С. 10.

⁶⁵⁵ Висоцька О. С. Освіта для сталого розвитку: науково-методичний посібник. Дніпропетровськ: Роял Принт, 2011. 200 с.

⁶⁵⁶ Ільченко В. Р. Модернізація змісту загальної середньої освіти України на засадах освіти для сталого розвитку: начерк проекту експериментального дослідження. *Постметодика*. 2011. № 5 (102). С. 16-17.

⁶⁵⁷ Підготовка вчителів до викладання питань сталого розвитку: посібник; за ред. О. І. Пометун. Київ. 2015. 120 с.

стимулювання активності учнів, продуктивна та толерантна співпраця й комунікація між учнями тощо; практична спрямованість та тісний зв'язок з реальністю; міждисциплінарність та міжпредметність тощо.

Ключовим аспектом освіти для сталого розвитку, як зазначає Н. Миськова, є переорієнтація змісту та форм освітнього процесу на таку модель провадження освітньої діяльності, базисом якої виступає міждисциплінарність⁶⁵⁸.

Так, для поняття «навички, орієнтовані на сталий розвиток» Н. Миськова пропонує таке тлумачення: «автоматизовані дії, спрямовані на задоволення власних життєвих потреб, виконання яких відбувається на основі ціннісного ставлення до природи, людей, середовища. Навички, орієнтовані на сталий розвиток, стосуються збереження та охорони природного довкілля, зменшення кількості відходів від діяльності та марних витрат сировини, енергії; підтримки морального і психологічного клімату у мікро- та макросоціумі, удосконалення взаємин між оточуючими»⁶⁵⁹.

Для реалізації ідей сталого розвитку в освітньому процесі закладу дошкільної освіти Н. Гавриш, О. Пометун розроблено освітню програму з методичними матеріалами «Дошкільнятам про сталий розвиток». Автори наголошують, що специфіка формування в старших дошкільників навичок, орієнтованих на сталий розвиток, зумовлена особливостями розвитку психічних процесів у старших дошкільників. Важливими складниками взаємодії з дошкільниками в цьому контексті є їх самопізнання; самонавчання через діяльність; створення умов для прийняття власних рішень у повсякденному житті; виконання дій у напрямі сталого розвитку⁶⁶⁰.

Оскільки дошкільне дитинство є сенситивним періодом для становлення особистості, формування навичок, орієнтованих на сталий розвиток зокрема, то одним із важливих завдань фахової підготовки є формування готовності майбутніх вихователів до цього процесу. Основними компонентами готовності є когнітивний, діяльнісний, мотиваційний, оцінний. Формування означеної готовності відбувається у процесі теоретичної та практичної фахової підготовки.

Зміст теоретичного складника професійної підготовки майбутніх вихователів до формування в дітей дошкільного віку навичок, орієнтованих на сталий розвиток, утворюють нормативні дисципліни «Основи природознавства з методикою», «Ознайомлення дітей з довкіллям», «Дитяча література».

Під час вивчення дисципліни «Основи природознавства з методикою» студенти засвоюють систему знань про природу регіону й України, екологічну ситуацію в регіоні і країні; у процесі опанування дисципліни «Ознайомлення дітей з довкіллям» набувають практичних умінь і навичок щодо ознайомлення дітей із соціальним довкіллям, явищами суспільного життя, формування в дітей ціннісного ставлення до свого «мікро» і «макро» середовища. В контексті вивчення дисципліни «Дитяча література» майбутні вихователі ознайомлюються з художніми творами (як фольклорними, так і авторськими) екологічного, економічного і соціального змісту, які уможливають ефективність процесу формування в дошкільників навичок, орієнтованих на сталий розвиток.

Успішність процесу формування готовності майбутніх вихователів до формування в дошкільників навичок, орієнтованих на сталий розвиток забезпечується інтеграцією змісту дисциплін «Основи природознавства з методикою», «Ознайомлення дітей з довкіллям», «Дитяча література».

Проблемі міждисциплінарної інтеграції у фаховій підготовці присвячені роботи Л. Загородньої, Л. Задорожньої-Княгницької, Н. Лисенко, В. Ляпунової та ін.

⁶⁵⁸ Миськова Н. М. Підготовка майбутніх вихователів закладів дошкільної освіти до формування у старших дошкільників навичок, орієнтованих на сталий розвиток: дис. ... канд. пед. наук: спец. 13.00.04 / Хмельницька гуманітарно-педагогічна академія МОН України. Хмельницький. 2018. 322 с.

⁶⁵⁹ Там само. С. 67.

⁶⁶⁰ Дошкільнятам – освіта для сталого розвитку: навчально-методичний посібник; за заг. ред. О. І. Пометун. Дніпропетровськ. 2014. 120 с.

Так, Н. Лисенко розглядає міждисциплінарне інтегрування навчальних дисциплін як комплексну організацію діяльності студентів, що передбачає взаємозв'язок теоретичного і практичного навчання, творчої співпраці викладача зі студентами в організації й виконанні диференційованої самостійної роботи⁶⁶¹.

Підготовку майбутніх вихователів до формування в дітей дошкільного віку навичок, орієнтованих на сталий розвиток ми здійснювали у два етапи: 1 – інформаційний, 2 – діяльнісний. На кожному етапі вирішувалися свої завдання, згідно з визначеною метою.

Метою інформаційного етапу було забезпечення сприйняття й усвідомлення студентами загальної мети та завдань освіти для сталого розвитку дошкільнят засобом художньої літератури. На цьому етапі педагог під час викладання дисципліни «Дитяча література» подавав інформацію про твори художньої літератури, які сприятимуть формуванню в дітей дошкільного віку навичок, орієнтованих на сталий розвиток, вчив їх аналізувати, оцінювати, відбирати й доцільно використовувати в роботі з дошкільниками.

Формування знань у студентів про твори, які сприятимуть формуванню в дітей дошкільного віку навичок, орієнтованих на сталий розвиток віку і вмінь їх використовувати в роботі з дошкільниками відбувалося під час лекцій, на практичних заняттях і в процесі педагогічної практики.

Так, ознайомлення студентів із творами дитячої літератури, які спрямовані на формування навичок, орієнтованих на сталий розвиток розпочинали на лекційних заняттях із вивчення творів дитячого фольклору, адже вони суголосні природовідповідному розвитку дитини. В процесі ознайомлення студентів із українською дитячою літературою ХХ століття особливу увагу акцентували на творчості письменників, художні твори яких сприяють формуванню навичок, орієнтованих на сталий розвиток, зокрема Н. Забіли (цикли творів «Навесні та влітку», «Восени та взимку», «Проліски», «Прогулянка до лісу», «Дванадцять місяців», «Казки лісової кринички»), О. Іваненко («Кульбабка», «Бурулька», «Чудесна квітка»), В. Сухомлинського («Фіалка і бджілка», «Зайчик і місяць», «Пелюстка і квітка», «Для чого півневі гребінець», «Їжачок і світлячок», «Два метелики», «Як починається осінь», «Як зайчик грівся взимку проти місяця», «Зайчик і горобина», «Флейта і вітер»; «Ледача подушка», «Бо я – людина», «Добре слово», «Красиві слова і красиве діло», «Легенда про золоте зернятко істини», «Лялька під дощем», «Материнське щастя», «Мокра і суха сорочки», «Образливе слово», «Правда буває гірша за неправду», «Як Федько відчув у собі людину», «Який слід повинна залишати людина на землі?»), К. Перелісної («Курка і курчатка», «Дощик», «До річки», «Теплий дощик», «Ой ти сонечко», «Вітер», «Зимонька», «Сніжок», «Польова мишка», «Равлик», «Ящірка», «Бджілка», «Метелик», «Сорока», «Чапля», «Яблучка», «Грушка», «Пролісок», «Шипшина», «Бузок», «Кульбаби», «Чебрець», «Дзвіночки», «Сунички», «Хто я?», «Золота осінь», «Осінні танці», оповідання «Довгоніс») тощо⁶⁶².

Під час бінарної лекції з теми «Методи ознайомлення дітей з природою» дисципліни «Основи природознавства з методикою» ми інтегрували знання студентів з теми «Засоби ознайомлення дітей з довкіллям» дисципліни «Ознайомлення дітей з довкіллям» та теми «Українська дитяча література ХХ століття» дисципліни «Дитяча література».

Основна мета даної лекції полягала в тому, щоб якомога повніше розкрити всі аспекти застосування різних методів ознайомлення дітей з природою при цьому зрозуміти доцільність добору художніх творів природничого змісту, їх роль у формуванні емоційно-ціннісного ставлення дитини до світу природи та усвідомити вагомість природи як засобу ознайомлення з довкіллям. Основну частину роботи брав на себе викладач дисципліни «Основи природознавства з методикою», який готував план, сценарій проведення лекції та

⁶⁶¹ Лисенко Н. В. Еко-око: дошкільник пізнає світ природи: навч.-методич. посіб. К.: Видавничий Дім «Слово», 2015. 352 с.

⁶⁶² Данильченко І. Г. Підготовка майбутніх вихователів до формування в дітей дошкільного віку навичок, орієнтованих на сталий розвиток (на прикладі навчальної дисципліни «Дитяча література»). *Вісник університету імені Альфреда Нобеля*. Серія: Педагогіка і психологія. Дніпро. 2018. № 2 (16). С. 187.

основний виклад матеріалу. Викладач дисципліни «Дитяча література» презентував художні твори природничого змісту та які можна використати в процесі формування в дітей дошкільного віку навичок, орієнтованих на сталий розвиток під час проведення занять, екскурсій, цільових прогулянок, повсякденних прогулянок, розваг. Студенти теж брали участь у цій лекції таким чином: заздалегідь кожен студент добирав твори, спрямовані на формування в дітей різних вікових груп навичок, орієнтованих на сталий розвиток, та робив до них коротку анотацію.

Такий спосіб опанування матеріалом під час лекційного заняття дозволяв цілісно сприймати тему лекції, систематизувати й інтегрувати знання з дисциплін «Основи природознавства з методикою», «Ознайомлення дітей з довкіллям», «Дитяча література», які утворюють когнітивний компонент готовності майбутніх вихователів до формування в дошкільників навичок, орієнтованих на сталий розвиток.

Мета діяльнісного етапу полягала у переведенні теоретичних знань з дисциплін «Дитяча література», «Основи природознавства з методикою», «Ознайомлення дітей з довкіллям» у площину практичних умінь і навичок, а також набуття вмінь використовувати знання в освітньому процесі закладу дошкільної освіти.

Нами передбачалося використання практичних занять як за класичною структурою (вступ викладача, відповіді на запитання студентів; практична частина як планова; заключне слово викладача), так і практичних занять у вигляді семінарів, побудованих на інтерактивних технологіях, які є засобом максимальної одночасної розумової активізації всієї студентської групи.

Так, під час проведення практичних занять з дисципліни «Дитяча література», крім аналізу творів студенти виконували завдання: до переліку навичок, орієнтованих на сталий розвиток, дібрати і твори, які сприяють їх формуванню. Такими навичками в дошкільників є прояв відчуття особистої причетності до збереження ресурсів планети і власної країни; збереження лісових, водних запасів планети, клімату; демонстрація навички розумного споживання енергії та води; вміння пояснити іншому, чому варто вчиняти так, а не інакше; виявлення доброзичливого ставлення до людей, які її оточують, намагання підтримувати дружні стосунки з дітьми.

Окрім того, пропонували студентам розробити конспект бесіди за змістом твору; скласти перелік творів для читання з батьками вдома, які спрямовані на формування в дошкільнят навичок, орієнтованих на сталий розвиток; розробити для вихователів методичні рекомендації щодо добору творів природничого змісту, які допомагатимуть формувати в дошкільнят навички, орієнтовані на сталий розвиток.

У межах розробленої нами системи роботи, в контексті викладання дисципліни «Основи природознавства з методикою», працюючи на практичних заняттях, студенти формували й удосконалювали вміння інтегрувати знання з основ природознавства та літературознавчі знання в освітньому процесі закладу дошкільної освіти, вчилися діагностувати власний рівень готовності до формування в дошкільників навичок, орієнтованих на сталий розвиток. Практичні заняття передбачали розроблення конспектів інтегрованих занять з використанням творів дитячої літератури природознавчого змісту, розваг на матеріалі творів природничого змісту, ігрової, дослідницько-пошукової, трудової діяльності.

Низка практичних занять з дисципліни «Ознайомлення дітей з довкіллям» була побудована на використанні інтерактивних технологій. Так, для обговорення питань з теми «Методи безпосереднього ознайомлення дітей із довкіллям» академічна група об'єднувалася у дві підгрупи. Перша підгрупа займала місце в «акваріумі», де відбувалося активне обговорення питання «Спостереження як метод ознайомлення дітей із предметами та явищами довкілля».

Друга підгрупа знаходилася за межами акваріуму, уважно слухала й аналізувала хід обговорення, яке відбувалося в ньому. Студенти цієї підгрупи задавали запитання представникам першої підгрупи і оцінювали їхні відповіді. Для обговорення наступного

питання «Екскурсія-огляд та екскурсія за межі ЗДО як один із провідних методів у ознайомленні дітей із довкіллям» підгрупи студентів мінялися місцями і ролями. Під час обговорення означених питань студенти використовували знання з дисциплін «Основи природознавства з методикою» і «Дитяча література», акцентуючи увагу на прийомах формування в дошкільників навичок, орієнтованих на сталий розвиток. При цьому ми уважно стежили за ходом обговорення питань, в аркуші оцінок робили помітки, а в кінці заняття аналізували роботу кожного студента, об'єктивно його оцінювали, урахувавши оцінки студентів.

З метою вдосконалення вмінь студентів з дисципліни «Ознайомлення дітей з довкіллям» розробляти інтегровані конспекти занять, розваг ми використали технологію «займи позицію». Студент, презентуючи конспект такого заняття (ознайомлення з соціумом + художня література), мав довести доцільність використання художнього твору у процесі формування в дітей навичок, орієнтованих на сталий розвиток. Інший студент мав погодитися з позицією одногрупника або ж зайняти діаметрально протилежну, аргументувавши свій вибір.

Оцінюючи відповіді студентів ми враховували: якість знань з дитячої психології, дошкільної педагогіки, методики ознайомлення дітей із довкіллям, дитячої літератури.

Організуючи систему роботи з формування готовності майбутніх вихователів до формування в дошкільників навичок, орієнтованих на сталий розвиток, важливу роль відводили самостійним завданням. Самостійна робота репродуктивного й творчого характеру не тільки сприяла актуалізації екологічних, методичних і літературознавчих знань, але й орієнтувала студентів на пошук необхідного літературного джерела. Крім того, система завдань складала основу для розвитку творчої фантазії майбутніх педагогів, орієнтувала студентів на застосування отриманих знань, умінь, навичок у роботі з дітьми дошкільного віку в закладі дошкільної освіти.

Діяльнісний компонент готовності майбутніх вихователів до формування в дошкільників навичок, орієнтованих на сталий розвиток продовжував удосконалюватися під час практики в закладі дошкільної освіти. Цьому сприяла низка завдань, які виконували студенти, а саме: складання календарного плану роботи, який передбачав організацію різних видів діяльності дітей (ігрової, зображувальної, трудової, мовленнєвої, пошуково-дослідницької, пізнавальної тощо), спрямованих на формування в дошкільників навичок, орієнтованих на сталий розвиток; розроблення конспектів інтегрованих занять їх проведення; розроблення і проведення розваг природничого-літературного змісту; розроблення консультацій для батьків щодо читання художніх творів природничого змісту, організації ігор, перегляду мультфільмів, дитячих фільмів; аналіз плану роботи вихователя на предмет виявлення форм і методів, що сприяють формуванню в дітей навичок, орієнтованих на сталий розвиток. У процесі виконання означених завдань майбутні вихователі враховували наявні в дітей знання і уявлення про навколишній світ, обирали необхідні художні твори, орієнтуючись на наукову основу, читали їх, залучали вихованців до діалогованої розповіді, бесіди, проводили бесіди за змістом ілюстрацій, організовували театралізовані ігри.

Виконанню студентами завдань практики сприяли знання з дисциплін «Основи природознавства з методикою», «Ознайомлення дітей із довкіллям», «Дитяча література».

Запропонована система роботи з підготовки майбутніх вихователів до формування в дітей навичок, орієнтованих на сталий розвиток під час викладання дисциплін «Основи природознавства з методикою», «Ознайомлення дітей із довкіллям», «Дитяча література» на засадах принципу міждисциплінарної інтеграції забезпечує ефективність означеного процесу.

Література

1. Базовий компонент дошкільної освіти/ науковий керівник Т. Піроженко, 2021. URL: <https://mon.gov.ua/ua/osvita/doshkilna-osvita/bazovij-komponent-doshkilnoyi-osviti-v-ukrayini> (дата звернення: 04. 03. 2021).
2. Брундланд Г. Наше спільне майбутнє: Міжнародна комісія з навколишнього середовища і розвитку. Оксфорд. 1987. 125 с.
3. Висоцька О. Є. Освіта для сталого розвитку: науково-методичний посібник. Дніпропетровськ : Роял Принт, 2011. 200 с.
4. Данильченко І. Г. Підготовка майбутніх вихователів до формування в дітей дошкільного віку навичок, орієнтованих на сталий розвиток (на прикладі навчальної дисципліни «Дитяча література»). *Вісник університету імені Альфреда Нобеля*. Серія: Педагогіка і психологія. Дніпро. 2018. № 2 (16). С. 184-192.
5. Дошкільнятам – освіта для сталого розвитку: навчально-методичний посібник; за заг. ред. О. І. Пометун. Дніпропетровськ. 2014. 120 с.
6. Енциклопедія освіти; головний ред. В. Г. Кремень. Київ. 2008. 1040 с.
7. Закон України «Про вищу освіту». URL: <https://zakon.rada.gov.ua/laws/show/1556-18#Text> (дата звернення: 02. 03. 2021).
8. Закон України «Про освіту». URL: <https://zakon.rada.gov.ua/laws/show/2145-19#Text> (дата звернення: 02. 03. 2021).
9. Ільченко В. Р. Модернізація змісту загальної середньої освіти України на засадах освіти для сталого розвитку: начерк проекту експериментального дослідження. *Постметодика*. 2011. № 5 (102). С. 16-17.
10. Лисенко Н. В. Еко-око: дошкільник пізнає світ природи: навч.-методич. посіб. К.: Видавничий Дім «Слово», 2015. 352 с.
11. Миськова Н. М. Підготовка майбутніх вихователів закладів дошкільної освіти до формування у старших дошкільників навичок, орієнтованих на сталий розвиток: дис. ... канд. пед. наук: спец. 13.00.04 / Хмельницька гуманітарно-педагогічна академія МОН України. Хмельницький. 2018. 322 с.
12. Підготовка вчителів до викладання питань сталого розвитку: посібник; за ред. О. І. Пометун. Київ. 2015. 120 с.
13. Трегобчук В. Концепція сталого розвитку для України. *Вісник НАН України*. 2002. № 2. С. 31-40. URL: http://nbuv.gov.ua/UJRN/vnanu_2002_2_7 (дата звернення: 01. 03. 2021).

2.22. APPLICATION OF MATHEMATICAL METHODS AND MODELS IN THE PROCESS OF STUDYING HIGHER MATHEMATICS

2.22. ЗАСТОСУВАННЯ МАТЕМАТИЧНИХ МЕТОДІВ ТА МОДЕЛЕЙ В ПРОЦЕСІ ВИВЧЕННЯ ВИЩОЇ МАТЕМАТИКИ

Суспільно-економічні зміни, що відбуваються в нашій державі, висувають підвищені вимоги до професійної підготовки фахівця. Крім високого рівня кваліфікації, випускник закладу вищої освіти повинен бути людиною самостійною, ініціативною, творчою, здатним приймати рішення та нести за них відповідальність, мислити нестандартно, швидко адаптуватися в умовах, що динамічно змінюються. Зазначені вимоги стосуються фахівців різних спеціальностей, будь-то економічних чи математичних, технічних чи природничого характеру. Перед закладами вищої освіти (ЗВО) постає завдання підготовки висококваліфікованих фахівців з науковим світоглядом, високим рівнем професійної компетентності, знань та вмінь математичного моделювання процесів, здатних до самовдосконалення та творчої активності, всебічного застосування засобів інформаційної підтримки прийняття рішень, підвищення рівня інтелектуальності.

Математичні методи є важливою складовою різних дисциплін. У зв'язку з цим для продуктивної діяльності фахівця економічного чи математичного профілю необхідний досить високий рівень математичної підготовки. Конкурентоспроможний фахівець економічного профілю повинен уміти застосовувати математичні методи до розв'язання економічних проблем, аналізувати отримані результати та вносити необхідні корективи; моделювати економічні явища та процеси й аналізувати отримані математичні моделі; з'ясувати зміст параметрів, за якою математичною моделлю описується сучасний економічний процес. Таким чином, математична підготовка повинна бути спрямована на формування професійно-математичних компетентностей, як важливих складових професійного фахівця.

Математизація різних галузей знань, впровадження інформаційно-комунікаційних технологій (ІКТ), ускладнення виробничих і технологічних процесів, необхідність аналізу й обробки великих обсягів інформації для успішного прийняття рішень та прогнозування призводять до необхідності побудови математичних моделей різної складності.

Можливість використання засобів моделювання зумовлена тим, що вміння моделювати пов'язане з оволодінням такими мисленнєвими операціями як аналіз, синтез, аналогія, порівняння, узагальнення тощо. Дослідженням встановлено, що етапи моделювання сприяють розвитку розумових, творчих і математичних здібностей студентів у формуванні наукового мислення, підвищенню ефективності засвоєння знань, забезпеченню високого рівня математичної підготовки⁶⁶³.

Тому студенти, які будують та досліджують моделі, можуть досягнути високого рівня творчості, а впровадження у навчальний процес елементів математичного моделювання є одним із ефективних засобів удосконалення підготовки майбутніх фахівців у процесі навчання математичних дисциплін.

Широкий спектр питань навчання математики студентів ЗВО, зокрема питання, пов'язані з використанням математичного моделювання, досліджені Л. П. Гусак, Г. Я. Дуткою, Л. І. Нічуговською, К. Є. Румянцевою, Ю. М. Ткач, О. Г. Фомкіною та ін. Так Г. Я. Дутка зазначає, що в умовах професійної освіти класичні курси математики мають бути не тільки професійно зорієнтованими, а й формувати фундаментальну основу для професійних і спеціальних знань. При цьому логіка математичної науки, цілісність курсу математики має бути збережена й передана студентам. Методика викладання математичних

⁶⁶³ Гусак Л. П., Гулівата І. О. (2016) Математичне моделювання як засіб здійснення професійної спрямованості навчання математики на економічних спеціальностях ВНЗ, с. 105.

дисциплін має поступово, залежно від рівня підготовки студентів, вводити їх у сферу застосування математики в економічному аналізі⁶⁶⁴.

Однак студенти-першокурсники різних спеціальностей ЗВО методи математичного моделювання вивчають опосередковано та епізодично. Аналіз наукової та методичної літератури, стану практичної підготовки студентів свідчить, що проблема формування готовності майбутніх фахівців до застосування методів математичного моделювання ще недостатньо досліджена в теоретичному та практичному аспектах.

Мета нашого дослідження виявити проблеми та перспективи, що виникають при застосуванні математичних методів в різних дослідженнях, запропонувати заходи для забезпечення адекватності розробки економіко-математичних моделей.

Завдання:

1. Проаналізувати стан досліджуваної проблеми.
2. Визначити місце і роль математичних методів та моделей в процесі математичної підготовки студентів в сучасних умовах.

Методи і методики дослідження: у роботі були використані теоретичні методи, що містили аналіз літератури та узагальнення отриманої інформації.

Вища математика посідає особливе місце у соціально-економічних дослідженнях. Сучасний фахівець має бути спроможним до вирішення виробничих та управлінських завдань, уміти аналізувати та прогнозувати економічні процеси тощо. Одним із напрямів підвищення якості підготовки фахівців економічного, математичного та природничого профілю є забезпечення професійно-спрямованого викладання вищої математики.

Згідно з особистісно-орієнтованою парадигмою освіти, математична підготовка повинна давати необхідні знання та вміння, що сприяють формуванню світогляду та відповідної сучасному рівневі знань і рівню загальної і професійної культури суспільства, забезпечують можливість оволодіння комплексом професійно орієнтованих дисциплін та дозволяють науково-обґрунтовано розв'язувати різного рівня задачі. В цьому контексті метою сучасної математичної підготовки студентів ЗВО має бути цілеспрямована їх підготовка до розв'язання у майбутній професійній діяльності:

- прикладних задач відомими математичними методами за допомогою умінь, що формуються в процесі вивчення загального курсу вищої математики;
- задач, що потребують попереднього моделювання на основі адекватної математичної моделі повної системи рівнянь та ефективного її розв'язання (доведення до числа), де необхідною математичною базою вже будуть спеціальні розділи вищої математики, а також відповідні спеціальні курси;
- використання математичних методів при вивченні спеціальних і загально-технічних дисциплін в процесі безперервної освіти.

На жаль, сучасна математична підготовка студентів має низку недоліків, а саме: невиправдана формалізація математичних знань, рецептурний характер засвоєння математичного матеріалу, відсутність міжпредметних зв'язків математики з загально-технічними і спеціальними дисциплінами, слабкі навички у використанні математичного апарату при вивченні спеціальних дисциплін та при застосуванні інформаційно-комунікаційних технологій у майбутній професійній діяльності й безперервній освіті тощо.

При навчанні математики повинні розв'язуватись такі рівноправні задачі:

- впровадження професійної спрямованості;
- вироблення у студентів раціональної системи математичного мислення, прищеплення їм математичної культури;
- формування у студентів знань і умінь моделювати прикладні задачі й раціонально їх розв'язувати;
- застосування інформаційно-комунікаційних технологій.

⁶⁶⁴ Дутка Г. Я. (2008) Фундаменталізація математичної освіти майбутніх економістів, с. 345.

Від студентів часто можна почути: «А навіщо нам ця математика?» Складність математики як навчальної дисципліни – в абстрактності її характеру. Блез Паскаль писав, що предмет математики такий серйозний, що зробити його цікавим не тільки можна, але й потрібно. Щоб зацікавити студентів, у навчальний процес впроваджуються методи активного навчання, зокрема творчі завдання та проекти, що мають професійну спрямованість тощо.

Математика має серйозні й одночасно актуальні застосування. Задача викладачів математики полягає в тому, щоб розкривати глибокий зв'язок проблем громадської практики та прогресу математичної думки, щоб неодноразово демонструвати студентам на багатьох прикладах, як і чому використання математичних методів дозволяє розв'язувати практичні задачі й як задачі практики неминуче приводять до необхідності подальшого розвитку самої математичної науки та її методів. При цьому доцільно вказувати на можливі зв'язки математики з іншими галузями знань і діяльності.

Проілюструємо використання інформаційних засобів навчання у процесі розв'язання наступного завдання.

Задача Швидкості зміни витрат та доходу його діяльності описуються формулами: $V' = 5 + 2\sqrt[3]{t^2}$ та $D' = 17 - \sqrt[3]{t^2}$, де V та D визначаються мільйонами гривень, а t – роками. Визначити, як довго підприємство було прибутковим та знайти загальний прибуток, який було одержано протягом даного часу.

Розв'язання.

Як знайти оптимальний час для прибутку підприємства?

Оптимальний час t_1 для прибутку підприємства одержимо з умови

$$D'(t) = V'(t)$$

$$17 - \sqrt[3]{t^2} = 5 + 2\sqrt[3]{t^2}, \quad 3\sqrt[3]{t^2} = 12 \quad \sqrt[3]{t^2} = 4 \quad t^2 = 64 \quad t = 8$$

Отже, підприємство було прибутковим протягом 8 років. За цей час було одержано прибутку:

$$P = \int_0^8 (17 - \sqrt[3]{t^2} - (5 + 2\sqrt[3]{t^2})) dt = \int_0^8 (12 - 3\sqrt[3]{t^2}) dt = 38,4 \text{ млн. грн.}$$

При обчисленні даного інтеграла використовуємо програмне забезпечення GRAN-2D (Рис. 1).



Рис. 1. Таблиця розрахунків за допомогою програми GRAN-2D

Для вироблення у студентів правильного погляду на виникнення теоретичних знань необхідно показувати, як з нагальних задач формуються наукові теорії, прослідкувати, як із

звичних образів виникають основні поняття і уявлення. Одним із прикладів є задачі про обчислення площі криволінійної фігури, що приводить до поняття визначеного інтеграла, про обчислення маси неоднорідного тіла, яка приводить до поняття потрійного інтеграла тощо. За допомогою таких задач можна довести, що поняття, наприклад, визначеного, кратних, криволінійних інтегралів виникли з нагальних потреб людей. Правильна оцінка математичних теорій при розв'язанні задач практики дозволить студентам правильно оцінити роль математичних дисциплін в житті суспільства і в системі наукових знань.

Як же конкретно реалізувати професійну спрямованість навчання математики? Наведемо приклад задачі, при розв'язанні якої застосовуються окремі види навчальних завдань. Наприклад, опрацювання тексту (підручника, першоджерела, додаткової літератури).

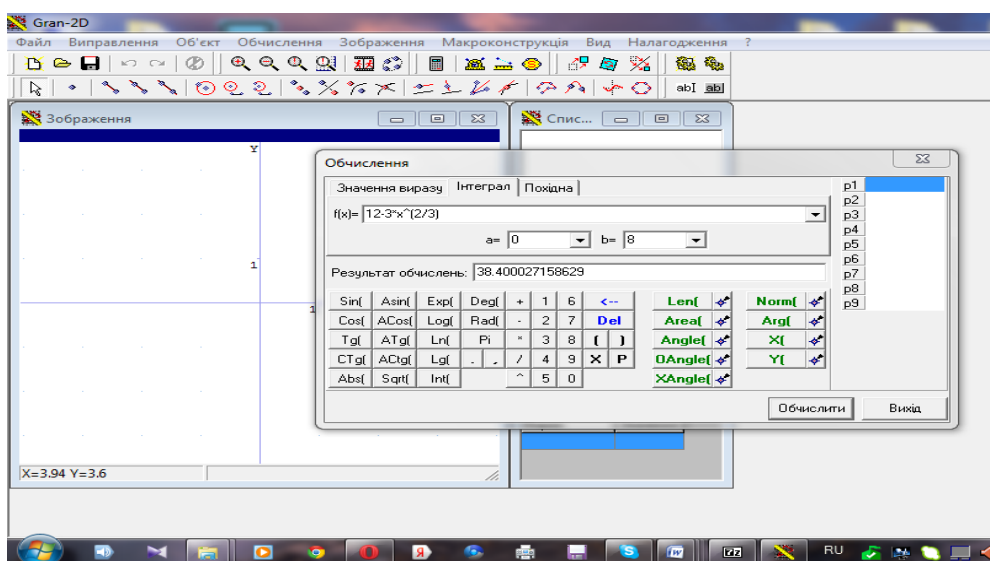
Задача. Капітал в 1 млрд. грн. можна розмістити в банку під 50% річних або інвестувати у виробництво, причому ефективність вкладу очікується в розмірі 100%, а витрати задані квадратичною залежністю. Прибуток обкладається податком у $p\%$. При яких значеннях p вклад у виробництво є більш ефективним, ніж чисте розміщення капіталу в банку?

Розв'язання.

Запитання викладача: Яким буде розміщений капітал через один рік? Якою умовою будуть записані податки та чистий прибуток? (студенти повинні знати поняття що таке капітал, податки та прибуток)

Нехай x (млрд. грн.) інвестується у виробництво, а $(1-x)$ – розміщується під проценти. Тоді розміщений капітал через рік стане

$$(1-x)\left(1+\frac{50}{100}\right)=\frac{3}{2}-\frac{3}{2}x,$$

а капітал, вкладений у виробництво – $x\left(1+\frac{100}{100}\right)=2x$. Витрати становлять ax^3 , тобто прибуток від вкладу у виробництво $C=(2x-ax^2)$. Податки становлять $(2x-ax^2)\frac{p}{100}$, тобто чистий прибуток становитиме

$$\left(1-\frac{p}{100}\right)(2x-ax^2).$$

Студенти повинні знати властивості першої і другої похідної їх економічний зміст.
Загальна сума буде через рік

$$A(x)=\frac{3}{2}-\frac{3}{2}x+\left(1+\frac{p}{100}\right)(2x-ax^2)=\frac{3}{2}+\left(2\left(1-\frac{p}{100}\right)-\frac{3}{2}\right)x-a\left(1-\frac{p}{100}\right)x^2$$

Потрібно знайти максимальне значення цієї функції на відрізку $[0; 1]$. Отримаємо

$$A'(x)=2\left(1-\frac{p}{100}\right)-\frac{3}{2}-2a\left(1-\frac{p}{100}\right)x;$$

$$A'(x)=0;$$

$$2\left(1-\frac{p}{100}\right)-\frac{3}{2}-2a\left(1-\frac{p}{100}\right)x=0;$$

$$x_0=\frac{2\left(1-\frac{p}{100}\right)-\frac{3}{2}}{2a\left(1-\frac{p}{100}\right)};$$

$$A''(x)=-2a\left(1-\frac{p}{100}\right);$$

$$A''(x)=0 \quad -2a\left(1-\frac{p}{100}\right)<0,$$

тобто згідно другої достатньої умови екстремуму x_0 – є точкою максимуму.

Щоб x_0 належало відрізка $[0; 1]$ необхідно виконання умови

$$0 < 2 \left(1 - \frac{p}{100}\right) - \frac{3}{2} < 1, \text{ або } p < 25$$

Студенти повинні зробити висновок з точки зору економічної думки.

Отже, якщо $p > 25$, то вигідніше нічого не вкладати у виробництво і розмістити весь капітал у банку. Якщо $p < 25$, тоді можна показати, що при $x=x_0$

$$A(x_0) = \frac{3}{2} + \frac{\left(2\left(1 - \frac{p}{100}\right) - \frac{3}{2}\right)^2}{4a\left(1 - \frac{p}{100}\right)} > \frac{3}{2} = A(0),$$

тобто вклад у виробництво є більш вигідним, ніж розміщення всієї суми під проценти.

При розв'язанні даної задачі було використано і опрацювання тексту, і роботу із довідниками. При розв'язуванні задач, що мають економічний зміст, ми вчимо студентів переглядати закони та нормативні документи, наприклад, студент повинен знати, який прожитковий мінімум в країні, яка мінімальна зарплата та інше. Багатьма студентами графічні дані сприймаються легше ніж текстові, тому, наприклад, при вивченні розділу «Функції однієї змінної», а саме теми «Застосування функцій в економіці», ми знайомимо студентів з функціями, які найбільш часто використовуються в економіці. Це функції корисності, виробнича функція, функція випуску, функція витрат, функції попиту, пропозицій, споживання і т.д. Розв'язуючи задачу на дослідження залежності попиту на різні товари від доходу, ми використовуємо наступний рисунок (Рис. 2.), на якому можна встановити рівні доходів, при якому починається придбання товарів, або при вивченні споживчого попиту криві байдужості (Рис. 3).⁶⁶⁵



Рис. 2. Залежність попиту на різні товари від доходу

Для студентів хімічних спеціальностей похідну можна трактувати як лінійну густину матеріальної неоднорідної лінії тощо.

Задача. При вливанні глюкози протягом t хв. у кров хворого її вміст становить

$y(t) = 10 - 8e^{-\frac{1}{60}t}$. Якими будуть прирости глюкози в крові:

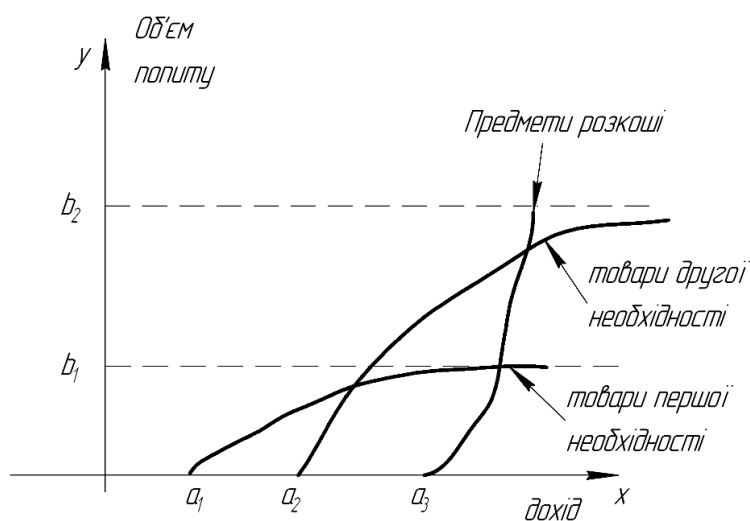
- 1) протягом $[60; 62]$ хв.;
- 2) протягом $[60; 65]$ хв.;
- 3) протягом $[60; 70]$ хв.

⁶⁶⁵ Данильчук О. М. (2019) Методика організації СРС економічних спеціальностей у процесі професійно орієнтованого навчання математики 36, 60.

Розв'язання:

Розрахуємо відповідні прирости глюкози в крові:

- 1) $\Delta y(t = 60; \Delta t = 2) = y(62) - y(60) = 7,153449 - 7,056964 = 0,09648$;
- 2) $\Delta y(t = 60; \Delta t = 5) = y(65) - y(60) = 7,292277 - 7,056964 = 0,23531$;
- 3) $\Delta y(t = 60; \Delta t = 10) = y(70) - y(60) = 7,508774 - 7,056964 = 0,45181$.

Знайдемо похідну у точці $x=60$, тобто $y'(t) = \frac{8}{60} e^{-\frac{t}{60}} = \frac{2}{15} e^{-\frac{t}{60}}$,

$$y'(t) = 0,1333 \cdot 0,367879 = 0,04905.$$

Розраховуємо диференціали вмісту глюкози в крові й різниці між приростами та відповідними диференціалами:

- 1) $dy(t = 60; \Delta t = 2) = 0,04905 \cdot 2 = 0,09810$,
 $\Delta y - dy = 0,09648 - 0,09810 = -0,00162$;
- 2) $dy(t = 60; \Delta t = 5) = 0,04905 \cdot 5 = 0,24525$,
 $\Delta y - dy = 0,23531 - 0,24525 = -0,00994$;
- 3) $dy(t = 60; \Delta t = 10) = 0,04905 \cdot 10 = 0,4905$,
 $\Delta y - dy = 0,45181 - 0,4905 = -0,03869$.

Неважко побачити, що збільшення приросту аргументу значно збільшує різницю між приростом функції і диференціалом.



Рис. 3. Криві байдужості

Попит і пропозиція – економічні категорії товарного виробництва. Попит і пропозиція – економічна модель, що описує процес ціноутворення на ринку. Ця модель вводить поняття попиту та пропозиції як універсальні характеристики ринку та доводить, що за певних умов ці характеристики урівноважуються та приводять до встановлення певної ціни. Попит – кількість товару, яку споживачі бажають і можуть придбати за різними цінами протягом певного періоду часу, пропозиція – продукт, який є на ринку чи може бути доставлений на нього.

Нехай $p(t)$ – ціна, наприклад, на фрукти, $\frac{dp}{dt}$ – тенденція формування ціни. Тоді, як попит так і пропозиція будуть функціями введених величин. Як показує практика, ці функції можуть бути різними. Часто попит q і пропозиція S задаються лінійними залежностями, наприклад

$$\begin{aligned} q &= 4p' - 2p + 39, \\ S &= 44p' + 2p - 1 \end{aligned}$$

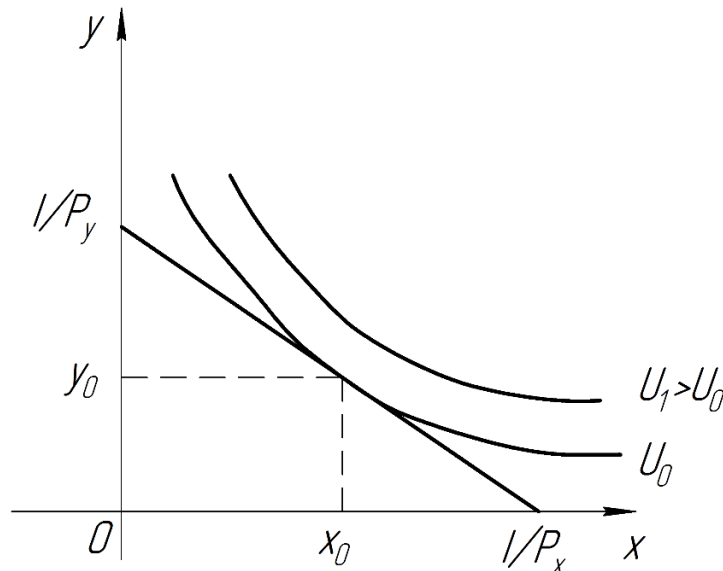
Для того, щоб попит відповідав пропозиції необхідно щоб $q = S$

$$4p' - 2p + 39 = 44p' + 2p - 1.$$

Звідки

$$40p' + 4p - 40 = 0$$

$$10p' + p - 10 = 0$$

$$10p' = 10 - p$$

$$10 \frac{dp}{dt} = 10 - p$$

$$10dp = (10 - p)dt$$

$$\frac{dp}{10 - p} = \frac{dt}{10}$$

$$\int \frac{dp}{10 - p} = \int \frac{dt}{10}$$

$$-\ln|10 - p| = \frac{1}{10}t + C$$

$$\ln|10 - p| = -\frac{1}{10}t + C$$

$$10 - p = e^{-\frac{1}{10}t + C}$$

$$p = 10 - e^{-\frac{1}{10}t + C}$$

Припустимо, що в момент $t = 0$ 1кг фруктів коштував $p(0) = 1$ грн. Тоді

$$1 = 10 - e^{-\frac{1}{10} \cdot 0} \cdot e^C$$

$$1 = 10 - e^0 \cdot e^C$$

$$9 = e^C$$

$$e^C = e^{\ln 9}$$

$$e^C = \ln 9$$

Отже, $p = 10 - e^{-\frac{1}{10}t + \ln 9}$

Це закон зміни ціни, щоб між попитом і пропозицією була рівновага.

Задача. Швидкість розпаду радію у кожен момент часу прямо пропорційна наявній його масі. Визначте, який відсоток маси m_0 радію розпадеться через 200 років, якщо відомо, що період напіврозпаду радію (період часу, після закінчення якого розпадається половина наявної маси радію) дорівнює 1590 років.

Розв'язання:

Пояснення викладача супроводжуються презентацією динамічної моделі розпаду радію, що ілюструє процес, який описано у задачі.

Швидкість розпаду радію вимірюється його кількістю, що розпалася в одиницю часу. За малий проміжок часу Δt , що минув з якогось моменту часу t кількість радію, що розпався, дорівнює $km\Delta t$, де m – кількість радію у даний момент, k – коефіцієнт пропорційності. Аналогічно маса, узятя зі знаком «-» (маса зменшується), дорівнює приращенню маси за час Δt

$$\Delta m = -km$$

Ділимо обидві частини отриманої рівності (13) на Δt та переходимо до границі при $\Delta t \rightarrow 0$. Тоді:

$$\lim_{\Delta x \rightarrow 0} \frac{\Delta m}{\Delta t} = \frac{dm}{dt} = -km$$

Таким чином, отримали диференціальне рівняння

$$\frac{dm}{dt} = -km$$

яке маємо навчитись розв'язувати вже на наступному занятті.

У процесі побудови звичайних диференціальних моделей важливо пам'ятати, що всі процеси, пов'язані зі швидкістю зміни стану речовини або явища, економічних процесів можуть бути описані за допомогою диференціальних моделей. Звичайно, на практичних заняттях ми матимемо справу із такими випадками, коли відомі закони, що уможливають складання диференціального рівняння.

Більшість сучасних викладачів математиків вважає, що розв'язання прикладної задачі з елементами математичного моделювання включає три основні етапи:

- математичне формулювання задачі та побудова математичної моделі;
- дослідження математичної моделі;
- інтерпретація отриманих математичних результатів, їх аналіз та корекція.

На етапі формалізації необхідно перейти від реальної економічної ситуації до її формальної моделі. Для цього спочатку потрібно визначити і чітко окреслити об'єкт дослідження. На цьому етапі виділяються такі моменти: об'єкт дослідження розбивається на елементи, що характеризують найістотніші властивості цього об'єкта і відповідають поставленій меті та конкретним умовам; кожному елементу ставиться присвоюється певна кількісна величина (економічні твердження виражаються за допомогою математичних символів); утворюється абстрактна система взаємопов'язаних елементів; аналізується повнота даних системи; виділяються основні зв'язки між окремими елементами системи. При цьому використовується математичний апарат, перевіряється несуперечливість побудованої математичної моделі. На початковому етапі навчання студентів методам математичного моделювання не потрібно ставити за мету реалізацію всіх кроків етапу формалізації, оскільки це пов'язано зі значними витратами часу, а також з психологічною неготовністю студентів-першокурсників до повноцінного наукового дослідження.

Тому, насамперед потрібно навчити студентів ставитися до текстової форми математичної задачі, як до результату моделювання реальної економічної ситуації, де відкинуті другорядні й залишені головні властивості об'єкта, які підлягають аналізу. З цією метою студенти вивчають умову математичної задачі і намагаються самостійно відновити несуттєві з математичного погляду властивості об'єкта, що можуть виникнути в реальній ситуації.

На другому етапі студенти намагаються використовувати відповідний математичний апарат у розв'язанні поставленої математичної задачі, шукають і розробляють свій метод розв'язання. Після його реалізації важливо провести математичне дослідження результатів розв'язання задачі, оскільки головна мета моделювання реальних процесів полягає у необхідності передбачити нові властивості або результати.

На третьому етапі відбувається інтерпретація результатів та перевірка особливостей розв'язку задачі. Цей етап вимагає повернення до поставленої проблеми. Потрібно перевірити відповідність отриманих результатів вихідній ситуації, перейти від отриманих загальних тверджень до часткових, оцінити значення отриманого результату.

Все це не тільки демонструє можливості математичного апарату, але й заохочує студентів до вивчення математики, розширює їх кругозір, сприяє загальному і математичному розвитку молоді.

Впровадження професійної спрямованості навчання математики є одним з шляхів усунення існуючої суперечності між потребами суспільства у кваліфікованих фахівцях і сучасним станом математичної підготовки студентів різних спеціальностей.

Висновки. Під час викладання вищої математики викладач повинен надати студентам основні відомості про математичні методи і моделі, показати, як за їх допомогою можна, не

вдаючись до економічних, фізичних чи хімічних експериментів, оцінити різні варіанти, передбачити зміни при прийнятті відповідних рішень, а також навчитись застосовувати методологію та інструментарій економіко-математичного моделювання під час навчальних занять. Міжпредметність є сучасним принципом навчання, що впливає на вибір і структурування навчального матеріалу цілого ряду дисциплін, посилює системність засвоєних знань, активізує методи навчання, орієнтує на застосування комплексних форм організації навчання, забезпечує єдність навчально-виховного процесу.

Отже, математична освіта майбутнього фахівця має бути зорієнтована на розвиток математичної інтуїції, вмінь та навичок користуватись математичними поняттями і методами, які використовуються у фахових дисциплінах, знаходження оптимальних розв'язків реальних економічних та математичних задач. Неперервність математичної освіти вимагає як від студентів, так і від викладачів чіткого усвідомлення того, що математична освіта не закінчується із завершенням відповідного курсу дисципліни, а продовжується протягом усього періоду навчання. На заняттях з вищої математики поряд із математичними задачами і прикладами необхідно розглядати завдання, що імітують етапи реального дослідження; розв'язувати задачі, які найбільш близькі до обраного фаху студентів.

Література

1. Гусак Л. П., Гулівата І. О. Математичне моделювання як засіб здійснення професійної спрямованості навчання математики на економічних спеціальностях ВНЗ. Науковий вісник Ужгородського університету. Сер. Педагогіка. Соціальна робота. Зб. наук. праць. 2016. Вип. 1 (38). С. 105-107.
2. Дутка Г. Я. Фундаменталізація математичної освіти майбутніх економістів: монографія. Київ: УБС НБУ, 2008. 478 с.
3. Данильчук О. М. Методика організації СРС економічних спеціальностей у процесі професійно орієнтованого навчання математики: Дис. на здобуття наук. ступеня канд. пед. наук: 13.00.02 / Національний педагогічний університет ім. М. П. Драгоманова. К., 2019. С. 295.

2.23. DOMINANT FACTORS OF CREATIVE PERSONALITY IN THE CONTEXT OF MODERN EDUCATION FOR SUSTAINABLE DEVELOPMENT

2.23. ЧИННИКИ РОЗВИТКУ КРЕАТИВНОЇ ОСОБИСТОСТІ У КОНТЕКСТІ СУЧАСНОЇ ОСВІТИ ДЛЯ СТАЛОГО РОЗВИТКУ

Концепція сталого розвитку ґрунтується на принципах взаємодії суспільства і природи та передбачає гармонізацію економічного й соціального розвитку та збереження довкілля. Її реалізація можлива лише за умови виховання нового покоління особистостей, що матимуть знанневий та особистісний потенціал для прогресивних перетворень. В умовах зміни орієнтирів розвитку суспільства підвищення якості освіти та її вихід на якісно новий рівень стає одним із першочергових завдань людства. Саме освіта закладає цінності особистості, уявлення людини про себе, оточення, довкілля, її стиль життя – тобто все необхідне для забезпечення майбутнього суспільства.

Сучасній людині потрібний достатній рівень життєвої компетентності, сформованість таких особистісних якостей, які допоможуть знайти своє місце у житті, визначитися з колом своїх інтересів та уподобань, стати активним членом суспільства, щасливим й упевненим у власних силах. Освіта для сталого розвитку має визначатись максимальною орієнтацією на творчий початок у всіх сферах життєдіяльності людини, а також створенням умов для розвитку вміння адаптуватися і згодом екологічно перетворювати середовище своєї життєтворчості. Нові реалії життя сучасного суспільства вимагають розвиток творчої особистості, здатної до самореалізації у соціальних умовах. Концепція сучасної креативної освіти відповідає основним вимогам сталого розвитку суспільства.

В умовах сталого розвитку суспільства креативність є основним психологічним механізмом, що зумовлює творчу активність людини для її самоактуалізації та творчої самореалізації у різних видах життєдіяльності. З огляду на це, важливим науковим завданням є визначення психологічних чинників розвитку креативності особистості.

Починаючи з XVII ст. виникали філософські суперечки щодо джерел творчого генія, поступово формувались уявлення про креативність як особливу форму геніальності, що визначається генетичними чинниками. Зокрема Дж. Гілфорд, засновник психологічної теорії креативності, визначав її як природний творчий потенціал, зумовлений генетично. Тому вважаємо за необхідне розглянути психофізіологічні передумови розвитку креативності.

На основі аналізу досліджень М. Бодунова, М. Даймонда, О. Глазунова, Е. Голубевої, С. Ізюмової, Є. Ільїна, А. Крупнова, В. Суздаєвої та ін., серед психофізіологічних чинників, що детермінують креативність, можна виділити: будову мозку, тип вищої нервової діяльності, темпераментальні характеристики, домінування правопівкульної асиметрії мозкової саморегуляції.

Розглянемо вплив цих чинників більш детально. Відносно будови мозку креативної людини дослідники визначали такі особливості: потовщені передні скроневі частки, зменшене мозолисте тіло, підвищена кількість «гліальних клітин» (допоміжні клітини, що прискорюють проходження нервових імпульсів і «ремонтують» пошкоджені нейрони).

Зв'язок між типом вищої нервової діяльності та креативністю представлений у дослідженнях Я. Стреляу та В. Суздаєвої. Вчені зазначили, що рухливість та лабільність нервових процесів центральної нервової системи сприяють ефективній асоціативній розумовій діяльності. В свою чергу, Є. Ільїн та О. Глазунов визначили, що високий рівень креативності пов'язаний з наступними показниками: слабка нервова система, рухливість збудження та гальмування, низький рівень креативності – з сильною нервовою системою, інертністю збудження та гальмування. Схожу думку висловила С. Ізюмова зазначаючи, що особи зі слабкою нервовою системою здатні відтворити більшу кількість смислових одиниць тексту та їх зв'язків, тобто більш повно охоплювати зміст тексту, що пов'язано з високим рівнем вербальної креативності. Натомість, емпіричні дослідження В. Небиліцина довели, що індивіди з сильною нервовою системою більш схильні до творчої діяльності,

оскільки набувають здатності протистояти подразникам, утримувати увагу, що є невід'ємним атрибутом креативності.

Важливим фізіологічним чинником креативності, на думку Т. Баришевої, Ю. Жигалова, С. Ізюмової та ін., є мозкова асиметрія. Розподіл функцій між півкулями активно досліджується і на сьогодні прийнято вважати, що ліва півкуля відповідає за формування дискретної, лінійної моделі світу, кодованої знаками та поняттями, пов'язаними між собою причинно-наслідковими зв'язками; права – за формування безперервної моделі, в якій провідну роль відіграють складні образи реальних об'єктів, тісно пов'язані між собою емоційними відносинами. Тому традиційними є погляди на креативність як функціональний привілей правої півкулі головного мозку. У той же час, дослідження Е. Голубевої довели, що невербальна креативність пов'язана з домінуванням функції правої півкулі головного мозку (першою сигнальною системою), натомість, вербальні здібності індивідів обумовлені превалюванням лівопівкулевих функцій (другою сигнальною системою).

Таким чином, дослідження фізіологічних передумов креативності представлені широким колом суперечливих поглядів. Той факт, що за наявності схожих фізіологічних та нейропсихічних особливостей суб'єкти демонструють різні рівні креативності, доводить, на наш погляд, наступне: біологічна схильність не має визначального значення у розвитку креативності індивіда.

Тенденція розгляду креативності як комплексу особливостей індивіда, властивих кожній особистості та спричинених переважно соціальними чинниками, підтверджується доробками Т. Баришевої, Н. Вишнякової, О. Куцевол, О. Солдатової та ін. Так, зокрема, особливості суспільства, що сприяє формуванню креативності громадян, зазначали Т. Баришева (інтенсивна соціальна динаміка, плюралізм, свобода, демократія), С. Арієті (доступність засобів культури та освіти, різноманітність культурних груп і течій, прагнення громадян отримати визнання суспільства, соціальна рівність, інтелектуальна толерантність, можливість взаємодії та співпраці творчих особистостей, наявність системи нагород і заохочень творчості) та ін. Вплив сімейного оточення на розвиток креативності дитини вивчали В. Дружинін (великий спектр допустимих поведінкових проявів), О. Солдатова (високий освітній рівень батьків, підкріплення креативної поведінки дітей, надання прикладу творчої поведінки для наслідування), О. Яковлева (забезпечення психологічної безпеки, відсутність зовнішніх оцінок і критики, відсутність стресів) та ін. Серед освітніх чинників розвитку креативності дослідники вирізняють: проблемність навчання, орієнтацію на «зону найближчого розвитку», застосування евристичних прийомів, розширення кола дисциплін, безпосередньо пов'язаних із творчістю, наявність позитивного зворотного зв'язку та мотивації діяльності та ін. Значні можливості розвитку здатності до творчої діяльності шляхом цілеспрямованого впливу та створення відповідних умов доводять дослідження І. Білої, М. Бриль, А. Глинського, А. Горальського, Н. Гоцуляк, А. Грецова, Н. Кічук, В. Лісовської, Н. Пов'якель, О. Подгузової, Л. Пузеп, О. Яковлевої та ін.

Отже, аналіз психофізіологічних передумов та соціальних чинників креативності дозволяє зробити наступні висновки: креативність більшою чи меншою мірою властива всім людям та детермінована переважно соціальними чинниками. Зважаючи на це, творчі здібності можна визначити як високий рівень розвитку креативності, що значно вирізняє людину за даною ознакою серед інших та характеризується створенням суспільно цінних творчих продуктів. Так, за аналогією, наприклад, інтелект наявний у всіх здорових людей, але про інтелектуальні здібності ми можемо говорити лише за умови надзвичайних досягнень в інтелектуальній сфері.

Окремо можна виділити позицію вітчизняних дослідників, у працях яких інтелект та креативність традиційно розглядались як єдиний комплекс. Основна причина цього полягає в тому, що вивчення інтелектуальних здібностей здійснювалось переважно за допомогою методу проблемних ситуацій (на відміну від західного тестування).

Вирішуючи цю проблему, В. Дружинін розробляє нову структуру психометричного інтелекту – модель «діапазону», в якій інтелект обмежує верхній рівень досягнень у будь-

якій діяльності, але не детермінує його результат, зі зростанням рівня загального інтелекту зростає і діапазон. Тобто високий інтелект є необхідною умовою для творчих досягнень, але чи досягне людина своєї творчої межі, залежить від її мотивації та компетентності.

Отже, в рамках когнітивного (пізнавального) підходу креативність розглядається як здатність до творчості, що полягає у нестандартному вирішенні проблем та зумовлена особливостями мислення, сприймання, пам'яті, уяви, а також залежна від рівня інтелекту. З огляду на суперечливість та неоднозначність багатьох представлених фактів, вважаємо, що пояснення креативності лише когнітивними особливостями представляє досліджуваний феномен неповно та обмежено. Тому вважаємо за необхідне проаналізувати інші підходи до нього.

У рамках особистісного підходу до розуміння сутності креативності А. Маслоу, Р. Мей, Р. Пономарьова-Семенова, К. Роджерс, Н. Роджерс, О. Яковлева та ін. розглядають її як ціннісно-особистісне утворення. Центральним поняттями цього напрямку є «креативна особистість».

Так, характеристику креативної особистості знаходимо у А. Маслоу. На його думку, креативну особистість зміни не лякають, а надихають, вона здатна до імпровізації, впевнена, мужня, духовно сильна, адаптивна у несподіваній, незнайомій ситуації. Креативність може проявлятися у всьому, що робить людина: в її сприйнятті, установках, поведінці. Творчість – не адаптація до світу, а його перетворення. Причиною творчості є дезадаптація людини, її непристосованість до навколишнього природного й соціального світу.

Ключовим чинником креативності Ф. Баррон вважав глибинну мотивацію, або «космологічний мотив», який проявляється як «бажання створити свій власний, особистісно визначений всесвіт сенсу». Він стверджував, що творчість притаманна кожній людині, вона наповнює всі види активності в повсякденному особистому житті. В теорії А. Адлера творчість виступає засобом компенсації комплексу неповноцінності. На противагу цій позиції Р. Мей зазначав, що процес творчості необхідно розглядати не як результат «хвороби», а як ознаку повного емоційного здоров'я, як прояв самореалізації «нормальних» людей. Сутністю творчості є процес «викликання до існування», «зустріч глибоко свідомої людини з її світом». Креативність як запоруку сходження особистості до «ідеального Я», спосіб її саморозкриття розглядає Р. Ассаджіолі. Через категорію «сенс» як ставлення людини до світу, усвідомлення свого місця в ньому визначає креативність Р. Пономарьова-Семенова. О. Яковлева розглядає креативність як реалізацію індивідуальності, проявом якої виступають зміст і модальність емоційних станів. Принцип розвитку креативності полягає у трансформації інтелектуальної проблеми в емоційну, а отже значущим для креативності стає не завдання, що виконується, а емоційне ставлення до нього та співвідношення з загальним ставленням.

Дослідження сукупності особистісних якостей, що характеризує творчих людей представлені в дослідженнях Т. Любарта, К. Мушіра, К. Патела, М. Чиксентмихаї та ін. Психологи помітили, що видатним діячам мистецтва, науки притаманні певні повторювані риси особистості. Так, Т. Любарт і К. Мушір називають шість рис, які за даними емпіричних досліджень утворюють значущі зв'язки з креативністю: наполегливість, толерантність до невизначеності, відкритість новому досвіду, індивідуалізм, схильність до ризику, психотизм. В свою чергу, М. Чиксентмихаї зазначив, що для креативної особистості характерна наявність взаємовиключних особливостей: суворість і наївність; грайливість і дисципліна; відповідальність і безвідповідальність; скромність і гордість тощо.

Отже, особистісний підхід здебільшого заснований на поглядах, для яких характерним є оптимістичний контекстуальний погляд на людство та природу творчості. Сама сутність людини, на думку дослідників цього спрямування, рухає її в напрямку творчості. Творчість розглядається в контексті всієї життєдіяльності людини як спосіб життя, а не лише як розв'язання конкретних завдань. Крім того, для представників цього напрямку центральним моментом є вивчення особистісних особливостей «творчих людей», в результаті чого створюється їх узагальнений особистісний портрет.

Яскраво вираженою тенденцією сучасного етапу досліджень проблеми креативності є визнання її інтегрованим утворенням, що складається з взаємопов'язаних когнітивно-інтелектуальних та особистісно-індивідуальних компонентів. Зокрема, такий погляд на сутність креативності висловлює Д. Богоявленська, зазначаючи, що вона складається з таких підсистем: когнітивна (розумові здібності, регуляторні процеси, інтелектуальна активність, когнітивний стиль), особистісна (мотив досягнень, рівень домагань, спрямованість особистості), психофізіологічні корелянти інтелектуальної активності. К. Урбаном розроблено шестикомпонентну модель креативності, складові елементи якої відносяться до двох груп – когнітивних та особистісних. Серед когнітивних дослідник вирізняє дивергентне мислення та дивергентні дії, загальні знання та розумову базу, базу спеціальних знань і специфічних умінь; серед особистісних – зосередженість і захопленість завданням, мотивацію відкритість і толерантність до невизначеності. У дослідженні І. Львової знаходимо чотири групи якостей креативного суб'єкта, які складають творчий потенціал особистості: світоглядні якості (активна життєва позиція, оптимізм, гармонійність, гуманність тощо), ціннісні якості (доброзичливість, тактовність, щирість, працьовитість тощо), інтелектуальні якості (далекоглядність, допитливість, спостережливість, почуття гумору, гнучкість розуму тощо), вольові якості (цілеспрямованість, наполегливість, сміливість тощо).

На нашу думку, трактування креативності як інтегративного утворення представляє цінність тому, що певною мірою пояснює та об'єднує суперечливі погляди представників когнітивного та особистісного підходів. Зважаючи на це, вважаємо таке розуміння креативності відправною точкою подальшого дослідження.

Наступним важливим завданням, що закономірно витікає із розуміння креативності як інтегрованого феномену, є визначення її чинників.

Одним із провідних чинників креативності, на думку А. Адлера, Д. Богоявленської, О. Васюкової, В. Дружиніна, А. Маслоу, О. Матюшкіна, В. Моляка, Я. Пономарьова та ін. є мотивація. Вона розуміється як рушійна сила, що спонукає людину до творчості, зумовлює її спрямованість та активність. В психолого-педагогічних дослідженнях представлені різні мотиви творчої активності: інтерес (К. Ізард), мотив самоактуалізації, саморозвитку (А. Маслоу, К. Роджерс); потреба у новизні (С. Меднік); сублімація енергії лібідо (З. Фрейд), автономний творчий комплекс (К. Юнг), інтелектуальна творча ініціатива (Д. Богоявленська), «творча позиція (позиція творця)» (Т. Баришева). Важливо зауважити, що творча діяльність може бути полімотивованою, тобто спричиненою декількома мотивами. Припускаємо, що зміст мотивів конкретизується залежно від виду діяльності особистості (трудова, навчання, гра та ін.).

У тісному зв'язку з мотиваційними чинниками перебувають емоційні. Актуальність проблеми взаємозв'язків емоцій та творчості підкреслена у дослідженнях Л. Виготського (закон спільного емоційного знаку та емоційної реальності уяви), Л. Єрмолаєвої-Томиної (емоційна лабільність та інверсивність емоційних процесів), Т. Любарта (емоція як мотиваційна (творчість виявляється засобом, що дозволяє висловити афективний досвід і емоційні особливості суб'єкта), контекстуальна (емоція є чинником, що сприяє введенню суб'єкта в певний стан) та функціональна (емоція активує певні поняття) змінна), А. Маслоу («пікові» переживання), В. Моляка (забарвленість творчої діяльності), К. Урбана (захопленість завданням) та ін.

Таким чином, емоції є важливим чинником креативності, що пронизує всю її структуру. На нашу думку, у творчому процесі вони виконують дві провідні функції: мотиваційну, оскільки яскраво забарвлена діяльність спонукає людину до активності навіть за умови відсутності інших мотивів (діяльність «для задоволення») та оптимізуючу, пов'язану із підвищенням продуктивності когнітивної сфери.

Когнітивні чинники креативності включають в себе пізнавальні процеси, що задіяні під час пошуку та творчого розв'язання проблем і зумовлюють здатність до творчої діяльності.

Сукупність таких особливостей мислення як оригінальність, гнучкість, швидкість традиційно визначається рядом дослідників (О. Антонова, Дж. Гілфорд, Л. Єрмолаєва-Томіна, В. Козленко, П. Торренс, О. Тунік, М. Холодна та ін.) як творче (продуктивне, креативне) мислення, що являє собою операційну складову креативності. Розвинене творче мислення дає змогу бачити об'єкт творчого перетворення під незвичним кутом, доцільно змінювати його відповідно до нових умов, потреб, продукувати низку різноманітних, нестандартних ідей.

Особливості сприймання як важливу складову креативності виділяють, П. Просецький (цілісність сприймання), В. Каменська, І. Мельникова (спостережливість як здатність до диференційованого та точного сприймання), О. Лук («свіжість погляду», зіркість в пошуку проблеми), Ф. Барон, А. Кропфей, А. Коестлер, Г. Луттон, Д. МакКінон («комплексність, «синтетичність» як здатність бачити частковий збіг ознак предметів), Дж. Гетзелс, П. Джексон, К. Роджерс (спонтанність сприймання, відсутність фіксованої установки, константності, тобто здатність сприймати самостійно і неупереджено), Е. Сіннот, П. Торренс (перевага складних, асиметричних об'єктів; в самому сприйманні таким чином готується матеріал для майбутньої роботи мислення, сприймання має первинні ознаки креативності). Здатність сприймати об'єкти комплексно, синтетично, неупереджено, помічати головне, істотне, вміння бачити потенційне відіграє провідну роль під час постановки проблеми та пошуку додаткової інформації про досліджуваний предмет чи явище.

Ядром творчості Л. Виготський, Н. Дяченко, Л. Єрмолаєва-Томіна, В. Козленко, Я. Пономарьов, Л. Рубінштейн вважають уяву, перш за все продуктивну (з її допомогою дійсність свідомо конструюється, а не просто механічно копіюється чи відтворюється) та активну (користуючись нею, людина за власним бажанням, зусиллям волі викликає в себе відповідні образи, тобто може керувати творчим процесом). Уяву як діяльність, спрямовану на створення нового образу, визначає Л. Виготський. Дослідник зауважує, що в її процесі використовуються різноманітні дії (аналіз, абстрагування, синтез) та операції (комбінування, акцентування, типізація, схематизація, інверсія та ін.). Роль уяви в творчому процесі, на думку С. Рубінштейна, полягає в тому, що вона перевтілює образний, наочний зміст будь-якої проблеми і тим самим сприяє її успішному вирішенню. Наведені визначення характеризують уяву як процес, що виконує основну функцію креативності (створення нового), але при цьому перебуває у тісному зв'язку з мисленням, пам'яттю та визначається ними.

Отже, названі пізнавальні процеси тісно взаємопов'язані та взаємодетерміновані в процесі творчого мислення. На сьогоднішній день дослідники не мають достатнього арсеналу засобів, щоб диференціювати ці процеси, визначити їх домінанту.

Окрім пізнавальних психічних процесів важливу роль в творчому процесі відіграє обізнаність особистості в тій галузі, в рамках якої здійснюється діяльність.

Так, В. Моляко вважає, що психологічно найбільш важливим моментом в процесі перевірки гіпотези є момент суб'єктивної впевненості в її правильності, яка опосередковується знаннями, вмінням інтерпретувати вихідні дані. На думку Т. Любарта, знання дозволяють орієнтуватися в різноманітних ситуаціях, не «винаходити» повторно те, що вже винайдено, сприяють розумінню окремих аспектів завдання та зосереджувати мислення на її нових сторонах. Кореляцію креативності з академічною успішністю (зв'язок між гнучкістю мислення та рівнем освіти) доводять Ю. Кулюткін та Г. Сухобська. Дослідники підкреслюють, що освіта та розумове виховання знижують стереотипність мислення. Отже, обізнаність особистості в сфері, до якої належить проблема, має важливе значення у створенні творчого продукту. Вона забезпечує визначення необхідності пошуку нових шляхів розв'язання певних завдань, вільне опрацювання вихідних даних, впевненість у доцільності знайденого рішення. Якість творчого процесу визначається надійністю, міцністю, систематизованістю знань, їх усвідомлюваністю суб'єктом. Крім того, провідного значення набуває обізнаність особистості щодо сутності творчої діяльності, її етапів, особливостей, способів творчого розв'язання проблем.

Необхідною умовою успішного виконання будь-якої діяльності є сформованість вольових якостей особистості. Оскільки творчість визначається проблемністю, яка в свою чергу завжди включає в себе низку труднощів та бар'єрів, то воля визнається одним з основних компонентів креативності. Під час творчого процесу особистість має долати властиві внутрішні бар'єри: силу звички, інерцію мислення, пасивність, лінощі, вузький практицизм, вплив авторитетів, страх перед невдачею, неприйняття, боязнь критики або, навпаки, занадто високу самокритичність.

Вольові якості як чинники креативності представляють у своїх дослідженнях В. Моляко (наполегливість, цілеспрямованість, системність в роботі, рішучість), І. Львова (цілеспрямованість, наполегливість, сміливість, вміння доводити розпочату справу до кінця, здатність до самоствердження, витримка, мужність і стійкість (здатність переносити життєві поразки та негаразди), неабияка енергійність, впевненість у собі), О. Попель (саморегуляція та самоконтроль, самостійність, здатність до вольової напруги, спрямованість індивіда на досягнення кінцевої мети творчої діяльності, вимогливість до результатів власної творчості), О. Антонова (наполегливість щодо виконання завдань, прагнення до змагань, впевненість у своїх силах і здібностях, незалежність мислення і поведінки), С. Сисоєва (сміливість, готовність до розумного ризику в професійній діяльності, цілеспрямованість, самостійність, наполегливість, ентузіазм), Л. Пузеп («креативно-вольовий акт» – мобілізація вольових зусиль, подолання можливих внутрішніх перешкод на шляху реалізації креативних здібностей). Отже, вольові якості супроводжують усі етапи творчого процесу (під час прийняття рішення досліджувати незвідане, знаходження додаткової інформації у спеціальній області, утримання проблеми в центрі уваги протягом тривалого часу, хоча і з різною інтенсивністю, концентрація під час аналізу, оцінки рішення, розробки продукту творчості, здатності адекватно сприйняти критику тощо), виконують компенсаторну функцію у разі недостатньої сформованості інших компонентів.

Дослідники Д. Богоявленська, О. Матюшкін та ін. приділяють значну увагу впливу рефлексивності та адекватності самооцінки на актуалізацію креативності: низька самооцінка призводить до надмірної критичності та в результаті гальмує можливості особистості, висока – не дає стимулів для подальшого розвитку. Тому, на думку О. Алфеевої, Т. Баришевої та ін. важливого значення набуває позитивна Я-концепція особистості, що характеризується самоповагою, прийняттям себе, відчуттям власної значущості тощо та визначає здатність до ризику та самостійності.

Таким чином, кожен із зазначених психологічних чинників креативності має функціональне значення в забезпеченні прагнення та здатності до творчої діяльності. Важливо зауважити, що наведена будова креативності як інтегрованого психічного утворення є дещо умовною. Це пов'язано із взаємною детермінованістю та тісним зв'язком окремих психологічних чинників, що зумовлюють креативність. Крім того припускаємо, що залежно від виду творчої діяльності будова креативності може змінюватись на набувати специфічних ознак.

Отже, погляди науковців на сутність креативності не є однозначними. Відповідно до провідного чинника креативності нами було виокремлено когнітивний (пізнавальний) та особистісний підходи до розуміння сутності досліджуваного феномену. Провідним на сьогодні вважаємо розуміння креативності як інтегрованого утворення, що зумовлюється впливом комплексу психологічних чинників. Незважаючи на велику кількість різнопланових досліджень, одностайності щодо структури психічних детермінант креативності серед науковців немає. Вважаємо, що на креативність як інтегрований феномен впливають мотиваційні, емоційні, когнітивні, вольові та ін. чинники, кожен з яких має визначальне значення у забезпеченні прагнення та здатності особистості до творчої діяльності.

Відповідно до представлених позицій, креативність визначаємо як інтегровану, складноорганізовану здатність особистості до творчості, що проявляється у прагненні та можливості висувати проблеми та самостійно знаходити нестандартні, доцільні та ефективні

способи розв'язання різноманітних завдань. Важливим для розв'язання проблеми розвитку нового типу особистості, здатної до реалізації концепції сталого розвитку є висновок про те, що креативність властива всім людям, хоча ступінь її вираженості може суттєво відрізнятися. Вона керована та піддається розвитку, її можна актуалізувати та тренувати. Такий висновок підтверджує актуальність поставленої проблеми, оскільки доводить значення і можливість освіти у розвитку креативних громадян.

Література

1. Біла І. М. Психологія дитячої творчості : наук.-метод. посібник. К.: Фенікс, 2014. 138 с.
2. Богоявленская Д. Б. Психология творческих способностей. М.: Академия, 2002. 320 с.
3. Макаренко Н. М. Психологічні чинники розвитку креативного мислення майбутніх практичних психологів: автореф. дис. ... канд. психол. наук: 19.00.07. К., 2008. 20 с.
4. Малій Н. Ю. Психолого-педагогічні особливості розвитку креативної складової професійного мислення у майбутніх педагогів: дис. ... канд. психол. наук: 19.00.07. Слов'янск, 2010. 208 с.
5. Підліснюк В.В. Сталий розвиток суспільства: 25 запитань і відповідей. Тлумачний посібник: Видавництво «Поліграфекспрес», 2001. 27 с.
6. Проблеми інтеграції у сучасній професійній освіті: методологія, теорія, практика: монографія / Ред.: І. М. Козловська, Я. М. Кміт. Л.: Сполум, 2004. 243 с.
7. Теоретичні і прикладні аспекти розвитку креативної освіти у вищій школі: монографія / За ред. О. А. Дубасенюк. Житомир: Вид-во ЖДУ ім. І. Франка, 2012. 284 с.

Part 3. EDUCATION AS A FACTOR OF SUSTAINABLE DEVELOPMENT

3.1. ARCHETYPAL SYMBOLISM AND COLLECTIVE UNCONSCIOUS

3.1. АРХЕТИПНА СИМВОЛІКА ТА КОЛЕКТИВНЕ НЕСВІДОМЕ

Сучасні глобальні тенденції, які переживає людство, одночасно обумовлюються та супроводжуються фундаментальними дослідженнями в соціально-економічній структурі суспільства, науково-технічному прогресі та створенні загального інформаційного простору, єдиних загальносвітових систем в економіці, фінансах, технологіях, політико-правовій, культурній та освітній сферах. Людська цивілізація переживає етап раніше невідомий їй за рахунок входження інформаційних технологій у всі напрямки діяльності людини-особистості.

За таких умов необхідно особливо звернути увагу на дослідження психіки як архаїчної структури людської цивілізації, розробляти нові підходи, щодо перспектив розвитку та протидії глобальним проблемам людства та індивідуальним траєкторіям формування конкретної особистості, як представника майбутніх поколінь. Разом з локальним, індивідуальним рівнем свідомості існує менш зрозумілий, проте більш інформативний та універсальний пласт колективного несвідомого з його архаїчним змістом. У цьому контексті можна говорити про необхідність вивчення людської особистості в нерозривній єдності її свідомої і несвідомої складової, для отримання ефективних траєкторій руху до вирішення особистісних проблем як складової глобальних стратегій розвитку людства.

У межах заявленого дослідження актуальними є поняття «архетипна символіка» та «колективне несвідоме». Архетипна символіка – це символіка, яка виражає зміст колективного несвідомого, що значною мірою має спільні характеристики для всього людства, але набуває індивідуального значення в конкретних виявах активності суб'єкта. Кожного разу символи наповнюються іншим додатковим значенням, залежно від індивідуального досвіду суб'єкта.⁶⁶⁶ До проблеми вивчення символів зверталися багато вчених з числа психологів, філологів, істориків, математиків і т.д.

У сучасних зарубіжних та вітчизняних дослідженнях репрезентовано різні погляди стосовно феномену несвідомого. Але виникненню та розвитку цього поняття ми завдячуємо зарубіжним вченим. У пошуках сутності людського буття, його рушійних сил та генеральних цілей швейцарський психіатр К. Г. Юнг «відкрив» найглибший – колективний, універсальний, деіндивідуалізований – пласт психіки. Вперше ідею про присутність у несвідомому універсальних змістів К. Г. Юнг висловлює у своєму дисертаційному дослідженні, виданому в 1902 р., а у 1911-1912 роках публікується праця «Лібідо, його метаморфози і символи», у якій вже чітко артикульовані особливості поглядів автора, які не вкладаються у прийняту на той час теорію.⁶⁶⁷

З психологічного словника ми дізнаємося, що колективне несвідоме - універсальні, загальні образи та ідеї, які мають психічно успадкований характер, передаються із покоління в покоління та лежать в основі діяльності людей. В роботі «Психологія несвідомого процесу» (1916) К. Г. Юнг підкреслив, що деякі атрибути неможна віднести повністю до людської особистості, а треба розглядати в якості змістів «понадособистісного або колективного несвідомого». Також він підкреслював те, що в глибинному шарі колективного несвідомого «сплять» першочергові загальнолюдські образи. В розумінні К. Г. Юнга зміст колективного несвідомого – це не тільки осадки архаїчних способів функціонування людей, але й осадки функціонування тваринного ряду предків. На відміну від індивідуального, особистого несвідомого, яке складається із

⁶⁶⁶ Яценко Т. С. (2003) Особливості внутрішньої динаміки психіки, с. 138.

⁶⁶⁷ Юнг К. Г. (1994) Либи́до, его метаморфозы и символы, с. 254.

змістів, які колись були свідомими, але в силу витіснення пропали із свідомості, колективне несвідоме характеризується тим, що його змісти ніколи не були в свідомості, ніколи не були придбані індивідуально, а зобов'язані своєму існуванню загальному успадкуванню.⁶⁶⁸

Згідно науковим працям К. Г. Юнга колективне несвідоме можна охарактеризувати наступним чином: воно розвивається не індивідуально, а отримано у спадок; складається із архетипів як певних попередніх форм, які виступають моделлю та зразками інстинктивної поведінки; зараховує до себе продукти архаїчної природи, ті змісти й образи поведінки, які у всіх індивідів одні й ті ж самі; ідентично у всіх людей і тим самим утворює загальну основу душевного життя кожного; має міфологічні за своїм характером змісти; складається із образів, які не мають кровної або расової спадковості, а належать до людства в цілому; виступає сховищем реліктових останків і спомин про минуле; представляє собою єдину для всіх підоснову, на якій зберігається непорушна цілісність й фундаментальна ідентичність; вбирає в себе такі змісти, які не можуть бути об'єктом мимовільного наміру й непідвласні контролю зі сторони волі; може активізуватися у великій соціальній групі, у результаті чого виникають колективні відхилення – духовна епідемія, яка здатна призвести до революції, війни, катастрофи.

К. Г. Юнг виходив з того, що при лікуванні психічних захворювань необхідно розкривати зміст не тільки індивідуального, але й колективного несвідомого. Виявлення останнього передбачає аналіз сновидінь й використання методу активної уяви, що в кінцевому рахунку може слугувати пробудженням внутрішньої активності людини у напрямку здійснення індивідуації та присвоєння Самості, цілісності його існування в природному, духовному та соціальному світі.⁶⁶⁹

Особливу значущість для нашого дослідження має поняття несвідомого в класичному психоаналізі. З. Фрейд вважав, що несвідомі процеси є активними та зумовлюють поведінку людини. Дослідник відзначав, що несвідоме є латентне і будь-якої миті може стати доступним для свідомості. З. Фрейд запропонував структуру психічного апарату, який складається з трьох частин: «Ід» («Воно»), «Его» («Я»), «Супер-Его» («Сверх Я»). «Воно» включає все те, що в людини закладено ще від народження, зокрема інстинкти. «Я» – існує як інстанція, що є посередником між «Воно» і зовнішнім світом, її дія спрямована на забезпечення самозбереження. «Его», пов'язане із зовнішніми подіями, реагує на зміни, що відбуваються в реальному житті, прагне до змін в оточуючому світі, які відбувалися б на його користь. Стосовно «Ід» «Его» прагне контролювати прояви інстинктів і навіть пригнічувати їх, прагне позбутися невдоволення.⁶⁷⁰

Засновник психоаналізу З. Фрейд на матеріалі аналізу сновидінь першим звернув увагу на факт наявності в сновидіннях елементів, які не є індивідуальними й не виводяться з особистого досвіду сновидця. Він назвав їх «прафантазіями», «архаїчними залишками», тим самим підкресливши їх колективну, а не індивідуальну природу. В більш широкому плані, який виходив за межі сновидінь, З. Фрейд говорив в роботі «Тотем і табу»⁶⁷¹ про «психічні нахили, які дісталися у спадок», а пізніше – про «архаїчний спадок минулого» та «успадковані схеми». Там же він посилається на К. Г. Юнга, який указував, що «фантазії деяких душевнохворих збігаються з міфологічними космогоніями древніх народів».⁶⁷² На думку З. Фрейда, архаїчна спадщина людини охоплює як нахили, так і «наслідки пам'яті про переживання попередніх поколінь». Він звертав увагу на те, що у індивідуальному змісті життя людини включений не тільки особистий досвід, але й ніби засвоєний при народженні філогенетичний спадок.

⁶⁶⁸ Лейбин В. М. (2001) Словарь-справочник по психоанализу, с. 421-422.

⁶⁶⁹ Там само, с. 423.

⁶⁷⁰ Яценко Т. С. (2008) Глубинна психокорекція та упередження психічного вигорання, с. 54.

⁶⁷¹ Фрейд З. (1997) Тотем и табу. Психология первобытной культуры и религии, с. 145.

⁶⁷² Лапланш Ж. (2013) Словарь по психоанализу, с. 49.

Разом з тим, на відміну від К. Г. Юнга, засновник психоаналізу не використовував в своїх роботах поняття колективного несвідомого, вважаючи що подібний вираз є не чим іншим, як тавтологією. У зв'язку з цим він підкреслював, що «зміст несвідомого взагалі колективний, воно здобутки народу».⁶⁷³ Тому, не використовуючи поняття колективного несвідомого, З. Фрейд віддавав перевагу говорити про філогенетичне походження несвідомого, про успадковане повторення розвитку, яке пройшло все людство на протязі тривалого часу, починаючи з давніх часів, про «психічний конденсат», який став невід'ємною спадщиною, яка с кожним поколінням потребує тільки пробудження. Прикладом подібної спадщини є, на його думку, «вроджена» символіка, яка залишилась людям від епохи розвитку мови та однакова за змістом у всіх народів, не дивлячись на мову.⁶⁷⁴

Вивчаючи системну впорядкованість психіки суб'єкта у єдності її свідомих і несвідомих проявів, слід звернути увагу на дослідження українського доктора психологічних наук, професора, академіка НАПН України Т. С. Яценко, які презентовані авторською розробкою – «Модель внутрішньої динаміки психіки» (Рис. 1), що є концептуальним узагальненням науково-практичних здобутків згаданого вченого більш як за сорок років.



Рис. 1. Модель внутрішньої динаміки психіки

З теорії класичного психоаналізу Т. С. Яценко зрозуміла, що входячи в контакт із зовнішнім середовищем психіка виражає протистояння та протидію (антагонізм). В «Моделі» це відображають структурні компоненти, які представлені по вертикалі: «Ід» («Воно»), «Его» («Я») та «Супер-Его» («Сверх-Я»). «Модель» демонструє структуру психіки в системному синтезі лінійних взаємозалежностей, об'єктивує сутнісну суперечливість кожної підструктури та одночасно їх єдність без можливості взаємного нівелювання, ліквідації будь-якої з таких «конкуруючих» сторін або їх злиття. В «Моделі внутрішньої динаміки психіки» «Его» розглядається як базова структура. Звертає увагу схожість підструктур психіки, які відносяться до свідомого, та підструктур несвідомого (передсвідомого), які об'єднуються в «Его», – їх відношення ізоморфні (лінійної залежні) (Рис. 1, вертикаль). «Модель» представляє собою універсум, який охоплює всі основні підструктурні компоненти психіки, з яких тільки одна відповідає «принципу реальності», а інші – «принципу задоволення». Особливий інтерес в контексті нашого дослідження

⁶⁷³ Фрейд З. (1997) Тотем и табу. Психология первобытной культуры и религии, с. 146.

⁶⁷⁴ Лейбин В. М. (2001) Словарь-справочник по психоанализу, с. 424.

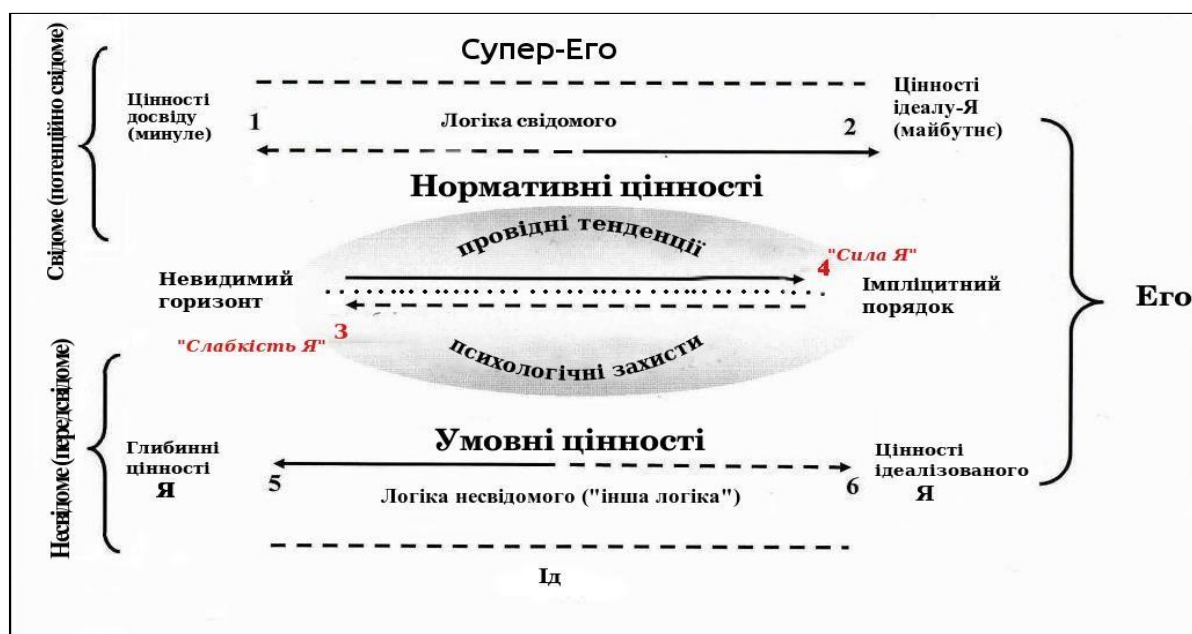
представляє «Ід». Ця інстанція «функціонує у відповідності з первинними процесами, її зміст неупорядкований, не підлягає причинно-наслідковим зв'язкам та часовим залежностям. Ця ірраціональна, дифузно-хаотична та «аморальна» інстанція, яка живе за принципом задоволення, що проявляється у знятті напруги при задоволенні потреб».⁶⁷⁵

У несвідомому, яке піддається пізнанню за участі вербальних засобів – все системно впорядковано. Цю системну впорядкованість психіки особливо чітко виражають базові особистісні захисти, на протигагу ситуативним захистам, що зорієнтовані на «адаптацію» суб'єкта до актуальної ситуації. На думку вченої несвідоме має свої специфічні закономірності ще й тому, що воно існує не лише поза часом (на відміну від свідомого), а й поза статтю. Несвідомому невідома стать, йому відомі бажання суб'єкта, що підпорядковуються першопочатково принципу задоволення та намагаються бути не відтягнуті в часі їх реалізації. Свідоме і несвідоме мають свої цілі та цінності. Несвідоме має глибиннопсихологічні цінності, бо інакше воно б ніяк не уструктурувалось, енергетика не спрямовувалась би на щось значиме для суб'єкта. Можна сказати, що ці дві сфери психіки підкоряються різним законам функціонування, хоча виступають при цьому частинами єдиного цілого. Більш конкретно це можна бачити із порівняльної таблиці:

Таблиця 1. Функційні особливості двох сфер психіки

<i>Свідоме</i>	<i>Несвідоме</i>
Дії мають цілеспрямований, раціональний характер	Має ірраціональний характер
Первинно детерміноване зовнішньою діяльністю і лише потім проходить процес інтеріоризації, що має вияв у думках, ідеях	Детерміноване внутрішніми механізмами; репрезентується переважно образами фантазії, які мають символічний характер
Орієнтується на сформовані суспільством цінності	Орієнтоване на інфантильні цінності
Охоплює ставлення суб'єкта до самого себе через цінності, притаманні самосвідомості	Ґрунтується на умовних цінностях, так само неусвідомлюваних, як і їх відношення до ідеалізованого «Я». Наявність умовних цінностей пізнається опосередковано через «очікування» суб'єкта на підтвердження гідностей «Я»
Причетне до самопізнання	Має обмежені можливості самопізнання
Переважно опосередковане досвідом пізнання інших людей	Піддається пізнанню у процесі психоаналізу матеріалу власної поведінки суб'єкта
Становить суб'єктивний образ об'єктивного світу	Є об'єктивним образом суб'єктивного світу особи
Є відображенням у духовному житті суб'єкта інтересів і уявлень різних соціальних груп, класів, націй, суспільства загалом	Відображає інфантильні інтереси «Я», прагне за участю колективного несвідомого, завершити нереалізовані потреби дитинства
Є носієм моралі	Ґрунтується на витісненнях у несвідому сферу змісту, що не відповідає моралі
Тлумачиться як особливий, вищий рівень логічної впорядкованості психічної діяльності суб'єкта	Є формою регресивного інфантильного способу самоорганізації, підпорядкованою «іншій логіці»
Передбачає раціональність дій та прогнозування їх наслідків	Має символічний характер активності
Від самого початку є суспільним продуктом	Стимульоване потягами «Ід» та має інтрасоціальний характер
Має тим вищий рівень, чим більшою мірою та з більшою ясністю людина здатна до самозвітування	Має тим нижчий рівень, чим меншою мірою вербалізоване
Має фокус і периферію («вчення про домінанту»)	Є носієм цінностей інфантильного «Я»; фокус та периферія синтезуються на латентному рівні
Має різні рівні ясності (саморефлексії)	Відповідає різній мірі пізнаності
Перебуває у складній взаємодії з несвідомим	Перебуває у складній взаємодії зі свідомим
Зміст виражає знаково	Зміст виражає приховано, підтекстно й символічно
Підлягає законам часу, простору та статі	Функціональні особливості його змісту – поза часом, статтю та простором
Зміст переважно зберігає в потенційно свідомому і може актуалізуватися вольовим зусиллям	Процес об'єктивування змісту стримується опорами та психічними захистами, відсутній прямий перехід у свідомість. ⁶⁷⁶

⁶⁷⁵ Теория и практика глубинной психокоррекции: Третья Авт. школа академика АПН Украины Т. С. Яценко (2010) / сост. А. В. Глузман и др.; под ред. Т. С. Яценко, с. 11-13.

⁶⁷⁶ Яценко Т. С. (2006) Основы глубинной психокоррекции: феноменология, теория, практика, с. 211-212.

Наукові дослідження підтверджують, що пізнанню несвідомої сфери особистості допомагають архетипні символи. Т. С. Яценко, дослідження якої носять для нас провідну роль, вважає, що архетип передається із покоління в покоління як інстинкт, сприяє вираженню інформації несвідомого, з використанням образних запасів, які зберігаються у кожного з нас в колективному несвідомому. Архетип піднімає «банк» візуальних засобів із надр колективного несвідомого для того щоб зробити пізнаючу ту інформацію, на яку наш індивідуальний досвід накладає певне табу. Саме завдяки архетипу в поведінці об'єктивується «тайна» інформація з глибин несвідомого. Цілісність психіки й взаємозв'язок свідомої та несвідомої сфер забезпечується адаптацією архетипних символів до просоціального та одночасно індивідуально неповторного досвіду суб'єкта. Тому за рахунок фіксації минулого досвіду, архетипна символіка у кожної людини має індивідуально неповторне висвітлення.⁶⁷⁷

Таким чином, можна стверджувати, що колективне несвідоме зберігає свою автономію та абсолютну пізнавальну недоторканість поза контекстом цілісної психіки суб'єкта, що означає протиріччя: з однієї сторони, колективне несвідоме має зверх індивідуальний характер, а з іншої – не існує без індивіду, оскільки за допомогою архетипу воно слугує визначенню змісту несвідомої сфери суб'єкта. Архетип візуалізує несвідоме не дифузно, а під впливом глибинних цінностей суб'єкта (Рис. 1, стрілка 5) з використанням символів із арсеналу колективного несвідомого, які синтезуються з індивідуальним досвідом суб'єкта. В тому, що людина «розповідає» про свою «глибинно-психологічну драму» у візуалізованих формах (в психомалюнку, казці «Про власне життя», роботі з каміннями та іграшками, роботі з тістом і т.д.) слід завдячити саме архетипу як «граматиці» для вираження змісту несвідомого за допомогою візуальних способів. Якщо мова – це система знаків, то колективне несвідоме обслуговує система символів.⁶⁷⁸

Багатолітній досвід Т. С. Яценко та її наукової школи дозволяє стверджувати, що пізнання несвідомого без участі архетипів було б неможливим. Саме архетип є для індивіда позадосвідним, а це означає неконтрольованим зі сторони опорів та «Супер-Его». Це динамічний конструкт, який є ведучим у символізації змісту несвідомого співвідносно з глибинними цінностями (Рис. 1, стрілка 5). Архетип є механізмом символізації (шифрування) змісту (а не конкретним змістом) несвідомого, який сприяє візуальному вираженню його скритої сутності. Дослідниця впевнена, що архетип нерозривно пов'язан із свідомим (через індивідуальний досвід суб'єкта), також, як і з несвідомим. Архетип – це універсальний механізм візуального синтезування змісту обох сфер психіки (свідомої та несвідомої) у символічній формі. Тому колективне несвідоме як складова філогенетичної спадщини візуальних способів вираження змісту психічного оживає співвідносно з потребами психіки суб'єкта. Об'єднуючим моментом колективного несвідомого та архетипу є «знання» арсеналів образів. Архетип сильним тим, що може цим скористатися для вираження системних характеристик глибинних проблем конкретного індивіда. В цьому й закладається його синтезуюча функція в ракурсі цілісної психіки. У процесі символізації змісту несвідомого архетип враховує як сферу свідомого, так і несвідомого у всій повноті їх спірних тенденцій та енергетичних напрямків. Саме свідоме в значній мірі сприяє вияву символіки колективного несвідомого, робить її доступною (адаптованою) до соціуму у використанні архетипів. Важливо ще й те, що головна мета символізації не тільки у запобіганні покарання «Супер-Его», але й у задоволенні потреби несвідомого в презентації (у тому, щоб бути пізнаним та реалізованим через свідому сферу). Тому архетип ніколи «не використовує» в процесі символізації знак (без його символічного

⁶⁷⁷ Теория и практика глубинной психокоррекции: Третья Авт. школа академика АПН Украины Т. С. Яценко (2010) / сост. А. В. Глузман и др.; под ред. Т. С. Яценко, с. 14.

⁶⁷⁸ Теория и практика глубинной психокоррекции: Авторская школа академика АПН Украины Т. С. Яценко / сост. С. М. Аврамченко, Н. В. Дметерко, М. П. Зажирко и др.; под ред. Т. С. Яценко. Ялта: РИО КГУ, 2008., с. 13.

аспекту), адже він міг би бути впізнаним. Символ багатозначний, та його значення взаємно не нівелюють один одного, не зливаються і не знаходяться в антагоністичних відношеннях, вони дружньо співіснують. Логіка свідомості «знає» тільки про себе і без особливого бажання «здогадується» про існування несвідомого та його логіки. Несвідомому відомий зміст психічного взагалі, у всіх його проявах, а символ завдяки його багатозначності має можливість репрезентувати це в поведінці суб'єкта.⁶⁷⁹

Багаторічні дослідження в ракурсі психодинамічної теорії визначенні на сьогодні в тому числі і в наступному: «архаїзми феноменологічно не існують поза психікою, вони виявляються опосередковано через вплив на почуття, переживання, а головне – у тенденціях поведінки конкретної людини, що задають мотиваційні чинники».⁶⁸⁰ При цьому необхідно пам'ятати, що їх сутність людині невідома за рахунок дії психологічних захистів. Саме метод активного соціально-психологічного пізнання (АСПП, автор Т. С. Яценко) за рахунок використання прийомів опосередкованої самопрезентації, що каталізують спонтанну активність суб'єкта, детерміновану глибинами психіки, відкриває можливість подолати психологічні захисти та відкрити перспективи індивідуального пізнання власних детермінант поведінки.

Підбиваючи підсумок, можна стверджувати що архетипна символіка є складовою колективного несвідомого. Архетип відіграє провідну роль в процесі символізації змісту несвідомої сфери психіки суб'єкта та складає його індивідуальну неповторність, яка відображає життєвий досвід суб'єкта. Він сповнений мотиваційно-смысловим потенціалом (його зміст виражається символікою), що дає можливість професійному психологу при правильно організованому процесі глибинної роботи пізнати базально-мотиваційні аспекти психіки. Це, в свою чергу, відкриває необмежені можливості вирішення особистісної проблеми суб'єктом пізнання, налагодження продуктивних соціальних зав'язків, професійної реалізації та самовдосконалення, за чим неминуче стоїть вирішення глобальних питань розвитку людства, нації, держави, окремої родини і т. д.

Література

1. Лапланш Ж. Словарь по психоанализу. Москва, 2013. 624 с.
2. Лейбин В. М. Словарь-справочник по психоанализу. СПб.: Питер, 2001. 688 с.
3. Теория и практика глубинной психокоррекции: Авторская школа академика АПН Украины Т. С. Яценко / сост. С. М. Аврамченко, Н. В. Дметерко, М. П. Зажирко и др.; под ред. Т. С. Яценко. Ялта: РИО КГУ, 2008. 200 с.
4. Теория и практика глубинной психокоррекции: Третья Авт. школа академика АПН Украины Т. С. Яценко / сост. А. В. Глузман и др.; под ред. Т.С. Яценко. Ялта: РИО КГУ, 2010. 200 с.
5. Фрейд З. Тотем и табу. Психология первобытной культуры и религии. СПб.: Алатейя, 1997. 222 с.
6. Юнг К. Г. Либи́до, его метаморфозы и символы. СПб: Восточно-Европейский Институт Психоанализа, 1994. 416 с.
7. Яценко Т. С. Архаїчний спадок психіки: психоаналіз феноменології проблеми. Дніпро: Інновація, 2019. 284 с.
8. Яценко Т. С. Глибинна психокорекція та упередження психічного вигорання. Частина 1. К.: Главник, 2008. 176 с.
9. Яценко Т. С. Основи глибинної психокорекції: феноменологія, теорія, практика: навч. посібник. К.: Вища шк., 2006. 382 с.
10. Яценко Т. С. Особливості внутрішньої динаміки психіки // Професійна освіта: педагогіка і психологія. Польсько-український журнал / за ред. Т. Левовицького, І. Вільш, І. Зязюна, Н. Ничкало-Ченстохова; Київ, 2003. № 4. С. 137-152.

⁶⁷⁹ Теория и практика глубинной психокоррекции: Третья Авт. школа академика АПН Украины Т. С. Яценко (2010) / сост. А. В. Глузман и др.; под ред. Т. С. Яценко, с. 19-22.

⁶⁸⁰ Яценко Т. С. (2019) Архаїчний спадок психіки: психоаналіз феноменології проблеми, с. 53.

3.2. PROFESSIONAL AND PEDAGOGICAL COMMUNICATION AS A BASIS FOR THE FORMATION OF THE PERSONALITY OF THE FUTURE SPECIALIST

3.2. ПРОФЕСІЙНО-ПЕДАГОГІЧНЕ СПІЛКУВАННЯ ЯК ОСНОВА СТАНОВЛЕННЯ ОСОБИСТОСТІ МАЙБУТНЬОГО ФАХІВЦЯ

Вступ. Спілкування є особливим видом соціальної взаємодії людей і формою її виявлення; це цілеспрямована взаємодія, при якій встановлюються і розвиваються контакти між людьми, виробляються і дотримуються загальні правила, тактика і стратегія поведінки. Основу спілкування становлять потреби людей у забезпеченні умов життєдіяльності, інформаційному обміні, реалізації спільних та індивідуальних цілей та завдань.⁶⁸¹ Не випадково, спілкування визначаємо як значущу складову здійснення будь-якої професійної діяльності, адже взаємодія між людьми поряд із предметно-практичною діяльністю, характеризується нами як важливий фактор розвитку особистості (індивідуальної відмінної характеристики людини), її самовизначення та самореалізації, як в особистісному аспекті, так і професійному. При цьому відзначаємо, що особистість може свідомо керувати міжособистісними взаємодіями і свідомо впливати на свій статус в певній соціальній групі. Це обумовлено тим, що людина в своєму індивідуальному розвитку користується всім, що створено людством, не тільки за допомогою діяльності, а й у процесі спілкування з іншими людьми, які володіють конкретним соціально-історичним досвідом. Аналіз стану розвитку вищої освіти доводить, що сьогодні неможливо розв'язувати завдання наукового осмислення і конструювання процесу підготовки майбутнього професіонала без включення в цей процес методів і технологій навчання спілкуванню з урахуванням специфіки професійної діяльності. Адже недостатній рівень розвитку навичок спілкування перешкоджає особистісному та професійному зростанню фахівця.

Методологія. Досліджуючи питання забезпечення якісної взаємодії в системі «викладач – студент», ми зазначаємо, що ряд психолого-педагогічних досліджень з проблеми організації та здійснення професійно-педагогічного спілкування доводять: значна частина педагогічних труднощів обумовлена не стільки недоліками наукової і методичної підготовки педагогів, скільки деформацією сфери професійно-педагогічного спілкування. У теорії та практиці накопичено значний матеріал, який є основою наукового підходу до визначення психолого-педагогічних умов щодо ефективності міжособистісного спілкування.

Спілкування як взаємодію соціальних суб'єктів розглядали Т. Алексеева, Г. Андреева, О. Бодальов, Н. Волкова, Л. Дарійчук, І. Зязюн, М. Каган, В. Кан-Калик, Н. Кузнецова, В. Пасинок, Л. Савенкова, П. Сопер, І. Томан. Окремі психолого-педагогічні аспекти спілкування знайшли відображення в працях І. Богданової, А. Добрович, В. Кручек, А. Маркової, В. Семиченко, І. Цимбалюка, І. Чернокозова. Аспекти формування стилю міжособистісної взаємодії, готовності до особистісно орієнтованого спілкування розкриваються в роботах К. Богатирьова, М. Ковалья, О. Куліш. Проблеми культури спілкування висвітлювались авторами В. Грехневим, А. Коваль, В. Малаховим, Г. Чайкою, Т. Чмут, В. Шеломенцевим.

У розробках вітчизняних дослідників можна виокремити два підходи до розуміння сенсу професійно-педагогічного спілкування. Перший – полягає в розгляді спілкування як складової частини керованої діяльності, яка включає перцептивну, комунікативну та інтерактивну сторони. Другий підхід акцентує увагу на тому, що спілкування виступає як самостійна психологічна категорія й має такі характеристики: суб'єкт-суб'єктний зв'язок тих, хто спілкується, активність, творчу позицію, відвертість між партнерами. Педагогічний аспект процесу спілкування дозволяє визначити його як форму взаємодії (наукової, освітньої) педагога та студентів, яка включає елементи соціальної та особистісної спрямованості.

⁶⁸¹ Слєпкань З. І. (2005): Наукові засади педагогічного процесу у вищій школі, с. 203-204.

Прагнення до людського спілкування виступає своєрідним внутрішнім стимулом, рушієм діяльності особистості. Взаєморозуміння та злагодженість поведінки є результатом саме процесу спілкування, наслідком чого є формування якості людини як суб'єкта пізнання та перетворення навколишньої дійсності. Отже, *спілкування має багатоаспектний вплив як на всі аспекти життєдіяльності особистості, так і на поліпшення загальної атмосфери освітнього процесу. Проте опора на теорію і практику спілкування ще не стала повсякденною нормою діяльності педагогів. Тому є ще достатньо питань, на розв'язання яких має бути спрямована увага дослідників.*

Метою дослідження є теоретичне обґрунтування основних засад професійно-педагогічного спілкування та розкриття його значущості у становленні особистості майбутнього фахівця через систему комунікативної взаємодії «викладач – студент».

Для досягнення поставленої мети передбачено виконання таких завдань:

- Здійснити аналітичний огляд науково-педагогічних джерел з проблеми дослідження.
- Обґрунтувати зміст і структуру професійно-педагогічного спілкування.
- Окреслити основні засади гуманістичних взаємин «викладач – студент» в організації та здійсненні професійно-педагогічного спілкування.

Об'єкт дослідження – процес професійного становлення особистості майбутнього фахівця у закладі вищої освіти (далі – ЗВО).

Предмет дослідження – особливості професійно-педагогічного спілкування та його значущість у становленні особистості майбутнього фахівця.

*Результати дослідження. Комунікація (від лат. повідомлення, передача) є «необхідною передумовою функціонування і розвитку всіх соціальних систем, тому що забезпечує зв'язок між людьми, уможливорює нагромадження і передачу соціального досвіду, розподіл праці й організацію спільної діяльності, управління, трансляцію культури». Комунікація відбувається у формі спілкування як «обмін ціннісними знаковими утвореннями (повідомленнями), в яких відображаються знання, думки, ідеї, ціннісні стосунки, емоційні стани, програми діяльності сторін, що спілкуються».⁶⁸² При цьому незаперечним є факт, що спілкування є «однією з найважливіших умов об'єднання людей для спільної діяльності, в т.ч. для навчання і виховання як опосередкованої спілкуванням спільної діяльності» викладача та студентів у системі цілісного педагогічного процесу.⁶⁸³ Саме тому, *професійно-педагогічне спілкування є основною формою педагогічного процесу, продуктивність якого обумовлюється його цільовою спрямованістю та базується на ціннісно-смісловій природі людських стосунків, що є орієнтиром для всіх його учасників та виступає для всіх суб'єктів як норма індивідуальної поведінки та налагодження стосунків. Воно має бути особистісно орієнтованим, діалогічним, здійснюватися на суб'єкт-суб'єктному рівні.**

Як суб'єктом, так і об'єктом *комунікативної діяльності* виступає людина. Специфіка комунікативної діяльності полягає в тому, що спілкуючись з оточуючими, особа одночасно може і має виступати в ролі суб'єкта і об'єкта спілкування. Як суб'єкт вона пізнає свого партнера, визначає ставлення до нього (інтерес, байдужість, симпатія чи неприязнь), впливає на нього з метою розв'язання певної задачі. У свою чергу, ця особа сама є об'єктом пізнання для того, з ким спілкується. Партнер адресує їй свої почуття та намагається вплинути на неї. При цьому слід підкреслити, що перебування людини в двох «іпостасях» (об'єкта і суб'єкта) характерне для будь-якого виду безпосереднього спілкування. Існує дві форми інформаційної активності: виконання (той, хто сприймає повідомлення – об'єкт) та взаємодія (той, хто сприймає – суб'єкт).⁶⁸⁴

Обидві форми необхідні в спілкуванні. Від кожного учасника вимагається здатність поєднувати в собі позиції *об'єкта і суб'єкта діяльності*, чергуючи ці ролі. У результаті спілкування реалізуються суб'єкт-суб'єктні відносини, коли обидві сторони спілкуються як особистості, як рівноправні його учасники. При дотриманні цієї умови встановлюється не

⁶⁸² Соціолого-педагогічний словник (2015): За ред. В. В. Радула, с. 168-169.

⁶⁸³ Волкова Н. П. (2006): Професійно-педагогічна комунікація, с. 26.

⁶⁸⁴ Каган М. С. (1988): Мир общения: проблемы межсубъектных отношений, с. 89.

міжрольовий контакт «викладач – студент», а міжособистісний контакт, що має: професійно-ділову, пізнавально-діагностичну, педагогічну, інформаційну, управлінську (мобілізаційно-спонукальну) спрямованість; забезпечує зворотній зв'язок; сприяє: самоутвердженню особистості, реалізації потреб у спілкуванні, забезпеченню позитивних емоцій, психологічній комфортності від спілкування саме з цією людиною, у результаті якого і виникає діалог, а виходить, і найбільша сприйнятливість і відкритість до співпраці кожного з учасників спілкування. Створюється оптимум для позитивних змін у пізнавальній, емоційній, поведінковій сферах усіх суб'єктів, що включені у процес взаємодії.

А щоб такі зміни відбулися, необхідно залучити особистість до спільної комунікативної діяльності, що характеризується особистісною зорієнтованістю, забезпеченням на цій основі суб'єкт-суб'єктної взаємодії, опосередкованим взаємообміном інформацією, за якої «кожен з його учасників засвоює загальнолюдський досвід, суспільні, педагогічні, комунікативні, моральні та інші цінності, знання і способи комунікативної діяльності, виявляє, розкриває і розвиває власні психічні якості, формується як особистість і як суб'єкт комунікації».⁶⁸⁵ Ця комунікативна діяльність є важливим чинником і психічного розвитку людини, і її подальшого формування як особистості, і її становлення як майбутнього професіонала своєї справи.

У цьому контексті суб'єкт характеризується як носій активного, діяльного, творчого начала, є комунікативно освіченою особистістю, здатною свідомо планувати й організовувати власну комунікативну діяльність, впливати на інших учасників, сприймати, аналізувати, оцінювати інформаційний, емоційний та інтелектуальний зміст їх висловлювань, психофізіологічні й енергетичні стани, має розвинений емоційний інтелект, володіє комунікативними вміннями, навичками, досвідом. В якості провідного суб'єкта виступає викладач, професійна, в т.ч. комунікативна, діяльність якого має бути спрямована на виконання соціального замовлення – формування гармонійно розвиненої особистості майбутнього фахівця, що буде конкурентоздатним на ринку праці. Будучи учасником будь-якого акту комунікації, він повинен дбати про навчання, виховання, розвиток особистості. Комунікативною метою є не лише досягнення взаєморозуміння у спілкуванні, а й ініціювання всебічного, гармонійного розвитку інших. Цього він може досягти, усвідомлюючи унікальність і неповторність людини як індивідуальності, враховуючи динамічність змін, що відбуваються з нею, розуміючи складність і неоднозначність процесу розвитку, вміючи бачити віддалені перспективи взаємодії, вселяючи тим, із ким спілкується, впевненість в успішному оволодінні знаннями, правильному особистісному зростанні. Педагог має усвідомлювати, що головна відповідальність за успіх комунікації покладена саме на нього як фахівця, який може і повинен знайти вихід із будь-якої комунікативної ситуації, плідно взаємодіючи з іншими учасниками професійно-педагогічного спілкування, які є також суб'єктами комунікації – це академічна група. При цьому об'єктом їх взаємодії є спільна діяльність, результатом якої є поглиблення інформованості, підвищення якості комунікативної діяльності, розвиток комунікативних умінь, збагачення комунікативного досвіду кожної зі сторін.⁶⁸⁶

Обґрунтовуючи спілкування як невід'ємний елемент праці викладача, зазначаємо на наявності таких його *засад*: а) знання основ педагогіки спілкування; б) володіння вмінням організовувати спілкування, управляти ним, як власним психічним станом; в) сформованість певних етично-особистих якостей педагога.⁶⁸⁷ При цьому варто констатувати, що професійна діяльність викладача цілковито спирається на спілкування, залежить від нього. Педагог має генерувати процес спілкування. Від цього залежать його успіхи в організації та здійсненні різнобічного освітнього процесу, становлення професійно-педагогічної майстерності, складовою якої є сформованість комунікативної культури.

⁶⁸⁵ Волкова Н. П. (2006): Професійно-педагогічна комунікація, с. 8.

⁶⁸⁶ Там само, с. 8-9.

⁶⁸⁷ Дубінка М. М. (2004): Педагогічні умови формування майстерності майбутнього вчителя, с. 118.

Багатогранність системи комунікативної діяльності характеризується різноманітністю *безпосередніх та опосередкованих зв'язків суб'єктів комунікації*. Особливістю безпосередніх зв'язків суб'єктів комунікації є їх прямі контакти (з єдиними часовими, просторовими характеристиками): «педагог – студент», «педагог – група студентів», «педагог – академічна група», «педагог – педагог» та ін. Нерідко безпосередні зв'язки суб'єктів комунікації постають як комбінація кількох їх типів. Наприклад, педагог може розв'язувати певні комунікативні проблеми, пов'язані з організацією освітнього процесу, як з колегами, так і зі студентами. Опосередковані зв'язки передбачають участь посередника як передавача інформації. Вони роз'єднані в часі й віддалені у просторі: комп'ютер («педагог – комп'ютер – педагог», «педагог – комп'ютер – студент», «педагог – комп'ютер» та ін.), листування, телефонні розмови суб'єктів як передавачів інформації та ін. Роль цього аспекту спілкування є надактуальним в умовах сьогодення, де одне з першочергових місць відводиться дистанційному навчанню, що передбачає комунікацію між викладачем і студентами (система «людина – комп'ютер – людина») за допомогою спеціальних технічних засобів (комп'ютерні мережі, аудіо-графічна форма, відеоконференції та ін.). Таке посередництво між суб'єктами комунікації впливає на зміст і призначення інформаційних потоків – певного руху, що відбувається в освітньо-виховному середовищі даних (інформації), структурованих на підставі змістово-цільового взаємозв'язку та впорядкованості, спрямованих від джерела до суб'єкта-користувача.⁶⁸⁸

У дослідженні психолого-педагогічних аспектів педагогічної взаємодії викладача та студентів особлива увага приділяється структурі професійно-педагогічного спілкування. Зважаючи на складність такої структурної побудови, що обумовлена широким спектром системи взаємозв'язків, які забезпечують її функціональність, варто виокремити такі *структурні компоненти*: 1) сприйняття учасниками одне одного; 2) прийняття та розуміння людьми одне одного; 3) ставлення як форма вираження стосунків.

Розглядаючи комунікативну діяльність як процес взаємодії конкретних особистостей, які певним чином сприймають одна одну, ставляться одна до одної, обмінюються інформацією та впливають одна на одну, ряд авторів (Г. Андрєєва, М. Каган, Я. Коломинський, О. Леонтєв та ін.) відокремлюють в її *структурі* гностичну (або перцептивну) (як сприймають і розуміють учасники один одного), інформативну (або комунікативну) (обмін інформацією) та інтерактивну (взаємодія між партнерами) підструктури.⁶⁸⁹

У контексті нашого дослідження актуальною є структура спілкування, запропонована Н. Твороговою. Вона виділяла наступні *компоненти*: зміст професійної діяльності; особистість педагога; особистість студента, система засобів спілкування та характеристика безпосередньо самого спілкування. При цьому автор підкреслювала, що здатність студента адекватно використовувати систему засобів спілкування можна визначити за допомогою рівня розвитку техніки спілкування. Остання розглядається як «набір комунікативних дій і операцій (мовні засоби спілкування, експресивні засоби спілкування, показники емпатії, поведінкові навички спілкування), що приводить до задоволення тих чи інших соціогенних потреб».⁶⁹⁰

Винятково важливою для розуміння педагогічних можливостей спілкування, як доводить у своєму дослідженні О. Куліш, є спроба Т. Кудрявцевої і Н. Казарінова включити до структури педагогічної взаємодії студентів і викладача такі значущі елементи, що у своїй інтегративній єдності, сприяють ефективності процесу комунікації. *До них відносяться*: єдина мета, спільність мотивів, що спонукає особистості до взаємодії, взаємопов'язаність викладача і студентів, наявність єдиного простору і часу виконання індивідуальних дій, координація індивідуальних дій, необхідність управління ними. При цьому яскраво виражений характер професійно-педагогічного спілкування, яке спрямоване на організацію

⁶⁸⁸ Волкова Н. П. (2006): Професійно-педагогічна комунікація, с. 9-10.

⁶⁸⁹ Дубінка М. М. (2004): Педагогічні умови формування майстерності майбутнього вчителя, с. 118.

⁶⁹⁰ Творогова Н. Д. (2002): Общение: диагностика и управление, с. 46.

спільної діяльності викладача і студентів. Ефективність такого спілкування визначається, в першу чергу, розвиненими комунікативними навичками самого викладача як професіонала, який чітко уявляє собі суть педагогічної взаємодії, володіє добре розвиненим умінням професійного усного та письмового спілкування і розуміє особливості впливу освітньо-виховного середовища на процес засвоєння інформації. Використовуючи результати досліджень Н. Казарінова, Т. Кудрявцевої, О. Кулиш, для нас цінним є зазначити на сукупності наступних *комунікативних навичок*, що в цілісному поєднанні є основою професійно-педагогічного спілкування: 1) визнання людини людиною, що включає загальну оцінку людини як особистості, яка зазвичай складається на основі першого враження про неї; оцінку окремих рис особистості, мотивів і намірів; оцінку зв'язку зовнішньої форми прояву у співвідносності з внутрішнім світом людини; вміння «читати» вираз обличчя, позу, жести, міміку, пантоміміку; 2) пізнання людиною самої себе, що передбачає оцінку своїх знань; оцінку своїх здібностей; оцінку свого характеру та інших рис особистості: оцінку того, як людина сприймається зі сторони і виглядає в очах оточуючих її людей; 3) уміння правильно оцінити ситуацію спілкування, що включає здатність спостерігати за ситуацією, вибирати найбільш інформативні її ознаки; правильне сприйняття й оцінка соціального та психологічного сенсу ситуації, що виникла; 4) навички, що мають прояв у діях людини по відношенню до самої себе, що спрямовані на набуття вміння управляти тими діями, які важливі для встановлення нормальних взаємин з оточуючими людьми, для забезпечення правильного сприйняття і розуміння цими людьми їх самих. До них же відносяться вміння і навички людини до самосприйняття, спрямовані на усунення звичок і схильностей, що перешкоджають спілкуванню, на формування і розвиток корисних для спілкування умінь і навичок.⁶⁹¹

Аналіз сучасного змісту освітнього процесу ЗВО доводить, що його основу становить *концепція особистісно орієнтованого навчання*. Сутність концепції полягає в забезпеченні розвитку і саморозвитку особистості студента як суб'єкта пізнання і предметної діяльності, враховуючи при цьому, що за кожним студентом закріплюється право вибору власного шляху розвитку. З цих позицій всі компоненти, що входять до змісту навчання особистісно орієнтованого спілкування, повинні реалізовуватися в освітньому процесі в цілісному вигляді, коли спілкування постає як феномен міжсуб'єктної взаємодії і має наступну структуру, що виражається певною поетапністю дій: 1. Моделювання педагогом майбутнього спілкування зі студентами в процесі підготовки до лекції, практичних занять. Спрямованість цього етапу полягає в прогнозуванні майбутнього спілкування, в інформаційному розподілі матеріалу. Таким чином, на даному етапі йде комунікативне прогнозування майбутньої діяльності. 2. Організація безпосереднього спілкування зі студентами. Цей етап умовно можна назвати «комунікативної атакою», під час якої завойовується ініціатива в спілкуванні і цілісна комунікативна перевага, що дає можливість в подальшому керувати спілкуванням зі студентами. 3. Управління спілкуванням в педагогічному процесі. Спрямованість цього етапу включає в себе наступні елементи: 1) конкретизацію спланованої раніше моделі спілкування; 2) уточнення умов і структури майбутнього спілкування; 3) здійснення початкової стадії безпосереднього спілкування; 4) управління ініціативою на початковому етапі спілкування. 4. Аналіз здійснюваної системи спілкування і моделювання нової системи спілкування на майбутню діяльність. Змістовна сторона цього етапу спрямована на співвіднесення мети, засобів, результатів, виявлення слабких сторін спілкування (труднощів, бар'єрів), осмислення задоволеності процесом взаємодії, планування системи майбутнього спілкування з колективом або окремим студентом з урахуванням внесення необхідних коректив.⁶⁹² Отже, спілкування постає як система, що забезпечує постійний контроль за ходом і результатами діяльності фахівця; формулювання цілей майбутнього спілкування, відбір джерел інформації, вміння оцінювати

⁶⁹¹ Кулиш О. И. (2006): Формирование основ профессионального общения у будущих менеджеров организаций, с. 89-90.

⁶⁹² Там само, с. 98.

результати професійної взаємодії; встановлювати контакт зі співрозмовником. При цьому ідея взаємного особистісного впливу стає особливо актуальною у психолого-педагогічному контексті освітнього процесу підготовки майбутніх фахівців. Основний зміст професійного навчання складає цілеспрямовану продуктивну взаємодію між викладачем та студентами, зміст якої окреслено в тезі: «тільки особистість здатна виховати особистість».

Отже, професійне спілкування майбутнього фахівця ЗВО є багатоплановою сферою професійної особистісно орієнтованої взаємодії. При цьому важливу роль у цій структурі займають: наявність розвинених комунікативних навичок, психолого-педагогічні знання про структуру, зміст спілкування, які будуть визначати зростання ефективності професійної взаємодії викладача та студентів, використання механізмів самопізнання і ситуативної рефлексії, які дають можливість уникнути суб'єктивізму в оцінці інших.

Здійснюючи аналіз психолого-педагогічних основ спілкування, доцільним є розуміння *закономірностей*, на яких воно має будуватися: 1) наявність спільності інтересів, потреб, цінностей, цілей суб'єктів взаємодії; 2) спілкування є однією з базових потреб особистості, тому перешкоди по її здійсненню змушують до пошуку способів і засобів реалізації цього процесу; 3) розвиток, нарощування, вдосконалення – саме такий ланцюжок має відбуватися, інакше спілкування порушується, затухає; 4) позитивна налаштованість на партнера у спілкуванні, що сприяє уникненню бар'єрів, які утруднюють розуміння інформації.⁶⁹³

Доцільним є урахування наступних *функцій*, на забезпечення яких і має бути спрямоване професійно-педагогічне спілкування: 1) контактної (встановлення контакту як стану обоюдної готовності до приймання і передавання повідомлення, змісту взаємозв'язку); 2) інформаційної (обмін повідомленнями: прийом, передавання інформації; обмін думками, задумами, рішеннями тощо); 3) спонукальної (стимуляція активності партнера з комунікації, спрямування його на певні дії); 4) координаційної (взаємне орієнтування й узгодження дій для організації спільної комунікативної діяльності); 5) пізнавальної (сприйняття, осмислення змісту інформації, пізнання внутрішнього стану співрозмовника; розуміння і вивчення навколишнього світу, особистості, колективу, себе); 6) експресивної (можливість доступно, цікаво й емоційно-виразно передавати знання, формувати уміння й навички; збудження в партнерові необхідних емоційних переживань («обмін емоціями»)); 7) встановлення відносин (усвідомлення власного місця в системі рольових, статусних, ділових, міжособистісних та інших комунікативних зв'язків); 8) організації впливу (зміна стану, поведінки, рівня комунікативних знань, умінь, досвіду, ціннісно-мотиваційної сфери співрозмовника тощо); 9) управлінської (керування своєю поведінкою, вплив на інших людей).⁶⁹⁴

У цілому комунікативна взаємодія у процесі професійно-педагогічного спілкування базується на таких *принципах*, які є актуальними і для системи ЗСО, і для ЗВО: 1) урахування соціальних настанов студента (кожна людина має власні погляди, цінності, досвід. Людині легше відкинути те, що не відповідає її настановам, ніж змінити їх. Педагог має враховувати ці настанови, уважно ставитись до них); 2) «Ви-підхід» (передбачає попереднє з'ясування намірів та очікувань студента, спільний пошук шляхів розв'язання проблеми); 3) толерантність (розуміння того, що всі люди індивідуальні та неповторні, кожен має право на власний погляд); 4) референтність (передбачає повагу до студентів, демонстрацію віри в кращі їх якості, акцентування на позитивному, врівноваженість, доброзичливість, оптимізм).⁶⁹⁵

Беручи за основу визначення, що подаються у «Соціолого-педагогічному словнику», «Енциклопедії освіти» та використовуючи цінний досвід науковців Н. Волкової, І. Зязюна, В. Кан-Калика, у наукових колах *професійно-педагогічне спілкування* визначають як «систему органічної соціально-психологічної взаємодії» між викладачем та студентами, змістом якої є обмін інформацією, здійснення виховного впливу, пізнання особистості

⁶⁹³ Слєпкань З. І. (2005): Наукові засади педагогічного процесу у вищій школі, с. 204.

⁶⁹⁴ Семиченко В. А. (1998): Психологія спілкування, с. 4.

⁶⁹⁵ Волкова Н. П. (2006): Професійно-педагогічна комунікація, с. 29-30.

вихованця, організація взаємостосунків за допомогою комунікативних засобів, що «зорієнтована на забезпечення важливих педагогічних функцій, спрямована на створення оптимальних соціально-психологічних умов активної та результативної життєдіяльності та стосунків».⁶⁹⁶

Це професійна комунікативна взаємодія викладача зі студентською аудиторією, спрямована на створення сприятливого освітньо-виховного середовища з позитивним мікрокліматом, на регулювання педагогічних відносин та сприяє психолого-педагогічній оптимізації науково-дослідної та навчально-пізнавальної діяльності й стосунків через широкий спектр взаємодій. І це є досить суттєвим, адже взаємодія – це «категорія, яка відтворює процеси впливу різних об'єктів один на одного, їхню взаємну зумовленість, зміну стану, взаємоперехід, а також породження одним об'єктом іншого».⁶⁹⁷ Тому, організовуючи процес взаємодії в системі «викладач – студент», педагог має розуміти важливість безперервності *комунікативного акту*, що є першоосновою професійно-педагогічного спілкування. Суть даного процесу полягає в переході вербального або невербального спілкування у внутрішні «пласти» особистості (когнітивний, емоційний, чуттєво-інтуїтивний), коли студент, після завершення спільної чи то науково-дослідної, чи навчально-пізнавальної діяльності, продовжує осмислювати інформацію, звіряє свої дії і вчинки з викладачем, орієнтується на уявлення і ідеали свого педагога. Таким чином, навіть поза ситуацією міжособистісної взаємодії викладача та студента спілкування впливає на формування особистості майбутнього професіонала.

Разом з тим, необхідно звернути увагу на те, що професійно-педагогічне спілкування викладача і студента визначається, в першу чергу, кінцевою *цільовою спрямованістю* їх взаємодії, яку, як зазначає М. Каган, варто розглядати з таких позицій: 1) мета спілкування знаходиться за межами взаємодії суб'єктів; 2) мета спілкування полягає в самому процесі міжособистісної взаємодії: обміну думками, почуттями; 3) мета спілкування полягає в залученні учасників до цінностей, на яких базується спілкування; 4) мета спілкування – зважати та орієнтуватись на змістовний компонент, що базується на ціннісно-значеннєвій основі кожної зі сторін його учасників.⁶⁹⁸ Для професійно-педагогічного спілкування викладача і студентів характерним є присутність усіх окреслених цільових установок.

Щодо першої позиції, то предметом такого спілкування буде діяльність, а саме спілкування набуде ознак предметно орієнтованого. При цьому, і викладач, і студент виступають як самоцінні особистості, що значимі одна для одної. При цьому професійна взаємодія спрямована на продуктивну співпрацю зазначених суб'єктів спілкування. Однак, з огляду на той факт, що особливістю професійної діяльності майбутнього фахівця є взаємодія не тільки з предметом своєї діяльності, а й з іншими людьми, спілкування в даному випадку є способом планування, організації або оптимізації тієї чи іншої предметної діяльності. Щодо другої *позиції*, то мета професійно-педагогічного спілкування може полягати і в ньому самому, коли використовуються прийоми і способи особистісно орієнтованої взаємодії, що самі по собі виступають еталоном професійно-педагогічного спілкування. Такими еталонними орієнтирами можуть бути: ефективне використання словесних форм професійного спілкування (переконавання, роз'яснення, стимулювання, увага партнера, спонукування до саморозкриття, ін.); раціональне і точне використання невербальних засобів особистісно орієнтованого спілкування; різноманітність форм і засобів особистісно орієнтованого спілкування; етичність спілкування. Третя позиція характеризує мету спілкування, що полягає в передачі студенту інформації і певного досвіду, моральних, етичних, естетичних, світоглядних орієнтацій викладача, що мають прояв через: відкритість, спрямованість «ззовні» професійного спілкування; створення ситуації ефективного психологічного контакту між суб'єктами професійної взаємодії; емпатійність і рефлексивність спілкування. Це можливо в тому випадку, коли сам педагог як професіонал є

⁶⁹⁶ Соціолого-педагогічний словник (2015): За ред. В. В. Радула, с. 254.

⁶⁹⁷ Там само, с. 41.

⁶⁹⁸ Каган М. С. (1988): Мир общения: проблемы межсубъектных отношений, с. 87-88.

ідеалом для студентів, орієнтиром в їх саморозвитку. Четверта позиція акцентує нашу увагу на тому, що метою професійно-педагогічного спілкування є залучення самого викладача до моральних цінностей, установок студента. При цьому міжособистісна взаємодія викладача та студента має бути спрямована на: оволодіння вміннями, навичками соціальної перцепції (вміння бачити студента), слухати і почути його, відчувати його, сприймати і приймати його); «внутрішньо-сміслову, особистісне звернення людини до людини» (педагога до студента); потребо-ціннісну зорієнтованість студента, його когнітивний і нормативний базис, сферу почуттів.⁶⁹⁹ Це дає можливість викладачеві визначити зміст і інструментарій педагогічного впливу і взаємодії, враховувати особистісні якості, індивідуальні особливості студента.

Отже, у загальному розумінні, педагогічне спілкування полягає в комунікативній взаємодії педагога зі студентами, колегами, спрямованій на встановлення сприятливого психологічного клімату, на психолого-педагогічну оптимізацію діяльності, обмін думками, почуттями, переживаннями, способами поведінки, звичками, а також на задоволення потреб особистості в підтримці, солідарності, співчутті тощо. Це – складний, багатоплановий процес встановлення і розвитку контактів між людьми, породжений необхідністю спільної діяльності, що включає в себе змістовий компонент, вироблення єдиної стратегії взаємодії, сприймання й розуміння іншої людини.⁷⁰⁰ Він забезпечує трансляцію через викладача студентам педагогічної культури (й комунікативної – як її складової), засвоєння сукупності знань, сприяє формуванню в них ціннісних орієнтацій.

Визначаючи роль професійно-педагогічного спілкування в структурі особистості майбутнього професіонала, варто зацентрувати увагу на *особистісно орієнтованій взаємодії*, що постає як система, яка забезпечує контроль за ходом і результатами діяльності фахівця, яка орієнтує особистість на ціннісну взаємодію в сфері професійних суб'єкт-суб'єктних відносин, а також створює ситуацію вибору методів творчого моделювання та самопроєктування емоційно-ціннісної міжособистісної взаємодії. При цьому основними *характеристиками* процесу взаємодії у системі «викладач – студент» є активність, наявність зв'язків між суб'єктами, усвідомленість і цілепокладання, емоційне співпереживання, а також психологічний контакт, що виражають в сукупності зміст професійного особистісно орієнтованого спілкування.

Ураховуючи позиції К. Богатирьова, Н. Волкової, І. Зязюна, В. Кан-Калика, М. Ковалю, В. Кручек, О. Кулиш, П. Сопера, І. Томана та зважаючи на результати власної практичної діяльності, *професійно-педагогічне спілкування характеризуємо* як систему органічної соціально-психологічної дії викладача і студента у всіх сферах діяльності, що має певні педагогічні функції, спрямована на створення оптимальних соціально-психологічних умов активної й результативної життєдіяльності особистості та базується на засадах гуманізму.

Під *гуманізмом*, як стверджує Л. Хоружа, доцільно розуміти відображення людяності в усіх багатовимірних проявах особистості, ствердження поваги до неї та її цінностей.⁷⁰¹ У цілому гуманізм базується на переконанні в необмежених можливостях людини, її здатності до самовдосконалення; на системі ідей і поглядів на неї як найвищої цінності у суспільній свідомості, що є основною загальнолюдською духовно-моральною цінністю, сформованою людством упродовж тисячоліть.⁷⁰² Забезпечуючи гуманістичну основу освітньо-виховного середовища важливо звернути увагу на змістовну сторону професійно-педагогічного спілкування, однак власне обміном інформацією воно не має вичерпуватися. Найважливішою стороною спілкування є прагнення сприйняти позицію іншої людини, спробувати зрозуміти її, окреслити власне ставлення до почутого та, можливо, змоделювати

⁶⁹⁹ Кулиш О. І. (2006): Формирование основ профессионального общения у будущих менеджеров организаций, с. 78-79.

⁷⁰⁰ Волкова Н. П. (2006): Професійно-педагогічна комунікація, с. 26-27.

⁷⁰¹ Хоружа Л. Л. (2012): Етичний розвиток педагога, с. 193.

⁷⁰² Там само, с. 36.

це у певній практичній площині педагогічної діяльності. А це є ознаками гуманістичних основ, що виявляються в особистісній спрямованості спілкування.

Дотримання засад гуманізму при організації освітньо-виховного середовища передбачає збереження фізичного і психічного здоров'я особистості, повагу до її свободи, захист гідності і визнання права на щастя, забезпечує задоволення її потреб та інтересів як кінцевої мети соціуму. Оптимальним треба вважати таке спілкування викладача зі студентами, що створює найбільш сприятливі умови для розвитку позитивної мотивації у професійній діяльності, для соціально-психологічного розвитку особистості, забезпечує сприятливий емоційний клімат у всіх сферах діяльності, забезпечує ефективне керівництво соціально-психологічними процесами у студентському колективі і дозволяє максимально використовувати особистісні якості вихованців.⁷⁰³

У цілому предметом комунікативної діяльності викладача є внутрішній світ студента. Згідно з логікою О. Леонтєва предмет діяльності стає її *мотивом*. Однак людина – досить складний предмет, що містить у собі множину різних якостей. Конкретизуючи це положення стосовно комунікативної діяльності, М. Лісіна зазначила, що «... мотиви спілкування мають втілюватися в тих якостях самої людини та інших людей, заради пізнання та оцінки яких даний індивід вступає у взаємодію із кимсь з оточуючих». Серед цих *якостей* були виділені три групи: 1) пізнавальні, в яких інша людина виступає як джерело відомостей та організатор нових вражень; 2) ділові, де інша людина є партнером у сумісній практичній діяльності, помічником, взірцем правильних дій; 3) особистісні – людина розглядається як особистість, член суспільства, представник певної його групи.⁷⁰⁴

У будь-якому випадку інша людина виступає носієм певних властивостей, виконує цілком визначену функцію та задовольняє конкретну комунікативну потребу – в співробітництві, нових враженнях, пізнанні, визнанні, повазі, співпереживанні, взаєморозумінні.⁷⁰⁵ При цьому запорукою продуктивного спілкування педагога є його спрямованість на студента, професійне володіння комунікативною поведінкою, уміння долати комунікативні *бар'єри й ускладнення*.⁷⁰⁶ Такі вміння є надважливими, адже серед бар'єрів та ускладнень, що стосуються основ взаєморозуміння, є більш складні – «психологічні», що часто виникають у педагогів-початківців та є характерними і для системи ЗСО, і для ЗВО. В. Кан-Калик дає таку їх *класифікацію*: 1) бар'єр «страху» аудиторії (викладач-початківець прагне організувати взаємини, але не володіє системою спілкування, що призводить до негативних відчуттів: розгубленості, скутості тощо); 2) бар'єр недостатньо розвинених виразних засобів спілкування (непідготовленість мовного апарату, міміки, жестів тощо); 3) бар'єр авторитарності (педагог одноосібно самочинно визначає систему взаємин, не допускаючи самостійності та ініціативи з боку студентів); 4) бар'єр «байдужості», коли викладач пропонує ідеї, ставить завдання, а студентська аудиторія не виявляє цікавості та ініціативи до цього; 5) бар'єр «нерозуміння», коли педагог, при організації діяльності, не враховує потреби, інтереси студентів; 6) бар'єр «особистої віддаленості», коли у спілкуванні педагог не висловлює власну позицію, а лише спирається на наукові джерела, інструктивні матеріали; 7) бар'єр «колишнього негативного стереотипу», коли педагог чув негативні оцінки про академічну групу й орієнтується на них, не сформувавши власної чіткої позиції; 8) бар'єр «безініціативності», коли педагог не є активним організатором та учасником освітнього процесу.⁷⁰⁷

При цьому варто пам'ятати, що перехід від директивно-імперативного до демократичного, рівноправного способу спілкування, від монологічного – до діалогічного спілкування ніколи не відбудеться, якщо до нього не готові обидві сторони, що є учасниками цього процесу. Щоб це стало реальністю, необхідна сформованість гуманістичного за своїм

⁷⁰³ Дубінка М. М. (2004): Педагогічні умови формування майстерності майбутнього вчителя, с. 118.

⁷⁰⁴ Лисина М. І. (1989): Проблема онтогенеза общения, с. 63.

⁷⁰⁵ Там само, с. 78.

⁷⁰⁶ Волкова Н. П. (2006): Професійно-педагогічна комунікація, с. 26.

⁷⁰⁷ Кан-Калик В. А. (1987): Учителю о педагогическом общении, с. 142.

характером «комунікативного ядра особистості» як у викладача, так і в студента. При цьому до змісту «комунікативного ядра» входять усі психологічні властивості, що вже є сформованими у конкретної особистості і які мають вияв у спілкуванні. Ці властивості у своїй основі відображають досвід спілкування особистості з різними категоріями людей, як позитивний, так і негативний. Необхідно кожному учаснику спілкування прищеплювати культуру спілкування і формувати позитивний досвід, виробляти уміння бачити в людині вищу цінність, а в співрозмовнику, учаснику спілкування – особистість, настільки ж значиму, як і він сам.

Чи буде педагогічне спілкування оптимальним, залежить від педагога, від рівня його педагогічної майстерності і комунікативної культури. Для встановлення позитивних взаємин зі студентами викладач має виявляти доброзичливість і повагу до кожного з учасників освітнього процесу, має бути співпричетним до перемог і поразок, успіхів і помилок тих, кого навчають, прагнучи допомогти, підтримати, розрадити, уникаючи надмірного акцентування на власному «я», знівельовуючи формалізм у ставленні до студентів, певну зверхність, уникаючи авторитарності та елементів нав'язування власних способів поведінки. У педагогів з концентрацією на «іншому» виявляється неусвідомлене ставлення до студентів, що доходить до самознищення, украй пасивне ініціювання їхньої активності. У педагогів з позицією «я – інший» виявлене стійке прагнення будувати спілкування на рівних засадах і розвивати його в діалогічній формі.⁷⁰⁸ Така об'єктивна взаємодія сприяє гуманізації відносин «викладач – студент» і всього освітньо-виховного середовища.

При налагодженні педагогічно доцільних стосунків варто пам'ятати про *психолого-педагогічні основи* сприйняття і розуміння людьми одне одного. До них *відносяться*: а) ідентифікація – уподібнення себе іншому, коли спілкування будується на прагненні поставити себе на його місце; б) симпатія – особливий спосіб розуміння іншої людини на основі не раціонального осмислення її особистості, а емоційно забарвленого співпереживання її стану, співчуття, співучасті, співрозуміння з партнером у спілкуванні; в) рефлексія – усвідомлення людиною того, як вона сприймається партнером; г) казуальна атрибуція – приписування іншому свого бачення психологічних причин його поведінки, інтерпретації цих причин і внаслідок цього розуміння психологічних джерел поведінки партнера. Звичайно, таке бачення нерідко призводить до спотворення висновків про психологічні особливості партнера у спілкуванні; д) установка – певна налаштованість на партнера у спілкуванні.⁷⁰⁹

При організації взаєморозуміння та дотриманні гуманістичних засад професійно-педагогічного спілкування в системі «викладач – студент», необхідно пам'ятати про дії таких *механізмів та їх наслідки*: 1) переконання, коли вплив здійснюється на раціональну сферу особистості і ґрунтується на критичному сприйнятті інформації і внутрішньому прийнятті її, згода з нею на підставі аргументів, доведення тих чи інших положень. За допомогою цього механізму відбувається передача партнерові думок, умовиводів; 2) «психічна захопленість» – несвідома, мимовільна схильність людини до наслідування емоційних станів. Під впливом цього механізму відбувається об'єднання груп, мас людей як на позитивній, так і на негативній основі; 3) наслідування – сприйняття і репродукування людиною рис і зразків поведінки, атрибутів зовнішності, що демонструються іншими людьми. Наслідування – одне з джерел соціальних конфліктів, негативної поведінки людей (зокрема й студентів); 4) психічне примушування, в основу якого покладено механізм психічного тиску з використанням влади.⁷¹⁰ Також цінним є використання *сукупності способів і прийомів* професійної особистісно орієнтованої взаємодії викладача та студента, що ґрунтуються на наступних положеннях: 1) орієнтація на цінності та актуальні потреби майбутніх фахівців; 2) внутрішньо-сміслові, особистісні звернення до студента; 3) майстерність соціальної перцепції (вміння бачити і чути партнера по спілкуванню, відчувати його і приймати як

⁷⁰⁸ Хору́жа Л. Л. (2012): Етичний розвиток педагога, с. 203-204.

⁷⁰⁹ Слєпкань З. І. (2005): Наукові засади педагогічного процесу у вищій школі, с. 205.

⁷¹⁰ Там само, с. 205-206.

особистість); 4) етичність спілкування, авансування позитивного ставлення викладача і студента один до одного; 5) передача майстерності у використанні вербальних і невербальних засобів та професійного досвіду; 6) продуктивна співпраця суб'єктів педагогічного процесу в особистісно орієнтованій взаємодії.⁷¹¹

Ґрунтуючись на аналізі психолого-педагогічної літератури, а також виходячи з цільових установок, що лежать в основі професійно особистісно орієнтованої взаємодії, доцільним є виокремити ряд *способів і прийомів* міжособистісної взаємодії, що становлять сутність професійно-педагогічного спілкування майбутніх фахівців: 1) на встановлення контакту як стану обопільної готовності до прийому і передачі «Я» і «Ти»-повідомлень і підтримці взаємозв'язку під час професійно-педагогічної взаємодії; 2) передачі і прийому інформації (обміну інформацією, думками, судженнями, задумами, рішеннями, станами); 3) спонукання та стимулювання партнера по спілкуванню, а також аутостимулювання, спрямування активності партнера на виконання конкретних дій; 4) комунікативної координації, тобто взаємного орієнтування і узгодження дій для організації спільної діяльності; 5) розуміння і взаєморозуміння партнерами один одного (намірів, установок, переживань, станів); 6) встановлення відносин (усвідомлення і фіксування свого місця в системі рольових, статусних, ділових, міжособистісних та інших зв'язків соціальної спільності, в яких суб'єкт перебуває на цей час); 7) цілеспрямованого пробудження у співрозмовнику потрібних емоційних переживань або зміна за допомогою партнера власних переживань і станів; 8) здійснення впливу – зміна станів, поведінки, ціннісно-мотиваційної сфери, особистісно-сміслових утворень партнера (намірів, установок, думок, рішень, уявлень, потреб, дій, активності, смаків, норм і стандартів поведінки, оцінки).⁷¹² Кожен з названих прийомів і способів професійно-педагогічного спілкування може бути сформований на основі певної системи вправ, тренінгових занять, творчих робіт, занять-практикумів, різного роду презентацій.

Люди, що спілкуються, прагнуть поділитися своїм досвідом з іншими, обговорити якісь події, що хвилюють обидві сторони. У системі «викладач – студент» це особистісна взаємодія їх спільної діяльності. І в цьому змісті професійно-педагогічне спілкування виступає як найважливіший інструмент розв'язання різноманітних освітніх задач. Без організації продуктивного спілкування викладача і студентського колективу неможливо плідно реалізувати дидактичні і власне виховні задачі педагогічного процесу у ЗВО. При цьому необхідно враховувати, що спілкування, як правило, виступає у *трьох аспектах*: по-перше, як засіб розв'язання навчальних завдань; по-друге, як система соціального психолого-педагогічного забезпечення виховного процесу; по-третє, як спосіб організації взаємин викладачів і студентів, у якому поєднуються навчання і виховання, що інтегрує процес виховання як особистості в цілому, так і творчої індивідуальності зокрема. Педагогічна взаємодія є творчим процесом незалежно від того, який аспект спілкування є предметом розгляду: чи це пошук шляхів розв'язку навчально-виховних завдань, чи організація взаємин. Творчий характер має бути притаманний і для вирішення педагогічних завдань, і для втілення цього рішення у спілкуванні зі студентами.⁷¹³ А від того, яка інформація відібрана, як вона вибудована, як це доноситься до аудиторії, обговорюється, перевіряється, розуміється й оцінюється студентами, залежать успіх того чи іншого заняття, якість сприйняття матеріалу, усвідомлення і засвоєння знань, взаємодія в цілому.

Педагогічний вплив має бути систематичним і безупинним, переходячи від навчально-орієнтованого до науково-пошукового, від офіційно-регламентованого до неофіційно-довірливого спілкування. Особливі вимоги пред'являються до *етики-психологічної основи* взаємодії вченого-педагога і студентів. У цьому плані важливу роль мають індивідуально-типологічні характеристики, що в загальному мають вияв через стиль спілкування, через професійну позицію викладача.

⁷¹¹ Куліш О. І. (2002): Прийоми і способи педагогічної взаємодії, с. 83.

⁷¹² Там само, с. 83-84.

⁷¹³ Кан-Калик В. А. (1987): Учителю о педагогическом общении, с. 137.

При якісній організації професійно-педагогічного спілкування у ЗВО обов'язково необхідно пам'ятати про *основи співробітництва* та планувати взаємини на його засадах. Саме цей соціально-психологічний стрижень додає взаєминам у ЗВО особливу емоційну продуктивність. Без усвідомлення партнерства в діяльності студентів важко залучити їх до самостійної роботи, прищепити їм інтерес до професії, виховати професійну спрямованість особистості в цілому. Найбільш плідний процес навчання і виховання у ЗВО забезпечується завдяки чітко організованій та здійсненій системі взаємин. У цьому контексті цінною є думка В. Кан-Калика, який підкреслює, що спілкування виступає як професійно-творча категорія, представляє собою процес і результат процесу розв'язання великої кількості *комунікативних завдань*, серед яких виокремлюють наступні: 1) взаємодія усіх можливих факторів співробітництва; 2) формування духу корпоративності, колегіальності, прагнення співпраці в системі «викладач – студент»; 3) орієнтація системи педагогічного спілкування на дорослу людину з належним рівнем самосвідомості; 4) використання професійного інтересу студентів як фактора керування навчанням і вихованням – як основи подальшої педагогічної діяльності.⁷¹⁴

Для того, щоб таке спілкування було успішним, викладач має бути обізнаний з викладеними вище особливостями спілкування, йому слід ґрунтовно вивчити рекомендовану літературу з відповідної проблеми і розробити програму діяльності з удосконалення власного комунікативного потенціалу як загального, так і професійного. Доцільно також використовувати активні форми засвоєння правил педагогічного спілкування: тренінги, практикуми, майстер-класи, конкурси педагогічної майстерності, творчі лабораторії тощо.

Висновки. У процесі професійного становлення особистості спілкування відіграє провідну роль, що визначається наступними характеристиками процесу взаємодії: активністю, наявністю зв'язків між суб'єктами, усвідомленістю та цілепокладанням, емоційним співпереживанням, а також психологічним контактом. У сукупності вони складають основу професійно-педагогічного спілкування, яке характеризується як динамічна і керована система, що забезпечує постійний контроль за ходом і результатами діяльності майбутнього професіонала.

Дієвість цієї складної системи забезпечується завдяки: 1) створенню в освітньо-виховному середовищі ЗВО сприятливих психолого-педагогічних умов для соціальної адаптації та інтеграції (особистої залученості) студентів в освітній процес; 2) забезпеченню психологічної підтримки членів студентської групи та сприятливого психологічного клімату; 3) здійсненню організаційно-посередницької допомоги студентам у взаєминах з іншими соціальними суб'єктами освітнього процесу ЗВО; 4) уникненню авторитаризму та формалізму у стосунках викладачів і студентів; 5) створенню умов для творчої самореалізації кожного студента в доступних йому напрямках діяльності.

Література

1. Волкова Н. П. Професійно-педагогічна комунікація: Навч. посібник. К.: ВЦ «Академія», 2006. С. 26-40.
2. Дубінка М. М. Педагогічні умови формування майстерності майбутнього вчителя (Методичні рекомендації до спецсемінару). Кіровоград: РВВ КДПУ ім. В. Винниченка, 2004. С. 117-133.
3. Каган М. С. Мир общения: проблемы межсубъектных отношений. М.: Политиздат, 1988. 319 с.
4. Кан-Калик В. А. Учителю о педагогическом общении. Книга для учителя. М.: Просвещение, 1987. 190 с.
5. Кулиш О. И. Формирование основ профессионального общения у будущих менеджеров организаций: дис... канд. пед. наук: 13.00.04. Ялта, 2006. 261 с.

⁷¹⁴ Там само.

6. Куліш О. І. Прийоми і способи педагогічної взаємодії як основа гуманістичного спілкування // *Наукові записки: Збірник наукових статей Національного педагогічного університету імені М. П. Драгоманова* / Укл. П. В. Дмитренко, Л. Л. Макаренко. К.: НПУ, 2002. Випуск XLIX (49). С. 80-85.
7. Лисина М. І. Проблема онтогенеза общения. М.: Педагогика, 1989. 144 с.
8. Семиченко В. А. Психологія спілкування. К.: Центр «Магістр-S», 1998. 152 с.
9. Слєпкань З. І. Наукові засади педагогічного процесу у вищій школі: Навчальний посібник. К.: Вища школа, 2005. С. 203-206.
10. Соціолого-педагогічний словник [Уклад.: Радул В. В., Галета Я. В., Довга Т. Я., Дубінка М. М., Кічук Я. В., Кравцов В. О., Радул О. С., Фабрика А. А., Шульга О. А.] / За ред. В. В. Радула, вид. 2-е. Харків: Мачулін, 2015. 444 с.
11. Творогова Н. Д. Общение: диагностика и управление. М.: Смысл, 2002. 246 с.
12. Хоружа Л. Л. Етичний розвиток педагога: навч. посіб. К.: Академвидав, 2012. 208 с.

3.3. APPLICATION OF INNOVATIVE APPROACHES TO THE ORGANIZATION OF PHYSICAL EDUCATION AS AN IMPORTANT CONDITION FOR INCREASING THE LEVEL OF SELF-CONFIDENCE AND OWN CAPABILITIES OF STUDENTS OF A SPECIAL MEDICAL GROUP

3.3. ЗАСТОСУВАННЯ ІННОВАЦІЙНИХ ПІДХОДІВ ДО ОРГАНІЗАЦІЇ ФІЗИЧНОГО ВИХОВАННЯ, ЯК ВАЖЛИВА УМОВА ПІДВИЩЕННЯ У СТУДЕНТІВ СПЕЦІАЛЬНОЇ МЕДИЧНОЇ ГРУПИ РІВНЯ УПЕВНЕНОСТІ В СОБІ ТА ВЛАСНИХ МОЖЛИВОСТЯХ

Одним з важливих завдань сучасної освіти виховання здорової особистості студентів у фізичному, психічному, соціальному та духовному аспектах. Важливе значення у зазначеному контексті відіграє навчальний предмет «Фізичне виховання». В межах даної наукової праці зосередимось на виявленні значущості застосування інноваційних підходів до організації практичного складника навчальної дисципліни „Фізичне виховання” щодо підвищення у студентів рівня психологічної стійкості й упевненості в собі та власних можливостях.

Як справедливо зазначає І. Гавриш провідною тенденцією розвитку національних освітніх систем стає їх модернізація на засадах інноваційного підходу, сутність якого виявляється в тому, що визначальним чинником успішної життєдіяльності сучасної людини визнається її здатність до інноваційної діяльності та інноваційного типу мислення. Реалізація основних ідей інноваційного підходу пов'язується з відмовою (хоча б частковою) від предметної системи навчання. Тому найсуттєвішою ознакою інноваційної моделі освіти є співіснування предметної та проектною систем, а основним системоутворювальним компонентом інноваційного навчання є „досвідна одиниця” (ситуації реального суспільного життя, його проблеми тощо)⁷¹⁵.

В монографії О. Дубасенюк „Інноваційні освітні технології та методики в системі професійно-педагогічної підготовки” зазначається, що інновація (італ. *innovacione*) – новина, нововведення – нові форми організації праці та управління, нові види технологій, які охоплюють не тільки окремі установи та організації, а й різні сфери⁷¹⁶. Отже, поняття „інновація” означає нововведення, новизну, зміни, інновація як засіб і процес передбачає введення чогось нового. Стосовно педагогічного процесу, на думку О. Дубасенюк, інновація означає введення нового у цілі, зміст, методи і форми навчання і виховання, організацію спільної діяльності викладача і студентів. Інновація є суттєвим діяльним елементом розвитку освіти взагалі, реалізації конкретних завдань у навчально-виховному процесі. Інновації відображаються в тенденціях накопичення і видозміни ініціатив і нововведень в освітньому просторі. Т. Туркот розглядає інноваційний процес в освіті як сукупність послідовних, цілеспрямованих дій, направлених на оновлення, модифікацію мети, змісту, організації, форм та методів навчання та виховання, адаптації навчального процесу до нових соціально-історичних умов⁷¹⁷. Таке визначення нам імпонує, оскільки в ньому, на нашу думку, чітко й найбільш повно відображається зміст інноваційного процесу. На думку В. Гладуш, Г. Лисенко, характерною рисою інноваційних педагогічних і, зокрема, дидактичних технологій є особистісно-орієнтована освіта. Інноваційні технології, як зазначають вчені, відрізняються від традиційних перш за все місцем і роллю основних учасників навчального процесу – викладача і студентів, їх взаємовідносинами, характером і змістом освітньої діяльності. І якщо в традиційному навчанні яскраво виражена підсистема „суб'єкт-об'єкт”, у

⁷¹⁵ Гавриш І. В. Теоретико-методологічні основи формування готовності майбутніх учителів до інноваційної професійної діяльності: Дис. ... д-ра пед. наук. Харків, 2006. 572 с.

⁷¹⁶ Дубасенюк О. А. Інноваційні освітні технології та методики в системі професійно-педагогічної підготовки. *Професійна педагогічна освіта: інноваційні технології та методики: монографія*. Житомир: Вид-во ЖДУ ім. І. Франка, 2009. С. 14-47.

⁷¹⁷ Туркот Т. І. Педагогіка вищої школи : навч. посіб. для студентів вищих навчальних закладів. К.: Кондор, 2011. 628 с.

якій тільки викладач відіграє роль суб'єкта, котрий визначає зміст, методи навчання та стиль взаємовідносин, то в інноваційному навчальному процесі зникає жорсткий розподіл ролей між викладачем і студентом⁷¹⁸. Студент у цьому варіанті перетворюється у важливий освітній суб'єкт, залучаючись до активного спілкування з викладачем і використанням знань, отриманих у процесі самостійної роботи з різними джерелами інформації. Спрямованість на суб'єкт-суб'єктну, діалогічну взаємодію закономірно приводить до необхідності реалізувати навчально-виховний процес як через традиційні, так і через інноваційні форми у їх гармонійному поєднанні. З вищезазначеного розуміємо, що за для реалізації суб'єкт-суб'єктної взаємодії між викладачем і студентом також потрібно звертатись до пошуку певних інновацій.

Розглядаючи загальні аспекти інновацій наведемо їх класифікацію, яку пропонує провідна вчена педагогічної науки О. Дубасенюк. У монографії „інноваційні освітні технології та методики в системі професійно-педагогічної підготовки” зазначається: „Інновації класифікують за об'єктом впливу (педагогічні, соціально-психологічні, організаційно-управлінські), рівнем поширення (системно-методологічні та локально-технологічні) та інноваційним потенціалом нового (радикальні, модифікаційні, комбінаторні). За об'єктом впливу результатами педагогічних новацій є якісні зміни у навчанні та вихованні школярів². Упровадження інновацій спеціально-психологічної спрямованості, як зазначається у монографії, сприяє покращенню мікроклімату в освітньому середовищі, формує високий рівень культури стосунків між суб'єктами навчально-виховного процесу. Інновації організаційно-управлінського типу забезпечують запровадження сучасних форм і методів управління, сприяють подоланню стереотипів консервативного стилю керівництва, формують нові партнерські відносини. Поширення інновацій системно-методологічного рівня запроваджуються у межах загальної системи. Локально-технологічний рівень інновацій передбачає апробацію особистісно орієнтованих інноваційних методів, систем на окремих об'єктах освіти. Згідно з інноваційним потенціалом нового, радикально нові ідеї – інновації в освіті, що запроваджуються на основі кардинально нових засобів (інформаційно-комп'ютерних технологій, нейролінгвістичного програмування тощо)⁷¹⁹. Модифікаційними називають інновації, спрямовані на вдосконалення змісту, форм, методів” навчально-виховного процесу, організації освіти. Комбінаторними називають осучаснені новації – освітні й педагогічні традиції, адаптовані до нового соціокультурного середовища. Інновації в системі професійно-педагогічної освіти мають подвійну спрямованість. Вони передбачають зміни не тільки в системі власне педагогічної підготовки, але й мають обов'язкове врахування змін, що відбуваються у всіх типах навчальних загальноосвітніх закладах, а також історико-педагогічних тенденцій у цій сфері⁷²⁰.

Продовжуючи розглядати загальні аспекти інновації знов таки звернемось до монографії О. Дубасенюк, в якій подаються *критерії педагогічної інновації*. Вчена зазначає, що формування інноваційної спрямованості передбачає використання певних критеріїв, які дають можливість судити про ефективність того чи іншого нововведення. Виділяються наступні критерії: *новизни*, що дає змогу визначити рівень новизни досвіду (розрізняють абсолютний, локально-абсолютний, умовний, суб'єктивний рівні новизни); *оптимальності*, який сприяє досягненню високих результатів за найменших витрат часу фізичних, розумових сил, що означає певну стійкість позитивних результатів у діяльності вчителя; *можливості творчого застосування* інновацій у масовому досвіді, що передбачає придатність апробованого досвіду для масового впровадження у вищих навчальних закладах⁷²¹. Між тим, враховуючи тему нашого дослідження, особливо важливо розглянути впровадження

718 Гладуш В. А. Педагогіка вищої школи: теорія, практика, історія. Навч. посіб. Д. 2014. 416 с.

719 Дубасенюк О. А. Інноваційні освітні технології та методики в системі професійно-педагогічної підготовки. *Професійна педагогічна освіта: інноваційні технології та методики: монографія*. Житомир: Вид-во ЖДУ ім. І. Франка, 2009. С. 14-47.

720 Там само.

721 Там само.

інновацій у фізичному вихованні студентів. В даному аспекті в науковій літературі нами виявлено праці в яких розкриваються окремі інноваційні підходи до організації фізичного виховання у студентів, а також схарактеризовано впровадження відповідних інноваційних технологій.

Перш за все зазначимо, що саме поняття „інноваційні технології фізичного виховання” визначається вченими (І. Випасняк, В. Сарабай, Г. Шевчук, А. Шпільчак) як його новітні системи, які є відтворюваними виховними системами зі спеціально розробленими методами та засобами підвищення фізичної підготовленості і вихованості студентів із запланованими результатами, що досягаються покроковим виконанням поставлених завдань. Основною метою інноваційних технологій фізичного виховання студентів, на думку авторів, є збереження і зміцнення здоров'я, підвищення фізичної підготовленості, розвиток знань, умінь і навичок⁷²². На думку Т. Лясота, причинами необхідності створення інноваційних технологій фізичного виховання у педагогічних університетах є незадовільний стан фізичного здоров'я та рухової активності студентської молоді; поява нового програмного забезпечення, яке дає змогу поліпшити розвиток фізичних якостей студентів; інтегрування наукових досягнень та обмін інформацією щодо фізичного виховання; переосмислення історичної спадщини з питань фізичного виховання молоді в Україні та інших країнах⁷²³. Вітчизняний вчений І. Випасняк досліджуючи різні аспекти проблеми фізичного виховання студентської молоді також цілком доречно зауважує на тому, що останнім часом стан фізичного здоров'я та рухової активності студентської молоді є незадовільним. У таких умовах, наголошує вчений, гостро актуалізується поняття модернізації системи фізичного виховання студентів через упровадження й використання інноваційних технологій. Саме поява нового програмного забезпечення на переконання І. Випасняк, дозволить поліпшити розвиток фізичних якостей молоді, а інтегрування наукових досягнень та обмін інформацією щодо фізичного виховання сприятиме переосмисленню історичної спадщини з питань фізичного виховання молоді в Україні та інших державах⁵.

Особливо це стосується студентів СМГ в яких наявні відхилення у стані соматичного здоров'я. Нажаль, за останні роки кількість студентів, яких за станом здоров'я віднесено до спеціальної медичної групи, не стало менше. Очевидно, що на даному етапі реформування системи освіти взагалі та вищої освіти зокрема вкрай важливим питанням постає реформування фізичного виховання як такого. Аналіз навчальної програми з фізичного виховання для вищих навчальних закладів України III-IV рівнів акредитації, яка з 2003 р.⁷²⁴ залишається майже незмінною, що свідчить про наявність нагальної потреби її оновлення, у зв'язку з реформуванням системи освіти, прагненням України стати частиною Європейського простору. Про наявність проблем у сфері фізичного виховання, в тому числі й у спеціальній медичній групі, свідчать наукові праці ряду вітчизняних вчених, серед яких Г. Жук, який наголошує на тому, що критична ситуація, яка склалась у сфері фізичної культури і спорту, перш за все, обумовлена невідповідністю нормативно-правової бази сучасним вимогам, життєвим інтересам та потребам суспільства⁷²⁵. Т. Чернобай, також зауважує на недосконалості програмного забезпечення з фізичного виховання для студентів спеціальної медичної групи, яке у вкрай стислому вигляді подається у програмі для основної групи студентів. Саме тому, як зазначає науковець, навчальні програми для студентів з відхиленнями у стані здоров'я складаються викладачами переважно самотійно, оперуючи наявною спортивною базою, своєю компетентністю, а також застарілими рекомендаціями, у

⁷²² Випасняк І. Інноваційні підходи у фізичному вихованні студентської молоді / І. Випасняк, В. Сарабай, Г. Шевчук, А. Шпільчак. *Обрії*. 2012. № 2 (35). С. 88-92.

⁷²³ Лясота Т. І. Левицька О. М. Інноваційні технології в системі фізичного виховання студентів. *Молодий вчений*. 2017. № 3.1. С. 202-205.

⁷²⁴ Фізичне виховання. Навчальна програма для вищих навчальних закладів України III-IV рівнів акредитації. К., 2003. – 32 с.

⁷²⁵ Жук Г. О. Аналіз підходів до розподілу учнів на медичні групи для занять фізичної культури у загальноосвітній школі. *Педагогіка, психологія та медико-біологічні проблеми фізичного виховання і спорту*. 2010. № 1 С. 61-63.

яких, як правило, ігноруються інтереси й потреби молоді стосовно можливості використання оздоровчих методик та систем⁷²⁶. Схожої думки вітчизняна дослідниця Н. Грибок. Виділяючи однією з важливих педагогічних умов формування культури здоров'я студентів, віднесених до спеціальної медичної групи, вдосконалення змісту теоретичної та методичної підготовки з фізичного виховання для опанування студентами спеціальних медичних груп знаннями та вміннями щодо формування, зміцнення й збереження здоров'я в духовному, психічному та фізичному аспектах, вона зауважує, що необхідність зазначеної умови пов'язана з тим, що в останні роки, незважаючи на зміну поглядів у контексті розуміння здоров'я, сучасна програма з фізичного виховання для студентів ВНЗ не зазнала відповідних змін⁷²⁷. В свою чергу, недосконалість навчальної програми з фізичного виховання для студентів, особливо студентів віднесених до спеціальної медичної групи негативно впливає як на бажання студентів відвідувати заняття, так й в контексті спрямування останніх на підвищення власного рівня соціального, соматичного та психічного здоров'я.

На думку І. Випасняк, щоб хоч якось змінити ставлення студентів до фізичної культури і спорту, свого здоров'я, наблизити їх до розуміння значущості цього предмета, розуміння себе, необхідно змінити, насамперед, умови отримання знань⁵. Розділяючи думку автора, додамо, що необхідні знання з питань підвищення рівня соціального здоров'я студенти СМГ мають отримувати й у практичній частині фізичного виховання. Цілком слушно, на нашу думку, І. Випасняк зазначає, що наразі необхідно створювати умови (в процесі практичної складової предмету) для поліпшення стану здоров'я студентів, здоров'я, підвищення в їх зацікавленості до фізичної культури, використання різноманітних форм і методів. Крім того оцінка діяльності студентів має відбуватись не лише за кінцевим результатом, а за процесом досягнення⁵. Нажаль, часта формалізація навчального процесу, іноді навіть «муштра» на заняттях, не бажання викладачів застосовувати інноваційні технології тощо відвертає від відвідування занять не тільки студентів, які мають відхилення в стані здоров'я, але й відносно здорових майбутніх фахівців. Вищезазначені обставини призвели до того, що більшість сучасних студентів спеціальної медичної групи не усвідомлюють значущість фізичного виховання в контексті збереження, зміцнення, та відновлення власного фізичного здоров'я, формування та систематичного підвищення соціального здоров'я тощо⁷²⁸.

Про необхідність застосування інноваційних технологій у процесі фізичного виховання студентів наголошує А. Леоненко. Вчений зауважує, що інноваційних технологій у фізичному вихованні дітей та молоді сприяють: активізації фізкультурно-оздоровчої роботи, підвищенню зацікавленості до систематичних занять фізичною культурою, формують самостійність, творчу активність, ініціативу⁷²⁹, досліджуючи критерії ефективності системи фізичного виховання студентської молоді у вищих навчальних закладах справедливо наголошує, на тому, що індивідуальною метою кожного студента повинні бути показники якості навчальних занять⁷³⁰. Такі висновки цілком доцільні не тільки для основної, але й стосовно спеціальної медичної групи.

І. Випасняк зазначає, що найчастіше дидактичні інновації у ВНЗ, в тому числі в сфері фізичного виховання, виникають під впливом змін, що відбуваються у змісті, організації та

⁷²⁶ Чернобай Т. В. Колоскова І. В. Проблеми і перспективи удосконалення фізичного виховання студентів з відхиленнями в стані здоров'я [Електронний ресурс]: Т. В. Чернобай, І. В. Колоскова. – Режим доступу: <http://ev.nuos.edu.ua/content/problems-i-perspektivi-udoshkonalennya-fizichnogo-vikhovannya-studentiv-z-vidkhilenniyami-v-st>.

⁷²⁷ Грибок Н. М. Педагогічні умови формування культури здоров'я студентів спеціальної медичної групи: Дис. ... канд. пед. наук. Луганськ, 2013. 266 с.

⁷²⁸ Бабич В. І. Полулященко Ю. М., Дубовий О. В., Павлюк О. М Проблема формування соціального здоров'я студентів спеціальної медичної групи в ракурсі реформування системи освіти. *Молодь і ринок: щомісяч. наук.-пед. журн. Дрогобиц. держ. пед. ун-т імені Івана Франка*, 2017. № 11 (154). С. 56-67.

⁷²⁹ Леоненко А. В., Красілов А. Д. Застосування інноваційних технологій у фізичному вихованні дітей та молоді. *Молодий вчений*. 2017. № 3.1. С. 190-193.

⁷³⁰ Anikieiev D. Criteria of effectiveness of students' physical education system in higher educational establishments. *Physical education of students*. 2015. № 5 (19). P. 3-8.

технології навчання. На думку науковця, вони можливі у двох варіантах: традиційному та інноваційному. Перший означає активне нарощування позитивних змін, рівномірне накопичення їх кількості, а другий – інновації, що періодично впроваджуються, якісно змінюючи стан та рівень⁷³¹. В. Маринич зауважує на особливостях інноваційних підходів фізкультурно-оздоровчої роботи в закладах освіти, серед яких їх гуманістична спрямованість, застосування особистісно-орієнтованих форм і методів навчання, задоволення інтересів кожного, формування стійкої соціально-психологічної установки на активні заняття з фізичного виховання, комплексний характер виховного впливу⁷³². На основі аналізу існуючих інновацій організації фізкультурно-оздоровчої роботи в закладах освіти В. Маринич, І. Когут також визначили підходи до її класифікації, а саме: за рівнем здійснення організаційних змін: (державний; регіональний; місцевий; заклад освіти; колективний; індивідуальний); за місцем здійснення інновацій (дошкільні; загальноосвітні; позашкільні; професійно-технічні; вищі; підвищення кваліфікації); за місцем реалізації нововведень у навчально-виховному процесі (зміст; методи і прийоми; форми; організація управління освітньою системою; організаційна структура закладів)⁷³³. Про актуальність пошуку інноваційних підходів до практичної складової фізичного виховання студентів, його модернізації з метою підвищення у студентів інтересу до занять (а також зміцнення різних аспектів здоров'я студентської молоді) в англійських наукових виданнях також свідчать численні наукові роботи. Так, L. Shuba, V. Shuba запроваджували в процесі практичної частини фізичного виховання фітнес-технології з використанням різновидів фітнесу при побудові якої враховувались: вид і характер вправ, обсяг та інтенсивність занять, кількість повторень і величина обтяження, частота навчальних занять і тривалість роботи, інтервали відпочинку, кількість та почерговість виконання вправ⁷³⁴.

Колектив авторів, зокрема (А. Osipov, М. Kudryavtsev, S. Iermakov та ін.) впроваджували в навчальний процес з фізичного виховання кардіо-силовий тренінг, що сприяло збільшенню показників розвитку фізичної сили, загальної витривалості і гнучкості у студенті основної медичної групи⁷³⁵. V. Druz, S. Iermakov та ін. прагнули вирішувати питання індивідуалізації фізичного виховання студентів за рахунок встановлення відповідності між встановленими аналітичними зв'язками особливостей протікання фізіологічних процесів (адаптивного поведінки) індивіда і вимог до обраного середовища спортивної рухової діяльності⁷³⁶. М. Kudryavtsev, Yu. Kopylov, V. Kuzmin, O. Ionova, T. Yermakova впровадили оновлений зміст індивідуалізованих тренувальних занять, що дозволяють коригувати відхилення в різних аспектах фізичного, психічного і соціально-морального здоров'я студентів вищих навчальних закладів. Як зазначають автори, такий підхід дозволяє протягом одного навчального року домагатися реальних позитивних змін психічних і соціально-значущих якостей особистості студентів⁷³⁷. N. Skurikhina, M. Kudryavtsev, V. Kuzmin, S. Iermakov впроваджували фітнес-йогу для зміцнення психофізичного стану і психосоціального здоров'я студенток спеціальних медичних груп на

⁷³¹ Випасняк І. Інноваційні підходи у фізичному вихованні студентської молоді / І. Випасняк, В. Сарабай, Г. Шевчук, А. Шпільчак. Обрій. 2012. № 2 (35). С. 88-92.

⁷³² Маринич В., Когут І. Аналіз інноваційних підходів організації фізкультурно-оздоровчої роботи в закладах освіти. *Спортивний вісник Придніпров'я*. № 1. 2013. С. 28-35.

⁷³³ Там само.

⁷³⁴ Shuba L. Shuba V. Модернізація фізичного виховання студентської молоді. *Physical education of students*. 2017. № 6 (21). Р. 310-316.

⁷³⁵ Osipov A., Kudryavtsev M., Iermakov S., Yanova M., Lepilina T., Plotnikova I., Dorzhieva O. Comparative analysis of effectiveness of some students' physical culture training methodic. *Physical education of students*. 2017. № 4 (21). Р. 176-181.

⁷³⁶ Druz V., Iermakov S., Artemyeva G., Puhach Y., Muszkieta R. Individualization factors of students' physical education at modern stage of its realization. *Physical education of students*. 2017. № 1 (21). Р. 10-16.

⁷³⁷ Kudryavtsev M., Kopylov Yu., Kuzmin V., Ionova O., Yermakova T. Personality oriented system of strengthening of students' physical, psychic and social-moral health. *Physical education of students*. 2016. № 3 (20). Р. 43-52.

навчально-тренувальних та рекреаційних заняттях з фізичної культури⁷³⁸. L. Zaharova, N. Lyulina застосували інтегральний підхід до фізкультурно-оздоровчої діяльності студенток спеціальних медичних груп. Як зазначають автори це дозволило задовольнити потреби задовольнити освітні потреби студента сформувати культурні компетенції особистості в питаннях збереження і заощадження здоров'я, здатності адаптуватися і успішно реалізувати свою професійну діяльність⁷³⁹.

Для підвищення у студентів СМГ рівня впевненості у власних силах та можливостях ми також спиралась на проведені нами раніше дослідження^{740, 741, 742}.

Отже, в межах нашого дослідження нам важливо було розробити шляхи підвищення впевненості студентів СМГ у власних силах у процесі практичної частини фізичного виховання.

Стисло схарактеризуємо їх.

1) *Акцентування уваги викладачем на підвищення у студентів технічної майстерності з окремих видів спорту.*

Перш за все, це обумовлено тим, що більшість зі студентів були віднесені до спеціальної медичної групи ще при навчанні у загальноосвітніх навчальних закладах. Зазначимо, що як учні так і студенти, віднесені до спеціальної медичної групи, досить погано володіють технікою виконання того чи іншого елемента, що передбачені програмою (для оволодіння з різних видів спорту) з фізичної культури та фізичного виховання (у вишах) відповідно. Між тим, саме відсутність цих умінь (поряд з іншими обставинами) також негативно позначається на стані соціального здоров'я особистості та процесі його підвищення. При не достатньому оволодінні технічним елементом, наприклад, в умовах гри (футбол, баскетбол тощо), будь який учень відчуває себе нездарою, особистістю, яка не здатна на оволодіння тим, що її навчають. Врахуємо при цьому досить авторитарний стиль вчителя, який, нажаль, часто зустрічається серед вчителів фізичного виховання. Ці обставини вселяють в учня (особливо дівчатко) страх, зневіру у власні сили та можливості. І це в тому віці, коли для дитині особливо важливо відчувати себе повноцінною особистістю на етапі її дорослішання та соціального становлення. Часто це повністю відвертає школярів від занять фізичною культурою. Саме з такими проблемами та відчуттями, пов'язаними зі шкільним предметом «Фізична культура» абітурієнти потрапляють до вишу. Нажаль і у ВНЗ ситуація не змінюється на краще. Часто навпаки. В реальній практиці фізичного виховання ВНЗ увага до оволодіння студентами СМГ технікою виконання того чи іншого елемента знов таки майже відсутня.

Саме тому, в процесі практичної частини фізичного виховання ми прагнули щоб студенти оволоділи на достатньому рівні технічними елементами з різних видів спорту, що передбачені навчальною програмою. Наприклад, при кращому освоєнні техніки кидка баскетбольного м'яча в кошик помітно підвищується кількість влучних попадань, що, в свою чергу, позитивно впливає на впевненість студента у власних можливостях. Теж стосувалось й передачі волейбольного м'яча в парах (зверху, знизу) і багатьох інших технічних елементів з різних видів спорту.

⁷³⁸ Skurikhina N., Kudryavtsev M., Kuzmin V., Iermakov S. Fitness yoga as modern technology of special health groups' girl students' psycho-physical condition and psycho-social health strengthening. *Physical education of students*. 2016. № 2 (20). P. 24-31.

⁷³⁹ Zaharova L., Lyulina N. Basis of integrated approach to sports and recreational activities of students of special medical groups. *Physical education of students*. 2014. № 1 (18). P. 17-21.

⁷⁴⁰ Babich V., Boychuk Yu., Poluljasshenko Yu., Zaytsev V., Dubovoyi O., Dolynniy Yu. (2018). Development of diagnostic tools and determination of the state of formation of social health of male and female students assigned to a special medical group. *Journal of Physical Education and Sport*, 179, pp. 1099-1107.

⁷⁴¹ Babich V., Boychuk Yu., Poluljasshenko Yu., Zaytsev V., Malkova Ya. A methodology for reducing the neuro-psychic stress of students with deviations in the state of somatic health. *Journal of Physical Education and Sport*®. 2018. 18 Supplement issue 2, Art 179, pp. 1203-1208.

⁷⁴² Prystynskiy V., Babych V., Zaitsev V., Boychuk Yu., Taymasov Yu. Impact of Updated Curriculum Content on 6th-7th Graders' Motivation in Physical Education. *Teoriâ ta Metodika Fizičnogo Vihovannâ*, 20 (2), 117-123. <https://doi.org/10.17309/tmfv.2020.2.08>.

Звернемо вагу, що для гарного освоєння технікою виконання таких елементів не потрібно значних фізичних зусиль з боку студентів та студенток (фізичних перевантажень). Оскільки всі вони виконуються поступово (у довільному темпі, з урахуванням, при цьому фізичного розвитку кожного зі студентів(ок), фізичних кондицій, стану соматичного здоров'я і т. д.). Отже, жодним чином студенти не перевищували допустимий для кожного окремого студента рівень фізичних навантажень. Між тим, кожна маленька перемога «над собою», при покращенні виконання технічного елементу, покращувала настрої студентів, підвищувала цікавість до занять та бажання їх відвідувати. Удосконалення студентами техніки виконання технічних елементів в «парах» (один з одним), або в трьох і більше, сприяло виробленню у студентів відчуття командного духу, взаємопідтримки і т. д., що також позитивно впливало на встановлення або покращення міжособистісних стосунків тощо.

2) *Подолання студентами перешкод, які не потребують максимальних чи субмаксимальних навантажень, які відбуваються в повільному темі, між тим, передбачають вправи з рівноваги на вузькій площині (поверхні), й такі, що дозволяють спостерігати зміни в якісному та кількісному контексті (в динаміці).*

В даному випадку ми використовували такі вправи як:

- ходьба по гімнастичній колоді з регулювання висоти колоди (при потребі поступовим її збільшенням дотримуючись при цьому страхування викладачем та виконання усіх відповідних правил техніки безпеки);

- подолання перешкод за допомогою естафети в якій переможцем виходить не той хто швидше передав естафету (як це відбувається зазвичай), а той, хто зміг правильно й безпомилково її подолати. Для цього в естафеті передбаченні підйоми та спуски (наприклад, по гімнастичній лаві під кутом 45°), пролізання під відносно низьким „бар'єром”, перехід через певний проміжок спортивної зали обережно наступаючи лише на ті місця (маленькі кружечки діаметром 5 см), які позначенні на підлозі в хаотичному порядку. В процесі подолання подібних перешкод ми також прагнули поєднувати інтелектуальну працю з фізичними вправами. Наприклад, на підлозі розташовувалось багато намальованих кружечків з літерами (в середині них). Перед студентами обох команд ставилось завдання, наприклад, однієї з команд потрібно було схарактеризувати сутність поняття соціальне здоров'я поступово наступаючи на літери створюючи таким чином одне, або два слова прямуючи до встановленої «фішки». Наступний гравець продовжував розкривати сутність поняття створюючи своїми точними кроками нові слова, що доповнюють попереднього гравця. Таким чином, по-перше, студенти отримували гарні емоції, по-друге, формувалась командна співпраця, по-третє, студенти пригадували те, що вони засвоїли в процесі теоретичної складової предмету з питань соціального здоров'я і т. д.

3) *Спостереження студента за динамікою власного (хоча б мінімального) поступу у розвитку фізичних якостей.* Надзвичайно важливе місце в зазначеному аспекті відгравало змінення підходів до оцінення фізичної підготовленості студентів СМГ у експериментальній групі. В даному контексті ми звернулись до досвіду Європейських країн, зокрема Польщі⁷⁴³, де поряд з систематичністю відвідування занять, практичним застосуванням знань про здоровий спосіб життя, при оцінці учнів обов'язково враховується поступ в і індивідуальному фізичному розвитку. Такий підхід також ґрунтується на дослідженнях В. Язловецького. На думку вченого, зміна фізичних кондицій учнів СМГ багато в чому залежить від наполегливості, ініціативи та захопленості учнів (студентів), їхньої зацікавленості у розвитку функціональних можливостей свого організму⁷⁴⁴.

Застосування саме такого підходу до оцінення студентів СМГ ми обґрунтуємо наступними обставинами, а саме:

⁷⁴³ Турчик І. Вацеба О., Бірюк С. Урок фізичної культури у системі початкової шкільної освіти Польщі. *Молода спортивна наука України*, 2009. Т. 2. С. 187-191.

⁷⁴⁴ Язловецький В. С. Основи діагностики функціонального стану та здоров'я: навч. посіб. Кіровоград: РВЦ КДПУ ім. Володимира Винниченка, 2002. 160 с.

- наявністю у студентів СМГ відхилень у стані соматичного здоров'я;
- необхідністю створення стимулюючого чинника, який би, у свою чергу, також сприяв підвищенню впевненості у власних можливостях.

Як зазначалось нами вище наявність хронічних захворювань (однієї, а в окремих випадках двох та навіть трьох систем одночасно) досить часто сприяють виникненню у студентів заниженої самооцінки, зневіри у власні можливості, відчуття неповноцінності, небажання (або невиразне бажання) особистісного та професійного самовдосконалення, саморозвитку тощо⁷⁴⁵. Особливо чітко це відображається у відношенні студентів СМГ до занять з фізичного виховання. Неприємно вражає, що більш ніж у 89,5% студентів спеціальної медичної групи (взагалі) сформувався відверто негативне ставлення до фізичного виховання. Враховуючи те, що ще з радянських часів навчальний предмет «фізичне виховання», а саме його методична та практична складові, залишилось майже незмінним, сучасні студенти під будь яким приводом намагаються уникати відвідування вищезазначеного предмету взагалі⁷⁴⁶. Саме тому, не заважаючи на наявність певних вимог до фізичної підготовки студентів в процесі фізичного виховання, в реальній практиці їх розвитку майже не приділяється увага й по сьогодні. На практиці все обмежується комплексом лікувальної фізичної культури призначеної лікарем, або взагалі „відсиджуванням на гімнастичній лаві”. Нерідко можна спостерігати взагалі відсутність відвідань студентами фізичного виховання під приводом «заборони» лікарем відвідувати відповідні заняття, та займатись фізичними вправами взагалі.

Таким чином, впроваджений нами підхід до оцінення студентів з фізичного виховання, зокрема фізичної підготовленості студентів СМГ (за наявності хоча б мінімального поступу у розвитку тієї чи іншої фізичної якості), був спрямований на те, щоб, по-перше, кожен зі студентів мав можливість переконатись, що при правильно організованій та самоорганізованій фізичній діяльності можна позитивно впливати на власний фізичний розвиток (розвиток окремих фізичних якостей, зокрема гнучкість, координація, силова витривалість тощо). По-друге, оцінення фізичної підготовленості студентів СМГ шляхом визначення хоча б мінімального поступу у розвитку фізичних якостей наряду з попередніми (впровадженими нами підходами до організації практичної складової фізичного виховання) також сприяв підвищенню впевненості студентів у власних силах (можливостях).

Також в межах практичної частини з фізичного виховання ми прагнули застосовувати методичні прийоми щодо суміщення інтелектуальної і фізичної діяльності студентів на занятті й були спрямовані як на підвищення в студентів мотивації до формування власного рівня соціального здоров'я так і оновлення знань в зазначеному вище контексті, а також покращення окремих його показників, які мали безпосередній вплив на розвиток фізичних кондицій студентів, позитивно впливаючи при цьому на соматичне здоров'я студентів.

Оскільки в межах першої педагогічної умови розглядалися питання удосконалення теоретичної складової фізичного виховання (в контексті набуття студентами знаннями з питань покращення власного рівня соціального здоров'я, а також мотивації щодо його покращення), при описі практичної реалізації другої педагогічної умови розглянемо також окремі аспекти реалізації підходів щодо суміщення інтелектуальної та фізичної діяльності студентів в практичній частині фізичного виховання.

Наведемо приклад застосування одного з інтерпретованого нами методичного прийому «інтелектуальний відпочинок з м'ячем». Даний методичний прийом спрямований на закріплення навчального матеріалу, з яким студенти ознайомились в процесі теоретичної складової фізичного виховання. Відповідно до умов гри студенти, розділяючись на дві команди, розташовуються один проти одного. Одна з команд розпочинає гру. Студент команди № 1 спрямовує м'яч до одного з гравців протилежної команди, який має спіймати

⁷⁴⁵ Бабич В. І., Полулященко Ю. М., Дубовий О. В., Павлюк О. М Проблема формування соціального здоров'я студентів спеціальної медичної групи в ракурсі реформування системи освіти. Молодь і ринок: щомісяч. наук.-пед. журн. Дрогобиц. держ. пед. ун-т імені Івана Франка, 2017. № 11 (154). С. 56-67.

⁷⁴⁶ Там само.

м'яч і уважно вислухати питання. Наприклад, після вивчення теми «Розкриття можливостей підвищення рівня соціально здоров'я в межах фізичного виховання» лунало питання: «Які засоби фізичного виховання є найбільш оптимальними для підвищення стресостійкості у студентів з відхиленнями у стані фізичного здоров'я», або «Назвіть, будь ласка, за допомогою яких методик можна підвищувати упевненість у собі в поза начальний час» і т. д. За умовами гри студент, який упіймав м'яча, мав стисло (1-1,5 хв.) відповісти на поставлене запитання й переадресувати м'яча одному з гравців протилежної команди (з іншим запитанням до свого „віза ві"). Крім того, кожен з представників команди, до якої було адресовано запитання, мали можливість допомагати своєму партнеру по команді з відповіддю, якщо вона (відповідь) була не повною. Для цього бажаному допомогти потрібно було виконати декілька нескладних, але бажано незнайомих для студентів фізичних вправ, наприклад, для розвитку гнучкості (тривалістю не більше 30 с). Таким чином, всі студенти, намагаючись, щоб їхня команда отримала максимальні бали, прагнули не тільки добре відповідати, але й бути активними учасниками гри. Відповідно, для того щоб отримати перемогу у вищезазначеній грі студентам (на передодні заняття) під час самостійної роботи потрібно було також приймати активну участь у пошуку нових вправ, оздоровчих методик чи систем, оскільки це дозволяло допомагати учаснику своєї команди з відповіддю. В свою чергу, в ході гри, студенти не тільки закріплювали отримані на конкретному занятті (або попередніх заняттях) знання з підвищення рівня власного соціального здоров'я, але й постійно оновлювати знання в контексті зміцнення фізичного аспекту здоров'я. За допомогою даного методичного прийому також відбувалось формування «командного духу» у групі, підвищувалось бажання студентів допомогти один одному, зміцнювались дружні відносини між студентами тощо. Застосування цього методичного прийому більш доцільно було застосовувати наприкінці заняття. Між тим, в залежності від завдань конкретного заняття цей методичний прийом також цілком виправдано застосовувати й на його початку.

Висновки. Резюмуючи вищезазначене зауважимо, що на сьогодні, на жаль, в практиці викладання навчального предмету „Фізичне виховання” ще й досі можемо спостерігати застарілість підходів організації його практичної складової, особливо у студентів спеціальної медичної групи, а також недостатню зорієнтованість навчальної програми в контексті використання потужного потенціалу фізичного виховання стосовно підвищення рівня впевненості студентів СМГ у власних силах та можливостях. Разом з тим, застосування інноваційних підходів щодо викладання практичної складової навчального предмету „Фізичне виховання” сприяє підвищенню рівня впевненості студентів СМГ у власних силах та можливостях зокрема шляхом акцентування уваги викладачем на підвищення у студентів технічної майстерності з окремих видів спорту, подолання студентами перешкод, які не потребують максимальних чи субмаксимальних навантажень (які відбуваються в повільному темпі, передбачають вправи з рівноваги й такі, що дозволяють спостерігати зміни в якісному та кількісному контексті), а також шляхом спостереження студентом за динамікою власного (хоча б мінімального) поступу у розвитку фізичних якостей тощо.

Література

1. Гавриш І. В. Теоретико-методологічні основи формування готовності майбутніх учителів до інноваційної професійної діяльності: Дис. ... д-ра пед. наук. Харків, 2006. 572 с.
2. Дубасенюк О. А. Інноваційні освітні технології та методики в системі професійно-педагогічної підготовки. *Професійна педагогічна освіта: інноваційні технології та методики: монографія*. Житомир: Вид-во ЖДУ ім. І. Франка, 2009. С. 14-47.
3. Туркот Т. І. Педагогіка вищої школи: навч. посіб. для студентів вищих навчальних закладів. К.: Кондор, 2011. 628 с.
4. Гладуш В. А. Педагогіка вищої школи: теорія, практика, історія. Навч. посіб. Д. 2014. 416 с.
5. Випасняк І. Інноваційні підходи у фізичному вихованні студентської молоді / І. Випасняк, В. Сарабай, Г. Шевчук, А. Шпільчак. *Обрії*. 2012. № 2 (35). С. 88-92.

6. Лясота Т. І. Левицька О. М. Інноваційні технології в системі фізичного виховання студентів. *Молодий вчений*. 2017. № 3.1. С. 202-205.
7. Фізичне виховання. Навчальна програма для вищих навчальних закладів України III-IV рівнів акредитації. К., 2003. – 32 с.
8. Жук Г. О. Аналіз підходів до розподілу учнів на медичні групи для занять фізичної культури у загальноосвітній школі. *Педагогіка, психологія та медико-біологічні проблеми фізичного виховання і спорту*. 2010. № 1 С. 61-63.
9. Чернобай Т. В. Колоскова І. В. Проблеми і перспективи удосконалення фізичного виховання студентів з відхиленнями в стані здоров'я [Електронний ресурс]: Т. В. Чернобай, І. В. Колоскова. – Режим доступу: <http://ev.nuos.edu.ua/content/problemi-i-perspektivi-udoskonalennya-fizichnogo-vikhovannya-studentiv-z-vidkhilennyami-v-st>.
10. Грибок Н. М. Педагогічні умови формування культури здоров'я студентів спеціальної медичної групи: Дис. ... канд. пед. наук. Луганськ, 2013. 266 с.
11. Бабич В. І., Полулященко Ю. М., Дубовий О. В., Павлюк О. М Проблема формування соціального здоров'я студентів спеціальної медичної групи в ракурсі реформування системи освіти. *Молодь і ринок: щомісяч. наук.-пед. журн. Дрогобиц. держ. пед. ун-т імені Івана Франка*, 2017. № 11 (154). С. 56-67.
12. Леоненко А. В., Красілов А. Д. Застосування інноваційних технологій у фізичному вихованні дітей та молоді. *Молодий вчений*. 2017. № 3.1. С. 190-193.
13. Anikieiev D. Criteria of effectiveness of students' physical education system in higher educational establishments. *Physical education of students*. 2015. № 5 (19). P. 3-8.
14. Маринич В., Когут І. Аналіз інноваційних підходів організації фізкультурно-оздоровчої роботи в закладах освіти. *Спортивний вісник Придніпров'я*. № 1. 2013. С. 28-35.
15. Shuba L., Shuba V. Модернізація фізичного виховання студентської молоді. *Physical education of students*. 2017. № 6 (21). P. 310-316.
16. Osipov A., Kudryavtsev M., Iermakov S., Yanova M., Lepilina T., Plotnikova I., Dorzhieva O. Comparative analysis of effectiveness of some students' physical culture training methodic. *Physical education of students*. 2017. № 4 (21). P. 176-181.
17. Druz V., Iermakov S., Artemyeva G., Puhach Y., Muszkieta R. Individualization factors of students' physical education at modern stage of its realization. *Physical education of students*. 2017. № 1 (21). P. 10-16.
18. Kudryavtsev M., Kopylov Yu., Kuzmin V., Ionova O., Yermakova T. Personality oriented system of strengthening of students' physical, psychic and social-moral health. *Physical education of students*. 2016. № 3 (20). P. 43-52.
19. Skurikhina N., Kudryavtsev M., Kuzmin V., Iermakov S. Fitness yoga as modern technology of special health groups' girl students' psycho-physical condition and psycho-social health strengthening. *Physical education of students*. 2016. № 2 (20). P. 24-31.
20. Zaharova L., Lyulina N. Basis of integrated approach to sports and recreational activities of students of special medical groups. *Physical education of students*. 2014. № 1 (18). P. 17-21.
21. Babich, V., Boychuk Yu., Poluljasshenko Yu., Zaytsev V., Dubovoyi O., Dolynniy Yu. (2018). Development of diagnostic tools and determination of the state of formation of social health of male and female students assigned to a special medical group. *Journal of Physical Education and Sport*, 179, pp.1099-1107.
22. Babich V., Boychuk Yu., Poluljasshenko Yu., Zaytsev V., Malkova Ya. A methodology for reducing the neuro-psychic stress of students with deviations in the state of somatic health. *Journal of Physical Education and Sport*®. 2018. 18 Supplement issue 2, Art 179, pp. 1203-1208
23. Prystynskiy V., Babych V., Zaitsev V., Boychuk Yu., Taymasov Yu. Impact of Updated Curriculum Content on 6th-7th Graders' Motivation in Physical Education. *Teoriia ta Metodika Fizichnogo Vihovannia*, 20(2), 117-123. <https://doi.org/10.17309/tmfv.2020.2.08>
24. Турчик І. Вацеба О., Бірюк С. Урок фізичної культури у системі початкової шкільної освіти Польщі. *Молода спортивна наука України*, 2009. Т. 2. С. 187-191.
25. Язловецький В. С. Основи діагностики функціонального стану та здоров'я: навч. посіб. Кіровоград: РВЦ КДПУ ім. Володимира Вінниченка, 2002. 160 с.

3.4. THE USAGE OF EXHIBITION MATERIALS OF LOCAL HISTORY MUSEUM IN THE EDUCATIONAL SCHOOL PROCESS

3.4. ЗАСТОСУВАННЯ ВИСТАВКОВИХ МАТЕРІАЛІВ КРАЄЗНАВЧОГО МУЗЕЮ В ОСВІТНЬОМУ ПРОЦЕСІ ШКОЛИ

Вступ. В сучасних умовах розширення інноваційного поля діяльності школи дозволяє укріплювати позиції стратегії розвитку, особистісно-діяльнісної парадигми, де компетентнісний підхід є одним із чинників. Саме діяльнісний вимір сприяє людині інтегруватись у широкий світовий соціокультурний контекст.

У цьому процесі знаходяться шляхи перетину діяльності таких двох інституцій, як школа і музей. Музей, за визначенням Міжнародної ради музеїв (ICOM), – це неприбуткова постійно діюча інституція, яка служить суспільству та його розвитку і для цього збирає, зберігає, досліджує, популяризує та експонує матеріальну і нематеріальну спадщину людства, а також об'єкти доквілля з метою вивчення, навчання та для естетичного задоволення⁷⁴⁷.

Аналіз основних досліджень і публікацій. Ще в минулому столітті приверталася увага до можливостей взаємодії музею і школи (О. Г. Ванслова, А. К. Ломунова, Е. А. Павлюченко, 1985), детально аналізувалися складові музейної педагогіки (Г. Г. Мезенцева, 1980). В умовах розширення інформаційного простору застосування музеєзнавства в навчальному закладі (А. Горовий, 2011) не втратило актуальності. Сучасні діячі музейної справи наводять приклади учасницьких практик у музеях (Грубіна Ю, Морозова Л., Пилипчук Т., 2016), наочно переконують, що музей відкритий для всіх (Є. Синьова, К. Макарова, 2019).

Виділення невирішених проблем. Динаміка подій налаштовує на готовність до сприйняття нових напрямків діяльності. Для працівників школи утруднення викликають, з одного боку, недостатнє володіння азами музейної педагогіки, з іншого боку – умови вимагають проявляти музейним працівникам гнучкість у зовнішній комунікації, щоб, як вони самі зазначають, всі відчули, що «музей – місце, де живе пам'ять країни, а не місце, де по темних кутках ховаються тіні забутих предків».

Приклади системно-динамічного мислення завжди актуальні.

Мета. Врахування засад музейної педагогіки, сучасних вимог суб'єкт-суб'єктного шкільного середовища, тобто педагогіки партнерства в розбудові Нової української школи, зближує, дозволяє розглядати їх складовими моделі динамічної системи-співпраці «Школа + Музей».

У зазначеній системі педагогічний і учнівський колективи загальноосвітньої школи І-ІІІ ступенів № 32 м. Житомира знайшли можливість оформити таку співпрацю проектом «Застосування виставкових матеріалів краєзнавчого музею в освітньому процесі школи».

Наша діяльність підпорядкована наступній меті:

- урізноманітнювання освітнього середовища, ознайомлення з особливостями музейної справи;
- розширення інтелектуальних можливостей, емоційного досвіду школярів;
- формування навичок предметного бачення, розвиток спостережливості, уваги, уяви, переконань учнів;
- вплив на формування історичної свідомості, патріотизму, екологічної культури, естетичного ставлення до явищ життя, до системи цінностей, пам'яток, музейного предмету;
- виховання музейної культури як складової частини формування загальної культури людини.

Керуємося принципами:

- ❖ науковість;
- ❖ діагностичність;

⁷⁴⁷ Музей: менеджмент і освітня діяльність. Львів: Літопис, 2009. 224 с.

- ❖ системність;
- ❖ наступність;
- ❖ доступність;
- ❖ диференціація;
- ❖ інноваційність.

Застосовуємо форми роботи:

- екскурсії;
- пересувні фотодокументальні виставки;
- лекції з елементами проблемного навчання;
- проєктивна діяльність;
- консультації щодо підготовки конкурсних, науково-дослідницьких робіт під егідою

МАН;

- квести, рольові ігри, вікторини;
- заняття в фондах музею;
- виставки дитячих робіт.

Виклад основного матеріалу. Вже перші кроки роботи над проєктом виявили наступні напрямки діяльності:

Напрямок 1: науково-популярний, дослідницький, краєзнавчий.

Напрямок 2: картини художньої галереї «заговорили іноземною мовою».

Напрямок 3: робота з дітьми, які мають особливі освітні потреби:

3.1. – «Торкатися можна!» (порушення зору);

3.2. – «Ти не один, ти особливий» (інтелектуальна недостатність).

Напрямок 4: екологічний. Нова українська школа – «Я досліджую світ».

Напрямок 5: музейне навчання

Напрямок 6: робота з батьками школярів



Рис. 1. Модель динамічної системи-співпраці «Школа + Музей»

Напрямок 1: науково-популярний, дослідницький, краєзнавчий.

Матеріали цього напрямку узагальнено у формі міні-проєкту.

Тип проєкту: творчий, інформаційний.

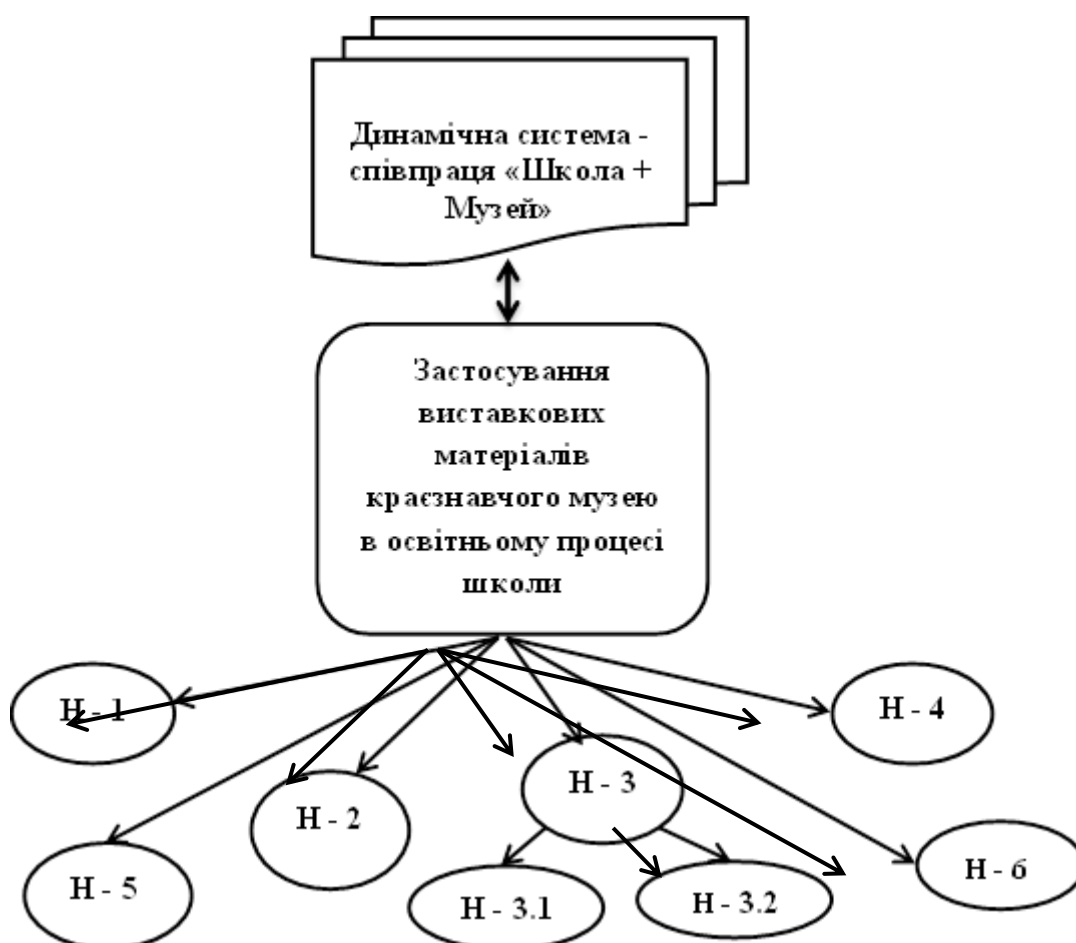
Предмет: мовно-літературні, мистецькі предмети.

Планований результат: створення і захист проєкту.

Мета: сприяти розвитку ініціативи і креативності педагога, формуванню інтелектуальних, спеціальних і загальнокультурних компетентностей, практичному застосуванню міжпредметних зв'язків, процесу інтеграції, розвитку навичок партнерства, удосконалювати вміння отримувати і використовувати інформацію, розвивати навички самостійного планування, самоосвіти, комунікабельності.

Учасники: вчителі зарубіжної літератури, української мови, англійської мови, учні 9, 10 класів.

Навчальне обладнання: виставкові матеріали, фотографії, тексти статей.

Час роботи: впродовж року.

Тип групи: різнорівневе об'єднання науково-пізнавального, гуманітарного, екологічного спрямування.

РОБОТА НАД ПРОЄКТОМ:

3. Аналіз проблеми.

4. Усвідомлення та визначення мети проєкту.

5. Розробка концепції проєкту, плану його здійснення.

6. Конкретна практична діяльність щодо його реалізації:

✓ відвідування вчителями і учнями виставок у краєзнавчому музеї;

✓ обмін враженнями;

✓ написання статей;

✓ обговорення змісту статей;

✓ робота над перекладом англійською мовою статті «Монолог у фотографіях

(A Photo Monologue)»;

✓ роздрукування матеріалів, фотографування фрагментів експозицій, рекламування зробленого.

7. Представлення проєкту.

Засідання заступників директорів з виховної роботи шкіл міста на базі краєзнавчого музею:

- виступ учасника проєкту - представлення, аналіз статей-вражень від відвідування виставок з прикладами практичного застосування виставкових матеріалів краєзнавчого музею вчителями школи на уроках англійської мови, мистецтва, географії.

8. Підсумок, рефлексія.

РЕЗУЛЬТАТИ РОБОТИ НАД ПРОЄКТОМ:

1. Публікації:

Єленіна Є. Г. Монолог у фотографіях. Житомиру – 1135. Науковий збірник «Велика Волинь». Матеріали Всеукраїнської науково-краєзнавчої конференції (Житомир, 27-28 вересня 2019 р.). Вип. 59 / Упоряд. П. С. Скавронський – Бердичів: ФОП Мельник М. В., 2019. – 520 с., с. 158.

Єленіна Є. Г. Вектор людяності. Там само, с. 168.

Єленіна Є. Г. Погляд на «Вітер з античності». Там само, с. 195.

2. Переклад англійською мовою статті «Монолог у фотографіях (A Photo Monologue)»:

- листування з посольством Австралії в Києві;

- використання друкованих матеріалів із фотографіями на уроках англійської мови, географії за темами «Англомовні країни», «Австралія», «Антарктида», на уроках мистецтва «Художники нашого краю».

3. Поповнення інформаційного простору краєзнавчого музею.

Доречно дещо прокоментувати. В матеріалах конференції і науковому збірнику статті представлені як враження від побаченого на виставках. Вважаємо, що там не тільки

враження. В статтях виставкові матеріали аналізуються, співставляються, викликають асоціації, заставляють задуматися над філософськими проблемами буття. Наприклад, стаття «Вектор людяності» (з приводу виставки «На далеких берегах Антарктиди»): «Треба зазначити, що саме фотографії передають усю глибину діалектики взаємозв'язків «людина-природа», «людина-людина», «людина-техніка», різноманітність світу. Виставка дозволяє розширити горизонти звичного, осмислити побачене і зробити ще один важливий висновок. Професіоналізм і взаєморозуміння: здатність побачити, вивчити, передати і зберегти гармонію нашого суперечливого і чудового світу - ось вектори благополуччя соціуму».

А в статті «Монолог у фотографіях», присвяченій фотороботам «Тім Болотнікофф. «Південні землі. Австралія / Антарктида», аналізується, як автор виставкових робіт перш за все зміг захопитися «величчю Природи в різних станах: чи то земна поверхня, чи то повітря, чи то водна стихія. І в цій безмежності живі істоти як намистинки, що оживляють, прикрашають цей світ». Звертається увага на те, як ефективно спрацьовує прийом - співставлення світлин. І зроблено висновок, що «монолог може лунати і далі. Процес пізнання нового не зупинити. Крім цього, побачене спонукає нас вступити в діалог з автором, уважніше придивлятися до навколишнього і поцінувати красу і неповторність тієї землі, де народилися».

Стаття «Погляд на «Вітер з античності» з приводу персональної виставки живопису заслуженого художника України Юрія Дубініна – екскурс у всеперемагаючу сферу мистецтвознавства, естетичних уподобань, вічного пошуку Ідеалу краси.

Статті носять дослідницький, краєзнавчий характер, присвячені екології, екології культури.

Напрямок 2: картини художньої галереї краєзнавчого музею «заговорили» іноземною мовою.

Мета:

- ознайомлення з особливостями картинної галереї Житомирського обласного краєзнавчого музею;
- поглиблення знань про характерні особливості мистецтва, західноєвропейського живопису XVI – початку XX ст. ст., представлених у картинній галереї;
- готовність розв'язувати проблеми із застосуванням досвіду навчальної діяльності, у співпраці з краєзнавчим музеєм на прикладі реалізації навичок перекладацької діяльності, набутих на уроках у школі;
- уміння працювати в команді;
- виховання музейної культури як складової частини формування загальної культури людини;
- забезпечення інноваційних підходів у використанні форм і методів роботи для підвищення фахової майстерності педагогів

Напрямок роботи виник під впливом поширення нової тенденції в музейній справі, яка зазначається як культура участі. Музей залишається на своїх позиціях, але удосконалюється взаємодія, діалог з відвідувачем. Картинна галерея - перлина краєзнавчого музею Житомира. Її активно відвідують не тільки жителі нашої країни, а й збільшується кількість гостей-іноземців, у яких виникають ускладнення: не можуть прочитати назви побачених картин, бракує перекладів текстів поруч із полотнами творів.

Тому музей продовжив діалог з викладачами англійської мови нашої школи. Вчителі О. В. Адамович і О. О. Савчук підтримали суспільну ініціативу – згодні перекласти англійською мовою назви картин галереї. До цієї діяльності залучені й учні школи. Спільнотворчість у різному освітньому середовищі, різноманітних ситуаціях створювала умови для формування ключових компетентностей, змінювала досвід здобувачів освіти, мотивувала їхнє ставлення до навчання, знань, умінь.

Використання інноваційних підходів у виборі форм і методів роботи сприяло підвищенню фахової майстерності педагогів. Ці вчителі – активні учасники конкурсів

перекладацької майстерності, а учні щороку стають призерами творчих змагань. Практична вмотивованість факультативних занять дала наступні результати (фрагмент):

Джуліо Карпіоні Венеція, 1613-1678, Віченца Суд царя Мідаса п.,о	Giulio Carpioni Venice, 1613-1678, Vicenza Tsar Miodas's trial Oil on canvas
Джуліо Карпіоні Венеція, 1613-1678, Віченца Деяніра, Геракл та кентавр Несс п.,о	Giulio Carpioni Venice, 1613-1678, Vicenza Deianira, Heracles and Centaur Nessus Oil on canvas
Джуліо Карпіоні Венеція, 1613-1678, Віченца Меркурій та Аргус п.,о	Giulio Carpioni Venice, 1613-1678, Vicenza Mercury and Argus Oil on canvas

Культура участі⁷⁴⁸, базуючись на інтерактивності, відкриває перспективи для музею, надає нові можливості взаємодії з відвідувачами.

Напрямок 3: робота з дітьми, які мають особливі освітні потреби:

3.1. «Торкатися можна!» (порушення зору),

3.2. «Ти не один, ти особливий» (інтелектуальна недостатність).

Мета:

- оволодіння сучасною інформацією про ефективні напрямки проектної діяльності з дітьми, які мають особливі освітні потреби в рамках співпраці з краєзнавчим музеєм;
- ознайомлення з літературою про досвід роботи з дітьми, які мають порушення зору;
- ознайомлення з літературою про досвід роботи з дітьми, які мають інтелектуальну недостатність;
- продовження роботи над створенням позитивного емоційного фону, можливостей гармонійного співіснування «особливої» дитини в суспільному оточенні.

У школі функціонує 15 класів, з них – 7 інклюзивних, серед 400 учнів навчаються 13 дітей з особливими освітніми потребами за чотирма нозологіями. Спираючись на нормативну базу, члени команди супроводу забезпечують виконання програм індивідуального розвитку кожної дитини.

Постійним є контакт з працівниками 2-го ІРЦ.

Вивчаємо досвід роботи з дітьми, які мають особливі освітні потреби. Наприклад, опрацьовано зміст літератури, наданої Батьєвою А. Л., завідуючою інформаційно-виставковим відділом Житомирського обласного краєзнавчого музею. З учителями інклюзивних класів, зокрема, з асистентами вчителів опрацьовано наступну літературу в підрозділах 3.1. «Торкатися можна!» (порушення зору), 3.2. «Ти не один, ти особливий» (ІН):

Синьова Є., Макарова К. Музей, відкритий для всіх. Культура без обмежень. Методичні рекомендації щодо форм роботи музейних та культурно-мистецьких установ із відвідувачами з порушенням зору. Благодійний фонд «Мистецький Арсенал», Київ, 2019.

Ганна Рудик, Людмила Кравченко, Кристина Холодницька. Музей гуртує: арт-терапевтичні сесії в музейному просторі для розбудови мікросоціуму особи з інтелектуальною недостатністю: практичний посібник. – К.: Національний музей мистецтв ім. Богдана та Варвари Ханенків, ВГО «Коаліція», 2014. – 48 с.

В центрі уваги були: багатозначність поняття «дотик»; дотикові ознаки кольорів; алгоритм огляду картини; арт-терапія – приклад збалансованих взаємин між «особливою» людиною і суспільством.

У Міжнародний день людей з інвалідністю учні з інклюзивних класів знову побували в краєзнавчому музеї. Його працівники цікаво провели екскурсію в етнографічному відділі.

⁷⁴⁸ Культ чи культура: учасницькі практики в музеях/ упоряд.: Грубіна Ю., Морозова Л., Пилипчук Т. та ін. Київ: Видавець Чередниченко А. М., 2016 р. – 160 с.

Напрямок 4: екологічний: Нова українська школи «Я досліджую світ».

Мета:

- розширення уявлень про природу;
- створення умов для набуття досвіду дослідження природи, спостереження за навколишнім світом, отримання радості від пізнання природи, експериментування та створення навчальних моделей, опрацювання та систематизація інформації природничого змісту, отриманої з доступних джерел, та представлення її у різних формах; усвідомлення розмаїття природи, взаємозв'язків її об'єктів та явищ, відповідальна поведінка у природі; поєднання нового досвіду з набутим раніше і творче його використання для розв'язання проблем природничого характеру⁷⁴⁹.

Керуючись положеннями Державного стандарту початкової освіти⁷⁵⁰, з метою досягнення обов'язкових результатів навчання здобувачів освіти в природничій освітній галузі педагогами школи створюються умови для формування ключових компетентностей. Прикладами такої роботи слугують досвід учителів О. В.Внук, В. В.Хильчук (4-і класи) – дидактичний посібник «Квестляндія в НУШ», І. І.Єрьоменко (2-б клас) – проєкт «Природа рідного краю», Р. І. Постернак (1-а клас) – ранкова зустріч «Як берегти воду?», І. О. Абрамової (2-а клас) – «Як тварини готуються до зими» (інтерактивні форми, методи). Співпраця з краєзнавчим музеєм поглиблює і розширює інтелектуальний та емоційний досвід школярів, забезпечує принцип наступності у зв'язках школи з дитячим садком. Вчитель біології Р. Є.Степанченко провела екскурсію з вихованцями ДНЗ № 6 за матеріалами пересувної виставки краєзнавчого музею «Природа Житомирської області», яка знаходилася в школі.

Напрямок 5: музейне навчання.

Мета:

- забезпечення відвідин музею на замовлення;
- представлення навчального матеріалу та додаткової інформації для використання в школі після відвідин музею;
- удосконалення вмінь відбору потрібної інформації і передачі її своїми словами;
- застосування навчального матеріалу в новій ситуації для вирішення проблем;
- урізноманітнювання способів опрацювання музейного уроку:
 - ✓ анкетування;
 - ✓ творчі роботи;
 - ✓ практичні справи.

Відвідини на замовлення:

- ✓ тематична екскурсія «Наш край у добу УНР. 1917-1921 р. р.»
 - навчальний матеріал і додаткова інформація до уроків в 10 класі «Початок української революції. Універсали УЦР».

Пересувні фотодокументальні виставки на краєзнавчу тематику:

Житомир стародавній

- 7 клас – урок історії «Виникнення та становлення України-Русі»;

Слави козацької повік не забудемо

- 8 клас уроки історії «Виникнення Запорізької Січі. Військово-політичний устрій», цикл уроків, присвячений добі козаччини від виникнення до ліквідації (1556-1775);

⁷⁴⁹ Типові освітні програми для закладів загальної середньої освіти. 1 клас / Уклад. А. В. Лотоцька. Харків: Ранок, 2018. 192 с.

⁷⁵⁰ Там само.

Житомирищина у II Світовій війні (1939-1945 р.р.)

- 10 клас – урок історії «Рух опору»;

В. Г. Короленко: сторінки життя

6 клас – урок зарубіжної літератури «Повість «Сліпий музикант»;

Чорнобиль – це не вчора і не завтра, це на багато років

- 11 клас – урок історії «Соціально-економічний розвиток України у 80-і роки XX століття»;

Видатний житомирянин Д.Штеренберг: живописець і графік XX століття

- 9 клас – урок мистецтва «Модернізм. У пошуках гармонії і краси».

Напрямок б: робота з батьками школярів

Мета:

- розширення інтелектуальних можливостей, емоційного досвіду дітей;
- вплив на формування історичної свідомості, патріотизму, екологічної культури, естетичного ставлення до явищ життя, до системи цінностей, пам'яток;
- урізноманітнення сімейного побуту;
- виховання музейної культури як складової частини формування загальної культури людини.

ОРІЄНТОВНИЙ ПЛАН РЕАЛІЗАЦІЇ МЕТИ ВІДВІДУВАННЯ:

(етапи взаємопов'язані)

Попередня підготовка учасників до відвідування музею

- мотивація;
- психологічне і фізичне налаштування;
- визначення музейного маршруту (одне відвідування – 1-2 експозиції)

*Інтерактивна пропозиція краєзнавчого музею
«Подорож у минуле Житомира».*

Вікторина для дітей з батьками під час прогулянки по Замковій горі.

1. В якому році було засновано Житомир? Відповідь можна знайти, прогулюючись у сквері.



2. Яка будівля має 5 куполів, що нагадують цибулину? Що це за споруда?

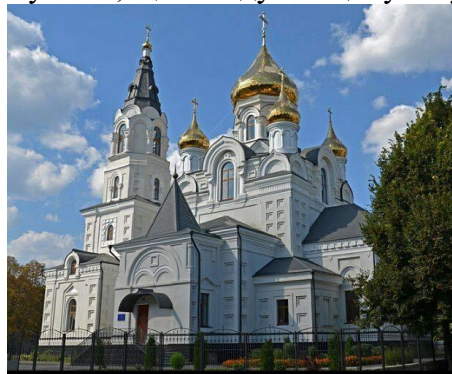

3. В історичному центрі міста, посеред Замкового майдану, встановлено пам'ятник людині, яка в руках тримає розп'яття та одягнена в незвичний одяг.
Хто ця людина та чим вона знаменита?



4. Ця будівля одна з найстаріших та найкрасивіших у місті. Це старовинна споруда з двома вежами між якими встановлена скульптура жінки, ім'я якої Марія. Що це за будівля?



5. Заклад, що має давню 155-річну історію знаходиться в історичному серці нашого міста і зберігає для сучасників та нащадків свої скарби. Це старовинні і надзвичайно цікаві речі, які в повсякденному житті не побачиш. Обов'язково завітай до цього закладу.



Правильні відповіді:

- 1) 884 рік;
- 2) Свято-Хрестовоздвиженський кафедральний собор м. Житомира;
- 3) Папа Римський Іоанн-Павло II;
- 4) Кафедральний костел Святої Софії м. Житомира;
- 5) Житомирський обласний краєзнавчий музей.

Вікторину підготували співробітники інформаційного-виставкового відділу Житомирського обласного краєзнавчого музею:

1. Батьєва А. Л. – завідувача відділом;
2. Забродська В. В. – молодший науковий співробітник;
3. Марченко М. Е. – молодший науковий співробітник.

Діалог з дитиною

- розвиток мовлення – запорука гарного навчання;
- бачити світ очима дитини – основа для взаєморозуміння;
- відповідати на кожне запитання дитини – її пізнавальний інтерес ніколи не згасне;
- спілкування з працівниками музею

Рефлексія:

Спільна творча робота:

- малюнки;
- поробки;
- вірші;
- есе-спогади

Висновки. Таким чином, функціонування динамічної системи-співпраці «Школа + Музей», проект «Застосування виставкових матеріалів краєзнавчого музею в освітньому процесі школи» у виявлених шістьох напрямках забезпечують досягнення мети нашої роботи. Практична спрямованість проекту ще раз доводить необхідність поглиблення та розширення кола напрямків діяльності. Тому співпраця триває і далі.

Література

1. Культ чи культура: учасницькі практики в музеях/ упоряд.: Грубіна Ю., Морозова Л., Пилипчук Т. та ін. Київ: Видавець Чередниченко А. М., 2016 р. – 160 с.
2. Мезенцева Г. Г. Музееведение: курс лекцій. Киев: Вища школа, Головное изд-во, 1980. 120 с.
3. Музеезнавство в навчальному закладі / Анатолій Горовий; упоряд. О. Колонькова. Київ: Шк. світ, 2011. 120 с. (Бібліотека «Шкільного світу»).
4. Музей: менеджмент і освітня діяльність. Львів: Літопис, 2009. 224 с.
5. Типові освітні програми для закладів загальної середньої освіти. 1 клас / Уклад. А. В. Лотоцька. Харків: Ранок, 2018. 192 с.

References

1. Hrubina Y., Morozova L., Pylypchuk T. & etc. (2016) Cult or culture: the participants' practices in museums. Kyiv. Publisher: Cherednychenko A. M.
2. Mezentseva H. H. (1980) Museum Studies: a course of Lectures. Kyiv. Vyshcha Shkola, holovne vyd-vo (in Ukrainian).
3. Horoyi A., compiler Kolon'kova O. (2011) Museum Studies at school. Kyiv. Shk.svit (the library of "Shkilnyi Svit"). (in Ukrainian).
4. Museum: management and educational practice. (2009) Lviv. Litopys (in Ukrainian).
5. Lototska A. (2018) A typical educational program for institutions of General secondary education. 1 form. Kharkiv. "Ranok" (in Ukrainian).

3.5. FORMATION OF ENVIRONMENTAL COMPETENCE OF FUTURE SPECIALISTS OF PRESCHOOL INDUSTRY IN THE CONTEXT OF EDUCATION FOR SUSTAINABLE DEVELOPMENT

3.5. ФОРМУВАННЯ ЕКОЛОГІЧНОЇ КОМПЕТЕНТНОСТІ МАЙБУТНІХ ФАХІВЦІВ ДОШКІЛЬНОЇ ГАЛУЗІ В КОНТЕКСТІ ОСВІТИ ДЛЯ СТАЛОГО РОЗВИТКУ

Екологічна криза набула сьогодні планетарних масштабів. З кожним днем стає очевиднішою неможливість співіснування з природою на засадах антропоцентричної парадигми і необхідність виховання у молодого покоління біоекоцентричного типу свідомості, який утворює основу для гармонійної взаємодії людства і природного довкілля. Найголовнішим в екологічній безпеці повинен стати пріоритет екологічних інтересів людини і суспільства над економічними інтересами. Сьогодні всі спеціальні науки вивчають актуальні проблеми скорочення техногенного впливу на зовнішнє середовище чи взаємозв'язки природних процесів і живих організмів. Екологічна освіта в найширшому розумінні є життєво важливим складником побудови нових взаємовідносин у системі «природа – людина – суспільство» та виховання більшої чутливості до екологічних проблем.

Усвідомлення взаємозалежності людини і природи знайшло своє відображення в ідеях сталого, екологічно збалансованого розвитку, що передбачає узгодження екологічних, економічних і соціальних чинників розвитку суспільства; збалансування людського споживання і можливостей природи до самовідновлення; врахування прав та інтересів нинішнього і майбутніх поколінь. Звідси, актуальною є проблема екологізації освіти, яка передбачає формування у молодого покоління системних, комплексних знань і компетентностей у контексті охорони довкілля та екологічної етики задля досягнення сталого розвитку суспільства.

Теоретичні основи сталого розвитку суспільства досліджують зарубіжні та вітчизняні науковці: Б. Данилишин, С. Дорогунцов, В. Міщенко, Л. Шостак, Н. Гребенюк та ін. Наукові розвідки присвячені проблемі екологічної освіти для сталого розвитку належать: Н. Авраменко, В. Грачову, Н. Гавриш, Л. Єгоровій, О. Пометун, С. Рудишину, І. Січко, О. Саприкіній, Н. Стецулі та ін.

Уперше поняття сталого розвитку було сформульовано у доповіді «Our Common Future» («Наше спільне майбутнє») голови Міжнародної комісії з питань екології та розвитку ООН Гру Харлем Брутланд у 1987 році. Воно трактувалося як розвиток, який задовольняє потреби сучасності, але не ставить під загрозу здатність майбутніх поколінь задовольняти свої потреби. На 2-й Конференції ООН з навколишнього середовища (Ріо-де-Жанейро, 1992 р.) уперше було сформульовано основні положення сталого розвитку, задекларовані у програмному документі «Порядок денний ХХІ століття» або «Програма 21»⁷⁵¹. У главі 36 Програми було проголошено, що освіта є фундаментом сталого розвитку, а формування нового світогляду має бути орієнтоване на створення умов для збереження життя на планеті Земля шляхом: 1) переорієнтації освіти на питання сталого розвитку; 2) забезпечення професійної підготовки людей протягом усього життя; 3) поширення поінформованості населення з питань стану довкілля і проблем виживання людства⁷⁵².

Універсальні ідеї сталого розвитку стимулювали появу нового типу освіти, який отримав назву «освіта для сталого розвитку» (Education for Sustainable Development). Генеральною Асамблеєю ООН у грудні 2002 року була прийнята резолюція про Десятиліття освіти для сталого розвитку з 2005 по 2014 рік. Метою Десятиліття було забезпечити суспільне розуміння важливості навчання і підготовки кадрів для сталого розвитку. А у 2005 році міністри охорони навколишнього середовища та освіти держав-членів

⁷⁵¹ Дошкільнятам – освіта для сталого розвитку: навч.-метод. посіб. для дошкільних навч. закладів / Н. Гавриш, О. Саприкіна, О. Пометун; за заг. ред. О. Пометун. Д.: «ЛІРА», 2014. 120 с.

⁷⁵² Бондар О. І., Барановська В. Є., Єресько О. В. Екологічна освіта для сталого розвитку у запитаннях та відповідях : науково-методичний посібник для вчителів / за ред. О. І. Бондаря. Херсон: Грін Д. С., 2015. 228 с.

Європейської економічної комісії (ЄЕК) ООН прийняли Стратегію освіти для сталого розвитку. У ній зазначено, що «освіта для сталого розвитку розвиває та укріплює потенціал окремих осіб, груп, співтовариств, організацій та країн, який дозволяє мати власні думки і робити вибір для сталого розвитку. Вона може сприяти зміні поглядів людей, даючи їм можливість робити наш світ безпечнішим, здоровішим і процвітаючим, тим самим підвищуючи якість життя...». Метою Стратегії є заохочення держав – членів ЄЕК ООН до розвитку і включення ОСР до своїх систем освіти.

Визначним кроком на шляху розвитку освіти в інтересах сталого розвитку стало прийняття Національної стратегії розвитку освіти в Україні на період до 2021 року, яка визначає екологізацію освіти, а серед перспективних завдань – оновлення цілей і змісту освіти на основі компетентнісного підходу та особистісної орієнтації, урахування світового досвіду та принципів сталого розвитку. Науковці виділяють два основні принципи сталого розвитку: 1) принцип «задоволення потреб» – на перший план висуваються потреби найбідніших прошарків населення; 2) принцип «встановлення обмежень»: на розвиток людства та стан технологій накладаються обмеження задля збереження довкілля⁷⁵³.

У положенні проєкту Стратегії Європейської економічної комісії ООН зазначено, що екологічна освіта стає одним із ключових елементів освіти в інтересах сталого розвитку. Вона має бути багатоступеневою та безперервною, тобто здійснюватися в усіх освітніх закладах, починаючи з дошкільних і, закінчуючи закладами післядипломної і позашкільної освіти.

С. Рудишин виокремив чотири етапи формування екологічної свідомості людини залежно від соціально-економічних умов та екологічної освіти, а саме: перший етап – донауковий, котрий відображений у легендах і міфах давньогрецького періоду; другий – відповідає пізньому Середньовіччю, що характеризується накопиченням й осмисленням природничих знань, які заклали підґрунтя методологічних засад взаємодії екологічної та педагогічної наук; третій – це етап становлення й розвитку екології як самостійної наукової галузі (кінець XIX – середина XX ст.); четвертий – новий етап, який розпочинається із середини 60-х рр. XX ст. та визначається загальним загостренням взаємовідносин між суспільством і природою. Саме в цей період виникає соціальна екологія, яка інтегрує природничі й гуманітарні аспекти екологічних проблем; формується екологічна освіта і виховання в сучасному вигляді⁷⁵⁴.

Н. Стецула зазначає, що стрімкий розвиток екологічної освіти у другій половині XX ст. став адекватною реакцією суспільства на погіршення стану довкілля та швидке виснаження природних ресурсів. Екологічна освіта має життєво важливе значення, адже формує у молодій людини знання про закони природи, причини та наслідки екологічних катастроф і лих, сприяє розвитку ціннісних орієнтацій та розуміння прав на сприятливі умови життя і як результат – уможливує сталий розвиток суспільства та держави⁷⁵⁵.

І. Січко виокремлює три основні принципи, на яких має ґрунтуватися екологічна освіта, а саме: загальності; комплексності екологічної освіти та виховання; безперервності⁷⁵⁶.

Виховання основ свідомості особистості починається в дошкільному віці, тому сьогодні особливо актуалізується проблема формування в майбутніх вихователів, директорів закладів дошкільної освіти екологічної компетентності, яка є вагомим складником загальної професійної. Образ сучасного вихователя як багатокомпонентне і динамічне утворення повинен складатися у свідомості цільової аудиторії як образ людини-професіонала, яка володіє професійною компетентністю, зокрема й екологічною, вміє використовувати

⁷⁵³ Підліснюк В., Рудик І., Кириленко В., Вишенська І., Маслюківська О. Сталый розвиток суспільства: роль освіти. Пугівник / за ред. В. Підліснюк. К.: Видавництво СПД «Ковальчук», 2005. 88 с.

⁷⁵⁴ Рудишин С. Філософські основи екологічної освіти: генезис, сучасні тенденції розвитку. Філософія освіти, 2011. 1-2 (10). С. 375-389.

⁷⁵⁵ Стецула Н. Екологізація освіти як ключова тенденція сталого розвитку суспільства. Молодь і ринок. 2020. № 6-7 (185-186). С. 115-121.

⁷⁵⁶ Січко І. Екологічна освіта й виховання як елементи стратегії сталого розвитку. Науковий Вісник МНУ імені В. О. Сухомлинського. Педагогічні науки № 4 (55), грудень 2016. С. 173-177.

зарубіжний досвід екологічної освіти дошкільників, з урахуванням екологічної ситуації регіону, матеріальних можливостей дошкільної установи, індивідуально-психологічних особливостей дітей.

Питання формування екологічної компетентності, еколого-педагогічної культури вихователів у своїх працях висвітлюють Г. Беленька, Н. Горобаха, Н. Лисенко, З. Плохій, Н. Риждова, Н. Кот та інші.

Екологічна освіта майбутніх фахівців дошкільної освіти є невід'ємним складником професійної підготовки. Мета екологічної освіти фахівця спеціальності «Дошкільна освіта» – сформована екологічна компетентність.

Екологічна компетентність є компонентом еколого-педагогічної культури вихователя. Н. Лисенко наголошує на необхідності формування у вихователя еколого-педагогічної культури, що має ґрунтуватися на міждисциплінарному інтегруванні навчальних дисциплін і являти собою «комплексну організацію діяльності студентів, що передбачає взаємозв'язок теоретичного і практичного навчання, творчої співпраці викладача зі студентами в організації й виконанні диференційованої самостійної роботи»⁷⁵⁷.

Ми розглядаємо компетентність як цілісне багатофакторне і багатоструктуроване утворення, що містить у собі аспекти особистісного, гносеологічного, діяльнісно-творчого, комунікативного, прогностичного характеру. З огляду на це, формування екологічної компетентності майбутнього вихователя дошкільної освіти має бути спрямоване на оволодіння ним базовими і міжгалузевими знаннями, психолого-педагогічними, фахово-методичними, спеціальними і творчими вміннями, виховання ціннісних орієнтацій фахівця, мотивів педагогічної діяльності, екологічної культури особистості, здатності до розвитку власного творчого потенціалу в галузі екологічної освіти дітей дошкільного віку⁷⁵⁸.

Тільки вихователь, який володіє екологічною компетентністю спроможний сформувати у дошкільнят природничо-екологічну компетентність. У новій редакції БКДО природничо-екологічну компетентність визначено як здатність дитини до природодоцільної поведінки в різних життєвих ситуаціях, що ґрунтується на емоційно-ціннісному ставленні до природи, знаннях її законів та формується у просторі пізнавальної, дослідницької, трудової, ігрової діяльності (БКДО).

Формування екологічної компетентності в майбутніх фахівців дошкільної освіти в Глухівському національному педагогічному університеті ім. О. Довженка за ОС «Бакалавр» і «Магістр» забезпечується теоретичним, діяльнісним і науковим складниками цього процесу. Так, теоретичний компонент реалізується під час вивчення таких нормативних дисциплін: «Основи екології», «Основи природознавства з методикою», «Технологія формування екологічної культури в дітей дошкільного віку», та вибіркової дисципліни «Реалізація стратегії екологічної безпеки: інтеграція європейського досвіду». Діяльнісним компонентом студенти оволодівають у процесі педагогічних практик. Науковий складник спрямовано на виконання студентами і магістрантами наукових досліджень з актуальних проблем екологічної освіти для сталого розвитку дітей дошкільного віку і майбутніх вихователів.

Теоретичний складник формування екологічної компетентності майбутніх бакалаврів і магістрів охоплює опанування ними системи знань про природу регіону й України, екологічну ситуацію в регіоні і країні, мету, завдання, принципи, умови, форми, методи й засоби екологічної освіти дітей дошкільного віку, матеріальну базу закладу дошкільної освіти для її реалізації, сутність екологічної освіти в країнах Європейського Союзу, нормативно-правову базу з питань екологічної безпеки в країнах ЄС, діяльність міжнародних громадських організацій з питань захисту та збереження навколишнього природного середовища; упровадження європейського досвіду реалізації стратегії екологічної безпеки на

⁷⁵⁷ Лисенко Н. В. Теорія і практика екологічної освіти : дошкільник-педагог: Навчально-методичний посібник для ВНЗ. К.: Видавничий Дім «Слово», 2009. 339 с.

⁷⁵⁸ Загородня Л. П. Формування екологічної компетентності у майбутніх вихователів дошкільних навчальних закладів. Комплексний підхід до формування професійної компетентності майбутнього вихователя дошкільного навчального закладу: монографія. Глухів, 2015. С. 162-176.

території України. Формування означеної системи знань відбувається на засадах принципу інтеграції.

Інтеграція, як провідна тенденція розвитку національних систем освіти й багатогранне освітнє явище, представлене в багатьох наукових працях останнього часу, в значній частині яких розглянуто питання, пов'язані з міждисциплінарним аспектом (Л. Бірюк, Т. Голубенко, Л. Демчина, В. Кірвас, Т. Коженівська, А. Лісневська, В. Ляпунова, В. Прошкін, П. Ситнікова, С. Чечотіна та ін.). Учені наголошують на тому, що в процесі реалізації єдиної стратегії професійної підготовки студентів інтеграція особистісних, соціальних і діяльнісних аспектів сприяє формуванню загальних і спеціальних компетентностей майбутнього фахівця засобами координації, уникнення дублювання змісту навчальних дисциплін, встановлення горизонтальних і вертикальних, біпредметних і мультипредметних зв'язків, забезпечення єдності теоретичної і практичної підготовки, університетської освіти та науки, завдяки чому створюються умови для усвідомлення студентами завдань майбутньої діяльності та шляхів їх автономного вирішення на основі здобутих знань і навичок оперативного пошуку, оброблення та плідного використання інформації у складних, не алгоритмізованих ситуаціях⁷⁵⁹.

У процесі вивчення дисциплін «Основи екології», «Основи природознавства з методикою», «Технологія формування екологічної культури в дітей дошкільного віку», «Реалізація стратегії екологічної безпеки: інтеграція європейського досвіду» ми реалізували блокову і часткову інтеграцію, беручи до уваги результати наукових розвідок вище зазначених учених. Застосовуючи часткову інтеграцію, ми синтезували частини навчального матеріалу з виділенням специфічних розділів означених дисциплін, а блокову – будували автономні блоки із самостійними розділами загальної програми. Наприклад, відповідно до часткової інтеграції під час вивчення теми «Сучасний погляд на екологічну освіту дошкільників та її зміст» (дисципліна «Технологія формування екологічної культури в дошкільників») інтегрували знання про сутність класичної екології, закони природи, сформульовані Баррі Коммонером (дисципліна «Основи екології»). У процесі вивчення теми «Методика екологічної освіти дошкільників» (дисципліна «Технологія формування екологічної культури в дошкільників») інтегрували знання з тем «Форми ознайомлення дітей з природою» та «Методи ознайомлення дітей з природою» (дисципліна «Основи природознавства з методикою»). Розробляючи зміст дисципліни «Реалізація стратегії екологічної безпеки: інтеграція європейського досвіду», використали блокову інтеграцію і ввели до навчальної програми розділ «Екологічна освіта дітей в європейських країнах і в Україні», який інтегрував знання з дисциплін «Основи екології», «Основи природознавства з методикою».

Під час викладання означених дисциплін використовували такі види навчальних занять: нетрадиційні лекції (проблемні, з наперед запланованими помилками, з елементами дискусії і ретроспективного аналізу, лекції вдвох (бінарні)), практичні заняття, самостійна робота студентів. У процесі занять застосовували такі методи навчання: пояснювально-інформативний, репродуктивний, пояснювально-ілюстративний, проблемного викладу, частково-пошуковий, дослідницький, самонавчання, демонстрації. Засобами навчання, які ми пропонували студентам, магістрантам були: презентації до лекцій, електронний варіант лекцій, статті у фахових виданнях, наукові й методичні публікації в інтернеті, методичні вказівки до виконання самостійних робіт, тестові контрольні завдання.

Найефективнішими у процесі вивчення дисциплін виявилися педагогічні технології проблемного, позиційного та інтерактивного навчання.

Перевірка сформованості когнітивного й діяльнісного складників екологічної компетентності майбутніх фахівців дошкільної освіти відбувалася у формі поточного та підсумкового контролю. Поточний контроль – перевірка виконання самостійної роботи і підсумковий контроль – залік та екзамен.

⁷⁵⁹ Прошкін В. В. Зміст інтеграції університетської науки та освіти. Вісник Дніпропетровського університету імені Альфреда Нобеля. Серія: Педагогіка і психологія. 2014. № 2 (8). С. 108-114.

Так, у процесі лекцій майбутнім бакалаврам і магістрам пропонували для перегляду слайди презентацій, на яких було представлено тези лекції, визначення основних понять, проблемні запитання, завдання різних видів, висновки. Іноді лекція починалася із загадки, відгадкою якої був основний термін обговорюваної теми, або з постановки проблемного запитання, яке розв'язувалося протягом заняття. Після ознайомлення з планом і літературою обговорення основних питань відбувалося у формі діалогу викладача з аудиторією. Як правило, педагог апелював до тих знань і професійного досвіду, який студенти отримали, навчаючись на попередніх курсах, а потім їх поглиблював, уточнював, розширював, подаючи нову інформацію з теми.

У процесі лекції з технології формування екологічної культури в дошкільників майбутнім магістрантам пропонувалися три види завдань. Перший вид – пошуково-аналітичні. Наприклад, порівняти зміст освітнього напрямку «Дитина в природному довкіллі» нової редакції БКДО і попередньої.

Другий вид завдань, які пропонувалися для виконання до наступної лекції, репродуктивні та репродуктивно-пошукові. Наприклад, серед дитячих мультфільмів знайти ті, в яких ідеться про формування природничо-екологічної компетентності дитини (наприклад, мультфільм «Маша і Ведмідь», серія «Сліди», «ЧоМуха»).

Третій вид завдань – репродуктивно-творчі й аналітико-творчі. Наприклад, на основі аналізу визначення поняття «компетентність» та змісту освітнього напрямку «Дитина в природному довкіллі» нової редакції БКДО запропонувати своє визначення поняття «природничо-екологічна компетентність дитини дошкільного віку».

У кінці лекції відводили кілька хвилин на загальне оцінювання заняття. При цьому магістранти говорили про те, що було новим, цікавим, складним для розуміння.

Діяльнісний компонент екологічної компетентності майбутніх фахівців формувалася передовсім у процесі практичних занять.

Ефективність засвоєння знань студентами, магістрантами залежала великою мірою від форми проведення практичного заняття. Технології інтерактивного, позиційного навчання, які ми застосовували, сприяли максимальній активізації пізнавальної діяльності всіх майбутніх фахівців, взаємонавчанню, формуванню системних знань, успішному переведенню їх на рівень практичних умінь.

Практичне заняття починалося, як правило, з актуалізації знань основних понять і тез обговорюваної теми у формі технологій колективно-групового навчання: «Мікрофон», «Незакінчені речення», «Струмочок думок», «Поняттєвий двобій» тощо. Так, наприклад, під час «Поняттєвого двобою» академічна група об'єднувалася у дві підгрупи. Одна підгрупа називала поняття, а інша тлумачила його. Магістранти могли доповнювати відповіді один одного. Перемагала у двобої та підгрупа, яка давала більше точних визначень. Таким чином перевірялися знання сутності понять «екологія», «екологічна освіта», «екологічне виховання дошкільників», «екологічна культура», «екологічне мислення», «екологічна свідомість», «природничо-екологічна компетентність» тощо. Цей метод дозволяв максимально активізувати майбутніх фахівців і створити в них робоче самопочуття, а також стимулював якісне вивчення базової термінології. Наступним кроком практичного заняття була перевірка самостійної роботи. Це відбувалося в різних формах: моделювання фрагментів занять (в екологічній кімнаті, міні-музеї природи, на екологічній стежині), розваг, форм роботи з батьками, захист екологічних проєктів тощо. Однорупники при цьому виконували і ролі дітей, і ролі експертів-вихователів чи методистів. Після моделювання обов'язково здійснювалася самооцінка і оцінка проведеної форми експертами та викладачем. Деякі питання обговорювалися з використанням технологій «Акваріум», «Дерево рішень», «Карусель», «Ротаційні трійки», «Ажурна пилка», «Струмок ідей».

Магістрантам, наприклад, пропонувалися такі завдання самостійної роботи в контексті вивчення дисципліни «Технологія формування екологічної культури в дошкільників»: розробити план-програму з екологічної освіти дітей дошкільного віку, а саме придумати назву, визначити мету, засадові принципи, розподіл матеріалу в програмі і її тип (програма

біоекологічної спрямованості, культурно-екологічної, соціально-екологічної); розробити річний план співпраці ЗДО з іншими закладами з питань екологічної освіти; створити: а) ескізи екологічної кімнати, лабораторії; скласти конспект заняття для дітей старшого дошкільного віку у міні-музеї природи; оформити екологічний паспорт стежини прокладеної в приміщенні ЗДО; запропонувати систему роботи для колективу ЗДО, з урахуванням принципу інтеграції, з будь-якої екологічної теми, визначивши конкретні форми, методи, вказавши їх теми, мету і матеріал; розробити зміст еколого-психологічного тренінгу для дошкільнят з будь-якої теми; запропонувати зміст екологічного проєкту для дітей 4-го, 5-го, 6-го року життя.

Традиційно вивчення дисципліни «Технологія формування екологічної культури в дошкільників» закінчується заняттям-заліком у формі ділової гри «Методичний тренінг для педагогів з теми «Екологічна освіта дітей дошкільного віку»».

Рівень практичної підготовки майбутніх бакалаврів і магістрів – це критерій їхньої педагогічної майстерності, якості готовності до виконання своїх професійних функцій і конкурентоспроможності на ринку праці. Для працедавців дуже важливий саме практичний складник готовності до професійної діяльності випускника установи вищої освіти. Тому вагомим складником професійної підготовки й формування екологічної компетентності фахівців зокрема, є проходження педагогічних практик.

Процес формування екологічної компетентності студентів і магістрантів під час практики відбувався відповідно до принципів від простого до складного і наступності. Так, одним із завдань безвідривної практики на першому курсі є систематизація і поглиблення знань з основ природознавства, формування на їх основі вмінь аналізувати найближче природне оточення; проведення спостережень за діяльністю вихователя. Під час практики в групах дітей раннього віку, на другому курсі, студенти поглиблюють і систематизують знання про матеріальну базу екологічної освіти дошкільнят – ділянку ЗДО і кутки природи, а також методи і форми ознайомлення з природою, виробляють на їх основі психолого-педагогічні, фахово-методичні вміння, зорієнтовані на реалізацію змісту екологічного виховання дітей раннього віку. На третьому курсі, під час навчальної і методичної практик в групах дітей дошкільного віку, майбутні вихователі поглиблюють і систематизують знання про методи, форми екологічної освіти дошкільнят, засоби фіксації знань, умінь і навичок дітей, особливості планування роботи з екологічної освіти дітей, удосконалюють уміння організації екологічного виховання дошкільнят. Мета практики студентів на четвертому курсі віддзеркалює спеціалізацію, яку вони отримують. Наприклад, студенти, які оволодівають спеціалізацією «Фізичне виховання» поглиблюють і систематизують знання про інтеграцію екологічного і фізичного виховання дошкільників, трансформують їх на рівень професійних умінь.

Майбутні магістранти під час практики на робочому місці директора ЗДО, головного спеціаліста відділу освіти, консультанта центру професійного розвитку педагогічних працівників поглиблюють, узагальнюють та систематизують знання про систему екологічної освіти в дошкільному закладі, формують уміння проводити консультації для педагогічних працівників ЗДО на екологічну тематику, здійснювати тематичну перевірку реалізації змісту освітнього напрямку «Дитина в природному довкіллі» Базового компонента дошкільної освіти.

Наукова діяльність у закладах вищої освіти є невід'ємним складником освітнього процесу й здійснюється з метою інтеграції наукової, навчальної та практичної діяльності в системі вищої освіти. Основними формами організації наукової діяльності студентів, магістрантів є наукові гуртки й проблемні групи.

Метою роботи наукових гуртків, проблемних груп закладів вищої освіти є формування здатності проводити наукове дослідження з актуальних проблем дошкільної освіти й, зокрема з екологічної освіти дошкільників. Вона деталізується в таких завданнях:

1. Виховання інтересу та мотивації до наукової діяльності.

2. Поглиблення і систематизація знань про наукове дослідження, його види, етапи та зміст; оформлення, види репрезентації результатів наукових розвідок.

3. Формування й удосконалення вмінь: працювати з науковою літературою; здійснювати планування науково-педагогічного дослідження; розробляти науковий апарат конкретної педагогічної теми дослідження; користуватися різноманітними методами дослідження, оптимально поєднуючи їх; аналізувати, узагальнювати і впроваджувати в практику педагогічний досвід колег; користуватися діагностичними методиками вивчення педагогічних явищ; організовувати та проводити педагогічний експеримент; використовувати статистичне оброблення та графічне оформлення результатів дослідження; робити науково обґрунтовані висновки за результатами дослідження; готувати доповіді за результатами досліджень; володіти комп'ютером як засобом наукової роботи.

Науковий компонент формування екологічної компетентності майбутніх фахівців дошкільної ланки формується у процесі участі в роботі наукових гуртків під час виконання курсових, бакалаврських і магістерських робіт з актуальних тем дошкільної екологічної освіти, зокрема: «Педагогічні умови створення еколого-розвивального середовища як компонент іміджу дошкільної установи», «Засоби формування у дітей дошкільного віку навичок, орієнтованих на сталий розвиток», «Педагогічні умови використання комп'ютерних презентацій у процесі виховання основ екологічної культури в дітей 6-го року життя», «Педагогічні умови використання мультфільмів у процесі формування природничо-екологічної компетентності старших дошкільників» «Підготовка майбутніх вихователів до екологічної освіти дітей засобом художньої літератури», «Засоби вдосконалення еколого-педагогічної культури вихователів в контексті освіти для сталого розвитку» тощо.

Результати роботи членів наукового гуртка оформлялися в курсові, бакалаврські, магістерські роботи, публікації, а також виступи на наукових конференціях різного рівня (міжнародні, всеукраїнські, регіональні, щорічні студентські звітні), репрезентувалися під час Всеукраїнської олімпіади зі спеціальності «Дошкільна освіта», Всеукраїнського конкурсу студентських наукових робіт зі спеціальності «Дошкільна освіта».

Отже, реалізація теоретичного, діяльнісного і наукового складників формування екологічної компетентності майбутніх фахівців дошкільної освіти з урахуванням принципів від простого до складного, комплексності; системності, наступності, безперервності, інтеграції змісту дисциплін покращує цей процес. Цілісність педагогічної системи формування екологічної компетентності в майбутніх бакалаврів і магістрів в контексті освіти для сталого розвитку вбачаємо у комплексному використанні можливостей їхньої навчальної, практичної і наукової діяльності.

Література

1. Базовий компонент дошкільної освіти/ науковий керівник Т. Піроженко, 2021. URL: <https://ezavdnz.mcfrr.ua/book?bid=37876> (дата звернення: 03. 03. 2021).

2. Бондар О. І., Барановська В. Є., Єресько О. В. Екологічна освіта для сталого розвитку у запитаннях та відповідях : науково-методичний посібник для вчителів / за ред. О. І. Бондаря. Херсон: Грін Д. С., 2015. 228 с.

4. Дошкільнятам – освіта для сталого розвитку: навч.-метод. посіб. для дошкільних навч. закладів / Н. Гавриш, О. Саприкіна, О. Пометун; за заг. ред. О. Пометун. Д.: «ЛІРА», 2014. 120 с.

5. Загородня Л. П. Формування екологічної компетентності у майбутніх вихователів дошкільних навчальних закладів. Комплексний підхід до формування професійної компетентності майбутнього вихователя дошкільного навчального закладу: монографія. Глухів, 2015. С. 162-176.

6. Лисенко Н. В. Теорія і практика екологічної освіти : дошкільник-педагог: Навчально-методичний посібник для ВНЗ. К.: Видавничий Дім «Слово», 2009. 339 с.

7. Підліснюк В., Рудик І., Кириленко В., Вишенська І., Маслюківська О. Сталий розвиток суспільства: роль освіти. Путівник / за ред. В. Підліснюк. К.: Видавництво СПД «Ковальчук», 2005. 88 с.
8. Прошкін В. В. Зміст інтеграції університетської науки та освіти. Вісник Дніпропетровського університету імені Альфреда Нобеля. Серія: Педагогіка і психологія. 2014. № 2 (8). С. 108-114.
9. Рудишин С. Філософські основи екологічної освіти: генезис, сучасні тенденції розвитку. Філософія освіти, 2011. 1-2 (10). С. 375-389.
10. Січко І. Екологічна освіта й виховання як елементи стратегії сталого розвитку. Науковий Вісник МНУ імені В. О. Сухомлинського. Педагогічні науки № 4 (55), грудень 2016. С. 173-177.
11. Стецула Н. Екологізація освіти як ключова тенденція сталого розвитку суспільства. Молодь і ринок. 2020. № 6-7 (185-186). С. 115-121.

3.6. INTERDISCIPLINARY RELATIONS AS A FACTOR OF QUALITY PROFESSIONAL TRAINING OF FUTURE MULTIMEDIA DESIGNERS

3.6. МІЖДИСЦИПЛІНАРНІ ЗВ'ЯЗКИ ЯК ЧИННИК ЯКІСНОЇ ПРОФЕСІЙНОЇ ПІДГОТОВКИ МАЙБУТНІХ МУЛЬТИМЕДІЙНИХ ДИЗАЙНЕРІВ

Завданням дизайн-освіти є забезпечення студента знаннями, необхідними для його професійної діяльності. Тому, особлива увага повинна приділятися формуванню вмінь і навичок, якими повинен оволодіти студент в кінці курсу і які повинні узгоджуватися з напрямком професійної діяльності дизайнера. Формування професійних навичок студента вимагає отримання знань з різних дисциплін. Дизайнер повинен бути компетентним в основах формоутворення, проектування, знати основи композиції, бути обізнаним в новітніх матеріалах, перспективних методах проектування та орієнтуватися в психології клієнта для вивчення взаємовідносин між товаром і споживачем. Тобто, для досягнення високого рівня професіоналізму надзвичайно важливо відстежувати і бути здатним використовувати знання не лише з галузі мистецтв.

Отже, перед навчальними закладами стоїть питання пошуку методів та технологій, які б стали інструментом якісної підготовки фахівця. Однією з таких технологій є використання міжпредметних та міждисциплінарних зв'язків. З огляду на те, що значення міжпредметних зв'язків при викладанні дисциплін в підготовці компетентного фахівця зростає, питання міждисциплінарних та міжпредметних зв'язків стає особливо актуальним сьогодні. Міждисциплінарні зв'язки та їх використання в навчальному процесі є предметом численних досліджень. В класичній педагогіці проблемі міждисциплінарних зв'язків присвятили свої праці такі видатні педагоги, як: Я. Коменський, І. Песталоцці, К. Ушинський. Важливу роль міжпредметних зв'язків у розвитку пізнавальної активності, вихованні, системному підході до отримання знань відзначали сучасні дослідники – науковці В. Євдокимов, В. Лозова, А. Беляєва, В. Ільченко. Теоретичне обґрунтували реалізацію міждисциплінарних зв'язків в своїх дослідженнях І. Бочан, А. Бекренева, А. Гур'єв, В. Костюк, К. Кречетников, В. Михелькевич, Т. Титовец.

Однак, проаналізувавши літературу з обраної теми, ми дійшли висновку, що проблема оптимізації процесу професійної підготовки майбутніх мультимедійних дизайнерів за рахунок встановлення міждисциплінарних зв'язків фахових дисциплін не достатньо досліджена. Тому **метою** написання даної статті є характеристика міждисциплінарного підходу в навчальній практиці студентів спеціальності «Дизайн» спеціалізації «Мультимедійний дизайн», обґрунтувати доцільність встановлення міждисциплінарних зв'язків з метою підвищення ефективності професійної підготовки майбутніх мультимедійних дизайнерів.

Одним з найважливіших засобів підвищення ефективності процесу навчання у вищій школі є реалізація принципу міждисциплінарних зв'язків. Психологічні дослідження доводять важливість реалізації даного принципу в процесі навчання, тому що він впливає на розвиток розумових здібностей студентів. Принцип міждисциплінарних зв'язків співвідноситься із законами мислення, із процесами утворення міжпредметних асоціацій, що лежать в основі засвоєння знань.

Постійне застосування міждисциплінарних та внутрішньодисциплінарних зв'язків з одного боку дає можливість краще засвоїти матеріал за рахунок повторів вже набутих знань та навичок, а з іншого боку сприяє отриманню інтегрованих комплексних знань щодо об'єкту, який вивчається.

Одним із напрямків реалізації міждисциплінарних зв'язків є *інтегровані* заняття.⁷⁶⁰ Потреба у виникненні інтегрованих занять пояснюється низкою причин:

⁷⁶⁰ Данилюк, Д. Я. Навчальний предмет як інтегрована система [Текст] / Д. Я. Данилюк // Педагогіка. 2007. № 4. С. 24-28.

- інтегровані заняття розвивають потенціал студентів, спонукають до пізнання, до осмислення, знаходження причинно-наслідкових зв'язків, розвивають комунікативність, компетентність;

- форма проведення інтегрованих занять нестандартна, а це активізує студентів, зацікавлює оригінальністю, залучає до діалогу, дискусії;

- сучасному суспільству потрібні висококваліфіковані спеціалісти, які можуть орієнтуватися в інформаційному просторі і використовувати знання на практиці;

- інтегровані заняття дають можливість студентам проявити свою творчість,

- сприяють підвищенню мотивації навчання, формуванню пізнавального інтересу;

- сприяють розвитку мислення, формують вміння аналізувати, узагальнювати;

- інтеграція є джерелом знаходження нових зв'язків між фактами, які поглиблюють знання студентів з дисципліни.

Другою формою реалізації міжпредметних зв'язків є *бінарні заняття*. Це нетрадиційний вид навчання, що дозволяє інтегрувати знання з різних галузей для рішення однієї проблеми, дає можливість застосувати отримані знання на практиці. Заняття по темі ведуть два або більше педагогів – предметників. Бінарне заняття дозволяє виявити зв'язок різних предметів, робить навчання цілісним і системним. Проведення бінарних занять жадає від педагогів особливої ретельної підготовки за умови злагодженої творчої роботи обох викладачів. Бінарне заняття підвищує інтерес до предметів, якість закріплення вивченого матеріалу та засвоюваності навчальних елементів.⁷⁶¹

Таким чином, бінарна технологія уроку дозволяє перенести теорію в практику, а формування вмінь і навичок підняти на рівень осмисленої, навчальної діяльності. При цьому досягається єдиний підхід до розгляду виникаючих проблем і єдності вимог до студентів у процесі їхньої навчальної діяльності.

Бінарна модель навчання – важливий засіб реалізації міждисциплінарних зв'язків, вона так само є інтегрованим засобом навчання, що допомагає вирішувати багато завдань, а також організувати корекційний супровід студентів.

Основні характерні ознаки бінарного заняття:

1. Об'єднання теоретичного й практичного методів навчання в єдиному сполученому занятті;

2. Досягнення подвійної (бінарної мети) – засвоєння знань і одночасне практичне їхнє застосування;

3. Формування первинних умінь і навичок, їхній взаємовплив;

4. Матеріально-технічна й методична забезпеченість заняття одночасного засвоєння знань і вмінь.

Бінарне навчання впливає на підвищення якості професійних знань і формування професійних умінь, навичок. Практичні дії вплітаються в розумову пізнавальну діяльність і полегшують запам'ятовування отриманої інформації. Розумовий процес (запам'ятовування) переміняється спогляданням наочних засобів, потім перехід до предметів діяльності й практичних дій. Знання стають міцними та добре усвідомленими.

Міждисциплінарні зв'язки є засобом формування компетенцій у рамках будь-якої навчальної дисципліни. Особливу цінність при цьому грають профілюючі дисципліни в процесі професійної підготовки фахівців у вищій школі.

Принцип міждисциплінарних зв'язків припускає послідовне використання освітньо-методичних елементів наступною дисципліною після вивчення попередньої. Освоєні компетенції служать базою формування інших.⁷⁶²

Типи міждисциплінарних зв'язків:

- ментальні опосередковані зв'язки;

⁷⁶¹ Мариновська, О. Педагогічна технологія бінарних навчальних занять на інтегрованій основі [Текст] / О. Мариновська // Історія України. 2001. №3 5. С. 10-12.

⁷⁶² Данильченко О. В., Назарова Л. Р. Структура уронеї формування междисциплинарных связей в процессе обучения графическому дизайну // Педагогика искусства. 2016. Т. 4. С. 139-143.

- навчальні міждисциплінарні прямі зв'язки;
- опосередковані прикладні зв'язки;
- дослідницькі міждисциплінарні прямі зв'язки.

Міждисциплінарні зв'язки у мистецькій галузі мають ряд суттєвих особливостей. Майбутні дизайнери мультимедійної сфери повинні не тільки знати загальні факти, закони, наукові поняття, а й мати уявлення про різні напрямки світового мистецтва, вміти узагальнювати традиційні та інноваційні наукові дослідження у галузі сучасного мультимедійного дизайну, знати і застосовувати у своїй творчій роботі нові прогресивні комп'ютерні технології та інноваційні програми.

Розглянемо більш детально практику використання міждисциплінарного підходу при вивченні дисципліни «Проектування» студентами спеціальності «Дизайн» спеціалізації «Мультимедійний дизайн».

Метою викладання навчальної дисципліни «Проектування» є ознайомити студентів спеціалізації «Мультимедійний дизайн» з методикою проектування інтерактивних та анімаційних завдань з використанням принципів системного дизайну.

Основними завданнями вивчення дисципліни «Проектування» є надати студентам необхідні знання, фахові навички проектування в галузі мультимедіа й анімації, а також навичками володіння графічною мовою у практичній діяльності мультимедійних дизайнерів.

Дана дисципліна є провідною у підготовці майбутніх фахівців з мультимедійного дизайну, у процесі вивчення якої у студентів формується професійна компетентність, а саме:

- здатність особистості володіти професійно профільованими знаннями і практичними вміннями;
- визначати показники якості мультимедійного дизайну та на їх основі здійснювати проектний аналіз;
- обґрунтовувати напрям використання та оптимізації функціонування мультимедійного проекту;
- визначати та оцінювати ефективність функціонування мультимедійного дизайн-проекту з метою підготовки обґрунтованих ідей проектів, а також для прийняття відповідних дизайнерських рішень.

У ході структурно-логічного аналізу процесу навчання студентів спеціальності «Дизайн» спеціалізації «Мультимедійний дизайн» було виокремлено два основних змістовних блоки міждисциплінарної імплементації: «Дисципліни професійної та практичної підготовки (фахові)» та «Дисципліни загально-професійної підготовки (фундаментальні)». Під час побудови курсу «Проектування» було визначено дисципліни, вивчення яких формує у студентів професійні знання, вміння та навички, та їхні міждисциплінарні зв'язки. Розглянемо фундаментальні та фахові дисципліни мистецько-дизайнерського напрямку, які є суміжними до дисципліни «Проектування» і передають конкретні знання та вміння (Табл. 1).

Міждисциплінарні зв'язки, представлені в такому виді, розширюють утворювальний простір будь-якої навчальної дисципліни, а багаторазово застосовувані знання й вміння по кожній дисципліні в нових умовах, за рамками самої дисципліни, розвиває вміння застосовувати знання й у професійній діяльності й, тим самим, формувати відповідної компетенції, що визначають рівень професійної компетентності майбутнього фахівця.

Як показав аналіз міждисциплінарних зв'язків, деякі дисципліни є визначальними. Так, для вивчення дисципліни «Проектування» визначальними дисциплінами циклу професійної та практичної підготовки (фаховими) є такі дисципліни, як: «Основи композиції»; «Основи анімації»; «Комп'ютерні технології»; «Типографіка»; «Технології 3D-моделювання»; «Основи цифрової фотографії і відео монтажу»; «Анімаційні технології та матеріали». Серед дисциплін циклу загально-професійної підготовки (фундаментальних) варто відмітити наступні дисципліни: «Академічний рисунок»; «Академічний живопис»; «Основи кольорознавства»; «Нарисна геометрія, теорія тіней та перспектива»; «Пластична анатомія».

Таблиця 1. Дисципліни суміжні до дисципліни «Проектування»

№ п/п	Суміжні дисципліни	Перехідні знання, уміння, навички та досвід з інших дисциплін до проектування
<i>«Професійної та практичної підготовки (фахові)»</i>		
1	Основи композиції	Основні прийоми і елементи композиції. Врівноважена і неуврівноважена композиція. Контраст і нюанс. Статика і динаміка. Монохромна і поліхромна композиція. Створення композицій в техніці ручного графіки. Форма і контрформа. Ритм і ритмічна композиція. Орнамент. Створення композицій засобами комп'ютерної графіки. Пропорціональність. Золотий перетин і його застосування при створенні візуального дизайн-продукту. Аналіз золотого перетину за допомогою засобів комп'ютерної графіки. Модульне моделювання. Створення тривимірних композицій.
2	Основи анімації	Створення ілюстрацій та анімованих роликів, що відповідають сучасним тенденціям у професійній діяльності. Проектування технічного сценарію відповідно до поставлених завдань і потребами СА. Технології підготовки візуальних матеріалів для створення ілюстрацій і комп'ютерної анімації. Правила підготовки підсумкового продукту для презентації в рамках художніх, комерційних, конкурсних та творчих проєктів.
3	Комп'ютерні технології	Основи композиції, особливості сприйняття простих геометричних фігур, основи комп'ютерної графіки, растрові і векторні графічні редактори. Візуальне оформлення для відео, телебачення і кіно при застосуванні комп'ютерних технологій.
4	Типографіка	Навчання принципам читабельності друкованого або електронного тексту, принципам композиції тексту в просторі листа або екрана, принципам підбору або створення шрифту до конкретної графічної композиції, принципам модульного конструювання друкованого або електронного видання. Створення графічних творів, а також макетів друкованих або електронних продуктів, які використовують текст в числі основних функціональних або композиційних елементів. Навчання навичкам роботи з шрифтом і текстом в графічних редакторах
5	Технології 3D-моделювання	Освоєння принципів моделювання та анімації в редакторах тривимірної графіки. Виконуючи практичні завдання, студенти отримують початкові навички моделювання та анімації в середовищі редактора тривимірної графіки, вивчають методи побудови складних форм на основі простих геометричних примітивів, досліджують можливості редактора тривимірної графіки для створення статичних і динамічних композицій, можливості інструментів освітлення, редактора матеріалів і візуалізації тривимірної сцени, отримують початкові навички анімації простих і складно-складених об'єктів-персонажів, навички управління камерою та її анімації в тривимірному середовищі, знайомляться з особливостями проєкції тривимірної сцени на картинну площину камери.
6	Основи цифрової фотографії і відеомонтажу	Розвиток професійних навичок у володінні методами цифрової обробки фото і відео, оволодінням естетичними засобами композиційної організації знімка і відеороликів.
7	Анімаційні технології та матеріали	Оволодіння основами комп'ютерної графіки, основними інструментами графічних редакторів, виховання «комп'ютерного мислення», а також на застосування системного підходу до вивчення нового програмного забезпечення для створення авторської анімації та оволодіння технологією стоп-моушин.
<i>«Дисципліни загально-професійної підготовки (фундаментальні)»</i>		
8	Академічний рисунок	Аналітичний малюнок простих геометричних форм, аналітичний малюнок складних геометричних форм, аналітичний малюнок органічних форм, цифрова графіка, скетчинг, малюнок матеріалів, створення простих предметних зображень.
9	Академічний живопис	Основи живопису в техніці акварелі - прийоми, матеріали та інструменти. Вибір гармонійних кольорних і тональних рішень. Створення натюрмортів в техніці акварелі.
10	Основи кольорознавства	Хроматичні і ахроматичні кольори. Кольорова гама. Колірний контраст і нюанс. Кольорові моделі. Колір в просторі. Роль кольору у візуальному дизайн-продукті.
11	Нарисна геометрія, теорія тіней та перспектива	Вивчаються методи побудови зображень просторових фігур на кресленнях і способи вирішення позиційних, метричних і конструктивних завдань.
12	Пластична анатомія	Вивчення форми і будову людського організму в зв'язку з його функціями, розвитком і впливом умов існування.

Ці дисципліни безпосередньо формують професійну компетентність майбутніх спеціалістів, надаючи знання, уміння, навички, які, завдяки міждисциплінарним зв'язкам, поглиблюються, інтегруються, систематизуються, узагальнюються і об'єднуються в єдину педагогічну систему. Такий підхід дає можливість у подальшому оптимізувати навчальний процес шляхом урахування тісних зв'язків між дисципліною «Проектування» і визначальними для неї дисциплінами.

Міждисциплінарні зв'язки є джерелом міждисциплінарної інформації, що відображає:

- 1) матеріал з інших навчальних дисциплін, який застосовується при вивченні даної навчальної теми на заняттях з проектування (прямі зв'язки);
- 2) конкретну тему, яка вивчена на заняттях з проектування та вивчається далі на інших професійних дизайнерських дисциплінах (прямі зв'язки);
- 3) послідовність і перспективність розвитку провідної теми з проектування при вивченні інших тем у різних анімаційних та дизайнерських дисциплінах або навпаки (зворотні зв'язки);
- 4) тривалість міждисциплінарних зв'язків за час вивчення даної теми.

На Рис. 1 представлено міждисциплінарні зв'язки дисципліни «Проектування» з іншими фаховими і фундаментальними дисциплінами. На основі розробленої схеми розглянемо вплив міждисциплінарних зв'язків на організацію навчання студентів проектуванню в мультимедійному дизайні.

На схемі позначені: односпрямованими стрілками – прямі міждисциплінарні зв'язки; двоспрямованими – прямі та зворотні.

За рахунок прямих і зворотних зв'язків знання, уміння і навички у студентів поглиблюються, систематизуються, узагальнюються, об'єднуються, утворюючи єдину, цілісну систему підготовки фахівця з мультимедійного дизайну.



Рис. 1. Міждисциплінарні зв'язки дисципліни «Проектування» з іншими фаховими і фундаментальними дисциплінами.

Додатково ще виділяють внутрішньодисциплінарні зв'язки – це зв'язки між різними темами окремої дисципліни (Рис. 2). Кожні теоретично-лекційні та практичні роботи з проектування варто розпочинати з систематизації та узагальнення раніше отриманих знань,

вмінь, навичок з попередніх тем, що забезпечить реалізацію внутрішньо дисциплінарних зв'язків.

Внутрішньодисциплінарні зв'язки – це зв'язки між різними темами (модулями) у дисципліні «Проектування».



Рис. 2. Внутрішньодисциплінарні зв'язки дисципліни «Проектування»

Всі теми, які розглядалися у внутрішньо дисциплінарних зв'язках пов'язані між собою, створюють структуру здобуття нових знань та формування професійного світогляду, відповідальності у майбутніх мультимедійних дизайнерів. Для того, щоб виключити впровадження у навчальний процес узагальнюючих дисциплін чи дисциплін вузької спеціалізації, необхідно застосовувати різноманітні технології і методики інтегрованого навчання. В цілому всі наявні зв'язки можна віднести до системно-модельюючих, оскільки вони націлені на формування фундаментально-професійно-практичних компетентностей, що сприяє розв'язанню складних, комплексних мультимедійних дизайнерських проектів.

Висновки. Сучасна дизайн-освіта потребує певних зусиль щодо зміни методології викладання. Значний потенціал розвитку професійних навичок полягає в можливостях проведення навчання з використанням принципу міждисциплінарних зв'язків. Міждисциплінарні зв'язки є педагогічною категорією для позначення синтетичних, інтегративних відносин між мистецькими та дизайнерськими дисциплінами і процесами, що знайшли своє відображення у змісті, методах і формах навчального процесу для виконання навчальної, розвиваючої і виховної функцій. Міждисциплінарний підхід, який активізує пізнавальну діяльність студентів, розвиває здібності до самоосвіти та творчої діяльності. Розвиток міждисциплінарного навчання сприятиме формуванню мобільних умінь, що дозволить розширити коло професій, в яких може реалізувати себе дизайнер. Дане дослідження сприяє розробці структурно-логічної схеми процесу підготовки майбутніх мультимедійних дизайнерів для здобуття поліфункціональних професійних компетентностей в результаті інтегративного навчання. Нами уточнено професійні компетентності за змістовно-тематичними модулями «Професійної та практичної підготовки (фахові)» та «Дисципліни загально-професійної підготовки (фундаментальні)» в інтегральному навчанні з дисципліни «Проектування», встановлено типи міждисциплінарних та внутрішньодисциплінарних зв'язків при науково-методичному забезпеченні дисципліни

«Проектування», узагальнено класифікаційні ознаки визначених міждисциплінарних зв'язків у змісті підготовки майбутніх фахівців.

У перспективі подальших досліджень набудуть положення методичного забезпечення інтегративних та бінарних занять, на яких об'єднується споріднений міждисциплінарний матеріал галузі професійних навичок і знань.

Література

1. Гурьев А. И. Межпредметные связи – теория и практика [Електронний ресурс] / А. И. Гурьев. – Режим доступу до ст.: http://www.biysk.secna.ru/jurnal/n4-5_2000/metodika/gurev.doc.

2. Данильченко О. В., Назарова Л. Р. Структура уровней формирования междисциплинарных связей в процессе обучения графическому дизайну // Педагогика искусства. 2016. Т. 4. С. 139-143.

3. Данилюк, Д. Я. Навчальний предмет як інтегрована система [Текст] / Д. Я. Данилюк // Педагогіка. – 2007. – № 4. – С. 24-28.

4. Кречетников К. Г. Интеграция дисциплин в учебном процессе [Електронний ресурс] / К. Г. Кречетников // Образовательные технологии и общество. – КГТИ. – 2002. – Режим доступу до ст.: <http://www.aeli.altai.ru/nauka/sbornik/2001/krechetnikov.html>.

5. Мариновська, О. Педагогічна технологія бінарних навчальних занять на інтегрованій основі [Текст] / О. Мариновська // Історія України. – 2001. – № 35. – С. 10-12.

6. Титовец Т. Е. Междисциплинарная интеграция в специализирующей и генерализирующей моделях содержания педагогического образования / Т. Е. Титовец. // Интеграция образования. Науч.- метод. журн. – 2008. – № 2 (51). – С. 31-36.

3.7. BUILDING COMMUNICATIVE COMPETENCE IN BUSINESS DISCOURSE IN LEARNING ENGLISH FOR SPECIFIC PURPOSES

3.7. ФОРМУВАННЯ КОМУНІКАТИВНОЇ КОМПЕТЕНТНОСТІ В ДІЛОВОМУ ДИСКУРСІ ПІД ЧАС ВИВЧЕННЯ АНГЛІЙСЬКОЇ МОВИ ПРОФЕСІЙНОГО СПРЯМУВАННЯ

Розвиток сучасної світової економіки та міжнародних зв'язків пов'язаний з процесом глобалізації сучасного суспільства. Фахівцям, що працюють в багатокультурному середовищі, необхідно знати, як працювати в нових, часто складних умовах, як розуміти культурне різноманіття та етичні проблеми. Комунікативна компетентність – навичка, яка високо цінується працедавцями, – є важливою для встановлення відповідних міжособистісних та професійних відносин, що дозволяють зміцнити довіру та привести до успішного спілкування на робочому місці. Розвиток комунікативної компетентності, що дозволяє працівникам поліпшити якість міжособистісних відносин на робочому місці, вимагає формування вербальної та невербальної компетентності. Правильний вибір лексичних одиниць може сприяти ефективності спілкування на робочому місці так само, як використання нелінгвістичних елементів або міжкультурних знань.

Сучасні компанії все частіше набувають гетерогенності, що проявляється в навичках, професійному досвіді, віці, цінностях та переконаннях тощо. Всі ці фактори можуть впливати на процес спілкування. Щоб мати змогу досягти цілей професійного спілкування, ефективно функціонуючи на глобальному ринку, ділові люди повинні розуміти, що «нюанси міжнародного бізнесу... відрізняються від нюансів виключно внутрішнього бізнесу.»⁷⁶³

У своїй праці, Дженіфер Дженкінс зазначає, що, враховуючи той факт, що англійська мова є мовою міжнародного спілкування, її найчастіше використовують мовці з різних мовних культур, оскільки вона може бути єдиною спільною мовою. Саме природа міжкультурного спілкування відрізняє його від спілкування двох носіїв однієї мови, оскільки воно характеризується вищим рівнем взаємних переговорів усіх сторін у формуванні значущого спілкування, порівняно з комунікативним актом між сторонами одного мовно-культурного походження.⁷⁶⁴

У зв'язку з цим постає завдання систематизації та накопиченні достовірних знань з питань спілкування, у тому числі уточнення наукових уявлень про сутність поняття «комунікативної компетентності».

«Компетентність» – один із найбільш суперечливих термінів у галузі загальної та прикладної лінгвістики. Цей термін пов'язують з ім'ям Д. Хаймса, на думку якого важливим є вміння використання мови в правильному часу і формі, аніж володіти знаннями граматичних і синтаксичних правил тієї чи іншої мови. Він також вважав, що під час спілкування важливо враховувати ситуаційний контекст, в якому відбувається спілкування: «існують правила вживання, без яких правила граматики були б марними». (Гаймс у Мітчеллі, 1994)

Згідно з визначенням А. Ребера, компетентність – це «здатності виконати яке-небудь завдання або зробити щось».⁷⁶⁵ У дослідженнях Г. Андрєєвої та Я. Яноушека, присвячених спілкуванню та оптимізації спільної діяльності, ми зустрічаємо визначення комунікативної компетентності дорослої людини (безвідносно до професійної належності), як «здатності встановлювати та підтримувати необхідні контакти з іншими людьми». До складу компетентності включають певну сукупність знань, умінь, навичок, які забезпечують

⁷⁶³ Victor, D. A. (1992). *International business communication*, New York: Random House., p. 245.

⁷⁶⁴ Jenkins, J. (2009). *English as a Lingua Franca: interpretations and attitudes*. *World Englishes*, 28 (2), 200-207., pp. 200-201.

⁷⁶⁵ Большой толковый психологический словарь I Ребер Артур (Penguin) (2000). Том 1 (А-О): Пер. с англ. М.: Вече, АСТ., с. 362.

ефективний перебіг комунікативного процесу.⁷⁶⁶ Очевидно, що автори в цьому випадку вважають можливим використовувати поняття «комунікативний процес» як синонім поняття «процес спілкування». На наш погляд, таке трактування комунікативної компетентності є дещо вузьким, оскільки відображає лише один з її аспектів – налагодження зв'язків, встановлення та підтримання контактів. Тому поняття «комунікативна компетентність» повинне не лише відображені знання, уміння, навички людини, які забезпечують ефективність комунікації, але й охопити розширене поняття самої ефективності обміну повідомленнями заради досягнення певних цілей, задоволення певних потреб партнерів зі спілкування.

Найбільш поширене визначення комунікативної компетенції було розроблено групою міжнародних експертів, залучених до проекту «Language Learning for European Citizenship». Включений до «Загальноєвропейських рекомендацій з мовної освіти» (CEFR)⁷⁶⁷, він визначає комунікативну компетенцію як таку, що охоплює:

1. Лінгвістичну компетентність, до складу якої входять:

- лексична компетентність – знання та вміння користуватися словниковим запасом мови;

- граматична компетентність – здатність розуміти та виражати значення шляхом продукування та розпізнавання добре сформованих фраз та речень відповідно до цих принципів;

- семантична компетентність – усвідомлення та контроль організації смислу;

- фонологічна компетентність – знання та вміння сприймати і виробляти звукові одиниці, фонетичні особливості, що розрізняють фонemi, фонетичний склад слів, фонетика речення, наголос і ритм речення, інтонація;

- орфографічна компетентність – знання та вміння сприймати і виробляти символи, з яких складаються письмові тексти;

- орфоепічна компетентність – знання орфографічних домовленостей, вміння користуватися словником та знання конвенцій, що використовуються там для подання вимови, знання наслідків письмових форм, зокрема розділових знаків, для висловлювання та інтонації, здатність розв'язувати двозначність (омоніми, синтаксичні двозначності тощо) у світлі контексту.

2. Соціолінгвістична компетентність – знання та навички, необхідні для вирішення соціального виміру використання мови.

3. Прагматична компетентність – знання принципів, згідно з якими повідомлення є організованими та структурованими («дискурсивна компетентність»), комунікативно спрямованими («функціональна компетентність») та упорядкованими згідно структури процесу взаємодії та спілкування.

Оскільки поняття комунікативної компетентності може відрізнитися залежно від типу установок, важливо розглянути роль комунікативної компетентності у бізнес-контексті. Так, у діловому дискурсі спілкування передбачає обмін інформацією між людьми в компанії, що здійснюється з комерційною вигодою для організації. Крім того, ділове спілкування може також стосуватися того, в який спосіб компанія поширює інформацію для просування свого товару чи послуг потенційним споживачам.

Ділове спілкування завжди орієнтоване на цілі та регулюється набором правил і норм, які зазвичай не застосовуються у спілкуванні за межами професійної діяльності. Вибір лексики та граматичних конструкцій часто залежить від інституційного контексту та обмежень того, що можна сказати чи написати. Характеристики професійного дискурсу – цілеспрямованість, особливі обмеження, умовні рамки та процедури⁷⁶⁸ – визначають

⁷⁶⁶ Общение и оптимизация совместной деятельности / под ред. Г. М. Андреевой, Я. Яноушека. (1987). Изд-во Московского университета, с. 65.

⁷⁶⁷ Common European Framework of Reference for Languages: Learning, Teaching, Assessment (CEFR), 2001, ec.europa.eu/education/languages, pp. 110-123.

⁷⁶⁸ Drew, P., and Heritage, J. (Eds) (1992). *Talk at Work*. Cambridge: Cambridge University Press, p. 22.

ефективність професійного спілкування. Іншими словами, мовці повинні бути компетентними задля досягнення ефективності у виконанні фахових завдань.

Беручи участь у професійному дискурсі, фахівцям недостатньо вільно володіти загальною англійською мовою, яку вони використовують для щоденного спілкування. На думку Баргієла-Чіаппіні та ін.⁷⁶⁹, діловий дискурс охоплює усне чи письмове спілкування в комерційних організаціях з метою виконання професійних завдань. Якісне виконання роботи залежить від ефективності докладених зусиль усіх учасників процесу комунікації.

Досягнення розуміння між діловими партнерами стає можливим не лише завдяки правильному використанню мови, але завдяки здатності узгодити зміст повідомлення зі стандартами ділового спілкування, адже дискурс – це невід’ємна частина комунікативної ситуації, з якої він виникає. Як вже було зазначено вище, професійний дискурс вимагає економії, точності та доцільності. Зазвичай це може бути досягнуто, з-поміж іншого, за допомогою правильного підбору змісту, вибору лексичних елементів, правильної організації матеріалу змісту, стилю та тону, який використовує мовець, та чутливості до особливостей інших культур.

Навчання англійської мови професійного спрямування (АМПС) охоплює спектр підходів та методів для формування комунікативної компетентності студентів для успішного функціонування у професійному середовищі. «АМПС – це підхід до викладання мови, в якому приймаються всі рішення щодо змісту і методи засновані на підставах для навчання студента».⁷⁷⁰

Викладання АМПС дозволяє викладачам наблизитись до суті того, що студентам дійсно потрібно для спілкування та досягнення успіху у своїх майбутніх професіях чи навчанні. Ефективного навчання та вивчення мови можна досягти лише тоді, коли викладач усвідомлює потреби, можливості, потенціал та уподобання своїх студентів. Тому необхідно глибоко зрозуміти навчальні потреби студентів АМПС. Проведене анкетування 54 студентів економічного факультету Донецького національного університету імені Василя Стуса дало можливість визначити пріоритети їхніх потреб та очікуваних результатів у контексті майбутньої професії:

- ефективне спілкування у діловому середовищі;
- проведення презентацій за допомогою Power Point;
- участь у дискусіях, зустрічах та дебатах на професійні теми;
- читання для отримання фахової інформації;
- читання різних видів професійної кореспонденції та документації;
- розуміння відеоматеріалів тощо.

Однією з цілей викладання АМПС є підготовка студентів до спілкування в діловому дискурсі з іншими фахівцями у всьому світі. У зв’язку з цим, важливо активізувати інтереси студентів, обізнаність, впевненість, самостійність у навчанні, використовуючи комунікативні заняття в аудиторії. Деякі дані спостережень показують, що такі некомунікативні види діяльності, як задавання питань до тексту, монотонне виконання вправ тощо, викликають нудьгу в аудиторії. Ставлення студентів до дискусійних заходів, презентацій, читання та слухання конкретної інформації, мозкового штурму та проектних робіт є вкрай позитивним. Відбувається підвищення мотивації до діяльності з вирішення проблем на всіх рівнях.

Під час формувального експерименту, студенти четвертого курсу спеціальності «Міжнародні економічні відносини» отримали завдання провести збори компанії.⁷⁷¹ Для

⁷⁶⁹ Bargiela-Chiapini, F., Nickerson, C., Planken, B., (2007). Business discourse, Basingstoke: Palgrave McMillan, p. 3.

⁷⁷⁰ Hutchinson, T. and Warters, A. (1987). English for Specific Purposes: A learnercentred approach. Cambridge: Cambridge University Press, p. 19.

⁷⁷¹ Ishchuk Nataliia, (2019). Using Controversial Issues and Discussion in ESP Classroom to Boost Students' Critical Thinking Skills // Annual Conference on Current Foreign Language Teaching Issues in Higher Education: Conference Proceedings of the International Scientific and Practical Conference. Pp. 107-109.

ефективної участі в дискусії, тобто для аналізу та оцінки аргументів, студенти повинні були бути добре володіти відповідною довідковою інформацією з даної теми, читаючи автентичні матеріали про управління міжкультурними проблемами у міжнародному бізнесі. Після цього студентам було запропоновано вирішити таку проблему:

«Дочірнє підприємство в Японії переживає труднощі через міжкультурні відмінності. Продажі падають, а напруга в багатокультурних командах постійно зростає. Організуйте зустріч компанії, щоб визначити причини спаду бізнесу та знайти рішення проблеми».

Студентам не було призначено жодних конкретних ролей, окрім того, що вони представляли різні культури, отже, завдання було автентичним за своєю суттю. Наше дослідження виявило фактори, що сприяли ефективності комунікації у бізнес-дискусії: ефективна мовна підготовка, теми, пов'язані з майбутнім фахом, та обізнаність учасників з нормами міжкультурної комунікації. Примітною особливістю дискусії було те, що більшість учасників дискусії намагалися ставитися до думок один одного з повагою, враховуючи міжкультурні особливості співрозмовників. Незважаючи на те, що запропонована тема була досить складною, студенти стверджували, що залишилися задоволеними своїми результатами, оскільки вони набули твердих та м'яких навичок, важливих для ефективного спілкування з метою розв'язання фахового завдання. Вони також зауважили, що було складно критично мислити та знаходити логічні докази на підтвердження своїх аргументів, але саме завдання принесло їм задоволення від процесу комунікації.

Не менш ефективним з метою формування комунікативної компетентності здобувачів освіти, на наш погляд, є залучення студентів до дебатів.⁷⁷² Під час проведення аудиторного заняття з АМПС дебати дають змогу студентам зі змішаними мовними здібностями розвивати всі навички англійської мови, а також навички усного викладу своїх думок, презентації та формування словникового запасу. Вивчаючи АМПС для успішної комунікації з представниками різних культур, студенти з міжнародних економічних відносин повинні впевнено висловлювати свої думки, бути красномовними та переконливими, а також повинні формувати та розвивати навички критичного мислення та аргументації.

Якщо дебати практикувати регулярно, студенти можуть значно покращити вимову, словниковий запас і підвищити рівень спілкування англійською мовою. Роль викладача передбачає модерування та полегшення навчання студентів. Він забезпечує зворотний зв'язок щодо успішності студентів, звертаючи увагу на вимову, наголос, інтонацію, словниковий запас, правильне використання граматики, функціональної мови (експонентів) та невербальних засобів спілкування. Одночасно вони оцінюють актуальність інформації та логіку її викладу.

Отже, такі заходи розвивають основні навички критичного мислення (аналіз, інтерпретація, оцінка тощо) та основні елементи спілкування, забезпечуючи реалістичний контекст для мовної практики. Одним словом, впровадження та реалізація таких комунікативних завдань під час вивчення англійської мови професійного спрямування передбачає інтеграційний розгляд на кожному етапі, щоб здобувачі вищої освіти мали змогу формувати свою комунікативну компетентність.

Запропоновані методи мають низку переваг перед іншими мовленнєвими практиками. Дискусія та дебати на заняттях з АМПС дозволяють студентам набути мовленнєвого досвіду, використовуючи всі необхідні умови для формування усної комунікативної компетентності. Крім того, описані методи є високоефективними для розвитку навичок критичного мислення та аргументації.

⁷⁷² Ishchuk N. Yu., (2019). Teaching Speaking Skills through Debates in ESP Classroom // Матеріали наукової конференції професорсько-викладацького складу, наукових працівників і здобувачів наукового ступеня за підсумками науково-дослідної роботи за період 2017-2018 рр. (16–17 травня 2019 р.): у 2-х томах. Том 2. Вінниця: Донецький національний університет імені Василя Стуса. С. 33-34.

Література

1. Bargiela-Chiapini, F., Nickerson, C., Planken, B. (2007). *Business discourse*, Basingstoke: Palgrave MacMillan. P. 3.
2. Common European Framework of Reference for Languages: Learning, Teaching, Assessment (CEFR), 2001, ec.europa.eu/education/languages). Pp. 110-123.
3. Drew, P. and Heritage, J. (Eds) (1992). *Talk at Work*. Cambridge: Cambridge University Press. P. 22.
4. Hutchinson, T. and Warters, A. (1987). *English for Specific Purposes: A learnercentred approach*. Cambridge: Cambridge University Press. P. 19.
5. Ishchuk N. Yu., (2019). *Teaching Speaking Skills through Debates in ESP Classroom // Матеріали наукової конференції професорсько-викладацького складу, наукових працівників і здобувачів наукового ступеня за підсумками науково-дослідної роботи за період 2017-2018 рр. (16-17 травня 2019 р.): у 2-х томах. Том 2. Вінниця: Донецький національний університет імені Василя Стуса. С. 33-34.*
6. Ishchuk Nataliia, (2019). *Using Controversial Issues and Discussion in ESP Classroom to Boost Students' Critical Thinking Skills // Annual Conference on Current Foreign Language Teaching Issues in Higher Education: Conference Proceedings of the International Scientific and Practical Conference*. Pp. 107-109.
7. Jenkins, J. (2009). *English as a Lingua Franca: interpretations and attitudes*. *World Englishes*, 28 (2), 200-207. Pp. 200-201.
8. Victor, D. A. (1992). *International business communication*, New York: Random House. P. 245.
9. *Большой толковый психологический словарь* І Ребер Артур (Penguin) (2000). Том 1 (А-О): Пер. с англ. М.: Вече, АСТ. С. 362.
10. *Общение и оптимизация совместной деятельности / под ред. Г. М. Андреевой, Я. Яноушека. (1987). Изд-во Московского университета. С. 65.*

3.8. ARCHITECTURE DESIGN AS A METHOD OF MODELING IN THE EDUCATIONAL ENVIRONMENT

3.8. ДИЗАЙН АРХІТЕКТУРИ ЯК СПОСІБ МОДЕЛЮВАННЯ В ОСВІТНЬОМУ СЕРЕДОВИЩІ

Соціокультурний простір часто аналізується з позицій змісту і структури. При порівнянні складних соціокультурних систем за смисловим змістом важливі такі елементи структури соціокультурного простору, як культурні теми, естетичні ідеали та типи соціальної взаємодії. Ці структурні елементи соціокультурного простору реалізуються на соціальному, ціннісно-символічному та інформаційно-комунікативному змістовних рівнях. Взаємодія цих рівнів, як і їх змістовне наповнення, забезпечується і регулюється культурними архетипами даного суспільства. Таким чином, культурні теми, естетичні ідеали та типи соціальної взаємодії, а також принципи їх взаємодії, що задаються соціокультурним часом, можна розглядати як прояви єдиної системи культурних архетипів даного соціуму. Поряд з цими завданнями, дизайн приступає до вирішення нових проблем, обумовлених безперервним розвитком сучасної цивілізації. Так він намагається виробити принципи функціонування традиційних предметних культур в період загальної глобалізації і уніфікації, в епоху інформаційної революції. Дизайн активно працює над проблемою розуміння людиною сучасних виробів, в яких застосовуються новітні матеріали і технології. Тому в сучасному освітньому просторі край важливо вивчати та використовувати можливості дизайну архітектури у використанні новітніх освітніх програм.

Особливий інтерес дизайн являє як інструмент збереження і розвитку культури. Інтегральний характер дизайну забезпечує взаємозв'язок численних сфер людської культури (філософської, наукової, технічної, естетичної, екологічної та ін.), з одного боку, і продуктивний обмін досягненнями між різними регіональними і національними культурами, з іншого. Ця ситуація дозволяє припустити, що сучасний дизайн стає центром формування нового типу культури, нового світогляду в освіті. Бурдье пише про те, що соціальний простір функціонує як простір стилів життя. Сам факт функціонування соціального простору соціолог порівнює з простором архітектури, яке відрізняє безсловесним управлінням людиною і формами його організації: «... архітектурні простору, чії безсловесні накази адресуються безпосередньо до тіла, володіють нею зовсім так само, як етикет палацових товариств, як реверанси і повагу, яке народжується з віддаленості ...точніше, їх взаємного віддалення на шанобливу дистанцію ...»⁷⁷³.

До розуміння простору як динамічною освітнього середовища близький М. Мерло-Понті. Для нього «простір - це не середовище (реальна або логічна), в якій розташовані речі, а засіб, завдяки якому полі цих речей стає можливим ... нам слід думати його як універсальну можливість їх взаємодій»⁷⁷⁴. Далі він розмірковує про те, що простір має співвідносити з суб'єктом, який стає початком, творить простір, і, отже, тільки він може його вивчати і описувати. В іншому випадку простір можна роздивлятись як якусь середу для речей, в цьому випадку простір виступає в координатах зверху – знизу, зліва – справа, зблизу – здалеку як різноманіття. При цьому, пише М. Мерло-Понті, ми маємо справу з фізичним простором, якщо ж простір співвідноситься з суб'єктом, тоді ми маємо справу з геометричним простором, «вимірювання якого взаємозмінні, переді мною гомогенна і ізотропна просторовість...»⁷⁷⁵.

Архітектура, як ніякий інший вид мистецтва, найбільш тісно пов'язана з життям людини. Саме вона дає людині можливість організувати своє життя відповідно до власних правил шляхом організації навколо себе житлового та нежитлового простору. В рамках теорії комунікації архітектура не передбачає зв'язку з реальними об'єктами, вона сама

⁷⁷³ Бурдье П. (2007) Соціологія соціального простору, с. 52.

⁷⁷⁴ Кант І. (1994) Критика чистого розуму, с. 312-313.

⁷⁷⁵ Мерло-Понті М. (1999) Феноменологія виховання, с. 313.

виступає в ролі цього реального об'єкта і виконує роль знаку, яким оперує проживаючий в ній суб'єкт. Саме архітектурна споруда, її комунікативна функція реалізується через сукупність дій, які в ньому передбачаються, і саме ці дії ставлять суттєве поле архітектурного простору, дозволяючи людині, групі, суспільству реалізовувати і формувати визначення правила існування і взаємодії.

Так як найперші архітектурні споруди були пов'язані зі спробами людини побудувати відносини між різними світами: верхнім, середнім і нижнім, її символічне значення народилося саме в момент усвідомлення будівлі як форми чи способу взаємозв'язку людини з усім миром і іншими людьми. Можна сказати, що з мистецтва архітектури починається те то, що ми називаємо простором. А форми і способи його оформлення є першими формами знаковості, тобто архітектура є одним з перших засобів втілення народженого людиною символічного сенсу світу і самих себе. «З одного боку ... тільки архітектура стикається з ситуацією початкового відсутності простору знаковості семіосфери. На відміну від живопису, де це простір задано поверхнею, або тим більше словесних мистецтв, архітектура розташована в фізичній реальності. Тим самим тільки вона стикається з необхідністю створювати цю знакову сферу, з необхідністю підшукувати їй просторових аналогів».

Організація архітектурного простору в освіті передбачає встановлення зв'язку людини з зовнішнім світом і зв'язків всередині людського співтовариства. З найдавніших часів, поки погляд людини був спрямований в природу, перші кроки по організації простору були пов'язані з розробкою зовнішніх форм споруд, які забезпечували зв'язок людини з зовнішнім світом. Як відомо, перші споруди були присвячені богам, і в них мало уваги приділялося організації внутрішнього простору. Той факт, що місце всередині храму, де розташовувалася статуя божества (Стародавній Єгипет, Стародавня Греція), було дуже тісним і маленьким, говорить про те, що ніякої уваги не приділялося розробці внутрішнього приміщення. Усі відносини людини з богом здійснювалися за допомогою ритуалу, що проводився поза стінами храму і в присутності суспільства, тобто за допомогою масової комунікації. Система організації внутрішнього простору житлового будинку будувалася навколо мегарона, великого залу, в якому протікало життя всіх домочадців, що теж свідчить про відсутність поняття особистого простору.

Надалі в міру розвитку суспільства, його диференціації, сфери діяльності ускладнюються способами і формами організації простору. Так, наприклад, стає зрозумілим, що складаються стилі в архітектурі, що відповідають певним потребам суспільства. Класичний ордер, як правило, використовується для будівництва громадських будівель, пов'язаних з банківською або судовою системами.

Цілком очевидно, що їх мета – вселяти своїм громадянам почуття рівноваги, мужності, раціональності, захищеності. Тому в періоди зміцнення державної влади можна спостерігати звернення до грецьких, римських, класичних форм. «Будівництво великих знань і враження від викликає благоговіння архітектури тісно пов'язані з такими елементами людської природи, як прагнення підтримувати в суспільстві соціальний порядок і певні відносини між владою і підлеглими». Забезпечення духовної сфери життя суспільства пов'язано із будівництвом і використанням готичного або барочного стилів, які повинні демонструвати грандіозність і недосяжність божества і формувати у людини почуття малозначності себе. Крім грандіозних розмірів, внутрішнє приміщення також було підпорядковане формуванню цього почуття, навіть освячення було організовано так, що самим освітленим був простір вгорі, на рівні вітваря.

В результаті прихожанин, заходячи всередину, мимоволі піднімали голову вгору, до світла, таким чином формувалися і закріплювалися ієрархія і символізм в середньовічному суспільстві. Форми архітектури відповідали вимогам масової і групової комунікації. Доказом тому служить те, що все суспільне життя і житлові будинки групувалися навколо таких центрів, як храм, ратуша тощо. Люди селилися не за родовою ознакою, а за професійною, завдяки чому формуються цілі вулиці ремісників. Домінуючи груповим спілкуванням над індивідуальним, житловий будинок включав в себе майстерні, торгові лавки, господарські

приміщення, які розташовувалися на перших поверхах і були розраховані на організацію взаємодії з великою кількістю людей, крім сім'ї та прислугі.

Що стосується верхніх, житлових приміщень, то незважаючи на те, що вони були відділені від нижніх, відсутність в них стін і виділення від деяких кімнат дозволяє зробити висновок, що внутрішнє приміщення або простір будинку теж не передбачало усамітнення. Тобто епоха Середніх Віків не надавала великого значення особистості простору, панівним був саме груповий простір. Неопрацьованість внутрішнього простору на рівні будинку мала становище на рівні міста. На відміну від регулярного плану римських міст, середньовічне місто можна порівняти з першими грецькими містами, що відрізнялися хаотичною забудовою. Вулиці стають вузькими, дуже часто вони перериваються тупиками, що ще раз підтверджує про відсутність уваги до опрацювання внутрішнього простору і спрямованості до Бога, а не до відносин із собі подібними.

Починаючи з А. Палладіо, в архітектурі з'явилося анфіладне розміщення кімнат, яке робило доступним загальний огляд життя господарів цих кімнат. Все це стало свідченням збільшення кількості переміщень людини у внутрішньому просторі і доказом того, що життя стало більш насиченим.

Анфілада приміщень – це ряд приміщень, що примикають одне до одного, а дверні отвори знаходяться на одній осі положення, одне напроти іншого. В результаті всі приміщення виходять прохідними. При відкритих дверях можна побачити перспективу анфілади – тобто усі кімнати одночасно. Сам прохід через велику кількість кімнат припускав можливість, з одного боку, господарям будинку продемонструвати своє багатство і достаток, а з іншого – гостям не тільки стежити за життям домочадців, а й доводитися здійснювати переміщення, відповідно, паралельні приміщенням, що повинно було дисциплінувати і поступово підпорядковувати собі поведінку гостя. У сучасному інтер'єрі анфіладне планування – це послідовне розташування жилих зон, коли кілька кімнат об'єднуються з приміщенням, виступаючим в якості основної осі. Причому кожна зона може бути окремою анфіладою. Зазвичай анфілада кімнат бере початок з холлу, з нього дверні прорізи ведуть на кухню, в вітальню, в спальню, в кабінет.

Починаючи з епохи нового часу, особливо до кінця XVIII ст., в архітектурі звертається пильна увага на розробку і організацію внутрішнього простору будинку. Від орієнтованості внутрішнього простору зовні (тобто буквально його відсутність), нарешті приходять до усвідомлення необхідності організації внутрішнього простору з позицій комфортного проживання. Саме в цей період формується усвідомлення залежності між будинком, містом і ландшафтом, або між житлом, роботою та вільним часом. В цей же час вперше прийшло усвідомлення необхідності в поділі житлового простору і робочого місця. Це сприяло розвитку інтер'єрного простору і стимулювало усвідомлення його як чогось суто особистого і, як наслідок, призвело до народження та утвердження індивідуалізму у внутрішньому просторі.

Робоче місце – простір суспільних відносин, організація якого в меншій мірі відповідає особистим вимогам і пов'язана із здійсненням певної професійної функції.

Виокремлення в ньому окремих зон для різних форм взаємодії відносин, як на масовому рівні – вітальня, кухня, так і на рівні інтимному – спальня, починає не тільки регулювати форми взаємодії відносин, а й формувати в людині поняття індивідуального простору і виділяти всередині будинку кімнати для індивідуального проживання. Поступово виникнення в епоху Відродження індивідуального середовища будинку привело до формування почуття прихильності до свого житла. Виникнення нових матеріалів (чавун, скло, залізобетон) створило можливості для реалізації нових тенденцій в організації внутрішнього і зовнішнього житлового простору. Розвиток психоаналізу також став результатом виникнення інтересу до людини, до її внутрішнього світу, що в архітектурі було пов'язано з розробкою індивідуального простору.

Виникла архітектура «вільного простору», яка передбачала можливе перепланування внутрішнього простору в залежності від побажань кожної сім'ї. Виникнення масового,

конвеєрного виробництва призвело до появи величезної кількості штапованих товарів, що не могло не відобразитися на розвитку архітектури та організації внутрішнього простору. Велике зростання міського населення, нові матеріали породили потребу і створили можливість для будівництва великої кількості багатоповерхового житла, квартири якого були однакові для всіх.

Наступила епоха інформаційної насиченості просторового і тимчасового оточення сучасної людини вимагає великої мобільності в організації життєвого простору людства. Це призводить до розробки проектів організації простору, що відповідає вимогам швидкого переміщення людини як в рамках міського середовища, так і в рамках житлового простору. Зростання інтенсивності і насиченості соціального життя породжує суперечливу ситуацію, з якою стикається із часом архітектурний простір.

Проводячи паралель між архітектурою Старого часу, Античності, та сучасною архітектурою, яскравий приклад впливу дизайну навколишнього середовища на людину та її психічний стан сприяє таке конструктивне явище як кесонне перекриття. Кесон – заглиблення квадратної, прямокутної або іншої форми на поверхні сводів, куполів, плафонів (плоскої стелі) або на внутрішній поверхні арки – інтрадосе. Ще за часів античності людина опанувала технологію влучного застосування такого типу перекриття (Пантеон, 118-128 р. до н. е). Подібну конструкцію використали не лише з урахуванням полегшення конструкції, а й з психологічної точки зору, адже знаходячись під помпезним куполом

Пантеону, який представляв би собою виключно гладку мембранну оболонку, людина відчувала б певний дискомфорт та тиск на психіку. У сучасний час така технологія будівництва не втратила своєї актуальності, а навпаки – віднайшла себе у будівництві габаритних споруд. В даний час існує ряд проблем, пов'язаних з формуванням комфортного з психологічної точки зору архітектурного середовища. Панування функціоналізму і уніфікація архітектурних форм призвели до створення несприятливої для людини обстановки.

Вплив архітектури на людину на сучасному етапі оцінюється дуже високо. Формування вигляду міст вирішує не тільки суто спеціальні планувальні та стилістичні завдання. З огляду на вплив архітектури на психічні особливості людини, архітектура міст є однією з активних факторів формування та розвитку психіки і психічної діяльності городян, чий вплив поки ретельно не вивчено, але незаперечно. Американський архітектор Луїс Генрі Саллівен стверджував, що «архітектура – це мистецтво, яке впливає на людину найбільш повільно, зате найбільш міцно».⁷⁷⁶

Висновок Таким чином, можна помітити, що протягом всієї історії людство постійно створювало навколо себе штучне середовище, яке стало символом вираження його способу життя, його форм спілкування і способу світорозуміння в освіті. Саме архітектурний простір став одним з ранніх способів організації людської поведінки, відповідав тим способам комунікації, які переважали в тому чи іншому суспільстві в різні періоди його історії, важним чинком освітньої культури. Ми можемо бачити, як людство пройшло шлях від розрізненого, розірваного простору до моноорганізованого в епоху Нового часу і поліструктурованому у сучасній культурі від домінування в місті кількох центрів до створення єдиного, цільового простору, що визначається усіма входними в нього спорудами.

Через архітектуру, тобто через ступінь і характер формалізації матеріальної діяльності людини, реалізується еволюція людини в рамках освітнього процесу. Індивід, група, спільнота і суспільство є рівноправними учасниками єдиного цілого і безперервного процесу еволюції просторового свідомості. Простір, як основа життєвого середовища для всього існуючого на Землі, є матриця розвитку будь-якого індивідуального або соціального організму. Можна сказати, що по канві невидимих просторових зв'язків це розвиток проявляє і актуалізує ті чи інші форми свідомості або руху, а точніше – приховані від очей інформаційно енергетичні освітні процеси буття.

⁷⁷⁶ Горшкова Г. Ф. (2009) Архитектура жизненного пространства человека, с. 1-2.

Література

1. Аронов В. Р. Искусство и техника новое единство // Техническая эстетика. 1983. № 6. С. 24-29.
2. Банфи А. Философия искусства. М.: Искусство, 1989. 384 с.
3. Бурдые П. Социология социального пространства. М: Институт экспериментальной социологии; СПб.: Алетейя. 2007. 288 с.
4. Горшкова Г. Ф. Архитектура жизненного пространства человека. М.: Искусство, 2009. 480 с.
5. Дизайн в системе культуры // Тезисы конференций, совещаний. ВНИИТЭ, М., 1982. 316 с.
6. Кант И. Критика чистого разума. М., 1994. 591 с.
7. Мерло-Понти М. Феноменология воспитания. СПб. Ювента. Наука. 1999. 608 с.
8. Ревзин И. Очерки по философии архитектурной формы. М.: ОГИ, 2002. 162 с.

3.9. THE USE OF THE LATEST HISTOLOGICAL TECHNIQUES FOR THE DIAGNOSIS OF PATHOLOGICAL CHANGES OF THE LIVER HYPORHTALMICHTHYS MOLITRIX IN TRANSFORMED LIVING CONDITIONS

3.9. ВИКОРИСТАННЯ НОВІТНЬОЇ ГІСТОЛОГІЧНОЇ МЕТОДИКИ ДЛЯ ДІАГНОСТИКИ ПАТОЛОГІЧНИХ ЗМІН ПЕЧІНКИ HYPORHTALMICHTHYS MOLITRIX В ТРАНСФОРМОВАНИХ УМОВАХ ІСНУВАННЯ

Вступ. Багатофакторний антропогенний вплив на гідросферу набув загрозливих масштабів, що в свою чергу породжує скорочення чисельності популяцій водної біоти. Організм гідробіонтів тваринного походження є потужним фактором акумуляції хімічних елементів в гідросфері. Риби, як практично кінцева ланка водних екосистем, часто приймають на себе основний тягар техногенного навантаження.^{777, 778, 779, 780} Незважаючи на те, що в даний час фактичний матеріал по вивченню структурно-функціональних особливостей різних представників іхтіофауни⁷⁸¹ досить накопичений, вплив на організм риб інсектицидів нового покоління у відповідній літературі практично відсутній. Оскільки інсектицид «BULDOG» ES (ГДК 0,055 мг/л) як досить ефективний препарат широкого спектра дії, що порівняно недавно застосовується в агротехнічній практиці півдня України, становить інтерес вивчення особливостей реакцій органів-мішеней риб на новий препарат як відповідь на зміни умов існування в результаті трансформування акваторій активними ґрунтовими стоками.

Вивчення мікрорівневої організації печінки риб представляє теоретичний інтерес і має практичну значимість. Аналіз спеціальної літератури, що присвячена вивченню цього органу, показав, що його дослідження найчастіше ведеться переважно в напрямку нормальної і патологічної гістології, а також цитокаріометрії.⁷⁸² Такий підхід у вирішенні проблеми представляється недостатньо продуктивним, так як він не передбачає використання трудомісткого, але вельми ефективного методу пластичної реконструкції органу. У зв'язку з цим, чіткі уявлення про зональну структуру печінки на цей момент або відсутні, або постають перед дослідниками в кілька спотвореному вигляді. З огляду на існуючу суперечливість думок і суджень щодо даного питання, виникає необхідність проведення додаткових спеціальних досліджень, накопичення на їх основі нових фактів і їх подальшої ретельної перевірки.

Мета дослідження. Апробувати модифіковану методику комбінованої заливки тканин риб, порівняти її ефективність з класичним аналогом і вивчити з її допомогою особливості зміни мікроструктури медіальної зони печінки білого товстолобика в умовах тривалого впливу на акваторії високих концентрацій водорозчинного токсиканта агротехнічного походження «BULDOG» ES.

Матеріали і методи дослідження. З метою отримання достовірних даних, дослідження були проведені в природних умовах існування. За принципом аналогів було сформовано дві групи: інтактна (умовно чиста акваторія низин р. Дніпро (сел. Станіслав Херсонської обл.); дослідна (акваторія низин р. Дніпро, що забруднена активним ґрунтовим стоком (сел. Антонівка Херсонської обл.). У кожній групі було визначено 8 статевозрілих (5-річних) самців. Утримання риб здійснювалося в спеціальних обгороджених прибережних ділянках

⁷⁷⁷ Андреев В.В. (1989): Накопление тяжелых металлов в водных экосистемах и их влияние на осетровых рыб, с. 7.

⁷⁷⁸ Балабанова Л. В., Степанова В. М. (2000): Хроническое действие нафталина и дихлофоса на иммунокомпетентные клетки мозамбикской тиляпии (*Oreochromis mossambicus* Petersy), с. 150.

⁷⁷⁹ Жукинский В. Н. (1986): Влияние абиотических факторов на жизнеспособность рыбы в раннем онтогенезе, с. 242.

⁷⁸⁰ Зензеров В. С. (1977): Морфофункциональные изменения в печени и щитовидной железе трески при действиях ДДТ, с. 170.

⁷⁸¹ Карташова О. А. (1979): Функциональная морфология печени, с. 232.

⁷⁸² Там само.

акваторії ($S = 5,0 \text{ м}^2$, огорожа мережею з вічком 1,5 од., що принципово виключає стрес-фактор від контакту з хижаками) в літній час (липень-серпень 2020 г.), з урахуванням достатності кормової бази і сезонного оптимуму показників гідроциклу.

Обґрунтованість вибору медіальної зони органу полягає в особливості контрасту гістологічної картини, що відбувається через зміщення клітинної функції. Гістологічні дослідження зразків печінки риб були проведені на базі лабораторії гістології, цитології та ембріології Чорноморського національного університету імені Петра Могили. Камеральну обробку гістологічних проб здійснювали за допомогою розробленого спеціального обладнання⁷⁸³ і комбінованої заливки тканин гідробіонтів (модифікованого методу Апаті). Дослідження клітин і тканин проводили за допомогою обладнання «E. Leitz «diaplan» Wetzlar» (Німеччина), галогенного освітлювача «Linvatec-2» (США) з номінальною потужністю 10-240 Вт. Контрастування мікропрепаратів виконували за допомогою мультиформного фільтра «ФГПМ-2,5^x» (Росія). Загальні морфометричні дослідження тканинних структур виконані за допомогою вбудованого окуляр-мікрометра, а також з використанням комплексу накладної сітки і окуляр-мікрометра (окуляр 7^x (Гюйгенса), об'єктив 60^x, «Apo-Plan IRIS» (Австрія)).

Глибинні дослідження окремих ділянок тканин здійснювали за допомогою об'єктива 100^x, «I-Plan», з вбудованою ірисовою діафрагмою зі значенням 5,5 од.; компенсаційного окуляра 20^x «K. Zeiss» (Німеччина). Біометричні дослідження тканин було виконано відповідно до загальноприйнятих методик.⁷⁸⁴ Отриманий матеріал обробляли методом варіаційної статистики з акцентом уваги на похибки середніх величин, а також за допомогою пакета прикладних програм «Microsoft Excel».

В процесі виконання дослідження дотримувалися основних біоетичних положень Конвенції Ради Європи про права людини та біомедицини (від 04. 04. 1997 р.).

Результати досліджень та їх обговорення. Сутність пропонуємого оптимізованого методу гістологічної діагностики печінки риб полягає в тому, що після фіксування невеликих шматочків тканини (4-5% нейтральний формалін, або реактив Буена, 2год., 20-30°C), заливання в парафін проводиться з використанням масляного целоїдину за наступною схемою:

1. Зневоднення: 1-й 70% метанол, 10 хв.; 2-й 100% метанол, 10 хв., при 30°C; 2. Заливка у масляний целоїдин: (ефірно-спиртовий целоїдин (1%), касторова олія співвідношенні 1:1), 30 хв., при 42°C; 3. Інтермедіатор (освітлювач): О-ксилол, 15 хв., при 30°C; 4. Заливка у парафін: 1-асуміш (парафін(85-90%); ланолін(10-15%)), 25 хв.; 2-асуміш (парафін (85-90%); ланолін (10-15%)), 20 хв., при 61-62°C; 5. Охолодження: вода, 10 хв., 10-15°C; подальше формування блоків.

Як видно з наведеної схеми, загальний час гістотехнічних операцій в середньому становить 240 хв., що в 48 разів менше в порівнянні з класичною обробкою гістологічних об'єктів. Скорочення часу утримання тканини в агресивних середовищах дозволяє максимально зберегти відповідні структури (коефіцієнт стиснення матеріалу становить 17%, що на 27% менше контрольного аналога) і тим самим досягти високого рівня достовірності. Вітрачення реактивів при цьому – в 14 разів менше за прототип.

Утримання риб в оптимальних умовах існування дозволило отримати достовірну картину нормальної будови печінкової паренхіми (Рис. 1).

Зовні печінку покрита тонкою сполучнотканинною капсулою, від якої відходять перегородки, що ділять орган на компартаменти. Часточка печінки утворена балками, що сформовані двома рядами полігональних гепатоцитів, які у свою чергу відходять від центральної вени радіальними тяжами. Цитоплазма печінкових клітин, як правило, помірно ацидофільна (що зустрічається далеко не у всіх видів риб). Ядра гепатоцитів дислоковані в центрі клітини, округлі, з чітко помітними грудочками хроматину. Печінкові балки тісно

⁷⁸³ Козий М. С. (2009): Оценка современного состояния гистологической техники и пути совершенствования изучения ихтиофауны, с. 112.

⁷⁸⁴ Автандилов Г. Г. (1990): Медицинская морфометрия, с. 181, 84 с.

перевиваються з синусоїдними капілярами, що мають вигляд щілин між тяжами гепатоцитів. Ядра ендотелію синусоїдів витягнуті, місцями виступають в просвіт судин. Гепатоцити орієнтовані однією стороною до синусоїдів, інший – до жовчних капілярів (рис. 1А). Міждолькові жовчні протоки разом з розгалуженнями ворітної вени і печінкової артерії утворюють між часточками тріади. Артерія і вена, що входять до складу тріади, визначаються за специфікою ендотеліоцитів. У медії артерії присутні окремі клітини гладеньких м'язів, що є головною ознакою її відмінності від вени. Поодинокі вени, що не супроводжуються артерією і жовчним протоком, є збірними венами. Жовчний протік вистелений зсередини кубічним епітелієм. Ядра епітеліоцитів округлі, їм властива горизонтальна анізоморфність. Як правило, безпомилкове визначення протокового епітелію можливо завдяки мізерній зернистості цитоплазми.



Рис. 1. Структура ділянки медіальної зони печінки білого товстолибика. Норма. Гематоксилін Бсмера, фукселін Харта (в модифікації). ФГПМ-2,5^x. А – 120^x, Б – 200^x.

Окремі клітини мають вигляд порожніх, їх цитоплазма оптично однорідна або містить незначну кількість зернистих включень, що відповідає різним фазам ліпідної акумуляції (Рис. 1Б). Поряд із цим, у окремих клітин виявляється нерівномірність вакуолізації цитоплазми, що безсумнівно свідчить про фракційний характер метаболічних процесів. Ядра вакуолізованих гепатоцитів округлі, або еліптичні, з чітко помітними нуклеолами і грудочками гетерохроматину. Дотримуючись зазначеної характеристики клітин, можна зробити висновок, що вони перебувають у фінальному відрізу інтерфази.

Порівняльний гістологічний аналіз медіальної зони печінки риб, які тривалий час перебували під впливом активного ґрунтового стоку (зафіксовано перевищення ГДК інсектициду більш ніж в 8 разів) дозволив виявити спектр морфологічних змін: компенсаторно-приспосувальні реакції органу, порушення мікроциркуляції крові і дистрофічні зміни паренхіми.

Встановлено, що перш за все компенсаторно-приспосувальні зміни гепатоцитів проявляються у вигляді їх гіперфункції (Рис. 2).

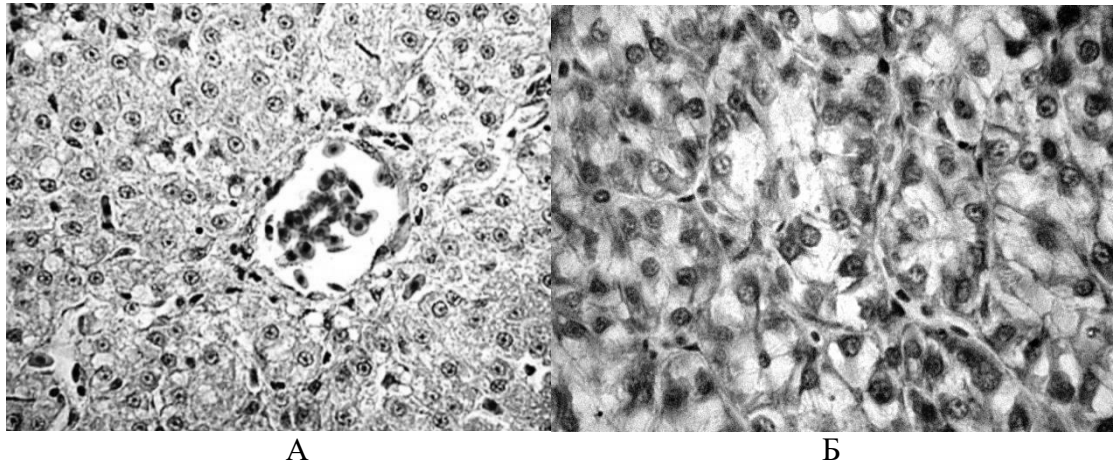
Гіпертрофовані гепатоцити можуть характеризуватися не тільки збільшенням розміру клітини у порівнянні з нормою, а й збільшенням розміру ядра, що супроводжується також збільшенням кількості нуклеол (Рис. 2).

Виявлено, що тривалий вплив високих концентрацій інсектициду «BULDOG» ES провокує виникнення венозного повнокров'я і стазів, що відповідає першими ознаками патологічних процесів у печінці (Рис. 3).

Спостерігається типова картина зупинки кровотоку, що виникає внаслідок токсичних впливів (Рис. 3). У випадку стази (мікрокартина відповідає такому) відбувається розширення порожнин судин, їх просвіт щільно заповнений форменими елементами крові. Як правило, зі стазом нерідко пов'язаний розвиток геморагії.



Рис. 2. Медіальна зона печінки білого товстолобика: гіпертрофія гепатоцитів. Гематоксилін Бемера, фукселін Харта (в модифікації). ФГПМ-2,5^x. Масляна іммерсія, 700^x

Відомо, що в нормі синтез глікогену і ліпідів у риб відбуваються з різною інтенсивністю. В умовах патології функції органу зміщуються, що призводить до вузької клітинної спеціалізації в межах окремо взятої зони. Спостереження показують, що найбільш поширеною морфологічною ознакою порушень є жирова дистрофія. Вона виявлена практично у всіх особин, які зазнали тривалого впливу високих концентрацій інсектициду «BULDOG» ES (Рис. 4).

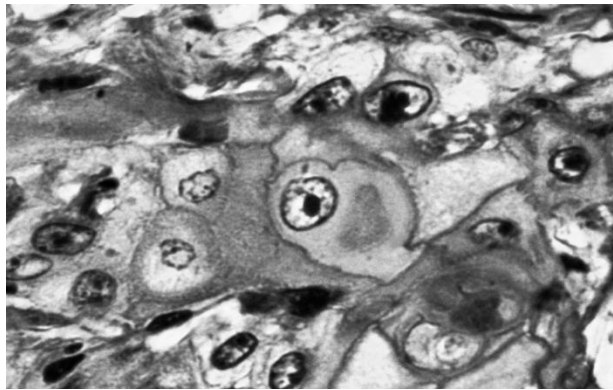

Рис. 3. Медіальна зона печінки білого товстолобика: стан стазу. Гематоксилін Бемера, фукселін Харта (в модифікації). ФГПМ-2,5^x. 80^x

У цитоплазмі гепатоцитів спостерігаються світлі незабарвлені, різної величини вакуолі (рис. 4). Дрібні вакуолі можуть зливатися, утворюючи більші, а потім і одну велику вакуоль, яка займає всю цитоплазму і зміщує ядро до периферії клітини. Власне цитоплазма таких клітин є вузький базофільний ободок, що розташований близько плазматичної мембрани.

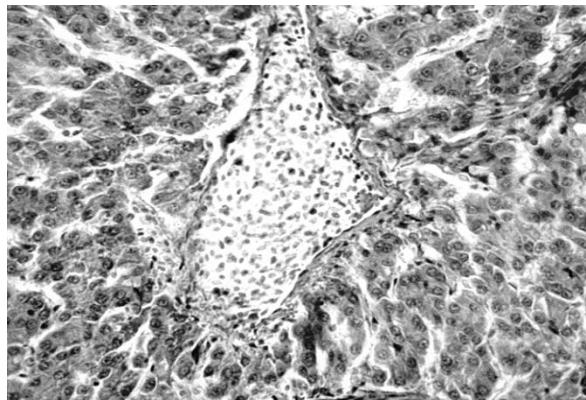

Рис. 4. Медіальна зона печінки білого товстолобика: жирова дистрофія. Гематоксилін Бемера, фукселін Харта (в модифікації). ФГПМ-2,5^x. 100^x

Найчастіше ядра зникають, при цьому утворюються великі ділянки без'ядерних клітин. В окремих випадках, жирові вакуолі суміжних клітин, або самі клітини при злитті утворюють досить об'ємні жирові кісти.

Зсув певної функції клітин супроводжується відповідними зрушеннями цитологічних характеристик (Табл. 1).

Таблиця 1. Динаміка зміни цитоструктури медіальної зони печінки білого товстолобика в нормі та патології. $M \pm n, n = 8$

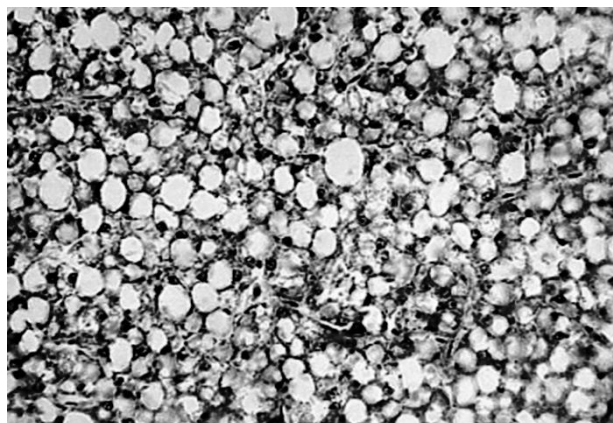
Група	Показники				
	розмір клітин, мкм	розмір ядра, мкм	співвідношення діаметра ядро/клітина	співвідношення діаметра ядерце/ядро	кількість внутрикліт. порожнин, %
інтактна	$7,63 \pm 1,17$	$3,40 \pm 0,05$	$0,44 \pm 0,43$	$0,44 \pm 0,35$	$9,60 \pm 3,25$
дослідна	$10,16 \pm 2,41^{**}$	$4,86 \pm 0,98$	$0,48 \pm 0,71$	$0,47 \pm 0,50$	$1,37 \pm 0,77^{***}$

Примітка: $**P < 0,01$; $***P < 0,001$

Аналізуючи дані Таблиці 1, можна зробити висновок, що збільшення площ клітин в 1,33 рази (що статистично достовірно) відповідно призводить до збільшення площ їх ядер (в 1,42 рази), що показує зміну характеру внутрішньоклітинного метаболізму. Перш за все, це виражається в відчутному зниженні (в 7 разів), і, практично, загасанні глікогеносекретуючої функції гепатоцитів. Звертає на себе увагу незначне збільшення значення відносини діаметра «ядерце / ядро» (в 1,1 рази), що свідчить про зміну клітинної функції, тобто про підвищення рівня синтезу ліпідів.

Коментуючи отримані результати, можна сказати, що в паренхімі печінки досліджених риб повсюдно і досить часто спостерігаються двоядерні гепатоцити, що ототожнюється з патологією. Слід зазначити, що будь-яка спроба констатації цього явища майже завжди носить дискусійний характер. Нашими дослідженнями було встановлено, що практично у всіх випадках згадана картина відповідає стану середньої телофази. З огляду на певні труднощі, що виникають при ідентифікації в гепатоцитах мітотичних фігур (картина істотно спотворюється за рахунок зернистості і гіперхроматичності цитоплазми, «нечіткості» клітинних кордонів, а також помилкової подібності клітин з сінкаріотічними популяціями), стає очевидним, що на світлооптичному рівні межа між двоядерними та телофазними гепатоцитами вельми нечітка, у зв'язку з чим може бути прийнята з певною умовністю. Також, наявність в ядрі гепатоцитів двох нуклеол, на нашу думку, вимагає ретельного уточнення. По-перше, за другу нуклеолу помилково може бути прийнята місцева локалізація гетерохроматина. По-друге, кількість нуклеол в клітинах печінки зростає відповідно до плоідності ядра і знижується за рахунок їх злиття або розробці – в процесі мітозу нуклеоли зникають в профазі і з'являються в середній тілофазі.

Виходячи з вищевикладеного, можна сформулювати судження, згідно котрому печінки риб властиві висока реактивність і великий резерв функціональної здатності. У той же час стає очевидним, що її реакції практично не залежать від характеру впливу на водне середовище і багато в чому стереотипні. Слід зазначити також, що ранні компенсаторні зміни гепатоцитів риб морфологічно майже не відрізняються від деяких процесів адаптивної перебудови клітин. Отже, своєрідною формою прояву функціональної адаптації служить дедифференцировка клітин, що так само спостерігається як в нормі, так і при дії деструктивних чинників.^{785, 786, 787, 788}

⁷⁸⁵ Балабанова Л. В., Степанова В. М. (2000): Хроническое действие нафталина и дихлофоса на иммунокомпетентные клетки мозамбикской тилапии (*Oreochromis mossambicus* Petersy), с. 150.

⁷⁸⁶ Горизонтов П. Д. (1976): Детоксикация как один из механизмов гомеостаза и резистентности, с. 242.

⁷⁸⁷ Жукинский В. Н. (1986): Влияние абиотических факторов на жизнеспособность рыбы в раннем онтогенезе, 242 с.

⁷⁸⁸ Зензеров В. С. (1977): Морфофункциональные изменения в печени и щитовидной железе трески при действиях ДДТ, с. 170.

Підвищений вміст жиру в печінці риб може бути наслідком порушення обмінних процесів як в результаті порушення кровотоку на обмеженій ділянці органу, так і при дії токсикантів. У зв'язку з цим закономірно виникає питання про порушення функції органу при тій чи іншій мірі жирової дистрофії. Цілком природно, що дослідження паренхіми печінки виключно світлооптичними методами не може дати вичерпної відповіді, оскільки за одним і тим же поняттям «дистрофія» вбачається як різна ступінь патології ультраструктури клітини, також і неоднакове співвідношення між пошкодженими і нормальними структурами. На наш погляд, фіксується невідповідність між незначними порушеннями функції органу і помітними морфологічними зрушеннями, оскільки дані, аналогічні наявним щодо наземних хребетних, були отримані також і при дослідженнях риб. Проте, можливо зробити певний висновок щодо характеру змін гепатоцитів. Так, у разі повільного розвитку жирової дистрофії спостерігається помірне зміщення і нерізке здавлювання органодів гепатоцитів, яке у майбутньому не викликає помітних змін. При жирової дистрофії, що швидко розвивається, ядро орієнтується центрально. Цей факт переконливо свідчить про наявність ліпофанерозу – найбільш важкій формі жирової дистрофії, що супроводжується функціональною недостатністю паренхіми. Певним чином, після реактивного періоду адаптації до умов існування можуть виникнути більш глибокі, дегенеративні зміни гепатоцитів. У даному зв'язку стає очевидним, що коливання показників цітоструктури печінки є стрибкоподібний процес. В цьому випадку, при погіршенні трофності водойм, фіксується характерна картина збою послідовності і періодичності морфогенетических процесів, що проявляється у вигляді взаємопереходов синхронної проліферації в цітодіфференціацію.

Необхідно відзначити, що подібного роду зміни можуть відбуватися у всіх без винятку органах. Вони завжди є наслідком відображення впливу негативних факторів на організм, і, як правило, служать своєрідним біологічним індикатором стану навколишнього середовища. Вивчення трансформацій на мікрорівні дає можливість своєчасно виявляти ступінь патології, що дозволить не тільки своєчасно вирішувати існуючі проблеми, а й знаходити адекватні методи їх попередження.⁷⁸⁹

Висновки і перспективи подальших досліджень. Оптимізована гістологічна методика, яка спеціально призначила для тканин гідробіонтів тваринного походження, відрізняється від аналогічних доступністю, кращим збереженням мікроскопічної структури об'єктів, що досліджуються, швидкістю виконання, також економічністю.

Тривала інтоксикація організму риб призводить до активізації клітинної проліферації і процесів регенерації, що вказує на розвинену адаптацію організму до стрес-фактору.

Присутність липид-залежних порожнин в клітинах печінки пов'язана з низькою життєздатністю особин внаслідок акумуляції жиророзчинних отрут. Для підтримки резистентності і гомеостазу організму існують досить істотні механізми зниження діючої концентрації отрут і їх детоксикації.

Отримані дані дозволяють характеризувати екологічну ситуацію, що склалася на акваторії Азово-Чорноморського басейну як в цілому несприятливу для відтворення видів, що мають підвищену резистентність до змін параметрів навколишнього середовища.

Надалі, в даному напрямку планується продовження досліджень, що дозволить розширити і поглибити уявлення про механізми впливу токсикантів на канцерогенез з метою вдосконалення методології гігієнічного нормування факторів навколишнього середовища.

Література

1. Автандилов Г. Г. Медицинская морфометрия: руководство / Г. Г. Автандилов. – М: Изд-во «Медицина», 1990. – 384 с.
2. Андреев В. В. Накопление тяжелых металлов в водных экосистемах и их влияние на осетровых рыб // Осетровое хозяйство водоемов СССР / В. В. Андреев. – 1989, Вып. 30. – С. 6-7.

⁷⁸⁹ Бучацкий Л. П. (2005): Ангиолейомиосаркома пелингаса из Азовского моря, с. 32.

3. Балабанова Л. В., Степанова В. М. Хроническое действие нафталина и дихлофоса на иммунокомпетентные клетки мозамбикской тиляпии (*Oreochromis mossambicus* Petersy). // Биология внутренних вод / Л. В. Балабанова, В. М. Степанова. – 2000, № 4. – С. 146-155.
4. Бучацкий Л. П. Ангиолейомиосаркома пелингаса из Азовского моря // Ветеринар.мед. України / Л. П. Бучацкий. – 2005, № 2. – С. 31-32.
5. Горизонтов П. Д. Детоксикация как один из механизмов гомеостаза и резистентности / П. Д. Горизонтов – М: Медицина, 1976. – С. 234-258.
6. Жукинский В. Н. Влияние абиотических факторов на жизнеспособность рыбы в раннем онтогенезе / В. Н. Жукинский. – М: Агропромиздат, 1986. – 246 с.
7. Зензеров В. С. Морфофункциональные изменения в печени и щитовидной железе трески при действиях ДДТ // Материалы 1-го Съезда советских океанологов / В. С. Зензеров. – 1977, № 2. – С. 167-172.
8. Карташова О. А. Функциональная морфология печени / О. А. Карташова. – Рига: Зинатне, 1979. – 342 с.
9. Козий М. С. Оценка современного состояния гистологической техники и пути совершенствования изучения ихтиофауны: монография. – Херсон: Олди-плюс, 2009. 310 с.

3.10. WHOLE-LANGUAGE APPROACH TO TEACHING ENGLISH VIA THE INTERNET

3.10. ЦІЛІСНИЙ ПІДХІД ДО ВИКЛАДАННЯ АНГЛІЙСЬКОЇ МОВИ ЗА ДОПОМОГОЮ ІНТЕРНЕТУ

Стрімкий розвиток сучасних Інтернет-технологій суттєво трансформує підходи та методи вивчення іноземних мов, створює нові можливості та виклики для студентів та викладачів.

У статті розглядається як цілісний підхід до вивчення іноземної мови поєднується з можливостями Інтернет. Також розглядається зміна парадигми начального середовища та аналізуються результати опитування студентів економічного факультету (62 студенти) Донецького національного університету імені Василя Стуса на тему переваг та недоліків курсів запропонованих на платформах Prometheus та Coursera.

Інтернет змінив лінійну текстову парадигму і це вплине на освіту загалом та викладання та вивчення іноземних мов зокрема. Інтернет дає змогу для вивчення мови у контексті - політичному, культурному, економічному, релігійному та психологічному. Також Інтернет технології надають великий спектр можливостей для підвищення ефективності навчання іноземним мовам завдяки:

- реалізації принципів індивідуалізації і диференціації навчання, що дозволяють ефективніше виконувати завдання;
- створенню умов для самостійної роботи та комфортного середовища навчання;
- подачі інформації в зручній аудіовізуальній формі, що забезпечує якісно нове її сприйняття і переробку;
- підвищенню мотивації до вивчення іноземної мови студентами.⁷⁹⁰

У Таблиці 1 наведений порівняльний аналіз основних аспектів традиційної та сучасної парадигми навчального середовища.⁷⁹¹

Таблиця 1. Порівняльний аналіз основних аспектів традиційної та сучасної парадигми навчального середовища

Зміна парадигми навчального середовища	
Традиційне навчальне середовище	Нові навчальні середовища
Орієнтація та фокус на вчителя	Орієнтація та фокус на студента
Стимуляція одного органу чуття (зір для читання)	Мульти-сенсорна стимуляція
Прогрес за лінійною послідовністю	Прогрес за нелінійними послідовностями
Один тип подачі інформації (текст)	Багато варіантів подачі інформації
Індивідуальна робота	Колаборація і кооперація
Подача інформації	Пошук/здобування/обмін інформації
Пасивне, стандартне, одностороннє навчання	Активне/проактивне вивчення
Штучні тексти і контекст	Реальні тексти і контекст
Реактивні відповіді та завдання	Критичне мислення і прийняття самостійних рішень
Визначений та обмежений час і місце для навчання	Зручні для навчання час і місце

Під час карантину коли заняття проводилися онлайн, студентам першого курсу економічного факультету ДонНУ було рекомендовано записатися і самостійно проходити курси англійської мови спочатку на платформі Prometheus (<https://prometheus.org.ua/english/>), а згодом на платформі Coursera (<https://www.coursera.org/programs/vasyl-stus-donetsk-national-university-on-coursera-yd2vy>). В опитуванні взяли участь 62 студентів. Студентам було запропоновано самостійно визначити свій рівень англійської мови:

⁷⁹⁰ Троцюк М. В. (2014) Використання Інтернет ресурсів на заняттях з англійської мови для формування мотивації навчання, с. 81.

⁷⁹¹ Складено автором за матеріалами сайту <http://www.iste.org>.

Який ваш рівень англійської, на вашу думку?

62 responses

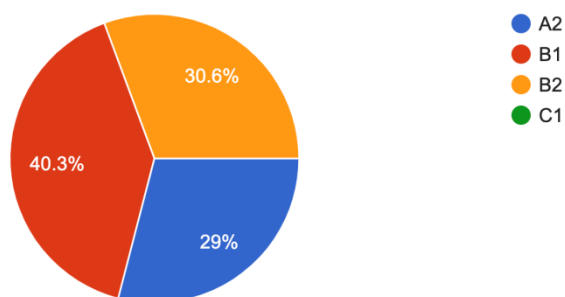

Ось що показало опитування студентів за результатами проходження курсів. Переважна кількість студентів (75%) не знала про освітні платформи Prometheus та Coursera, лише 25% знали про існування таких платформ, але не проходили ніяких курсів. З цих 25% лише 3 студенти відповіли, що вони гіпотетично пройшли б ці курси самостійно. На практиці, 98% студентів пройшли онлайн курси саме через те, що це було вимогою викладача. Це означає, що реакція студентів на зовнішню мотивацію та контроль є дуже позитивною: тобто вимоги мають тенденцію покращувати охоплення та результативність навчання.

Отож, студентську мотивацію часто поділяють на дві категорії:

- зовнішню мотивацію, коли студенти беруть участь у навчанні лише для отримання винагороди або уникнення певного покарання;

- внутрішню мотивацію, коли студенти беруть активну участь у навчанні з цікавості, інтересу чи задоволення або для досягнення власних інтелектуальних та особистих цілей.

Очевидно, що зовнішній тип мотивації програє внутрішній мотивації. Зовнішні винагороди можуть підтримувати результативність, проте вони знижують інтерес до завдання. Студенти, які мають внутрішню мотивацію, значно випереджають студентів з зовнішньою мотивацією. Такі студенти зазвичай отримують вищі оцінки, краще адаптовані до навчального навантаження, використовують стратегії, які дозволяють їм обробляти більше інформації, мають більшу впевненість у своїй здатності вивчати новий матеріал, часто беруться за складні завдання, тоді як студенти з зовнішньою мотивацією обираються більш легкі завдання.

Мотивовані студенти обирають завдання на межі своїх компетенцій, ініціюють дії, коли їм надається така можливість, та докладають значних зусиль і концентрації уваги при виконанні навчальних завдань. Разом з цим під час навчальних дій вони демонструють позитивні емоції: ентузіазм, оптимізм, допитливість та інтерес. Водночас немотивовані студенти залишаються пасивними, не прагнуть долати труднощі і легко перед ними здаються.

На запитання “ Чи пройшли б ви самостійно курс(и) на Prometheus, якби це не було завданням і вимогою для отримання заліку?” лише 10% (6 студентів) відповіли “так”, а більшість (56) – “ні.” Це свідчить про те, що зовнішня мотивація має позитивний вплив на залучення студентів до вивчення мови. Вимогою було пройти 2 курси обов’язково і решту – за бажанням: в результаті 10% студентів – пройшли всі 5 курсів, 11% – 4 курси, 25% – 3 курси, 51% – 2 курси і лише 4% – не пройшли жодного курсу.

Студенти стають активними учасниками освітнього процесу. Знання іноземної значно посилює потенціал студентів і надає можливість вийти за рамки монокультури і отримати доступ до глобальних джерел інформації та ресурсів освітніх платформ. Цікаво, що більшу популярність серед студентів економістів отримав курс “Англійська для медіаграмотності” (https://courses.prometheus.org.ua/courses/course-v1:АН+Eng_M101+2020_T1/about) та

“Англійська для підприємництва та бізнесу” https://courses.prometheus.org.ua/courses/course-v1:АН+ENG_B101+2020_T1/about.

Наприклад, один респондент пояснила це так: “Англійська для медіаграмотності сподобався найбільше, тому що я дізналась багато нової інформації про соціальні мережі, газети і взагалі всі ЗМІ, і як правильно і раціонально їх потрібно використовувати. Тепер я аналізую всю інформацію, яка надходить до мене з різних мереж.”

У другому семестрі студентам з рівнем B2 і вище було запропоновано проходити спеціалізований курс англійською мовою на Coursera, оскільки ДонНУ співпрацює з цією освітньою платформою в межах плану Coursera for Campus Student plan.

Оскільки Coursera вимагає більш високого рівня володіння англійською мовою (рівень B2) з 62 студентів лише 21 зареєструвалися та обрали собі курс за інтересом, що відповідає результатам самооцінювання. Переважно студенти обирали курси дотичні до спеціалізації та за інтересом. Поміж обраних курсів були такі: Social psychology, Digital management, Consumer behavior, Negotiation, Mediation and Conflict Resolution, Google scripts, Design thinking for innovation, Business English.

Онлайн курси покращують лише певні мовні навички, переважно аудіювання, читання і письмо. Це і відмітили студенти.

Які навички у вас покращилися після курсів на Прометей, на вашу думку?

62 responses

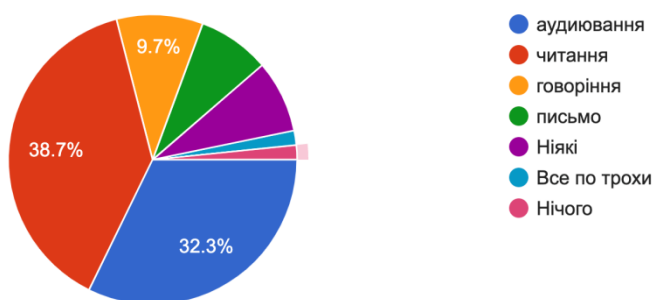

Думки з приводу того, чи можуть бути онлайн курси альтернативою парам рівномірно розділилися на три частини. Третина студентів (29%) відповіла стверджувально, третина (31%) – заперечно, і третина (40%) – частково.

Численні сучасні дослідження підтверджують позитивний вплив онлайн занять на навчальний процес та засвоєння іноземної мови. Такий формат значно змінює динаміку охоплення. Наприклад, під час очних лекцій та дискусій як правило домінують один або два студенти, тобто участь студентів є нерівномірною. Онлайн заняття забезпечують більш збалансовану участь усіх студентів. Цікаво, саме ті студенти, які традиційно «сидять на задніх партах», отримують більшу користь від інтерактивних занять. Це, на думку Н. Керна, відбувається завдяки тому, що Інтернет має вирівнюючий вплив. Також, науковець підкреслює актуальність підготовки студентів до глобального онлайн спілкування.⁷⁹² Наприклад, один респондент надала наступну розгорнуту відповідь про переваги онлайн курсів: “Курси на Прометеусі для мене надзвичайно зручні ,адже на парі частіше всього через свою не впевненість у знаннях я боюсь проявити свою ініціативу і комплексую зрівнюючи себе з другими. Проходячи курс самостійно, я опрацьовую і сприймаю інформацію, а коли роблю помилки, то зупиняюсь і аналізую, що я роблю не правильно, чим і підвищую свої знання.”

⁷⁹² Kern N. (2013) Technology-integrated English for Specific Purposes lessons: real-life language, tasks, and tools for professionals// Innovations in learning technologies for English language teaching., p. 92.

Як свідчить практика, традиційні аудиторні заняття переважно сфокусовані на друкований носіях і є орієнтованими на викладача, що звужує коло способів вивчення та таким чином стримує процес вивчення мови. Знання мають активно здобуватися, а не пасивно передаватися, і саме в цьому Інтернет спроможний допомогти при вивченні англійської мови. Успішне вивчення мови зумовлюється такими факторами, як: конструктивізм, акцент на іншомовних компетенціях, іншомовні культурні контексти, проактивна діяльність студентів.

За умов зміни парадигми особливого значення набуває цілісний підхід до вивчення іноземної мови. На відміну від комунікативного підходу (Communicative Language Teaching), змістовного підходу (Content-Based Teaching) та розмовного підходу (Talk-Based Language Teaching), при цілісному підході увага фокусується саме на автентичних текстах (друкованих, аудіо чи відео). Саме текст дає матеріал для розвитку всіх видів іншомовної діяльності: слухання, говоріння, читання та письма. Цілісний підхід до вивчення іноземної мови це «всеосяжна філософія навчання і засвоєння, яка надає нового значення й конкретної мети іншомовній діяльності».⁷⁹³

Цілісний підхід до вивчення іноземної мови базується на трьох конструктивістських припущеннях:

- (1) навчання не можна відокремлювати від його контексту,
- (2) мета стає є невід'ємною частиною вивченого, і
- (3) знання здобуваються шляхом переговорів, оцінки, або трансформації».⁷⁹⁴

Вітчизняні і зарубіжні методисти радять обирати цікаві за змістом, ігрові чи «реальні» тексти (real texts of high interest), що відображають «реальний світ» («real-world» materials), щоб «виникало в результаті бажання спілкуватися з текстом».⁷⁹⁵ При цілісному підході до вивчення мови на перший план виходить можливість студентів самостійно здійснювати свідомий вибір текстів, адже «без здатності обирати ... матеріали ... студенти не можуть використовувати мову для своїх власних цілей».⁷⁹⁶

Читання текстів спрямоване на розуміння змісту і, далі, на складення письмові відповіді на запитання та усному обговоренню. Кінцева мета – участь у розмові на основі прочитаного тексту надає змістовності підготовчій роботі. Текст для читання може бути призначений для конспектування або укладання плану. Такі домашні роботи для «реальної аудиторії» (writing for a real audience)⁷⁹⁷ створює реальні контексти для вживання мови.

При цілісному підході до вивчення іноземної мови, і студенти, і викладачі мають брати участь у прийнятті рішень щодо способів, матеріалів та цілей навчання. Крім того, цілісний підхід до вивчення іноземної мови передбачає використання автентичних текстів на професійно-орієнтовані теми. Як показує практика, робота з автентичними текстами дотичними до основної спеціальності студента допомагає підтримати інтерес і може замінити drilling вправи на запам'ятовування.⁷⁹⁸ Такі завдання розвивають у студентів критичне мислення на рівнях аналізу, синтезу та оцінки.

За цілісного підходу викладач надає перевагу прийомам та методам, які інтегрують навички читання, письма, аудіювання та розмови. При використанні методу вебквесту, студент бере на себе більшу відповідальність, отримує можливість постійно застосовувати мову, генерувати та ділитися своїми ідеями. Мультимедійні інструменти заохочують студентів до вивчення англійської мови, створюючи для них ряд переваг та зручностей.

⁷⁹³ Огуй О. Д., Галіна А. І. (2011) Цілісний підхід до розуміння і навчання іноземної мови// Науковий вісник міжнародного гуманітарного університету, с. 95. <http://www.vestnik-philology.mgu.od.ua/archive/v3/20.pdf>.

⁷⁹⁴ Cambourne, B. (2002). Holistic, integrated approaches to reading and language arts instruction: The constructivist framework of an instructional theory. In A. E. Farstrup & S. J. Samuels (Eds.), *What research has to say about reading instruction* (pp. 261-290). Newark, DE: International Reading Association, p. 265.

⁷⁹⁵ Richards J. C., Rodgers T. S. (2002) *Approaches and Methods in Language Teaching*, p. 110.

⁷⁹⁶ Rigg P. *Whole Language in TESOL*, pp. 523, 526.

⁷⁹⁷ Richards J. C., Rodgers T. S. (2002) *Approaches and Methods in Language Teaching*, p. 110.

⁷⁹⁸ Ковальова Т. О. (2017) Про переваги використання інформаційних технологій при викладанні англійської мови, с. 26-27.

На сьогодні розрізняють дві групи мультимедійних технологій, які можуть активно використовуватись в процесі навчання іноземній мові:

- засоби синхронної комунікації (synchronous communication tools);
- засоби асинхронної комунікації (asynchronous communication tools).

Засобами синхронної комунікації є такі Інтернет засоби, що надають можливість спілкуватись в режимі реального часу (чат, відео чат і аудіо чат), прикладами яких можуть бути Skype, Yahoo Messenger, Internet Relay Chat (IRC – Інтернет посиденьки), ICQ та Instant Messenger. Завдяки синхронним засобів комунікації студенти мають можливості: спілкуватися шляхом письмового чату; брати участь в аудіо-конференціях та відео-конференціях (через Skype, Yahoo Messenger, CUSeeMe та MS NetMeeting).

У якості засобів асинхронної комунікації виступають Інтернет-засоби, які дозволяють обмінюватися інформацією із певною затримкою у часі (сайти, блоги, форуми, електронна та відео пошта тощо).

Мотивація та інтерес до навчання значно покращують результати: Інтернет – цікавий завдяки багатому обсягу інформації. Інтернет дає можливість самостійного контролю над матеріалом. Інтернет – мультимедійно привабливий та інтерактивний, і тому є чудовим інформаційним ресурсом, що відповідає вимогам цілісного підходу до вивчення іноземної мови.

Інтенсифікація іншомовної підготовки, розширення дидактичного простору та виведення процесу вивчення іноземних мов за межі навчальних занять в умовах цілісного підходу до вивчення мови вимагає створення нових форм навчання. Однією з таких форм виступає веб-квест (WebQuest) – це метод навчання, що спрямований на розв'язання теоретичної або практичної проблеми. Зокрема, студент отримує завдання (наприклад проект) та для його виконання використовує інформаційні ресурси Інтернету. Веб-квести поділяються на короткострокові та довгострокові. Метою коротких веб-квестів є отримання швидких знань та їх інтеграція: студент опрацьовує та систематизує великий обсяг мовного матеріалу за короткий термін. Довгі веб-квести розраховані на термін від одного місяця. У цілому, метод веб-квестів забезпечують максимальну інтеграцію Інтернет-ресурсів у вивчення іноземної мови на різних етапах навчання та дозволяє опрацювати окремі теми, проблеми і навчальний предмет загалом.⁷⁹⁹

Таким чином, Інтернет як інтерактивний засіб навчання є невід'ємною умовою ефективного вивчення іноземної мови, що дозволяє в повній мірі реалізувати цілісний підхід до організації іншомовної освіти. Застосування Інтернет-ресурсів дозволяє реалізувати весь спектр сучасних інформаційних технологій для вирішення освітніх завдань, а також сприяти розвитку індивідуальних освітніх здібностей студентів через адаптацію змісту навчального матеріалу до індивідуальних особливостей, рівня знань та вмінь студенті.

Література

1. Ковальова Т. О. Про переваги використання інформаційних технологій при в викладанні англійської мови // Інноваційні технології навчання іноземних мов професійного спрямування [Текст]: тези доп. наук.-метод. семінару (Київ, 23 лютого 2017 р.) / ред. кол.: О. В. Василенко, І. Г. Галдецька. К.: Нац. акад. внутр. справ, 2017. С. 26-29.

2. Красилич А. А. Особливості інтеграції інформаційних технологій в процесі навчання іноземній мові // Актуальні проблеми іншомовної комунікації: лінгвістичні, методичні та соціально-психологічні аспекти: зб. матеріалів III Всеукраїнської науково-методичної Інтернет-конференції, 26 березня 2020 року, Луцьк / Луцький національний технічний університет. Луцьк: ІВВ Луцького НТУ, 2020. С. 32-34.

3. Огуй О. Д., Галіна А. І. Цілісний підхід до розуміння і навчання іноземної мови// Науковий вісник міжнародного гуманітарного університету. № 3-2011. С. 93-97. <http://www.vestnik-philology.mgu.od.ua/archive/v3/20.pdf>.

⁷⁹⁹ Фенчук О.О. (2015) Деякі аспекти використання веб-квесту як інноваційної проектної методики навчання іноземної мови., с.145-148.

4. Троцюк М. В. Використання Інтернет ресурсів на заняттях з англійської мови для формування мотивації навчання // Методика викладання філологічних дисциплін у загальноосвітніх та вищих навчальних закладах України: зб. наук. праць III Регіональної науково-практичної конференції «Методика викладання філологічних дисциплін у загальноосвітніх та вищих навчальних закладах України, 23 жовтня 2014 року. Кам'янець-Подільський: Аксіома, 2014. С. 80-84.
5. Фенчук О. О. Деякі аспекти використання веб-квесту як інноваційної проектної методики навчання іноземної мови // Викладання іноземних мов для студентів немовних спеціальностей: стан, проблеми, перспективи»: збірник матеріалів II Всеукраїнського науково-практичного вебінару (2 грудня 2015 р.). Житомир: Житомирський державний університет імені Івана Франка, 2015. С. 145-148.
6. International Society for Technology in Education (ISTE, <http://www.iste.org/>). National Educational Technology Standards for Teachers: Preparing Teachers to Use Technology (Eugene, OR: ISTE, NETS Project 2002).
7. Kern N. Technology-integrated English for Specific Purposes lessons: real-life language, tasks, and tools for professionals // Innovations in learning technologies for English language teaching. 2013. Pp. 89-115.
8. Palmer H. E., Redman H. V. This language-learning business. London–New-York–Toronto: G. G. Harrap and Company, 1932. 218 p.
9. Richards J. C., Rodgers T. S. Approaches and Methods in Language Teaching. Second Edition. Cambridge University Press, 2002. 270 p.
10. Rigg P. Whole Language in TESOL // TESOL Quarterly 1991, 25 (3). P. 521-542.

3.11. THE ROLE OF THE ENGLISH LANGUAGE TEACHING IN HIGHER EDUCATION INSTITUTIONS OF UKRAINE FOR THE IMPLEMENTATION OF EDUCATION FOR SUSTAINABLE DEVELOPMENT

3.11. РОЛЬ НАВЧАННЯ АНГЛІЙСЬКОЇ МОВИ У ЗАКЛАДАХ ВИЩОЇ ОСВІТИ УКРАЇНИ ДЛЯ РЕАЛІЗАЦІЇ ЦІЛЕЙ ОСВІТИ ДЛЯ СТАЛОГО РОЗВИТКУ

Освіта для сталого розвитку: світові тенденції та український досвід. Як наголошує ЮНЕСКО, у світі із населенням більше, ніж 7 мільярдів людей громадська спільнота має навчитися спільному та сталому існуванню – розвивати розуміння потенційних наслідків та впливу дій сьогодення на життя майбутніх поколінь та майбутнє планети в цілому. У цих умовах освіта для сталого розвитку відіграє вирішальну роль для формування відповідального світогляду та поширення ідей сталого розвитку. На сьогодні однією з цілей ЮНЕСКО є запровадження якісної освіти для сталого розвитку на всіх рівнях – від дошкільної до вищої освіти – з метою трансформації суспільства та формування знань, навичок та цінностей, необхідних для сталого розвитку світової спільноти.⁸⁰⁰ Освіта для сталого розвитку є невід’ємною частиною якісної освіти, ключовим інструментом поширення ідей сталого розвитку та є включеною до переліку Цілей Сталого Розвитку на наступні 15 років.⁸⁰¹ Так, Ціль 4 «Забезпечення інклюзивної та рівноправної якісної освіти та сприяння навчанню протягом усього життя для всіх» передбачає, серед іншого, мету до 2030 року забезпечити рівний доступ жінок та чоловіків до якісної технічної, професійної та вищої освіти, включаючи університетську освіту; збільшити кількість молоді та дорослих, які мають технічні та професійні навички для працевлаштування, роботи у гідних робочих умовах та підприємницької діяльності; набуття всіма учасниками навчального процесу знань та навичок, необхідних для сприяння сталому розвитку, в тому числі, зокрема, через освіту для сталого розвитку та сталого способу життя. Важливими темами є підвищення обізнаності та свідомості у таких сферах, як права людини, гендерна рівність, пропаганда культури миру та ненасильства, глобальне громадянство, культурне різноманіття та внесок культури у сталий розвиток. Ціллю також покладено збільшити кількість кваліфікованих викладачів, у тому числі за рахунок міжнародної співпраці з підготовки вчителів.

Важливим є питання стосовно того, що ж саме представляє собою освіта для сталого розвитку. Як зазначається у Першому річному звіті з освіти сталого розвитку (1998), освіта для сталого розвитку має коріння в концепціях екологічної освіти, які склалися з 1960-х років, та в освіті з питань розвитку, яка вперше з’явилася в 1970-х роках. Освіта для сталого розвитку пов’язана також з низкою споріднених підходів до освіти, які підкреслюють важливість особистих, соціальних, економічних та екологічних змін. Ці підходи згодом об’єдналися у поняття «освіта для сталого розвитку», і отримали консенсус щодо значення та наслідків цього підходу для освіти в цілому.⁸⁰² Відтак, *освіта для сталого розвитку* визначається як навчання, необхідне для підтримання та покращення якості нашого життя та якості життя майбутніх поколінь. Йдеться про формування розуміння екологічних, соціальних та економічних проблем, що стосуються сталого розвитку.

З початку нового тисячоліття концепція сталого розвитку поширилася питання соціальної справедливості та боротьби з бідністю. Відтак, трансформується розуміння освіти для сталого розвитку. Освіта для сталого розвитку, за визначенням ЮНЕСКО, означає включення основних питань сталого розвитку, таких як зміна клімату, зменшення ризику стихійних лих, біорізноманіття, зменшення бідності та стійке споживання до викладання та

⁸⁰⁰ UNESCO, Education for Sustainable Development [online]. [Cited 1. 03. 2021.] Available online: <https://en.unesco.org/themes/education-sustainable-development>.

⁸⁰¹ Transforming our World: The 2030 Agenda for Sustainable Development (2015).

⁸⁰² Sustainable Development Education Panel, First Annual Report (1998) [online]. [Cited 1. 03. 2021.] Available online: https://www.tidec.org/sites/default/files/uploads/Sustainable_Development_Education_Panel_Annual_Report_1998.pdf

навчання. Це також вимагає методів активного викладання та навчання, які мотивують та надають можливість учням змінити свою поведінку та вжити заходів для сталого розвитку. ЮНЕСКО передбачає, що освіта для сталого розвитку має надавати можливість учасникам навчального процесу приймати обґрунтовані рішення та відповідальні дії щодо екологічної цілісності, економічної життєздатності та справедливого суспільства для сучасних та майбутніх поколінь, поважаючи культурне різноманіття. Йдеться про холістичну та трансформаційну освіту, яка має на меті якісне перетворення суспільства.⁸⁰³ Отже, освіта для сталого розвитку пропагує такі компетенції, як критичне мислення, уявлення майбутніх сценаріїв та спільне прийняття рішень. Освіта для сталого розвитку вимагає глибоких змін сьогоднішніх підходів до освіти.

Висновки Ради Європи (2010) стосовно сталого розвитку, наголошують, що освіта для сталого розвитку у перспективі навчання протягом усього життя є важливим інструментом для досягнення сталого суспільства і тому бажана на всіх рівнях формальної освіти та навчання.⁸⁰⁴

Україна активно долучилася до стратегії сталого розвитку та провадить політику сприяння поширенню ідей освіти для сталого розвитку на всіх рівнях. Так, у Національній доктрині розвитку освіти в Україні проголошується, що глобалізація, зміна технологій, перехід до постіндустріального, інформаційного суспільства, утвердження пріоритетів сталого розвитку, інші властиві сучасній цивілізації риси зумовлюють розвиток людини як головну мету, ключовий показник і основний важіль сучасного прогресу і ставлять перед державою, суспільством завдання забезпечити пріоритетність розвитку освіти і науки, першочерговість розв'язання їх нагальних проблем.⁸⁰⁵

Згідно із Національною доповіддю «Цілі Сталого Розвитку: Україна», для *забезпечення якісної освіти впродовж життя* були зроблені кроки у напрямі реформування системи освіти. На сьогодні вищою освітою вже охоплено 40,9% молоді віком 17-24 роки. Однак, усе ще залишається нагальною проблема відповідності освітньої підготовки вимогам ринку праці (з урахуванням прогнозованих тенденцій розвитку економіки). На 2030 рік було поставлено за мету оновлення змісту навчання шляхом упровадження навчальних програм з питань сталого розвитку, раціонального споживання, прав людини, гендерної рівності, культури, соціальної єдності, миру та ненасильства тощо; забезпечення принципу відповідності освіти потребам суспільного розвитку.⁸⁰⁶

Варто зазначити велику роль, що відіграють окремі освітні центри, університети та академії у розвитку та поширенню ідей сталого розвитку. Так, один із важливих напрямів діяльності, за яким Національний технічний університет України «Київський політехнічний інститут ім. І. Сікорського» відомий у світі, – накопичення та аналіз наукових даних щодо сталого розвитку у світі. Програма реалізується через Українське відділення Світового центру даних, який діє під егідою ЮНЕСКО. На базі КПІ ім. Ігоря Сікорського створено також Національний номінаційний комітет України з премії Нобелівського фонду сталого розвитку. Напрями, за якими Фонд прагне зробити власний внесок у забезпечення сталого розвитку людства, передбачають дослідження процесів глобальної зміни клімату (з акцентом на подолання проблем, пов'язаних із глобальним потеплінням), підтримку досягнень у галузі чистих та відновлювальних технологій і відповідних стратегій, створення екологічно чистого середовища як гарантії життєзабезпечення для всіх.

Одним із перших університетів України КПІ ще у 2007 запропонував студентам та викладачам англomовний курс лекцій з дисципліни «Sustainable Development», який читали

⁸⁰³ UNESCO, What is Education for Sustainable Development? [online]. [Cited 1. 03. 2021.] Available online: <https://en.unesco.org/themes/education-sustainable-development/what-is-esd>.

⁸⁰⁴ Council of the European Union, Council conclusions on education for sustainable development (Education, Youth, Culture and Sport Council meeting, Brussels, 18-19 November 2010) [online]. [Cited 1. 03. 2021.] Available online: https://www.consilium.europa.eu/uedocs/cms_data/docs/pressdata/en/educ/117855.pdf.

⁸⁰⁵ Указ Президента України від 17 квітня 2002 року N 347/2002 «Про Національну доктрину розвитку освіти» (2002) [online]. [Cited 1. 03. 2021.] Available online: <https://zakon.rada.gov.ua/laws/show/347/2002#Text>.

⁸⁰⁶ Національна доповідь «Цілі Сталого Розвитку: Україна» (2017).

професори з України, Швеції, Іспанії, Нідерландів. Однак на сьогодні залишається перспективним запровадження наскрізного провадження ідей сталого розвитку в інших дисциплінах, зокрема, навчанні іноземних мов професійного спрямування.

Навчання англійської мови у закладах вищої освіти України у світлі концепції освіти для сталого розвитку. Стратегія сталого розвитку України відображає прагнення, щоб 75 відсотків випускників загальноосвітніх навчальних закладів володіли щонайменше двома іноземними мовами, що підтверджуватиметься міжнародними сертифікатами.⁸⁰⁷ Вивчення мов у вищих навчальних закладах є необхідною умовою для інтеграції студентів до світової професійної спільноти, є ключовим інструментом доступу до світових надбань у галузях науки. Таким чином, навчання іноземних мов само по собі відображає вектор державного сталого розвитку. Розглянемо детальніше принципи, зміст, методи, цілі та орієнтовані результати навчання іноземних мов у концепції освіти для сталого розвитку в Україні.

Е. Невін слушно узагальнює ключові характеристики освіти для сталого розвитку та приходиться висновку, що така освіта повинна⁸⁰⁸:

- вбудовуватись у навчальну програму на міждисциплінарній та цілісній основі;
- розділяти цінності та принципи, що лежать в основі сталого розвитку;
- сприяти критичному мисленню, вирішенню проблем та діям, що формує впевненість у вирішенні викликів сталому розвитку;
- використовувати різноманітні навчальні методи, залучаючи літературу, мистецтво, драматургію та дискусії для ілюстрації світових процесів;
- дозволити студентам брати участь у прийнятті рішень щодо розробки та змісту освітніх програм;
- вирішувати як місцеві, так і глобальні проблеми;
- формувати погляд у майбутнє, гарантуючи, що зміст навчання має довгострокову перспективу.

Практичний аспект запровадження освіти для сталого розвитку стосується, передусім, таких сфер, як зміст навчання, педагогічні технології та навчальне середовище, а також навчальний результат.

Зміст навчання з цієї точки зору, як зазначалося вище, має включати до навчальних програм такі теми, як зміна клімату, зменшення ризику стихійних лих, біорізноманіття, зменшення бідності та стійке споживання. Однак, поширеним є підхід, який стверджує, що не існує чітко визначеного змісту навчання для сталого розвитку, існують радше орієнтовні теми, що слугують вихідними точками для подальшого розвитку сталої освіти.⁸⁰⁹ Наприклад, університет Плімут (Великобританія) включає у свій навчальний план широке коло тем, зокрема, Управління природними ресурсами, Альтернативне майбутнє, Стійкі громади, Харчування та сільське господарство, Лідерство та зміни, Культурне різноманіття, Екологічні системи, Міжкультурне розуміння, Відходи, вода та енергія, Корпоративна соціальна відповідальність, Біорізноманіття, Споживання та торгівля, Подорожі, транспорт та мобільність, Зміна клімату, Глобалізація економіки, Здоров'я та добробут, Безпека та конфлікти, Міжнародний розвиток, Стійкий та етичний туризм, Права та потреби людини, Населення.⁸¹⁰

Навчання професійно-орієнтованої англійської мови дозволяє залучати теми, що стосуються сталого розвитку, адже сам зміст навчання передбачає коло тем, пов'язаних із

⁸⁰⁷ Стратегія сталого розвитку «Україна – 2020» (2015). [online]. [Cited 1. 03. 2021.] Available online: <https://zakon.rada.gov.ua/laws/show/5/2015#n10>.

⁸⁰⁸ Nevin, E. (2008) Education and Sustainable Development. Education for Sustainable Development, 2008, Issue 6, p. 49-62. [online]. [Cited 1. 03. 2021.] Available online: <https://www.developmenteducationreview.com/issue/issue-6/education-and-sustainable-development>.

⁸⁰⁹ Tilbury, D., Wortman, D. (2004): Engaging People in Sustainability, Commission on Education and Communication, IUCN, Gland and Cambridge.

⁸¹⁰ University of Plymouth, What is Education for Sustainable Development? online]. [Cited 1. 03. 2021.] Available online: <https://www.plymouth.ac.uk/students-and-family/sustainability/sustainability-education/esd>.

професійною діяльністю, що, у дусі сьогодення, неможлива без усвідомлення та застосування концепцій сталого розвитку. Зазначений зміст має вбудовуватися у систему освіти на міждисциплінарній та цілісній основі, що вбачається реалізовувати у вищій школі на основі системи англомовного професійно орієнтованого навчання студентів технічних спеціальностей за методом констуктивістського комбінованого навчання.⁸¹¹ Цей підхід пропонує струнку систему етапізації навчання та уможливіє наскрізне використання тем, пов'язаних із сталим розвитком.

До змісту навчання англійської мови професійного спрямування доцільно включати: 1) мовленнєві навички та уміння (вони власне і складають іншомовну комунікативну компетентність), 2) мовний матеріал (фонетичний, граматичний, лексичний); 3) соціолінгвістичну, формально-логічну, прагматичну, предметну, психологічну, паралінгвістичну інформацію, інформацію, що стосується стереотипів «стилю професійного життя» (ця інформація складає основу для формування відповідних комунікативних навичок та розвитку умінь); 4) мовленнєвий матеріал (тексти для читання та усного мовлення, які використовуються у навчальному процесі як єдине джерело мовного матеріалу, соціолінгвістичної, предметної, формально-логічної, прагматичної, психологічної, паралінгвістичної інформації та інформації, що стосується «стилю професійного життя»); 5) теми та ситуації спілкування. Наскрізне застосування тем сталого розвитку тісно пов'язане із формуванням соціолінгвістичної, прагматичної компетентностей, а відповідно підібраний мовленнєвий матеріал дозволяє, поруч із формуванням комунікативної компетентності, розвивати обізнаність та свідомість стосовно ідей сталого розвитку. Правильно підібрані теми та ситуації спілкування дозволяють розвивати навички проблемного прогнозування та формувати позицію до вирішення викликів сталого розвитку.

Як зазначалося вище, освіта для сталого розвитку має вбудовуватись у навчальний процес наскрізним чином. Етапізація навчання іноземної (англійської) мови професійного спрямування у технічних ЗВО у межах констуктивістського комбінованого навчання полягає у розподілі усього курсу навчання на три основні етапи. На першому етапі упродовж першого року навчання у студентів ЗВО раціонально забезпечити формування базової загальнопрофесійної комунікативної компетентності. Студенти на основі загальнонавчальної ділової англійської мови та відповідного змісту навчання вчать виконувати цією мовою базові загальнопрофесійні (неспеціалізовані) обов'язки випускників технічних ЗВО. Саме на цьому етапі можливо залучати теми глобальної проблематики, викликів сталого розвитку.

На другому етапі навчання, що охоплює другий курс, відбувається формування просунутої загальнопрофесійної комунікативної компетентності, у межах якої реалізується формування профільних іншомовних комунікативних навичок та вмінь для іншомовного професійного спілкування у нерозривному зв'язку із конкретною профільною спеціальністю студентів. Цей етап доцільно використовувати для висвітлення питань сталого розвитку у тісному зв'язку із професійною діяльністю, зокрема, висвітлення питань «зеленого офісу» тощо.

На завершальному третьому етапі формується вузькоспеціалізована комунікативна компетентність (рівень C1), починаючи із III року навчання у ЗВО технічного профілю і до його завершення. У цей період, після проходження перших двох вищеназваних етапів, студенти готуються до макроетапу англомовного занурення. Високий рівень комунікативної компетентності на цьому етапі дозволяє активний пошук інформації, пов'язаної зі сталим розвитком, із іноземних джерел у мережі Інтернет, виконання тематичних проєктів, дискусій та глибокого аналізу викликів сталого розвитку.

Педагогічні технології освіти для сталого розвитку передбачають інтерактивне, студентоцентроване викладання та навчання, що орієнтоване на активну участь у навчальному процесі. Узагальнюючи існуючі на сьогодні педагогічні підходи до викладання

⁸¹¹ Корнева, З. М. (2018): Система професійно орієнтованого англомовного навчання студентів технічних спеціальностей у вищих навчальних закладах: дис. на здобуття наук. ступеня канд. пед. наук: 13.00.02 "Теорія та методика навчання: германські мови"; Київ. політех. ін-т ім. І. Сікорського; Київ. нац. лінгв. ун-т. К., 2018.

у вищій школі, можна виокремити такі основні напрями реалізації освіти для сталого розвитку:

1. Критичне переосмислення традиційного навчання – використання поруч із звичайними лекціями та практикумами нових підходів, таких як дискусії, дебати, рефлексивні виклади, портфоліо та ін.

2. Розвиток системного мислення та аналізу – використання реальних тематичних досліджень та критичних випадків, навчання на основі проєктів.

3. Активне навчання – з акцентом на груповому навчанні, експериментальному навчанні розробці тематичних досліджень.

4. Розвиток творчого мислення щодо майбутніх сценаріїв - за допомогою рольових ігор, реальних досліджень, проблемного навчання.

5. Навчання у співпраці – навчання на основі міждисциплінарних / мультидисциплінарних зв'язків та спільного навчання.⁸¹²

Очевидним є те, що оптимальною формою реалізації такого навчання є застосування індивідуалізації навчання. Саме індивідуалізоване навчання керується принципами, що вкладаються у концепцію освіти для сталого розвитку. Так, врахування індивідуальних особливостей студентів є провідним у парадигмі особистісно-орієнтованого підходу до навчання.⁸¹³ Цей принцип передбачає, що кожен студент є індивідуальністю із власними особливостями, зокрема, стратегій навчання, структури здібностей, переваг у виборі видів діяльності, тем, завдань, тощо, які мають бути враховані та відповідним чином відображені під час навчання. Цей принцип розвиває толерантність, виховує повагу та усвідомлення особливостей особистості у суспільстві.

Принцип автономності, свідомості та активності у навчанні іноземних мов передбачає, що процес навчання повинен мотивувати кожного студента до самостійної та активної навчальної діяльності, до свідомої оцінки власного мовленнєвого досвіду та, у разі необхідності, свідомої його корекції.⁸¹⁴ Ширше розуміння цього принципу передбачає, серед іншого, активне залучення студентів до обговорення та аналізу викликів сьогодення та свідомого ставлення до власних дій з точки зору їхнього впливу на майбутнє.

Згідно із *принципом міжпредметної координації та професійної спрямованості*, індивідуалізоване навчання англійської мови повинно організовуватися не, а у контексті фахового та професійно орієнтованого навчання, із залученням фахових тем та тем профільних предметів, а також тем, що стосуються сталого розвитку суспільства.

Серед форм роботи, які активно застосовуються під час індивідуалізованого навчання є такі, що вітаються у концепції освіти для сталого розвитку. Зокрема, кооперативне навчання, яке формує лідерські якості, соціальні вміння, вміння працювати в команді; рольові та ділові ігри, які дозволяють відтворювати ситуації реального життя; проєктні технології, що формують творче мислення, почуття відповідальності, вміння працювати в команді та презентувати результати своєї роботи; інтерактивні методи забезпечують активну діяльність студентів на уроці; самооцінювання, яке формує здатність до самоаналізу, вміння бачити власні помилки; взаємооцінювання, що виховує вміння порівнювати, аналізувати, оцінювати інших та сприймати критику на свою адресу.⁸¹⁵

Освіта для сталого розвитку має також враховувати зміни сьогодення, зокрема, такі, що пов'язані з викликами пандемії. Відтак, актуальним є переосмислення *навчальних середовищ та режимів навчання*, залучення як традиційного, так і віртуального Інтернет-навчання, а

⁸¹² University of Plymouth, What is Education for Sustainable Development? online]. [Cited 1. 03. 2021.] Available online: <https://www.plymouth.ac.uk/students-and-family/sustainability/sustainability-education/esd>.

⁸¹³ Баклаженко, Ю. В. (2016): Методика індивідуалізації навчання англійського професійно орієнтованого писемного мовлення майбутніх аналітиків систем: дис. на здобуття наук. ст. канд. пед. наук: 13.00.02 – «Теорія і методика навчання: германські мови»; Київ. політех. ін-т ім. І. Сікорського; Київ. нац. лінгв. ун-т. – К., 2016.

⁸¹⁴ Гальскова, Н. Д., Гез, Н. И. (2006): Теория обучения иностранным языкам. Лингводидактика и методика / Н. Д. Гальскова, Н. И. Гез. – М.: Изд. центр «Академия», 2006. – 336 с.

⁸¹⁵ Любченко, О. М. (2018): Наскрізнi лiнii в освiтi та iх реалiзацiя на уроках англiйської мови. Журнал «Англійська мова та література». № 24 (574).

також їхнього поєднання – змішаного навчання, що є найбільш затребуваними сучасними режимами навчання.

Вищезазначені принципи, зміст та технології навчання англійської мови у світлі концепції освіти для сталого розвитку мають на меті отримання *результатів навчання*, що полягають у розвитку таких компетенцій, як критичне та системне мислення, спільне прийняття рішень та відповідальність за свої дії перед теперішнім та майбутнім поколіннями. Вивчення англійської мови є визначальним також і для просування ідеї «глобального громадянства», виховання громадянина, який бере на себе активну роль як на місцевому, так і на глобальному рівні, здатен протистояти глобальним викликам та вирішувати їх, а в кінцевому підсумку – активно сприяти створенню більш справедливого, мирного, толерантного, інклюзивного, безпечного та стійкого світу.

Література

1. Council of the European Union, Council conclusions on education for sustainable development (Education, Youth, Culture and Sport Council meeting, Brussels, 18-19 November 2010) [online]. [Cited 1. 03. 2021.] Available online:

https://www.consilium.europa.eu/uedocs/cms_data/docs/pressdata/en/educ/117855.pdf.

2. Nevin, E. (2008) Education and Sustainable Development. Education for Sustainable Development, 2008, Issue 6, p. 49-62. [online]. [Cited 1. 03. 2021.] Available online:

<https://www.developmenteducationreview.com/issue/issue-6/education-and-sustainable-development>.

3. Sustainable Development Education Panel, First Annual Report (1998) [online]. [Cited 1. 03. 2021.] Available online:

https://www.tidec.org/sites/default/files/uploads/Sustainable_Development_Education_Panel_Annual_Report_1998.pdf.

4. Tilbury, D., Wortman, D. (2004): Engaging People in Sustainability, Commission on Education and Communication, IUCN, Gland and Cambridge.

5. Transforming our World: The 2030 Agenda for Sustainable Development (2015).

6. UNESCO, Education for Sustainable Development [online]. [Cited 1. 03. 2021.] Available online: <https://en.unesco.org/themes/education-sustainable-development>.

7. UNESCO, What is Education for Sustainable Development? [online]. [Cited 1. 03. 2021.] Available online: <https://en.unesco.org/themes/education-sustainable-development/what-is-esd>.

8. University of Plymouth, What is Education for Sustainable Development? online]. [Cited 1. 03. 2021.] Available online:

<https://www.plymouth.ac.uk/students-and-family/sustainability/sustainability-education/esd>.

9. Баклаженко, Ю. В. (2016): Методика індивідуалізації навчання англійського професійно орієнтованого писемного мовлення майбутніх аналітиків систем: дис. на здобуття наук. ст. канд. пед. наук: 13.00.02 – «Теорія і методика навчання: германські мови»; Київ. політех. ін-т ім. І. Сікорського; Київ. нац. лінгв. ун-т. – К., 2016.

10. Гальскова, Н. Д., Гез, Н. И. (2006): Теория обучения иностранным языкам. Лингводидактика и методика / Н. Д. Гальскова, Н. И. Гез. – М.: Изд. центр «Академия», 2006. – 336 с.

11. Корнева, З. М. (2018): Система професійно орієнтованого англомовного навчання студентів технічних спеціальностей у вищих навчальних закладах: дис. на здобуття наук. ступеня канд. пед. наук: 13.00.02 "Теорія та методика навчання: германські мови"; Київ. політех. ін-т ім. І. Сікорського; Київ. нац. лінгв. ун-т. – К., 2018.

12. Любченко, О. М. (2018): Наскрізні лінії в освіті та їх реалізація на уроках англійської мови. Журнал «Англійська мова та література». № 24 (574).

13. Національна доповідь «Цілі Сталого Розвитку: Україна» (2017).

14. Стратегія сталого розвитку «Україна – 2020» (2015). [online]. [Cited 1. 03. 2021.] Available online: <https://zakon.rada.gov.ua/laws/show/5/2015#n10>.

15. Указ Президента України від 17 квітня 2002 року N 347/2002 «Про Національну доктрину розвитку освіти» (2002) [online]. [Cited 1. 03. 2021.] Available online: <https://zakon.rada.gov.ua/laws/show/347/2002#Text>.

3.12. PECULIARITIES OF MOTIVATION OF PROFESSIONAL ACTIVITY OF A MODERN TEACHER

3.12. ОСОБЛИВОСТІ МОТИВАЦІЇ ПРОФЕСІЙНОЇ ДІЯЛЬНОСТІ СУЧАСНОГО ВИКЛАДАЧА

Забезпечення якісної освіти на сьогодні одне з основних завдань освіти. Для вирішення цього завдання потрібні кваліфіковані та вмотивовані викладачі. Аналіз наукової літератури свідчать про те, що мотивація педагогів в останні роки знижується, що призводить до дефіциту професійних кадрів в закладах освіти. Оскільки, мотивація викладача у педагогічній діяльності відіграє важливу роль, зміна цієї тенденції є важливою для якісного викладання і в свою чергу позитивно впливає на якість навчання здобувачів. Тому, питання стану освітньої системи, стану здоров'я всіх учасників освітнього середовища набуває все більшої актуальності. Освітні реформи, в першу чергу, мають бути спрямовані на збереження здоров'я всіх учасників освітнього процесу.

Велику роль в процесі збереження психічного здоров'я відіграє педагог як суб'єкт діяльності. Але педагог має бути професійно компетентний, фізично і психологічно здоровий, а також стійкий до розвитку негативних професійно-обумовлених станів. На сьогоднішній день у зв'язку з великою емоційною напруженістю професійної діяльності педагога, нестандартністю педагогічних ситуацій, відповідальністю і складністю професійної праці викладача, збільшується ризик розвитку «емоційного вигорання» і як наслідок зниження професійної мотивації.

Мотивація викладача зумовлена комбінацією внутрішніх та зовнішніх факторів, а пошук шляхів впливу на них є складним процесом. Якщо розглядати успішність професійної діяльності викладача то вона детермінується мотивацією до власного неперервного професійного розвитку. У процесі професійної самореалізації викладача відбувається формування внутрішньої та зовнішньої особистісної професійної ідентичності, формуються та удосконалюються внутрішні засоби професійної діяльності. Мотивація, як психологічний чинник, виступає засобом саморозвитку, самовдосконалення та самореалізації особистості педагога.

Крім того, мотиваційна сфера професійної діяльності не зводиться виключно до виконання певних професійних функцій; вона представляє собою систему, до якої входять з одного боку, цілі, мотиви установки, а з іншої сторони, психічне самозбереження, особистісний розвиток, досягнення соціального статусу тощо. Спонування людини до тієї чи іншої роботи звичайно зв'язані із прагненням задовольнити не одну, а цілий ряд потреб, які мають індивідуальний характер, різну значимість залежно від конкретної ситуації.

За результатами наукових досліджень⁸¹⁶ характер спонувань змінюється залежно від віку, інтелектуального та морального розвитку. Таким чином, мотивація трудової діяльності особистості є безперервний процес, який протікає під впливом об'єктивних і суб'єктивних факторів.

Дослідниця А. Маркова⁸¹⁷ вважає, що найвищий рівень опанування професією є не стільки продуктивність праці, скільки особливість мотивації особистості людини, її ціннісні орієнтації, поштовх до самоствердження, що дозволяє з'ясувати, яку роль у житті цієї людини відіграє обрана професія.

Науковці розглядають «мотивацію», як внутрішнє спонування до активності, яке пов'язане із задоволенням певної потреби (А. Реан, Н. Бордовська, С. Розум), Отже, мотивація – це сукупність стійких мотивів, з певною ієрархією, що в подальшому забезпечує спрямованість особистості, в тому числі і професійну. Високий рівень мотивації виступає як один з головних факторів успішної професійної самореалізації у педагогічній діяльності, що в свою чергу, формує відчуття психологічного благополуччя та задоволеності від

⁸¹⁶ Ильин Е. П. (2011): Мотивация и мотивы, с. 6

⁸¹⁷ Маркова А. К. (1996): Психология профессионализма, с. 77

професійної діяльності. Для педагога задоволеність від виконання своїх професійних обов'язків набуває особливого значення, впливає на бажання працювати та вдосконалюватися.

Найвищої ефективності в трудовій діяльності людина досягає тоді, коли професія набуває для нього особистісного сенсу. Для досягнення успіхів в професійній діяльності людина повинна вміти бачити нові сенси у професійній діяльності, вирішувати та ставити нові і більш складні завдання. Відсутність такої здатності призводить до втрати інтересу до роботи і при найменших труднощах - до падіння ефективності діяльності та задоволеності працею.

Мотивація професійної діяльності педагога є об'єктом постійного наукового інтересу сучасних дослідників. Так, проблеми мотивації у професії розглядали О. Дубасенюк, Р. Гуревич, І. Зязюн, С. Максименко, Л. Карамушка, В. Моляко, Н. Ничкало, В. Олійник, Е. Помиткіна, В. Рибалка, М. Савчина, В. Семиченко, М. Сметанський, В. Сич та ін., проте ця проблема відповідно до реформ освіти набуває дедалі більшої актуальності. Дослідження внутрішніх та зовнішніх факторів впливу на ефективність професійної діяльності має прикладний характер і набуває значення під час організації навчального процесу в закладах освіти будь-якого рівня.

Отже, вивчення мотивації викладачів закладів освіти має важливе значення у забезпеченні ефективності освітнього процесу та зумовлює здійснення аналізу причин та факторів, які впливають на активність педагога, спрямовують та підтримують його дії для досягнення позитивних результатів педагогічної діяльності. На думку Л. Лук'янової «у дорослої людини мотивація проявляється у постановці цілей, підтримці уваги протягом діяльності, докладанні зусиль й наполегливості в досягненні. Мотивація управляє діяльністю, спонукальною причиною якої стає потреба дорослої людини, суб'єктивна ймовірність успіху, а також індивідуальна оцінка досягнень»⁸¹⁸.

На думку сучасних дослідників мотивацію до професійної діяльності потрібно формувати під час навчання у закладах вищої освіти. Успішність процесу формування професійної мотивації викладача залежить від урахування особливостей їх мотиваційної сфери, потреби реалізувати свій внутрішній потенціал, оволодіння професією, що спонукає до професійного розвитку, вдосконалення, оволодіння сучасними практиками, технологіями, методиками, формами і методами роботи на засадах інноваційних освітніх підходів.⁸¹⁹

У процесі трудової діяльності мотиваційна сфера особистості зазнає певних змін. Так, досліджуючи динаміку розвитку мотиваційної структури суб'єкта діяльності було встановлено, що цей процес має два спрямування: 1) загальні мотиви знаходять свій предмет у трудовій діяльності; 2) спостерігається динаміка мотивів професійної діяльності, що виражається в появі нових та у зміні значущості окремих мотивів, їх структури.

Формування мотивації професійної діяльності здійснюється в двох напрямках: перетворення загальних мотивів особистості в професійні і в зміні системи професійних мотивів у зв'язку зі зміною рівня професіоналізації.⁸²⁰ Реалізація першого напрямку полягає в тому, що у процесі професійного розвитку потреби людини знаходять свій предмет професійної діяльності. Мотивація людини наповнюється професійним змістом. Особистість оцінює професію з точки зору можливості задоволення в ній все більшого числа своїх потреб. Чим більше можливостей надає професія для задоволення потреб і інтересів людини, тим вище його включеність у професійну діяльність.

Професійні потреби дуже різноманітні і складні за своєю структурою. Аналіз професійних потреб викладачів дає змогу диференціювати їх на такі основні види⁸²¹: потреби в інформації, необхідній для професійної діяльності; потреби в формуванні та коригуванні

⁸¹⁸ Лук'янова Л. Б. (2013): Особливості мотивації навчання дорослої людини, с. 54.

⁸¹⁹ Браславська О., Озерова Л. (2020): Теоретичні основи формування професійної мотивації майбутнього вчителя в умовах фахової підготовки, с. 23.

⁸²⁰ Іванова Н. (2016): Мотивація фахівця до професійної діяльності: поняття, зміст та функції, с. 22.

⁸²¹ Дубасенюк О. А. (2012): Дослідження мотиваційних чинників професійного становлення вчителя, с. 210.

професійних умінь; потреби у знаннях і вміннях загально інтелектуального характеру та необхідні для самоосвіти (робота з літературою, планування бюджету часу, знання мистецтва та вміння його аналізувати, комунікабельні навички тощо); потреба у підвищенні рівня компетентності та відповідному управлінні цим процесом.

Найвищої ефективності в трудовій діяльності людина досягає тоді, коли професія набуває особистісного сенсу. Зміст діяльності визначається значущістю професії для людини, упередженим особистісно – опосередкованим ставленням до праці. Для досягнення успіхів в професійній діяльності людина повинна вміти бачити нові сенси професії. Відсутність такої здатності призводить до втрати інтересу до роботи і при найменших труднощах – до падіння ефективності діяльності та задоволеності працею. Якщо розглядати педагогічну діяльність то виникають певні труднощі, для подолання яких не вистачає знань і умінь, або необхідно змінити умови праці. Ці протиріччя й породжують потреби у професійному розвитку та самовдосконаленні, на основі яких укладається мотив.

Професійна діяльність викладача відноситься до соціономічних професій особливими характеристиками якої є інтенсивність вербальних та емоційних контактів із суб'єктами взаємодії; тривале інтелектуальне напруження; активність суб'єкта-об'єкта впливу, його здатність до самозміни та саморозвитку; ненормованість за часом видів діяльності; відносно високий ступінь академічної свободи; раптовість та частота нештатних ситуацій (незаплановані консультації, заняття, сесії в студентів заочної форми навчання, додаткові види діяльності).⁸²²

Крім того, особливості умови праці викладача полягають у постійному міжособистісному професійному спілкуванні, а засобом праці є особистісний внесок працівника, його професійно важливі якості, ціннісні орієнтації, культурні цінності. Умови праці передбачають велике емоційне навантаження тому, як наслідок, виникає емоційне вигорання. Тому, першорядне значення мають дослідження, безпосередньо спрямовані на вивчення взаємозв'язку мотиваційної сфери особистості та поведінкових конструктів. Застосовуючи підхід Б. Ф. Ломова, побудований на ідеях системної детермінації психіки і поведінки, ряд дослідників в якості основних детермінант вигорання визначають мотиваційні орієнтації особистості. Про залежність емоційного вигорання від особливостей особистості писав Є. П. Ільїн, особливо зазначаючи емпатію, емоційну включеність, інтровертованість.

Під емоційним вигоранням педагога ми розуміємо процес неоптимального пристосування фахівця до робочого стресу, що змінює особистісну цілісність та активує комплекс відповідних переживань з метою організації нової особистісної цілісності. Результатом процесу емоційного вигорання є психологічний стан, що характеризується емоційним виснаженням, деперсоналізацією та редукцією особистісних досягнень.

В основі проведеного дослідження було припущення про наявність взаємозв'язку різних типів мотивації та емоційного вигорання педагогів. У дослідженні прийняли участь викладачі іком від 25 до 49 років. Стаж педагогічної діяльності склав від 2 до 29 років. Загальна кількість опитуваних 34 особи з яких 11 чоловіків та 23 жінки.

Для досягнення мети дослідження було використано методику діагностики рівня «емоційного вигорання» В. В. Бойка; методику діагностики мотивації професійної діяльності К. Замфір в модифікації А. Реана; методику діагностики професійного «вигорання» К. Маслач, С. Джексон в адаптації Н. Е. Водоп'янової.

Аналіз результатів дослідження дає можливість констатувати що у викладачів спостерігається повна або часткова сформованість фаз професійного вигорання. Викладачам з найбільшим стажем педагогічної діяльності більш притаманний середній рівень емоційного вигорання що становить 17,6% опитуваних осіб, також середній та низький рівень емоційного вигорання у 11,8% відповідно кожному рівню. Викладачам зі стажем педагогічної діяльності від 13 до 18 років більш притаманний низький рівень емоційного

⁸²² Мирончук Н. М. (2018): Професійна діяльність викладача вищої школи: суспільні виклики та проблеми змісту підготовки, с. 149.

вигорання – 20,5%, середній рівень емоційного вигорання – 11,8% та високий рівень емоційного вигорання – 3 % опитуваних осіб. У викладачів зі стажем педагогічної діяльності від 2 до 6 років спостерігається тенденція до низького рівня емоційного вигорання – 14,7%, також 8,8% мають середній рівень емоційного вигорання, високий рівень не виявлено. Для молодих викладачів високий рівень емоційного вигорання не притаманний, але в той же час у найбільш досвідчених викладачів спостерігається середній рівень емоційного вигорання.

Отже, зі збільшенням стажу професійної діяльності рівень емоційного вигорання поступово збільшується, але стаж педагогічної діяльності в незначній мірі впливає на рівень емоційного вигорання, в більшій мірі на цей феномен впливає розподіл власних ресурсів, індивідуально психологічні особливості особистості, конфліктність викладача та зацікавленість у власній роботі тобто мотивація до професійної діяльності.

Слід зазначити, що у працівників більш молодшого віку симптоми емоційного вигорання несформовані або недостатньо сформовані. Майже у всіх працівників має місце симптом «редукція професійних обов'язків», тобто спрощення. У професійній діяльності, що включає широке спілкування з людьми, редукція виявляється в спробах полегшити або скоротити обов'язки, які вимагають емоційних втрат. У жінок переважають такі симптоми: «переживання психотравмуючих обставин» та «розширення сфери економії емоцій». У чоловіків найбільш сформованим симптомом «неадекватне вибіркове емоційне реагування». Цей симптом проявляється тоді, коли педагог обмежує емоційну віддачу за рахунок вибіркового реагування під час робочих контактів.

За результатами дослідження встановлено що 35,4% викладачів мають високий рівень емоціонального виснаження, що характеризується заниженим емоційним фоном, байдужістю або емоційним перенасиченням. 29,4% опитаних мають високий рівень за шкалою «деперсоналізації» що може проявлятися у погіршенні стосунків зі студентами та колегами. У багатьох випадках спостерігається зростання негативізму, цинічності стосовно здобувачів та колег. Високий рівень редукції особистісних досягнень мають 20,5% викладачів. Такі працівники негативно оцінюють себе, свої професійні досягнення та успіхи, спостерігається негативізм щодо службової гідності, обмеження своїх можливостей, обов'язків щодо інших.

У групу з високим рівнем потрапили працівники, які мають професійний стаж 13-18 років, у групу з середнім рівнем 21-29 років, у групу з низьким – 2-6 років стажу. Чоловікам більш притаманний високий рівень деперсоналізації, а жінки більш схильні до емоційного виснаження.

Для діагностування мотиваційного комплексу викладачів було проведено дослідження за допомогою методики вивчення професійної діяльності К. Замфір у модифікації А. Реана. В основу методики покладено концепцію про внутрішню та зовнішню мотивації. При цьому, зовнішні мотиви диференціюються на зовнішні позитивні та зовнішні негативні.

Для викладачів в найбільшій мірі виражені два мотиви професійної діяльності; прагнення уникнути критики зі сторони керівника або колег та можливість найбільш повної самореалізації саме в даній діяльності – 41,2%. Мотив заробітку виражений в достатньо великій мірі – 61,8% оцінили цей мотив як вагомий у мотивації до професійної діяльності. Також спостерігається прагнення уникнути можливих покарань або неприємностей у 55,9%.

Результати анкетування показали, що у 71% суб'єктів опитування виявлено оптимальний тип мотиваційного комплексу, а саме: ВМ > ЗПМ > ЗНМ. Тобто, активність викладача із зазначеним мотиваційним комплексом визначається саме змістом педагогічної діяльності та прагненням досягнути в ній певних позитивних результатів. Більше того, викладач отримує задоволення як від самого процесу професійної діяльності, так і від результатів, що дає йому змогу повною мірою реалізуватися у професійній діяльності.

Згідно з результатами відповідей 3,6% респондентів мають інший тип мотиваційного комплексу, а саме: ЗНМ > ЗПМ > ВМ. Так, зовнішня негативна мотивація переважає зовнішню позитивну та є більшою за внутрішню мотивацію. Це свідчить про те, що діяльність педагога обумовлена мотивами уникання догани та бажанням не осоромитися. У процесі професійної діяльності рівень емоційної нестабільності викладача із вищезазначеним

мотиваційним комплексом зростає, оскільки мотиви уникання критики та покарань превалюють над мотивами, пов'язаними з цінністю самої педагогічної діяльності, а також над зовнішньою позитивною мотивацією.

За результатами дослідження виявилось що у 12,5% опитаних мотиваційний комплекс має таку модель: ЗПМ > ВМ > ЗНМ. Це означає, що внутрішня мотивація хоч і є меншою за зовнішню позитивну, все ж таки переважає зовнішню негативну мотивацію. Крім того, було виявлено, що у викладачів, які мають позитивну внутрішню мотивацію характерний низький рівень емоційного вигорання – 47,1%, але спостерігається емоційне виснаження у професійній діяльності. У зовнішній позитивній мотивації переважає середній рівень емоційного вигорання – 38,2%, також спостерігається емоційне виснаження з деперсоналізацією. Зовнішня негативна мотивація спостерігається у викладачів з високим рівнем емоційного вигорання.

Отже, можна зробити висновок про те, що на мотивацію професійної діяльності викладача рівень емоційного та професійного вигорання впливає частково. Для забезпечення позитивної професійної мотивації викладачів навчальних закладів у процесі професійної діяльності потрібно якомога повніше визначити фактори, які впливають на формування мотиваційного комплексу особистості, необхідно враховувати мотиви актуалізації внутрішніх потреб професійної діяльності та задоволення професійних потреб суб'єкта діяльності. Особистість усвідомлено або несвідомо прагне до психологічного комфорту, намагається знизити тиск зовнішніх обставин за допомогою наявних у її розпорядженні засобів, що говорить про необхідність профілактики та психокорекції емоційного стану. Надання більшої свободи викладачам для реалізації своїх ідей може дати сильний стимул залишатися у професії. Заходи, що покращують професіоналізм викладачів, такі як співпраця та постійний професійний розвиток також покращують мотивацію. Керівники закладів освіти можуть підтримувати на високому рівні мотивацію до професійної діяльності, пропонуючи підтримку, узгоджені стандарти та ефективні системи оцінки їх діяльності. Для подальшого дослідження є необхідність у комплексному вивченні мотиваційної сфери особистості в контексті її безпеки і профілактики розвитку синдрому емоційного вигорання.

Література

1. Браславська О., Озерова Л. Теоретичні основи формування професійної мотивації майбутнього вчителя в умовах фахової підготовки. Збірник наукових праць. Проблеми підготовки сучасного вчителя. Вип. 2 (22), 2020. С. 21-30.
2. Дубасенюк О. А. Дослідження мотиваційних чинників професійного становлення вчителя. Психологічні та педагогічні проблеми педагогічної дії: зб.наук.праць у 2-х ч. Ч. 2 / за наук. ред. Л. О. Хомич, О. М Ігнатювич. Харків: НТУ "ХПІ", 2012. С. 207-218.
3. Ильин Е. П. Мотивация и мотивы. СПб.: Питер, 2011. 512 с.
4. Іванова Н. Мотивація фахівця до професійної діяльності: поняття, зміст та функції. Вісник Київського національного університету імені Тараса Шевченка. Військово-спеціальні науки. 2016. Вип. 1. С. 21-24.
5. Лук'янова Л. Б. Особливості мотивації навчання дорослої людини. Науковий вісник Миколаївського національного університету імені В.О. Сухомлинського. Серія: Педагогічні науки. 2013. Вип. 1.40. С. 52-55.
6. Маркова А. К. Психология профессионализма. М.: Международный гуманитарный фонд «Знание», 1996. 312 с.
7. Мирончук Н. М. Професійна діяльність викладача вищої школи: суспільні виклики та проблеми змісту підготовки. Професійна освіта: андрагогічний підхід: монографія / кол. авторів; за ред. О. А. Дубасенюк. Житомир: Вид. О. О. Євенок, 2018. С. 146-172.

3.13. THE MAIN ACHIEVEMENTS OF UKRAINE ON THE WAY TO IMPLEMENTING THE PRINCIPLES OF EDUCATION FOR SUSTAINABLE DEVELOPMENT

3.13. ОСНОВНІ ДОСЯГНЕННЯ УКРАЇНИ НА ШЛЯХУ ВПРОВАДЖЕННЯ ПРИНЦИПІВ ОСВІТИ ДЛЯ СТАЛОГО РОЗВИТКУ

Індустріальна модель розвитку суспільства призвела до загострення екологічних проблем у другій половині ХХ століття: виснаження ресурсів, порушення гомеостазу біосфери, руйнування екологічних систем, несприятлива демографічна ситуація, суспільні суперечності між країнами та ін. Вживання та існування людства залежить від впровадження якісно нових підходів і принципів у функціонування нашого суспільства: поведінка і стиль повсякденного життя повинні бути спрямовані на раціональне ставлення до природних ресурсів та їх збереження. Стало очевидним, необхідність гармонічного розвитку людини поряд із природою. Це все сформувало нову екологічну парадигму, що віддає провідне значення впливу проблем суспільства на загострення екологічної кризи та поєднала в собі соціальні, економічні та екологічні аспекти розвитку. Саме в таких умовах посилення глобалізації для адекватного подальшого розвитку людства сформувалося поняття «сталий розвиток».

Основні положення сталого розвитку вперше було сформульовано та задекларовано у програмному документі «Порядок денний на ХХІ століття» в рамках 2-ої Конференції ООН з навколишнього середовища (Ріо-де-Жанейро, 1992 р.). У цьому документі зазначено, що «освіта є фундаментом сталого розвитку» і головним інструментом розширення можливостей людей у вирішенні питань довкілля і розвитку. Сталий розвиток неможливо без переосмислення своєї життєвої позиції та повсякденної поведінки кожного жителя нашої планети, що повинно базуватися на знаннях та розумінні основних причин та шляхів вирішення глобальних екологічних проблем^{823, 824}.

Таким чином, головною причиною появи освіти для сталого розвитку виступає необхідність змін в освітній програмі з метою подальшого сталого розвитку суспільства, економіки на збереження навколишнього середовища.

Освіта сталого розвитку передбачає перехід моделі навчання на соціально та економічно орієнтовану, що базується на міждисциплінарних знаннях та комплексному підході до розвитку суспільства, дає змогу ухвалювати та впроваджувати рішення для підвищення якісного рівня життя на місцевому та глобальному рівнях без загрози можливостям наступних поколінь задовольняти свої потреби⁸²⁵.

Метою статті є визначення сутності та особливості впровадження концепту освіти для сталого розвитку в Україні.

Аналіз літературних джерел свідчить, що поняття освіти сталого розвитку (ОСР) розглядають по-різному в залежності від методологічних та теоретичних поглядів. Це і форма освітньої діяльності, новий процес навчання, новий напрям в освітньому процесі, інтегративний напрям освітньої науки, подібний до сучасної мегаекології, надпредметний напрям модернізації освіти (М. Аргунова, О. Висоцька, В. Ісаєнко, М. Марфенін, О. Пометун та ін.). Поняття єдиного освітнього простору, інтеграція української освіти з європейською, розвиток науково-освітніх мереж та їх місце у формування єдиного освітнього простору розглянуто в роботах С. Бондирева, О. Дем'янчука, В. Журавського, М. Згуровського, В. Кремінія, С. Ніколаєнко, М. Степко, В. Шукшунов, Ю. Якименка та ін. Таким чином, в

⁸²³ Сталий розвиток суспільства: навчальний посібник / авт.: А. Садовенко, Л. Масловська, В. Серета, Т. Тимочко. – 2 вид. – К.; 2011. – 392 с.

⁸²⁴ Повестка дня на ХХІ век (Принята Конференцией ООН по окружающей среде и развитию, Рио- де-Жанейро, 3-14 июня 1992 года) // База данных «Декларации, конвенции и другие нормативные документы» / ООН.

⁸²⁵ Боголюбов В. М. Формування змісту освіти в інтересах сталого розвитку суспільства / В. М. Боголюбов // Науковий вісник НУБіП України: зб. наук. праць. – К.: Вид-во НУБіП України, 2011. – С. 159-164.

Україні в науково-освітній галузі та у сфері сучасної освіти сформувалися необхідні передумови для введення принципів сталого розвитку^{826, 827}.

Фундаментом сталого розвитку є освіта. Право на освіту є одним із основних невід'ємних прав, що проголошено Загальною декларацією прав людини. Індекс людського розвитку складається з трьох показників: ВВП на душу населення, середньою тривалістю життя та рівень освіти. Наука й освіта – одна з передумов досягнення збалансованого (сталого) розвитку суспільства, вони також виступають найважливішими інструментами управління, обґрунтованого прийняття рішень, розвитку демократії. На всіх стадіях розробки і втілення концепції сталого розвитку – від з'ясування потреби, формулювання ідей до практичної реалізації, вона потребує глибокого науково-теоретичного підґрунтя і максимально розповсюджуваної роз'яснювальної та освітньої роботи^{828, 829}.

Основними чинниками сталого розвитку виступають екологічні, соціальні та економічні, вони і визначають особливості ОСР. Екологічний аспект розглядає людину з точки зору ресурсозбереження та охорони природи, що формує екологічні умови розвитку суспільства: екологічну свідомість, мислення та цінності. Треба підвищувати рівень екологічної свідомості громадян за допомогою широкого розповсюдження екологічних знань та формування умінь і навичок екологічної діяльності. Економічний аспект ОСР пов'язаний з вивченням питань сталого господарського життя та суспільно-виробничих відносин, впровадженням екологізації виробництва та переходом до екобезпечного споживання. Соціальний аспект ОСР розкриває умови та стиль життєдіяльності людей, особливості взаємодії при введенні принципів сталого розвитку⁸³⁰.

На П'ятій Конференції міністрів навколишнього середовища «Довкілля для Європи» (Київ, 2003 р.) було ухвалено «Заяву про освіту для сталого розвитку», запропоновано всім країнам включити концепцію сталого розвитку в свої системи освіти на всіх рівнях (від дошкільної до вищої та від неформальної освіти до освіти поза навчальними закладами), щоб сприяти освіті як ключовому чиннику перетворень. Було визнано, що освіта є одним із головних інструментів, які забезпечують охорону навколишнього середовища та сталий розвиток, і що в рамках екологічної освіти все більше приділяється уваги широкому колу питань, включених до «Порядку денного на XXI сторіччя». У березні 2005 року у Вільнюсі (Литва) була прийнята Стратегія освіти для сталого розвитку ЄЕК ООН та Вільнюські рамки її виконання, що стало початком Декади освіти в інтересах екологічно збалансованого розвитку. У цьому документі, що включив європейський та світовий досвід, зазначено, що «ОСР розвиває та укріплює потенціал окремих осіб, груп, співтовариств, організацій та країн, який дозволяє мати власні думки і робити вибір для сталого розвитку. Вона може сприяти зміні поглядів людей, даючи їм можливість робити наш світ безпечнішим, здоровішим і процвітаючим, тим самим підвищуючи якість життя...»⁸³¹. Основною метою цієї Стратегії є заохочення держав-членів ЄЕК ООН до розвитку і включення ОСР до всіх систем формальної та неформальної освіти як першого кроку у становленні нової парадигми освіти, яка має бути націлена на становлення нового способу мислення, за якого всі соціально-економічні та соціально-екологічні процеси та явища повинні розглядатися з урахуванням принципів сталості людської цивілізації та науково обґрунтованої обережності.

Започаткована ЄЕК ООН ініціатива «ОСР», активно підтримується Україною. У 2005 року Україна приєдналася до 55-ти країн, які підписали документ ООН «Стратегія

⁸²⁶ Пометун О. І. Педагогічні засади освіти для сталого розвитку в Українській школі / О. І. Пометун // Український педагогічний журнал. – 2015. – № 1. – С. 171-182.

⁸²⁷ Бондар О. І., Барановська В. Є., Єресько О. В. та ін. Е 457 Екологічна освіта для сталого розвитку у запитаннях та відповідях: науково-методичний посібник для вчителів / за ред. О. І. Бондаря. – Херсон: Грін Д. С., 2015. – 228 с.

⁸²⁸ Там само.

⁸²⁹ Освіта для сталого розвитку в дії.

⁸³⁰ Коренева І. М. Феномен "Освіта для сталого розвитку": сутність та сучасні особливості концепту / І. М. Коренева // Український педагогічний журнал. – 2018. – № 2. – С. 113-123.

⁸³¹ Державна екологічна академія післядипломної освіти та управління.

освіти для сталого розвитку», де визначені основні підходи до впровадження стратегії сталого розвитку в освіту та виховання, залучення до цієї роботи працівників освіти та інших фахівців. Державна екологічна академія післядипломної освіти та управління Міністерства екології та природних ресурсів України, а також неурядові громадські організації розробили Стратегію екологічної освіти для сталого розвитку⁸³².

Постановою Кабінету Міністрів України від 26 квітня 2003 р. № 634⁸³³ було затверджено «Комплексну програму реалізації на національному рівні рішень, прийнятих на Всесвітньому саміті зі сталого розвитку, на 2003-2015 роки», складовими якої є системна перебудова вітчизняної освіти на засадах сталого розвитку. Також визначним кроком на шляху розвитку ОСР стало прийняття Національної стратегії розвитку освіти в Україні на період до 2021 року, яка визначає екологізацію освіти, а серед перспективних завдань – оновлення цілей і змісту освіти на основі компетентного підходу та особистісної орієнтації, урахування світового досвіду та принципів сталого розвитку^{834, 835, 836}. В навчальну програму закладів освіти України всіх рівнів (садочки, загальноосвітні школи, вищі навчальні заклади) вводять спеціалізовані курси, що знайомлять із принципами сталого розвитку. У даній галузі розвивається і неформальна освіта, провідну роль у впровадженні якої займають громадські організації та об'єкти природно-заповідного фонду.

В Україні також з 2014 року існує партнерська мережа «Освіта в інтересах сталого розвитку в Україні» з офіційною підтримкою Програми малих грантів Глобального екологічного фонду⁸³⁷. Основними завданнями цієї мережі є об'єднання всіх зацікавлених сторін у єдину мережу; обмін досвідом, інформацією, матеріалами та корисними контактами; доступ та збір наявних нормативних національних та міжнародних документів, навчальних матеріалів, інформацію про міжнародний досвід тощо у галузі ОСР; сприйняття навчання українського суспільства навичкам будувати власне життя з урахуванням потреб сталого розвитку. За два роки функціонування мережа об'єднала близько 100 учасників, серед яких громадські організації, школи, заклади освіти, органи державної влади та інші партнери.

П'ята конференція міністрів «Довкілля для Європи» стала поштовхом до активного розвитку ОСР у світі. Підсумки та обговорення подальших планів Стратегії ОСР через десять років виділено було окремим питанням «На шляху до нового суспільства: 10 років ОСР» в рамках Восьмої конференції міністрів «Довкілля для Європи» 2016 року у м. Батумі (Грузія). За десять років реалізації Стратегії вдалося домогтися істотних досягнень в чотирьох із семи охоплених Стратегією тематичних областях, що охоплюють інтегрування політики, навчальні плани, засоби навчання та навчально-методичні матеріали, а також в області налагодження співпраці та мереж⁸³⁸.

На Конференції прийняли основні заклики, наміри та рамки реалізації діяльності у галузі освіти для сталого розвитку до 2030 року:

- освіта повинна бути частиною процесу загальної освіти та здійснюватися впродовж всього життя людини;
- вона повинна вийти за рамки формальної освіти та досягти міждисциплінарності;
- забезпечити розповсюдження знань, умінь, навичок для прийняття рішень;

⁸³² Національна доповідь "Освіта для сталого розвитку", 2007. – 142 с.

⁸³³ Постанова Кабінету Міністрів України від 26. 04. 03 р. № 634 "Про затвердження комплексної програми реалізації на національному рівні рішень, прийнятих на Всесвітньому саміті зі сталого розвитку, на 2003-2015 роки".

⁸³⁴ Національна парадигма сталого розвитку України / за заг. ред. академіка НАН України, д.т.н., проф., засл. діяча науки і техніки України Б. Є. Патона. – К.: Державна установа "Інститут економіки природокористування та сталого розвитку Національної академії наук України", 2012. – 72 с.

⁸³⁵ Про стратегію сталого розвитку «Україна – 2020».

⁸³⁶ Національна стратегія розвитку освіти України на період до 2021 року. Затверджено Указом Президента України від 25 червня 2013 року № 44/2013.

⁸³⁷ Програма малих грантів Глобального екологічного фонду.

⁸³⁸ Глобальні цілі сталого розвитку 2030.

- підвищувати свідомість кожної людини щодо усвідомлення проблем навколишнього середовища, збереження та розумної взаємодії з природою^{839, 840}.

Реформа системи освіти повинна включати переорієнтованість методів навчання від простої передачі інформації до більш поширеного динамічного навчання з міждисциплінарним аналізом реальних ситуацій. Перш за все, методологічною основою програм ОСР виділяють учня, його активну та творчу особистість, цього здатність до саморозвитку та пізнання довкілля. Під час процесу пізнання – навчання, він має можливість на основі отриманої інформації сформулювати власну систему цінностей, власний стиль життя та усвідомити його вплив на стан довкілля. Повинна змінитися й роль викладача, який мотивує, надихає, організовує дії учнів, сам демонструє належну модель поведінки. Створення умов для ефективного та безпечного навчання, обговорення та прийняття самостійних рішень учнями – це теж лежить на ньому. Тому основними принципами процесу ОСР виступають⁸⁴¹:

- створення психологічного комфорту в процесі навчання, забезпечення доступності матеріалу та індивідуального темпу його засвоєння;
- формування впевненості у власних силах, ентузіазму, задоволеності від процесу навчання в груповій та індивідуальній формах, відповідальності за результати;
- вибір учнями власного стилю життя і його дотримання;
- забезпечення зворотного зв'язку з викладачем для вирішення поточних завдань та формування екологічної свідомості.

Доповідь міністра екології та природних ресурсів України на Батумській конференції містила інформацію про результати та майбутні плани щодо реалізації Стратегії освіти для сталого розвитку ЄЕК ООН в Україні^{842, 843}. Основними досягненнями визначено інтеграцію Стратегії ЄЕК ООН в інтересах ОСР в національну політику, для реалізації чого прийняті Закон України «Про Основні положення (стратегію) державної екологічної політики України на період до 2020 року» (2010); Указ Президента України «Про Національну стратегію розвитку освіти в Україні на період до 2021 року» (2013). Створено міжгалузевий координаційний центр ОСР при Мінприроди, міжгалузеву робочу групу з розвитку екологічної освіти та ОСР, розроблено та впроваджено програмне та навчально-методичне забезпечення для ОСР, реалізовано природоохоронні заходи. До основних кроків розвитку ОСР в Україні віднесено: імплементацію заходів з ОСР до Національного плану дій з охорони навколишнього природного середовища на 2016-2020 роки; активізацію співпраці між Міністерством екології та природних ресурсів України та Міністерством освіти і науки України й формування спільного плану заходів; створення електронного ресурсу – бази даних з найкращих практик ОСР; посилення міжнародної співпраці для обміну науковими розробками та досягненнями з ОСР з науковими та освітніми установами країн ЄЕК ООН в межах програми ЄС «Горизонт 2020», IP Base та ін.; подальший розвиток партнерської мережі ОСР. Також були відвинуті рекомендації щодо досягнення заявлених цілей:

- оновлення стандартів освіти;
- поширення та впровадження інклюзивного навчання;
- оновлення навчальних програм з питань сталого розвитку;
- забезпечення відповідності освіти потребам суспільства.

На національному або регіональному рівнях зобов'язалися продовжувати просування пріоритетних галузей Стратегії з урахуванням політики для освіти й освітніх систем, зокрема:

⁸³⁹ Там само.

⁸⁴⁰ Освіта в інтересах сталого розвитку в Україні.

⁸⁴¹ Шаховська А. Освітні аспекти сталого розвитку України / А. Шаховська // Наукові записки [Кіровоградського державного педагогічного університету імені Володимира Винниченка]. Серія : Проблеми методики фізико-математичної і технологічної освіти. – 2016. – Вип. 10 (2). – С. 152-155.

⁸⁴² Глобальні цілі сталого розвитку 2030.

⁸⁴³ Національна доповідь «Цілі Сталого Розвитку: Україна».

- стимулювання загальних підходів за допомогою складання шкільних планів по ОСР або включення ОСР в існуючі шкільні плани в кожній школі до 2019 року;
- сприяння поширенню ОСР на педагогічну освіту та підготовку всіх педагогів;
- зміцнення професійно-технічної освіти та підготовки в інтересах підтримки сталого розвитку та переходу до «зеленої» економіки;
- забезпечення більш тісної інтеграції ОСР як в міжнародну, так і в національну політику в галузях освіти та сталого розвитку, а також в інші відповідні процеси;
- зміцнення синергізму між формальною освітою, неформальною освітою та просвітою;
- визнання важливої ролі мереж, включаючи мережі органів місцевого самоврядування, громадянського суспільства, академічних та наукових кіл, неурядових організацій, ділових кіл і підприємств, у забезпеченні ОСР.

В Національній доповіді 2017 року Міністерства економічного розвитку і торгівлі України приведено аналіз реалізації 17 цілей сталого розвитку України. В Таблиці 1 показані завдання, індикатори та цільові значення цілі 4 сталого розвитку – «Якісна освіта»^{844, 845}.

В наш час Україна зіткнулася з низкою проблем для впровадження ОРС: карантинні заходи, бюджетне навантаження, економічний спад у світі та в країні, політична криза, конфлікти на сході, масштабні переселення людей та ін. Але незважаючи на все це, в плані ОСР стабільно дотримуються пунктів розвитку Стратегії.

Проведення реформи в освітній системі необхідно для забезпечення населення більш якісною освітою. В Україні сформувався достатньо високий рівень грамотності дорослого населення завдяки широким охопленням шкільною освітою (98,3% дітей шкільного віку отримують загальну середню освіту). Але наразі відмічають зниження якості освітніх послуг в деяких закладах та її комерціалізацію. Такі напрямки, як «освітня інклюзія» і «освіта впродовж життя» перебувають на етапі становлення^{846, 847}.

Дошкільна освіта має також ряд проблем, рівень охоплення дітей є незадовільним особливо в сільській місцевості, хоча визначається великий попит на цей вид послуг. Дошкільними навчальними закладами охоплено 77,4% міських та 57,4% сільських п'ятирічних дітей, а 66% сільських поселень навіть не мають дитячих садків. Переповнення та відсутність дошкільних навчальних закладів, недостатня та застаріла матеріально-технічна база в них, відсутність альтернативних форм підготовки до школи та поширена недоступність приватних дитсадків призвело до того, що значна частина першокласників на мають «рівних стартових можливостей». Тому сьогодні необхідно в повному обсязі забезпечити населення якісною, доступною дошкільною освітою^{848, 849}.

Основними проблемами шкільної підготовки, від яких залежить на сам перед її якість, є недостатній рівень забезпеченості сучасним обладнанням предметних кабінетів, спортивних залів (лише 15% шкіл мають повноцінне лабораторне обладнання, решта використовує технічно та матеріально застаріле) та неповне забезпечення педагогічними кадрами. Особливо гостро відчувається дефіцит вчителів іноземних мов та інформатики в сільських школах. Також зростає диференціація якості шкільної підготовки за міжпоселенською ознакою і типом навчального закладу, що призводить до отримання нерівних по якості освітніх послуг та можливостей для старшокласників із бідних сімей та сільських поселень. Впродовж найближчих років актуальним завданням виступає прискорення модернізації шкіл сільської місцевості та забезпечення їх доступом до Інтернету та новітніми комп'ютерними програмами навчання. З 2017 року на державному рівні відстежується показник «частка ЗНЗ,

⁸⁴⁴ Освіта в інтересах сталого розвитку в Україні.

⁸⁴⁵ Національна доповідь «Цілі Сталого Розвитку: Україна».

⁸⁴⁶ Національна доповідь «Цілі Сталого Розвитку: Україна».

⁸⁴⁷ Аналітичний звіт: Україна на шляху до стабільності та зростання.

⁸⁴⁸ Там само.

⁸⁴⁹ Молоканова В. М. Моніторинг практичної реалізації стратегії сталого розвитку в Україні / В. М. Молоканова // Аспекти публічного управління. – 2018. – Т. 6. – № 11-12. – С. 85-92.

в яких організоване інклюзивне навчання», таким чином, прискорилося створення умов та спеціальних програм для освіти дітей з інвалідністю та особливими потребами^{850, 851}.

Таблиця 1. Національні завдання цілей сталого розвитку

Ціль 4. Якісна освіта				
Завдання	Індикатор	Дезагрегування	Цільові значення	Джерело
4.1 Забезпечити доступність якісної шкільної освіти для всіх дітей та підлітків	4.1.1. Частка населення, задоволеного доступністю та якістю послуг шкільної освіти, %	<ul style="list-style-type: none"> • За типом місцевості проживання (міська / сільська) • За видами освітньої підготовки (початкова, базова, повна, середня) 	Дані очікуються	Нове дослідження
4.2 Забезпечити доступність якісного дошкільного розвитку для всіх дітей	4.2.1. Чистий показник охоплення дошкільними навчальними закладами дітей віком 5 років, %	<ul style="list-style-type: none"> • За типом місцевості проживання (міська / сільська) 	2015 – 70,6 2020 – 80,0 2025 – 90,0 2030 – 95,0	Держстат
4.3 Забезпечити доступність професійної освіти	4.3.1. Частка домогосподарств, які потерпають через відсутність коштів для отримання членом родини будь-якої професійної освіти, %	<ul style="list-style-type: none"> • За типом місцевості проживання (міська / сільська) • За наявністю дітей в домогосподарстві 	2015 – 7,6 2020 – 7,0 2025 – 6,0 2030 – 5,0	Нове дослідження
4.4 Підвищити якість вищої освіти та забезпечити її тісний зв'язок з наукою, сприяти формуванню в країні міст освіти та науки	4.4.1. Місце України у рейтингу Global Competitiveness Report за напрямом «вища освіта»		2015 – 34 Дані очікуються	Мінеконом-розвитку за даними Global Competitiveness Report
	4.4.2. Кількість університетських міст, одиниць		2015 – 7 2020 – 10 2025 – 12 2030 – 14	МОН
4.5 Збільшити поширеність серед населення знань і навичок, необхідних для отримання гідної роботи та підприємницької діяльності	4.5.1. Рівень участі дорослих та молоді у формальних та неформальних видах навчання та професійної підготовки за останні 4 тижні, % населення віком 15-70 років	<ul style="list-style-type: none"> • За віковими групами 	2015 – 9,2 2020 – 10,0 2025 – 12,0 2030 – 14,0	Держстат
	4.5.2. Частка населення, яке повідомило, що за останні 12 місяців користувалося послугами Інтернету, %	<ul style="list-style-type: none"> • За віком; • За статтю; • За типом місцевості проживання (міська / сільська) 	2015 – 48,9 2020 – 59,0 2025 – 70,0 2030 – 80,0	Держстат
4.6 Ліквідувати гендерну нерівність серед шкільних учителів	4.6.1. Частка чоловіків серед шкільних учителів, %		2015 – 14,7 2020 – 17,0 2025 – 20,0 2030 – 25,0	МОН
4.7 Створити у школах сучасні умови навчання, включаючи інклюзивне, на основі інноваційних підходів	4.7.1. Частка сільських денних загально-освітніх навчальних закладів, що мають доступ до Інтернету, %		2015 – 81,6 2020 – 85,0 2025 – 90,0 2030 – 95,0	МОН, Держстат
	4.7.2. Частка сільських денних загально-освітніх навчальних закладів, що мають комп'ютерні програмні засоби навчання, %		2015 – 60,5 2020 – 65,5 2025 – 70,0 2030 – 80,0	МОН, Держстат
	4.7.3. Частка денних загально-освітніх навчальних закладів, в яких організовано інклюзивне навчання, %	<ul style="list-style-type: none"> • За типом місцевості проживання (міська / сільська) 	Дані очікуються	МОН, Держстат (від 2017 року)

⁸⁵⁰ Там само.

⁸⁵¹ Підготовка вчителів до викладання питань сталого розвитку. Навчально-методичні матеріали для викладачів вищих педагогічних навчальних закладів та системи після-дипломної педагогічної освіти: Посібник / О. І. Пометун та ін. За ред. О. І. Пометун. – К.: Педагогічна думка, 2015. – 120 с.

Здобувачами вищою освітою виступають 40,9% молоді віком 17-24 років. Але вимоги ринку праці не відповідають кількості підготовлених молодих фахівців, бо не враховані прогнозовані тенденції розвитку економіки.

Концепція безперервної освіти передбачає розширення діючих освітніх програм та залучення в них верстви населення, що входить до зони соціальних ризиків. Рівень населення віком до 70 років, які задіяні в різних видах навчання та професійної підготовки, становить лише 9%, хоча серед молоді віком 15-24 роки цей показник досягає 92,2%⁸⁵².

Таким чином, безперервна екологічна освіта виступає базовою складовою освіти для сталого розвитку, відіграє провідну інтеграційну роль в екологізації інших систем освіти (економічної, гуманітарної, інженерно-технічної тощо) на всіх ступенях освіти (дошкільній, шкільній, вищій, післядипломній)⁸⁵³.

Темпи провадження стратегії сталого розвитку в Україні, ідея якої заснована на пріоритетах сьогодення та майбутнього, залишаються незадовільними, а реальні досягнення далекі від запланованих. Освіта сталого розвитку тільки почала впроваджуватися в сучасну систему середньої та вищої освіти, але не виступає окремим напрямом освіти, а частково входить до складу інших дисциплін. Виняток становлять лише окремі вдалі проекти громадських організацій, які не мають системного та масштабного характеру. Таким чином, розвиток освіти для сталого розвитку потребує розробки нових педагогічних моделей, нової педагогічної культури, нового педагогічного змісту.

Література

1. Сталий розвиток суспільства: навчальний посібник / авт.: А. Садовенко, Л. Масловська, В. Серета, Т. Тимочко. – 2 вид. – К.; 2011. – 392 с.
2. Повестка дня на XXI век (Принята Конференцией ООН по окружающей среде и развитию, Рио- де-Жанейро, 3-14 июня 1992 года) // База данных «Декларации, конвенции и другие нормативные документы» / ООН. – Режим доступа: http://www.un.org/ru/documents/decl_conv/conventions/agenda21_ch36.shtml.
3. Боголюбов В. М. Формування змісту освіти в інтересах сталого розвитку суспільства / В. М. Боголюбов // Науковий вісник НУБіП України: зб. наук. праць. – К.: Вид-во НУБіП України, 2011. – С. 159-164.
4. Пометун О. І. Педагогічні засади освіти для сталого розвитку в Українській школі / О. І. Пометун // Український педагогічний журнал. – 2015. – № 1. – С. 171-182.
5. Бондар О. І., Барановська В. Є., Єресько О. В. та ін. Е 457 Екологічна освіта для сталого розвитку у запитаннях та відповідях: науково-методичний посібник для вчителів / за ред. О. І. Бондаря. – Херсон: Грінь Д. С., 2015. – 228 с.
6. Освіта для сталого розвитку в дії. – Режим доступу: <http://esd.org.ua/node/486>.
7. Коренева І. М. Феномен "Освіта для сталого розвитку": сутність та сучасні особливості концепту / І. М. Коренева // Український педагогічний журнал. – 2018. – № 2. – С. 113-123. – Режим доступу: http://nbuv.gov.ua/UJRN/ukrpj_2018_2_16.
8. Державна екологічна академія післядипломної освіти та управління. – Режим доступу: [ttp://dea.edu.ua/konceptsiya_regionalnoi_sistemi_osviti_dlya_stalogo_rozvitku](http://dea.edu.ua/konceptsiya_regionalnoi_sistemi_osviti_dlya_stalogo_rozvitku).
9. Національна доповідь "Освіта для сталого розвитку", 2007. – 142 с.
10. Постанова Кабінету Міністрів України від 26. 04. 03 р. № 634 "Про затвердження комплексної програми реалізації на національному рівні рішень, прийнятих на Всесвітньому саміті зі сталого розвитку, на 2003-2015 роки".
11. Національна парадигма сталого розвитку України / за заг. ред. академіка НАН України, д.т.н., проф., засл. діяча науки і техніки України Б. Є. Патона. – К.: Державна

⁸⁵² Там само.

⁸⁵³ Ісаєнко В. М. Стратегічне бачення інноваційної ролі освіти для сталого розвитку України / В. М. Ісаєнко // Стратегія сталого розвитку України: завдання освіти щодо її реалізації: матеріали III Всеукраїнського форуму «Освіта для збалансованого розвитку» (Київ, 12-13 квітня 2017 р.). – К.: Центр екологічної освіти та інформації, 2017. – С. 8-10.

установа "Інститут економіки природокористування та сталого розвитку Національної академії наук України", 2012. – 72 с.

12. Про стратегію сталого розвитку «Україна – 2020» – Режим доступу: <http://zakon.rada.gov.ua/laws/show/5/2015>.

13. Національна стратегія розвитку освіти України на період до 2021 року. Затверджено Указом Президента України від 25 червня 2013 року № 44/2013.

14. Програма малих грантів Глобального екологічного фонду. – Режим доступу: <http://sgp.uz/>.

15. Глобальні цілі сталого розвитку 2030. – Режим доступу: [http://www.un.org.ua/images/documents/3615/цілі_web\(2\).pdf](http://www.un.org.ua/images/documents/3615/цілі_web(2).pdf).

16. Освіта в інтересах сталого розвитку в Україні. – Режим доступу: <http://www.ecoosvita.org.ua/>

17. Шаховська А. Освітні аспекти сталого розвитку України / А. Шаховська // Наукові записки [Кіровоградського державного педагогічного університету імені Володимира Винниченка] . Серія : Проблеми методики фізико-математичної і технологічної освіти. – 2016. – Вип. 10 (2). – С. 152-155. – Режим доступу: [http://nbuv.gov.ua/UJRN/nz_pmfm_2016_10\(2\)_38](http://nbuv.gov.ua/UJRN/nz_pmfm_2016_10(2)_38).

18. Національна доповідь «Цілі Сталого Розвитку: Україна». – Режим доступу: http://un.org.ua/images/SDGs_NationalReportUA_Web_1.pdf.

19. Аналітичний звіт: Україна на шляху до стабільності та зростання. – Режим доступу: http://newsep.com.ua/media/projects/1/file/New_Ukraine_book.pdf.

20. Молоканова В. М. Моніторинг практичної реалізації стратегії сталого розвитку в Україні / В. М. Молоканова // Аспекти публічного управління. – 2018. – Т. 6. – № 11-12. – С. 85-92.

21. Підготовка вчителів до викладання питань сталого розвитку. Навчально-методичні матеріали для викладачів вищих педагогічних навчальних закладів та системи післядипломної педагогічної освіти: Посібник / О. І. Пометун та ін. За ред. О. І. Пометун. – К.: Педагогічна думка, 2015. – 120 с.

22. Ісаєнко В. М. Стратегічне бачення інноваційної ролі освіти для сталого розвитку України / В. М. Ісаєнко // Стратегія сталого розвитку України: завдання освіти щодо її реалізації: матеріали III Всеукраїнського форуму «Освіта для збалансованого розвитку» (Київ, 12-13 квітня 2017 р.). – К.: Центр екологічної освіти та інформації, 2017. – С. 8-10.

3.14. INNOVATIONS IN THE DESIGN WORK OF STUDENTS OF THE DEPARTMENT OF RADIO-ELECTRONIC AND BIOMEDICAL COMPUTERIZED MEANS AND TECHNOLOGIES OF THE ZHUKOVSKY NATIONAL AEROSPACE UNIVERSITY (KHAI), AS A MECHANISM FOR IMPROVING THE EFFICIENCY OF THE EDUCATIONAL PROCESS – THE BASIS OF SUSTAINABLE DEVELOPMENT OF SOCIETY

3.14. ІННОВАЦІЇ В ПРОЕКТНИХ РОБОТАХ СТУДЕНТІВ КАФЕДРИ РАДІОЕЛЕКТРОННИХ ТА БІОМЕДИЧНИХ КОМП'ЮТЕРИЗОВАНИХ ЗАСОБІВ І ТЕХНОЛОГІЙ НАЦІОНАЛЬНОГО АЕРОКОСМІЧНОГО УНІВЕРСИТЕТУ ІМ .М. Є. ЖУКОВСЬКОГО (ХАІ), ЯК МЕХАНІЗМ ПІДВИЩЕННЯ ЕФЕКТИВНОСТІ ОСВІТНЬОГО ПРОЦЕСУ – ОСНОВИ СТАЛОГО РОЗВИТКУ СУСПІЛЬСТВА

Вступ. Освітній процес є тим фундаментом, на якому базується розвиток науки та промисловості суспільства, що і забезпечує його сталий розвиток.

В теперішній час найбільш актуальним є запровадження інноваційних технологій в процес навчання студентів вищих учбових закладів^{854, 855, 856}. Однак у більшості випадків ці інновації складаються з використання нових технічних засобів проведення лекційних та практичних занять, проектних робіт та практик. В той же час форми організації учбового процесу в меншій мірі схильні до змін.

В нашій роботі будуть розглянуті інновації в формах організації проектних робіт, практик студентів, що є впровадженням нових підходів, які по суті є давно забутими старими техніками навчання з урахуванням технічних можливостей теперішнього часу. Для їх формулювання буде використано досвід видатних конструкторів та науковців 20 століття в організації ними освітнього процесу у себе на підприємствах та ВУЗах, при створенні своїх наукових шкіл.

Проаналізовані особливості організації освітнього процесу як в ВУЗах, так і на своїх підприємствах видатними вченими – фізиками: тричі героєм соціалістичної праці Я. Б. Зельдовичем, нобелівським лауреатом Ж. І. Алфьоровим, академіком В. П. Шестопаловим; математиком, видатним педагогом А. Д. Мишкісом, а також геніальними конструкторами нової техніки: О. О. Морозовим, А. Г. Шипуновим, О. К. Антоновим. Незважаючи на те, що ці митці працювали у минулому віці, запропоновані ними нестандартні підходи можуть стати основою впровадження інновацій в освітній процес з використанням сучасних технічних форм та засобів.

Загальні положення формування інновацій проектних робіт студентів. Проектна технологія навчання, як форма самостійної роботи студентів, є досить привабливою і результативною при професійній підготовці фахівців Національного аерокосмічного університету ім. М. Є. Жуковського «Харківський авіаційний інститут». Працюючи над проектом, студенти вчаться практичному втіленню знань і вмінь під час виконання роботи з розв'язанням завдань, наближених до реального життя.

Вони використовують інтерактивні технологи з різних дисциплін, розвивають творче та критичне мислення.

В них формується вміння працювати з різноманітними джерелами інформації, аналізувати та систематизувати дані, працювати в діадах, тріадах, комунікувати з викладачами і фахівцями відповідних галузей, в тому числі і роботодавцями.

⁸⁵⁴ Цауркубуле Ж. Л. (2011): Использование инновационных технологий в формировании образовательного процесса в ВУ, С. 443-448.

⁸⁵⁵ Алехина Н. В. (2011): Инновации в образовательном процессе системы повышения квалификации преподавателей высшей школы, С. 108-110.

⁸⁵⁶ Егоров Е. Е. (2016): Проектная деятельность как инновационная технология в системе современных подходов к обучению, С. 1-8.

Для ефективної співпраці і високої результативності необхідно, щоб студент працював за добре продуманою структурою з можливістю систематичної корекції по ходу роботи над проектом. Структура проекту може бути позначена в такий спосіб:

- мета проекту та його актуальність;
- джерела інформації та їх обробка (аналіз, узагальнення, аргументовані висновки);
- результат (аналіз, узагальнення, аргументовані висновки)
- представлення результатів (презентація, доповідь та ін.)
- оприлюднення проекту (виступ на занятті, конференції, створення буклету, брошури, участь у виставках та ін.)

Студенти повинні вміти захистити свою роботу, переконати слухачів в її актуальності; показати свою компетентність не тільки в спеціальних питаннях, що стосуються проекту, але і розкрити соціальну значимість проекту.

Тематика проектів має бути різноманітна і давати можливість вибору студентами тих напрямків які зможуть бути корисні в подальшому. Студенти можуть використовувати різні типи та форми проектів.

При виконанні проектів студенти використовують різні засоби навчання: «класичні» дидактичні засоби – друковані (підручники, атласи, науково-популярну літературу тощо), наочні (таблиці, діаграми, схеми, карти), технічні засоби, включаючи засоби інформації та комунікації, що дозволяють здійснити зберігання, опрацювання, тиражування всіх видів інформації.

Не менш різноманітними є форми кінцевих продуктів проектної діяльності з навчальної дисципліни: електронна презентація, відеофільм, проморолик, екскурсія, виставка-показ, вернісаж та ін.

Досить гнучкий метод проектів і в підходах до форм презентації: проведення засідання круглого столу, наукова конференція, демонстрація відеофільму, заочна подорож, дискусія, показ зразків сучасної продукції та ін.

Оцінюється завершеність, зрозумілість, інформативність, наочність проекту та його представлення.

Таким чином, за своєю сутністю робота над проектом має інноваційний характер: вимагає від студентів застосовувати нові знання, спираючись на засвоєний раніше матеріал; виробляє вміння діяти і приймати рішення самостійно чи в складі команди; шукати, компонувати і застосовувати нову інформації з різноманітних джерел, використовуючи сучасні технології для виконання конкретних завдань; розвиває критичне мислення і прагнення до творчості та саморозвитку; формує бажання і здатність самостійно вчитися.

Інноваційні особливості організації освітнього процесу, проектування та проведення практик видатними вченими та конструкторами. Розглянемо коротко інноваційні особливості діяльності видатних вчених та конструкторів минулого століття, які вони використовували не тільки в своїй професійній діяльності, но і в організації освітнього процесу молоді.

Яків Борисович Зельдович (1914-1987) – фізик і фізико-хімік, Академік АН СРСР (1958; доктор фізико-математичних наук, професор⁸⁵⁷. Тричі Герой Соціалістичної Праці (1949, 1954, 1956). Лауреат Ленінської премії (1956) та чотирьох Сталінських премій (1943, 1949, 1951, 1953).

Навчався екстерном на фізико-математичному факультеті Ленінградського державного університету, який не закінчив. Паралельно знавчанням в університеті вже з 2 курсу викладав курси фізики та математики молодшим студентам; пізніше відвідував лекції фізико-механічного факультету Ленінградського політехнічного інституту. У 1934 був прийнятий в аспірантуру Інституту хімічної фізики АН СРСР в Ленінграді. Вищу освіту так і не отримав. На його 60 річний ювілей чисельні учні та друзі подарували йому, академіку і тричі герою Соціалістичної праці диплом про вищу освіту. З 1946 по 1948 роки завідував

⁸⁵⁷ Зельдович Я. Б. (2008): Воспоминания, письма, документы, 416 с.

теоретичним відділом Інституту хімічної фізики. Одночасно, по 1948 рік, – професор МІФІ. Один з творців атомної бомби (1949) і водневої бомби (1953). Найбільш відомі праці Якова Борисовича з фізики горіння і вибуху, детонації, ядерної фізики, астрофізики, космології.

У роботах Зельдовича з космології основне місце займала проблема великомасштабної структури Всесвіту. Вчений досліджував початкові стадії розширення Всесвіту. Розглянув питання, пов'язані з виникненням галактик в результаті гравітаційної нестійкості цих збурень; показав, що утворення високої щільності, які є, ймовірно, протоскупченнями галактик, мають пласку форму. У співпраці з Р. А. Сюняєвим створив теорію розсіювання реліктового випромінювання на електронах і передбачив фізичне явище, відоме зараз під назвою ефекту Сюняєва-Зельдовича. Ряд передбачених Зельдовичем ефектів отримали експериментальне підтвердження. В кінці ХХ – початку ХХІ століть були відкриті гігантські порожні області у Всесвіті, оточені згущеннями галактик, і виявлено зниження яскравості температури реліктового радіовипромінювання в напрямках на скупчення галактик з гарячим міжгалактичним газом (ефект Сюняєва-Зельдовича). Співавтор кількох наукових відкриттів: «Явище утримання повільних нейтронів». «Явище утворення і розпаду надважкого гелію – гелію-8». «Закон збереження векторного струму в слабких взаємодіях елементарних частинок». «Явище утворення ударних хвиль розрідження».

У 1963 році написав підручник з математики – «Вища математика для початківців і її додатки до фізики». Підручник піддавався жорсткій критиці з боку математиків, проте пережив безліч перевидань з доповненнями і виправленнями, найвідоміше: «Вища математика для початківців фізиків і техніків», (спільно з І. М. Яглом). Разом з І. Д. Новіковим написав класичні монографії «Теорія тяжіння і еволюція зірок» і «Будова та еволюція Всесвіту». В цілому наукова спадщина налічує 490 наукових робіт, більше 30 монографій і підручників, багато з яких вийшли в кількох виданнях і перекладах.

Поряд з виконанням наукових досліджень на передньому краї науки, що мали світовий рівень і багато з яких мали закритий характер Я. Б. Зельдович протягом всього життя намагався передавати свої знання та досвід молоді, як безпосередньо працюючи викладачем, так і шляхом написання підручників разом з талановитими викладачами освітянами: А. Д. Мишкісом, І. М. Яглом, які протягом десятиріч використовувались в освітньому процесі сприяючи вихованню математичної культури у студентів як університетів, так і технічних ВУЗів.

Анатолій Дмитрович Мишкіс (1920-2009) – радянський, а потім російський математик, професор⁸⁵⁸. Учень І. Г. Петровського; закінчив механіко-математичний факультет МГУ (1941) і Військово-Повітряну Інженерну Академію (1944). Доктор фізико-математичних наук (1951), професор (1952). Був членом Президії науково-методичної ради з математики при МВ ССО СРСР, головою секції ВТУЗів Московського математичного товариства. Почесний член президії Харківського математичного товариства, почесний професор Московського інституту інженерів транспорту. А. Д. Мишкіс зробив великий внесок в теорію звичайних диференціальних рівнянь і рівнянь з приватними похідними.

До осені 1932 року жив в Харкові, потім, сім'я переїхала до Москви. У 1937 році закінчив 25 зразкову (вона ж згодом – 175) школу, з 1935 року бере участь в математичному гуртку на мехматі МДУ, керованому І. М. Гельфандом; серед його викладачів був Давид Оскарович (Додік) Шклярський. З 1937 по 1941 рік навчається на мехматі МДУ, в 1941 році (в евакуації) його закінчує і вступає у Військово-Повітряну Інженерну Академію, яку закінчує в 1944 році, де і залишається в якості викладача. У 1947 році переводиться до Риги. Пізніше працював викладачем математики у Харківському авіаційному інституті, в 1954-56 в Білоруському державному університеті, а останні десятиліття життя був професором кафедри Прикладної Математики-1 (ПМ-1) Московського державного університету шляхів сполучення (МІТ).

⁸⁵⁸ Математики педагоги. К 90-летию со дня рождения А. Д. Мышкиса (2010). С. 105-115.

А. Д. Мишкісом було введено поняття узагальненого рішення для звичайного диференціального рівняння з багатозначною розривною правою частиною, побудований приклад з неєдиним рішенням задачі Коші, заданої на не характеристиці (цей цикл робіт був удостоєний премії ММО). Їм же була створена теорія рівнянь з запізнілим аргументом, покладено початок теорії імпульсних диференціальних рівнянь. А. Д. Мишкіс зробив великий внесок в дослідження функціонально-диференціальних рівнянь. Автор та співавтор 17 книг, науковий керівник 36 кандидатських і 7 докторських дисертацій.

Життя А. Д. Мишкіса є прикладом того, як привита йому ще в шкільні роки видатними педагогами І. М. Гельфандом та Д. О. Шклярським любов до математики була пронесена через все життя і реалізована не тільки в його працях, а і в наукових працях тисяч його учнів. Цьому сприяв його тісний зв'язок і дружба з видатними вченими, зокрема його співавтором Я. Б. Зельдовичем. Це дозволило внести інновації в освітній процес вивчення прикладних розділів математики для майбутніх інженерів.

Жорес Іванович Алфьоров (1930-2019) – радянський і російський⁸⁵⁹ вчений-фізик. Лауреат Нобелівської премії з фізики (2000 рік, за розробку напівпровідникових гетероструктур та створення швидких оптико- і мікроелектронних компонентів). Віце-президент РАН з 1991 до 2017 рік. Голова Президії Санкт-Петербурзького наукового центру РАН. Академік АН СРСР (1979), Лауреат Ленінської премії (1972), Державної премії СРСР (1984), Державної премії Російської Федерації (2001). Орден Леніна (1986). Повний кавалер ордена «За заслуги перед Вітчизною». Іноземний член Національної академії наук США (1990) і Національної інженерної академії США (1990), Корейської академії наук і технологій (1995), Китайської академії наук, Польської академії наук (1988), член Академії наук Республіки Білорусь (1995), Молдавії (2000), Азербайджану (2004), почесний член Національної академії наук Вірменії (2011).

Юність Ж. І. Алфьорова пов'язана з розробкою перших в СРСР транзисторів та силових германієвих пристроїв. Свій перший патент в області гетеропереходів Алфьоров отримав в березні 1963 року. За дослідження гетеропереходів він і отримав Нобелівську премію. Ці роботи послужили основою для створення напівпровідникових лазерів, які тепер широко застосовуються в оптико-волоконному зв'язку і в програвачах компакт-дисків. Протягом всього свого життя Ж. Алфьоров поряд з проведенням широкомасштабних наукових досліджень на передньому краї сучасної науки приділяв велику увагу вихованню молодих вчених. Для цього він викладав спеціальні курси у ЛЕТИ. Це дозволяло виховувати студентів на сучасному рівні знань по фаховим дисциплінам з одного боку, а з другого вирішувати кадрові питання, поповнення наукових рядів молоддю з гарним рівнем підготовки. Розуміючи, що рівень підготовки студентів залежить від початкового рівня їх підготовки у школі при вступі до Інституту, ним були започатковані інноваційні підходи, для виховання та відбору талановитої молоді для ВУЗів, а в подальшому і для наукових закладів та підприємств. Для цього були впроваджені нові форми освітнього процесу для молоді: спеціалізовані ліцеї, наукові центри, освітні комплекси і т.п. Згодом Алфьоров зберігав вплив на ФТІ і на ряд пов'язаних з ним наукових структур: НТЦ Центр мікроелектроніки і субмікронних гетероструктур, науково-освітній комплекс (НОК) Фізико-технічного інституту та фізико-технічний ліцей. З 1988 р (моменту заснування) декан фізико-технічного факультету СПбГПУ. Крім наукової та викладацької діяльності він був головним редактором журналу «Фізика і техніка напівпровідників», членом редакційної колегії журналу «Поверхня: Фізика, хімія, механіка». Багато уваги приділяв популяризації науки. Був членом редакційної колегії журналу «Наука і життя», членом правління Товариства «Знання» РФ. Підсумовуючи можна зробити висновок, що отримані на протязі багатьох десятиріч цією унікальною особистістю наукові результати своєю основою мають використані ним системні інноваційні підходи до освітнього процесу, починаючи з рівня середньої освіти, потім вищої, а в решті решт для виховання вчених вищого гатунку. На це ж

⁸⁵⁹ Алфёров Ж. И. (2013.): Власть без мозгов. Кому мешают академики, 320 с.

була спрямована і популяризація своєї наукової діяльності серед широких верств населення за допомогою науково-популярних журналів та видань товариства «Знання». Системність інноваційного підходу до освітнього процесу була в тому, що для широких верств населення проводилася популяризація новітніх досягнень у тому розділі науки, яким він займався. Наступним щаблем був відбір до спеціально організованих ліцеїв талановитої молоді. Для викладання в них долучались, як видатні фахівці, так і талановиті студенти. Це дозволяло з одного боку поліпшити рівень підготовки ліцеїстів до ВУЗу. А з другого при використанні в якості викладачів студентів приблизно також віку, як і учні, суттєво зняти проблему конфлікту поколінь – «батьків і дітей». Випускники ліцею на наступному щаблі проходили навчання в ВУЗі, паралельно з цим проводили реальне проектування а також практику в наукових центрах та освітніх комплексах. Таким чином освітня система академіка Алфьорова крім інноваційних компонент присутніх кожному її рівню в цілому являє собою освітню піраміду академіка Шестопалова. Її основою є широкі верстви молоді. Наступним щаблем є ліцеїсти, потім студенти. І в кінцевому рахунку – молоді талановиті науковці.

Шестопалов Віктор Петрович (1923-1999) – радянський, український фізик. Доктор фізико-математичних наук, професор⁸⁶⁰. Лауреат Державної премії УРСР в галузі науки і техніки (18. 12. 1972, «Створення і впровадження комплексу квазіоптичних радіовимірювальних пристроїв міліметрових та субміліметрових хвиль»⁸⁶¹). Дійсний член АН УРСР (з 1979) за спеціальністю теоретична радіофізика. Кавалер орденів Леніна (1987), «Знак Пошани», Трудового Червоного Прапора; нагороджений багатьма медалями. Заслужений діяч науки і техніки УРСР (1983). У 1940 р. вступив до фізико-математичного факультету Харківського університету. Війна з гітлерівською Німеччиною перериває навчання. Воював у складі Південно-Західного і Другого Українського фронтів. Брав участь у визволенні України, Румунії, Угорщини, Чехословаччини. Нагороджений орденом Вітчизняної війни та бойовими медалями.

Після демобілізації продовжив навчання. У 1949 році закінчив Харківський університет, отримав диплом за спеціальністю «Теоретична фізика» (керівник дипломної роботи - професор О. І. Ахієзер). Працював у Харківському інституті мір і вимірювальних приладів (1949-1950). У 1953 році захистив дисертацію «Деякі питання нелінійної теорії ламінарного примежового шару» (під кер. професора В. Л. Германа – учня нобелівського лауреата Л. Д. Ландау). У 1953 році створив потужну кафедру математичного аналізу і теоретичної механіки в Харківському педагогічному інституті (де він викладав за сумісництвом), яку очолював до 1958 року. У 1958 році перейшов на постійну роботу до Харківського університету, де створив одну з перших в СРСР кафедру радіофізики, яку очолював до 1971 р. У 1963 році захистив докторську дисертацію «Дифракція і розповсюдження електромагнітних хвиль у періодичних структурах». У 1964 році заснував кафедри математичної фізики, радіофізики та фізики плазми в Харківському інституті радіоелектроніки. З 1964 року – професор.

З 1965 р. працював в Інституті радіофізики та електроніки АН УРСР. У 1973-1999 рр. – його директор. Цей період, пов'язаний з розквітом української науки, сприяв зростанню наукового авторитету інституту. З 1979 року – академік АН УРСР. У 1970-1980 рр. під керівництвом В. П. Шестопалова та А. І. Калмикова в ІРЕ АН УРСР активно розвивався новий науковий напрям – радіофізичні дослідження поверхні Землі з космосу. Створено систему всепогодного моніторингу в реальному часі з використанням багаточастотних активних і пасивних засобів дистанційного зондування, яка не мала аналогів у світі⁸⁶². З 1983 року цю систему і донині успішно експлуатують на супутниках серій «Космос-1500», «Океан», «Січ»⁸⁶³. Від федерації космонавтики СРСР у 1986 році був нагороджений

⁸⁶⁰ Велиев Э. Н. (2012): Академик НАН Украины Виктор Петрович Шестопалов. Служение науке, 424 с.

⁸⁶¹ А. Я. Усиков в воспоминаниях (2004), 188 с.

⁸⁶² К шестидесятилетию Института радиофизики и электроники им. А. Я. Усикова НАН Украины. 2005- годы / [под. ред. П. Н. Мележика] (2015), 424 с.

⁸⁶³ Институт радиофизики и электроники им. А. Я. Усикова НАН Украины. 50 лет (2005), 612 с.

Медаллю імені академіка М. К. Янгеля. У 1987 році В. П. Шестопалова було нагороджено орденом Леніна.

За створення принципово нових джерел електромагнітних коливань, антенних систем і хвилеводних ліній передачі у 1988 році В. П. Шестопалову присуджено Державну премію СРСР.

15 років поспіль Шестопалов В.П. керував Північно-Східним центром АН України. Його обирали членом Президії Академії наук України, головою наукової ради з проблеми «Фізика і техніка міліметрових і субміліметрових хвиль», членом редколегій провідних наукових журналів.

Зробив вагомий вклад у теорію дифракції, передачі й приймання електромагнітних мікрохвиль. Оpubлікував понад 500 наукових робіт, у тому числі 19 монографій.

У науці був максималістом і того ж вимагав від співробітників. Понад 40 років викладав у вишах, був науковим керівником багатьох аспірантів і докторантів, виховав плеяду талановитих учнів (25 докторів і понад 100 кандидатів наук).

Все творче життя академіка В. П. Шестопалова являє собою поєднання наукової діяльності з інноваційним впровадженням отриманих результатів в освітній процес та популяризація їх серед широких верств молоді. Для цих цілей використовувались громадські організації та організація філіалів кафедр провідних ВУЗів м. Харкова в Інституті радіофізики та електроніки НАНУ.

Академіком В. П. Шестопаловим була сформульована і реалізована в його практичній діяльності по створенню сучасної школи дифракції ідея побудови освітньої піраміди.

Він описував це таким чином:

«Основу піраміди складає шар студентів, яким я читав лекції. Це приблизно 10000. Наступний шар, це ті студенти, у яких я керував практиками та дипломними роботами – приблизно 1000 чоловік. Наступний – 100 вироцених кандидатів наук і останній шар – 25 докторів наук. Таким чином моя школа має вигляд піраміди». Широко використовував практику патронажу молодших науковців своєї школи більш досвідченими. До докторантів прикріплювалося декілька аспірантів, тематика яких лежала в площині майбутніх кандидатських та докторської дисертацій. Таким чином молодь виховувалася не тільки науковим керівником, але і більш досвідченими колегами. Узагальнюючи вислів академіка В. П. Шестопалова можна сказати, що чим більш широке коло осіб лежить в площині основи освітньої піраміди, тим потенційно більш високі наукові результати можуть бути досягнуті науковою школою без втрати нею стійкості. Цей висновок підтверджує практика створення видатних наукових шкіл видатними вченими, а також конструкторських колективів видатними конструкторами нової техніки.

Олег Костянтинівич Антонов (1906-1984) – видатний радянський авіаконструктор, доктор технічних наук (1960), професор (1978), академік АН СРСР⁸⁶⁴. Герой Соціалістичної Праці (1966). Лауреат Ленінської премії (1962) та Сталінської премії другого ступеня (1952).

Антонов по праву вважається «батьком» транспортної авіації. В ОКБ, яке він очолював, був спроектований Ан-22 «Антей», який ознаменував новий крок в літакобудуванні – він став першим в світі широкофюзеляжним літаком. За своїми розмірами він перевершував все, що на той час було створено в світовій авіації, і тут треба було вперше в історії вирішувати багато конструкторських та технологічних проблем. Він був новатором не тільки в своїй професійній діяльності конструктора. Будучи завідувачем кафедри ХАІ впроваджував інновації і в освітній процес. Для економії часу він прилітав на літаку КБ в Харків і проводив засідання кафедри, а іноді присилав літак за колективом кафедри і проводив засідання в Києві в КБ, яке зараз носить його ім'я.

Аркадій Георгійович Шипунов (1927-2013) – радянський конструктор, розробник автоматичного стрілецько-гарматного озброєння авіаційного, морського і наземного базування. Академік Російської академії наук (1991), доктор технічних наук⁸⁶⁵. З 1962 по

⁸⁶⁴ О. К. Антонов – многогранность таланта: к 100-летию со дня рождения (2006), 184 с.

⁸⁶⁵ Аркадий Шипунов: «Достичь и превзойти» (2019), <https://rostec.ru/news/arkadiy-shipunov-dostich-i-prevzoyti/>.

2006 рік – керівник і генеральний конструктор Тульського конструкторського бюро приладобудування. Спільно з В. П. Грязевим розробив сімейство озброєння ГШ: автоматичні гармати ГШ-23 і ГШ-30, ПТУРи «Фагот», «Конкурс» та інші, а також ракетно-гарматний комплекс ППО «Панцир-С1». І навіть пістолет ГШ-18. Дійсний член РІА (1993), РАН (1994). Особливістю конструкторської школи А. Г. Шипунова – В. П. Грязєва є використання інноваційних підходів до створення нової техніки. Так при створення систем управління комплексами озброєння вони використовували різні частотні діапазони: оптичний для ясно-погодних умов, міліметровий для точної цілевказівки і сантиметровий для забезпечення функціонування на граничній дальності при поганих погодних умовах. Комплексне використання гарматно-ракетного озброєння в сполученні з багатохвильовими активно-пасивними системами керування ним дозволили створити унікальні комплекси не маючі аналогів у світі.

На протязі всього творчого життя А. Г. Шипунов підтримував тісний зв'язок і навчав молодих конструкторів інноваційному підходу до створення нової техніки, заохочував їх працювати з молоддю, використовуючи освітній процес для професійної орієнтації та підготовки молодих кадрів для підприємства.

Аналогічно і інші видатні конструктори та винахідники використовували як в своїй професійній діяльності, так і в освітньому процесі, який вони впроваджували, інноваційні підходи, що давало можливість значно підвищити ефективність роботи їх конструкторських бюро.

Олександр Олександрович Морозов (1904-1979) – радянський інженер-конструктор, один з творців легендарного танка Т-34 (разом з М. І. Кошкіним та М. О. Кучеренко), Двічі Герой Соціалістичної Праці. Лауреат Ленінської премії, лауреат 3 Сталінських премій^{866, 867}. З 1951 по 1976 рік – головний конструктор Харківського КБ машинобудування, в 1966-1976 роках – його начальник. Під його керівництвом розроблені танки Т-64 (1963), Т-64А (1966).

Розробка новітніх зразків спеціальної техніки неможлива без широкого впровадження, як у розробку так і виробництво інноваційних технологій. Для їх реалізації потрібні кадри як конструкторів так і виробничників, що виховані в парадигмі використання інноваційних технологій, які застосовують сучасне обладнання та передові технології.

Геніальні конструктори спеціальної техніки приділяли значну увагу вихованню не тільки інженерних кадрів, але і середньо технічного персоналу, а також робітників високої кваліфікації. Для цього при їх КБ за їхньою ініціативою створювалися спеціальні середньо технічні заклади та професійно-технічні училища. Це дозволяло створювати цілісну систему підготовки персоналу. Так школярі отримували робочі спеціальності і починали працювати на виробництві. Потреба у підвищенні рівня знань приводила їх спочатку до робфаку, а потім і до ВУЗу. Такий шлях: від школяра через опанування робочої професії, потім інженера і так до керівника виробництва був характерним для багатьох керівників підприємств та КБ минулого століття.

Олександр Андрійович Расплетін (1908-1967) – видатний радянський учений і конструктор в області радіотехніки і електроніки, Герой Соціалістичної Праці, Лауреат Ленінської премії. Академік АН СРСР⁸⁶⁸. Працював в області телевізійної техніки, радіолокації, перших систем управління зенітним ракетним озброєнням, був одним з основних творців нової галузі науки і техніки – радіотехнічних систем управління. В старших класах серйозно захопився електро- і радіотехнікою, став ініціатором створення і керівником шкільного радіо гуртку. У 1930 році починає працювати радіомеханіком кварцової лабораторії при радіозаводі ім. Комінтерну у Ленінграді. У тому ж році починає вчитися на вечірньому відділенні Електрослаботочного технікуму. У 1932 році на відмінно закінчує технікум, вступає до вечірнього відділення Ленінградського електротехнічного

⁸⁶⁶ Харківське конструкторське бюро по машинобудуванню імені О. О. Морозова (2007), 188 с.

⁸⁶⁷ Листровой В. (1983): Конструктор Морозов

⁸⁶⁸ Грани «Алмаза» История в событиях и лицах 1947-2002 (2002), 192 с.

інституту ім. В. І. Ульянова (ЛЕТІ). Переходить на роботу в телевізійну лабораторію А. Л. Мінца і починає займатися удосконаленням систем спочатку механічного, а потім електронного телебачення. 30 квітня 1934 роки отримує перше авторське свідоцтво на «Пристрій для синхронізації в дальнобачення» (телебачення). У 1936 році закінчує ЛЕТІ (тема дипломного проекту «Електричні схеми розгортки і синхронізації в апараті високоякісного телебачення»). Лабораторія Расплетіна переходить до складу закритого НДІ-9 де він спільно з В. К. Кенігсон керує розробкою першого в СРСР ефірного телевізійного приймача, працює над апаратурою телевізійної авіаційної розвідки, в 1938-1940 рр. розробляє проєкційні телевізори ТЕ-1 з розміром екрану 1,0 в 1,2 м і ТЕ-2 з розміром екрану 2 × 3 м, на основі запропонованих їм схем в 1940-41 рр. почався випуск телевізорів 17ТН-1 і 17ТН-3. При створенні електронних телевізорів О. А. Расплетіну довелося вирішити багато нових і складних для того часу завдань, пов'язаних з маловивченими напрямками в радіотехніці. Перед війною він має вже близько десятка авторських свідоцтв. Крім роботи в інституті Расплетін проводить заняття на курсах удосконалення, читає лекції в ленінградському радіоклубі, виступає в пресі.

В кінці серпня 1950 року Расплетін, як один з провідних фахівців і організаторів в області радіотехніки, переведений в нове КБ-1 (НВО «Алмаз») на посаду керівника радіолокаційного відділу – заступника головних конструкторів першої радянської системи ЗУРО «Беркут» (П. Н. Куксенко і С. Л. Берія)⁸⁶⁹. В ході робіт над системою «Беркут» під керівництвом Расплетіна була розроблена і успішно реалізована революційна ідея створення першої багатоканальної і багатофункціональної РЛС Б-200 в якій поєднувалися функції цілевказівки і одночасного індивідуального наведення ракет на 20 цілей в секторі повітряного простору 60°х60°. Перевершити Б-200 по багатоканальності в СРСР змогли тільки через 30 років, на пізніх модифікаціях С-300 (після впровадження РЛС з ФАР). Радіолокаційна станція Б-200 стала ключовим вузлом вогневого комплексу, що складається з однієї РЛС і 60-ти готових до старту ракет В-300. У травні 1953 року, після арешту С. Л. Берія і зміщення з посади П. Н. Куксенко, Расплетін офіційно призначений головним конструктором системи «Беркут», яка була перейменована в С-25 і, згодом став керівником усіх робіт КБ по протилітаковій тематиці. У 1958 році обирається членом-кореспондентом АН СРСР. Наприкінці 1960 року Расплетін призначений генеральним конструктором КБ-1, а расплетінське ОКБ перейшло до його заступнику Б. В. Бункину. Під керівництвом Расплетіна в КБ-1 були розроблені відомі радянські системи ППО: Май 1955 року прийнята на озброєння система С-25 складається з і 4-х РЛС виявлення А-100 «Кама» і 56-ти вогневих комплексів Б-200 / В-300, згрупованих в два пояси оборони навколо Москви, яка стала однією з найпотужніших систем ППО в світі і простояла на озброєнні 30 років. За створення С-25 Расплетін отримав звання Герой Соціалістичної Праці. Рухомий комплекс С-75 (1953-1958 роки). Добре відомий і поширений в світі зенітний ракетний комплекс. При його створенні широко використовувався досвід роботи над С-25. Їм вперше був збитий висотний літак розвідник Lockheed U-2, застосовувався у В'єтнамській війні 1965-1975 року. Расплетіну за створення С-75 була присуджена Ленінська премія. Комплекс ближнього радіусу для боротьби з маловисотними цілями С-125 (1956-1961 роки). Перша вітчизняна маловисотних система ЗУРО. Експортний варіант С-125 "Печора" користувався великим попитом на світовому ринку озброєнь. Комплекс великого радіусу С-200 (1958-1967 роки). Вперше в ЗРК застосована ракета з самонаведенням і управління від цифрової ЕОМ. З 1966 року Расплетін розпочаті роботи по темі С-300, першого мобільного багатоканального комплексу нового покоління, здатного боротися з сучасними і перспективними цілями. Передбачалося широке застосування сучасної елементної бази та висока уніфікація для всіх родів військ. Крім ППО, Расплетін також вів роботи в області систем ПРО ближнього перехоплення (С-225 «Азов») і, у співпраці з ОКБ-52 В. Н. Челомея, брав участь у створенні космічного озброєння (система УС-К) і систем СПРН.

⁸⁶⁹ 60 лет НПО «Алмаз» Победы и перспективы (2007), 505 с.

О. А. Расплетінім створені на підприємстві і в суміжних організаціях: школа розробників складних систем озброєння ППО, кооперація науково-дослідних організацій, конструкторських бюро і заводів. Пам'ять колег, учнів та підлеглих О. А. Расплетіна, людей залишила нам образ дивної людини, яка гармонійно поєднувала у собі риси видатного вченого і конструктора, організатора і, без надмірного пафосу, по-справжньому людської людини. Це була фігура багатогранна, кожна грань якої говорила про відточеності рухів різця природи, яка наділила її максимумом достоїнств. Талант О. А. Расплетіна як вченого, інженера, великого організатора доповнювали прекрасні людські якості. Це пояснює, чому він користувався величезним авторитетом не тільки у розробників, а й у керівників всіх рангів: від міністра до керівника підприємства, який брав участь в організації виробництва і випробувань нових зенітних ракетних комплексів, розроблених його колективом. Все це, разом узятє, виваженість рішень і розсудливість О. А. Расплетіна майже завжди змушували погоджуватися з його пропозиціями великих керівників, що стояли по службових сходах набагато вище нього. Він міг схилити опонентів до підтримки своїх пропозицій настільки тактовно, що ті починали приймати їх часом мало не за свої ідеї. Расплетіну були притаманні діловитість, виняткова оперативність у вирішенні несподівано виникаючих проблем. Життєвий шлях Расплетіна О. А. є прикладом навчання та самовдосконалення протягом всього життя. Він є яскравим прикладом поєднання освітнього процесу з практичною роботою. При послідовному підйомі по щаблям службової драбини на кожному з етапів його колеги ставали його соратниками і друзями та поповнювали ряди його школи. Його шлях-це шлях безперервного освітнього процесу як індивідуального так і колективного, без чого було б неможливе впровадження нових інноваційних технологій в створену нову унікальну техніку завдяки чому вона мала технічні характеристики кращі у світі.

Багато в чому повторив його шлях молодший колега Бакланов О. Д.

Так *Олег Дмитрович Бакланов* (1932) – радянський господарський і політичний діяч⁸⁷⁰. Кандидат технічних наук. Міністр загального машинобудування СРСР. Перший заступник голови Ради оборони СРСР (1991). Секретар ЦК КПРС (1988-1991). Депутат Ради Союзу Верховної Ради СРСР 11 скликання (1984-1989). Народний депутат СРСР (1989-1992). Герой Соціалістичної Праці (1976), лауреат Ленінської премії (1982). О. Д. Бакланов почав свій трудовий шлях учнем ремісничого училища. З 1948 по 1950 рік навчався в харківському ремісничому училищі зв'язку. Потім вступив до Харківського приладобудівного заводу, де починає роботу монтажником, а потім настроювачем радіоапаратури. У 1958 році, без відриву від виробництва, закінчив радіотехнічний факультет Всесоюзного заочного енергетичного інституту. У 1962 році призначається заступником головного інженера Харківського приладобудівного заводу, в 1963 році – головним інженером, а в 1972 році – директором. У 1969 році захистив кандидатську дисертацію. У квітні 1975 року його призначають генеральним директором виробничого об'єднання «Моноліт», до якого увійшли приладобудівний завод імені Т. Г. Шевченка (головне підприємство), Особливе конструкторське бюро, завод «Електроприлад» і БМУ-31. У листопаді 1976 року стає заступником міністра загального машинобудування, керує 5-м і 6-м Головними управліннями міністерства, а потім – новоствореним 10-м Головним управлінням (саме в цих управліннях було зосереджено створення систем управління ракетно-космічними об'єктами). У 1981 році призначається першим заступником міністра, а в квітні 1983 року – міністром загального машинобудування СРСР. З 1985 по 1988 роки, будучи главою ракетно-космічної галузі Радянського Союзу, курирував державну програму зі створення багаторазової транспортної космічної системи «Енергія – Буран». З 1988 по 1991 роки був секретарем ЦК КПРС з оборонних питань. У 1991 році працював першим заступником голови Ради оборони при Президентові СРСР. 18 серпня 1991 року разом з Болдіним, Варениковим і Шеніним літав до Горбачова у Форос. Під час подій 19-21 серпня 1991 року входив до складу Державного комітету з надзвичайного стану в СРСР (ГКЧП). Після провалу ГКЧП Бакланов

⁸⁷⁰ Бакланов О. Д. (2012): Космос – моя судьба. Записки из Матросской тишины, 810 с.

був заарештований, в той же день виключений з партії. До 26 січня 1993 року утримувався в слідчому ізоляторі «Матроська тиша». У лютому 1994 року амністований.

Таким чином освітня піраміда у даному випадку нижніми прошарками має спеціальну середню технічну освіту, а також спеціальну професійну освіту. Освітній же процес при цьому має такі складові:

- популяризація досягнень науки та техніки серед широких верств населення, в першу чергу молоді за допомогою науково-популярної літератури, діяльності громадських організацій (товариств, кружків, малої академії та її відділень);
- набуття первинної робочої спеціальності у спеціальних професійно-технічних училищах, та робота на підприємстві;
- продовження навчання у середньо технічних та вищих учбових закладах;
- практична діяльність на підприємствах та в організаціях. При необхідності подальше навчання в аспірантурі та докторантурі.

Зараз практично освітній процес після закінчення школи одразу продовжується в ВУЗах. Випадіння із нього таких ланок, як набуття професії у профтехучилищах, робота на підприємстві, середньотехнічна освіта не могли не позначитися на рівні підготовки молоді. Одночасно зі зростанням рівня теоретичної підготовки по фаху знизився рівень практичних навичок та вміння працювати в колективі в складі команди. Частково це компенсується проведенням виробничих практик у ВУЗі. Їх вага і значення в освітньому процесі при цьому суттєво зростають. Тому правильний вибір місця проходження виробничих практик, їх тривалості зараз набувають великого значення. В якості базових підприємств доцільно вибирати ті, що мають сучасний рівень обладнання та технологій. Тривалість практики повинна дати можливість опанувати навички роботи на підприємстві. Однак, якщо раніше тривалість виробничих практик становила від 1/2 місяця на навчальних курсах до більше 1 місяця на старших, то зараз вона, як правило, складає біля 1/2 місяця. Це негативно позначається на рівні професійної підготовки спеціалістів.

Мабуть доцільним для підвищення ефективності освітнього процесу є подовження тривалості виробничих практик. Відновлення системи середньо технічного професійного та спеціального професійного навчання також буде сприяти покращанню забезпечення промисловості, КБ та наукових організацій кваліфікованими кадрами робочих спеціальностей.

Наведені приклади використання інноваційних технологій видатними конструкторами та науковцями показують, що їх виробнича та наукова діяльність була частиною освітнього процесу протягом усього життя. Тісний зв'язок виробництва з ВУЗами, популяризація інновацій науки та техніки серед широких верств молоді, рання професійна орієнтація з використанням громадських об'єднань, філіалів кафедр дає можливість впроваджувати інновації у освітній процес що і є передумовою сталого розвитку суспільства з використанням новітніх досягнень науки та техніки.

Для всіх наведених прикладів життя видатних вчених та конструкторів характерною рисою було використання інституту наставництва молоді, коли передача досвіду виконувалась як керівниками (викладачами) так до цього процесу долучалися старші колеги по виробництву або студенти старших курсів. Це дозволяло створювати багатоплановий освітній процес, що підвищує його ефективність одночасно частково знімаючи при цьому проблему суперечності поколінь: батьків та дітей.

Особливості інноваційного проектування на кафедрі Радіоелектронних та біомедичних комп'ютеризованих засобів і технологій. Розглянемо особливості інноваційного проектування на прикладі фахової дисципліни Радіоелектронні засоби дистанційних аерокосмічних досліджень для спеціальності 172 "Телекомунікації та радіотехніка "освітньої програми" Радіоелектронні комп'ютеризовані засоби" до освітньо-професійної програми підготовки магістра.

Предметом вивчення навчальної дисципліни є радіофізичні характеристики об'єктів зондування у докільлі, математичні моделі, що використовуються для опису процесів

відбиття радіохвиль від природних й антропогенних об'єктів, методи комп'ютерного моделювання радіофізичних процесів та сигналів, математичні і статистичні методи обробки даних експериментів та сигналів у радіоелектронній апаратурі для дистанційних аерокосмічних досліджень.

Навчальна дисципліна "Радіоелектронні засоби дистанційних аерокосмічних досліджень" вивчається на 5 курсі і базується на матеріалі попередніх навчальних дисциплін «Вища математика», «Спеціальні розділи вищої математики», «Фізика», «Основи програмування», «Основи теорії сигналів», «Статистичні методи обробки сигналів» та створює підґрунтя професійної підготовки магістра спеціальності 172 "Телекомунікації та радіотехніка", забезпечуючи виконання дипломного проекту. На момент вивчення цієї дисципліни студент вже має професійну підготовку бакалавра.

Дисципліна викладається за освітньо-професійною програмою підготовки магістра і являється одною з фахових дисциплін які завершують його підготовку. Тому особливу важливість має формулювання банку реальних магістерських робіт, які з одного боку повинні мати актуальність, наукову новизну та практичну значимість для розвитку промисловості та науки в країні, а з другого повинні дати навички майбутнім магістрам основ для їх майбутньої науково практичної діяльності.

При цьому використовуються досвід та знання викладачів, в якості яких залучаються провідні спеціалісти Інституту радіофізики та електроніки ім. О.Я. Усикова Національної академії наук України. Цей інститут розташований поряд з Національним аерокосмічним університетом, що спрощує процес спілкування викладачів зі студентами. Крім того це дає можливість використовувати обладнання Інституту для проходження практик студентів та виконання на ньому реальних проектних робіт.

Формування бази практичних тем для магістерських робіт.

Теми магістерських робіт повинні задовольняти ряду вимог:

1. Актуальність, наукову новизну та практичну цінність;
2. Інвестиційну привабливість;
3. Можливість попереднього використання в якості теми бакалаврської роботи, а також її частин в якості проектних і розрахункових робіт при вивченні фахових дисциплін;
4. Виконання роботи повинно дати студенту знання та навички необхідні в подальшій роботі на підприємствах, КБ та наукових організаціях. Підвищити рівень його професійної підготовки.
5. Розроблювана тематика повинна давати можливість подальшої розробки при продовженні навчання в аспірантурі.
6. Тематика повинна давати можливість виконання колективом, коли окремі частини теми виконуються різними студентами, в тому числі і за різними навчальними програмами. Це дає студентам навички роботи в колективі. При цьому студенти старшого курсу можуть виступати в якості керівників окремих частин своєї роботи, які виконують молодші студенти.

Формулювання тематики магістерських робіт з врахуванням вищезначених критеріїв є одною з складових для реалізації безперервності процесу навчання – ідеї освітньої піраміди академіка Шестопалова.

В наступний час з урахуванням вищезначених вимог на кафедрі сформульована база тем магістерських робіт по спеціальності 172 в рамках напрямків, що вивчаються у навчальній дисципліні "Радіоелектронні засоби дистанційних аерокосмічних досліджень".

До бази тем входять наступні:

1. Розробка, створення вимірювального комплексу для реєстрації та дослідження особливостей випромінювання розрядів блискавок і літосферного походження.
2. Розробка, створення мюонного телескопу-інтерферометру для дослідження потоків вторинних елементарних частин.
3. Розробка, створення апаратурного комплексу для пересувної лабораторії з контролю якості дорожнього покриття.

4. Розробка високостабільного синтезатора частоти з синхронізацією сигналами глобальних навігаційних супутникових систем.
5. Вимірювач октанового числа неетилованих бензинів.
6. Розробка оптичних і радіо методів та пристроїв контролю прозорості води.
7. Система акустичної розвідки джерел шуму і визначення їх пеленга.
8. Системи активно-пасивної бістатичної локації що використовують випромінювання існуючих наземних та космічних систем телебачення і радіозв'язку.
9. Радіометричний приймальний комплекс для діагностики атмосферної рефракції з використанням випромінювань геостаціонарних телевізійних супутників Землі.
10. Діагностика умов поширення радіохвиль з використанням випромінювань мовних КХ станцій та телевізійних центрів на загоризонтних трасах.
11. Дистанційне зондування довкілля з використанням сигналів ГНСС.
12. Створення вимірювального комплексу та методик визначення споживчих характеристик природного газу.

Створена база періодично (раз на рік) поповнюється. Характерною її рисою є використання в роботах фізичних полів різної природи: полів елементарних вторинних частин, електромагнітних та акустичних. Особливістю є широкий частотний діапазон від одиниць ТГц для оптичних хвиль до одиниць Гц для акустичних полів (різниця у 10^{12} разів). Теми мають різну ступінь складності, що дозволяє їх використовувати для студентів різного рівня підготовки. Кожна з тем дозволяє проводити як розширення галузі розробки так і звуження. Крім того окремі складові тем можуть виконуватися на попередніх курсах як окремі частини, наприклад в курсах схемотехніки та мікропроцесорних пристроїв. Всі проектні пропозиції є продовженням бакалаврської роботи студента, основною метою якої була розробка вимірювальних комплексів. На протязі виконання магістерської роботи студент продовжує займатись створенням розробленого на попередньому етапі комплексу та проведенням на ньому досліджень. Це дозволяє їм набути навичок первинної дослідницької роботи.

До бази магістерських робіт входять проекти різної складності. Перші шість тем закінчуються розробкою та створенням вимірювальних комплексів, проведенням досліджень їх характеристик. Для них характерна спрямованість на вирішення задач, що мають інноваційний характер і можуть бути цікаві потенціальному інвесторам. Друга половина тем дозволяє продовжити освітній процес і може стати прототипом дисертаційної роботи студента при його навчанні в аспірантурі. Всі роботи мають, як теоретичну, так і експериментальну складові. Виконання цих робіт студентами сприяє розширенню їх знань по методам і особливостям побудови пристроїв для моніторингу довкілля.

Висновки.

1. Для формування банку проектних робіт студентів, а також читання спеціальних навчальних курсів потрібно залучати провідних спеціалістів науково-виробничих об'єднань.
2. Захист проектів доцільно проводити публічно, що дозволяє використовувати процес захисту як з метою взаємного навчання студентів, розширення їх наукового горизонту, так і надбання досвіду публічних виступів.
3. Виконання практичних проектних робіт та практик доцільно проводити на базових підприємствах та наукових організаціях з використанням їх наукового обладнання та залученням провідних спеціалістів.
4. Теми магістерських робіт повинні бути подальшим розвитком бакалаврських робіт, які в свою чергу являють узагальнення проектних робіт окремих дисциплін. Магістерські роботи, маючи елемент наукової новизни та практичної доцільності можуть бути основою до подальшого навчання в аспірантурі.
5. Доцільно впровадження бригадного методу виконання проектних робіт, тобто використання тимчасових творчих колективів. Проектні роботи студентів начальних курсів при цьому входять складовою частиною до проектних робіт для них на старших курсах і в кінцевому рахунку основою для виконання бакалаврських, потім магістерських робіт і

дозволять найбільш успішним студентам продовжити навчання в аспірантурі ставши темою їх дисертаційних досліджень. При цьому студенти молодших курсів можуть виконувати проектні розробки, які входять складовою частиною до проектних розробок студентів старших курсів і в кінцевому рахунку бакалаврських, магістерських робіт. Молодші студенти при цьому підпорядковуються студентам старших курсів. Вже на начальних курсах з самого початку практичного навчання та роботи по тематиці студентам стає зрозумілою кінцева мета досліджень. Цей підхід є подальшим розвитком ідеї освітньої піраміди академіка В. П. Шестопалова. Передача досвіду здійснюється від студентів старших курсів студентам молодших курсів.

Проектні роботи що виконуються на більш високому рівні освітнього процесу повинні бути наступним щаблем, подальшим розвитком для проектних робіт попереднього рівня. Цим забезпечується безперервність освітнього процесу при русі вгору: від теренів до зірок.

6. Використання в учбовому процесі такої новації, як горизонтальні комунікації між студентами одного курсу навчання при виконанні спільних проектних робіт, а також комунікацій між студентами різних курсів навчання

7. Використання для виконання реальних проектних робіт студентських об'єднань: студентських конструкторських бюро, регіональних відділень типу наукових товариств. При цьому студенти начальних курсів виконують проектні роботи, що є часткою бакалаврських та магістерських робіт.

8. Створення в наукових організаціях та на підприємствах філіалів випускаючих фахових кафедр ВУЗу для виконання реальних проектів під керівництвом провідних наукових співробітників та фахівців виробництва.

9. Передача досвіду та практичних навичок від студентів старших курсів студентам молодших курсів шляхом створення тимчасових творчих колективів для виконання реальних проектних тем.

10. Залучення до роботи в державних екзаменаційних комісіях провідних спеціалістів базових підприємств.

11. Визначення базових підприємств для фахової кафедри з числа провідних наукових організацій та КБ. Організація на них курсів підвищення кваліфікації викладачів кафедри та організація на них філіалу кафедри. Проведення реальних проектних робіт та публічний їх захист.

12. Організація інституту шефства (патронажу) студентами старших курсів над студентами молодших курсів.

13. Залучення студентів до роботи у підшефних школах з профорієнтації школярів.

Стара приказка каже: «Нове, це добре забуде старе». Тому впроваджуючи інновації в освітній процес потрібно звертати увагу не тільки на нові технічні форми та засоби, а й на інноваційні підходи, які використовували видатні вчені та конструктори минулого і які зараз виявились незаслужено забуті. Поєднання нових технічних можливостей з інноваційними підходами і досвідом попередніх часів є запорука подальшого підвищення ефективності освітнього процесу – основи сталого розвитку суспільства.

Література

1. Цауркубуле Ж. Л. Использование инновационных технологий в формировании образовательного процесса в ВУ / Ж.Л. Цауркубуле // Технологии информатизации и управления. – 2011. – С. 443-448.

2. Алехина Н. В. Инновации в образовательном процессе системы повышения квалификации преподавателей высшей школы / Н. В. Алехина, Г. В. Кораблева // Современные наукоемкие технологии. – 2011. – № 1. – С. 108-110; [Электронный ресурс]: <http://www.top-technologies.ru/ru/article/view?id=26649> (дата обращения: 15. 02. 2021).

3. Егоров Е. Е. Проектная деятельность как инновационная технология в системе современных подходов к обучению / Е. Е. Егоров, А. В. Анисенко, Ю. В. Бурлакова, Н. С. Быкова // Интернет журнал: Мир науки. – 2016. – Т.4, № 4. – С. 1-8.

4. Зельдович Я. Б. Воспоминания, письма, документы / [под ред. С. С. Герштейна и Р. А. Сюняева (Изд. 2-е доп.)]. - М.: Физматлит, 2008 г., 416 с.
5. Математики педагоги. К 90-летию со дня рождения А. Д. Мышкиса / Г. А. Зверкина, А. М. Филимонов // Полином. Научно-методический журнал. – 2010. – № 1. – С. 105-115.
6. Алфёров Ж. И. Власть без мозгов. Кому мешают академики. - М.: Алгоритм, 2013. - 320 с.
7. Велиев Э. Н. Академик НАН Украины Виктор Петрович Шестопапов. Служение науке / Э. Н. Велиев, В. Н. Деркач, И. Н. Иванченко и др. [под ред. П. Н. Мележика, С. А. Масалова, Ю. К. Сиренко]. - Харьков: ИПН «Контраст», 2012. - 424 с.
8. А. Я. Усиков в воспоминаниях / [под ред. В. М. Яковенко], Харьков: ИРЭ НАН Украины, 2004. – 188 с.
9. Институт радиопроизведения и электроники им. А.Я. Усикова НАН Украины. 50 лет / [под ред. В. М. Яковенко и др.]. – Харьков: Ин-т радиопроизведения и электроники НАН Украины, 2005. – 612 с.
10. К шестидесятилетию Института радиопроизведения и электроники им. А. Я. Усикова НАН Украины. 2005-годы / [под ред. П. Н. Мележика]. – Харьков: ИПП «Контраст», 2015. – 424 с.
11. Харківське конструкторське бюро по машинобудуванню імені О. О. Морозова / О. І. Веретенников, І. І. Розказов, К. В. Сидоров, Є. І. Решетіло. - Харків, 2007. – 188 с.
12. Листровой В. Конструктор Морозов / В. Листровой, К. Слободин. - М.: Политиздат, 1983. - 80 с.
13. Грани «Алмаза» История в событиях и лицах 1947-2002. - М.: ИФ «Унисерф», 2002. – 192 с.
14. 60 лет НПО «Алмаз» Победы и перспективы / [под ред А. А. Леманского]. - М: ИФ «Унисерф», 2007. – 505 с.
15. Аркадий Шипунов: «Достичь и превзойти» // РОСТЕХ, 2019; [Электронный ресурс]: <https://rostec.ru/news/arkadiy-shipunov-dostich-i-prevzoyti/>.
16. О. К. Антонов – многогранность таланта: к 100-летию со дня рождения / [Сост. Виктор Анисенко; Предисл. Д. С. Кива].– К.: АНТК им. О. К. Антонова: АэроХобби, 2006. – 184 с.
17. Бакланов О. Д. Космос – моя судьба. Записки из Матросской тишины / О. Д. Бакланов. - М.: Общество сохранения литературного наследия, 2012. – Т. 1. – 810 с.; [Электронный ресурс]: <http://epizodsspace.airbase.ru/bibl/baklanov/kosmos/baklanov-kosmos-t1.pdf>.

3.15. METHODOLOGICAL APPROACHES OF PREPARATION OF FUTURE EDUCATORS OF PRESCHOOL EDUCATION INSTITUTIONS FOR CREATION OF POSITIVE PROFESSIONAL FOR SUSTAINABLE DEVELOPMENT

3.15. МЕТОДОЛОГІЧНІ ПІДХОДИ ПІДГОТОВКИ МАЙБУТНІХ ВИХОВАТЕЛІВ ЗАКЛАДІВ ДОШКІЛЬНОЇ ОСВІТИ ДО СТВОРЕННЯ ПОЗИТИВНОГО ПРОФЕСІЙНОГО ІМІДЖУ В СВІТЛІ ОСВІТИ ДЛЯ ЗАБЕЗПЕЧЕННЯ СТАЛОГО РОЗВИТКУ

Забезпечення стабільного життя людства шляхом забезпечення цілісності природного довкілля, економічної спроможності й соціальної справедливості для нинішніх і майбутніх поколінь є стратегічним завданням усієї світової спільноти на початку ХХІ століття. Вирішення означених проблем ознаменувалося посиленням уваги вчених, політиків, громадських діячів до стратегії сталого розвитку. Беззаперечне значення в його забезпеченні належить сучасній освіті, яка слугує своєрідним чинником необхідних суспільних перетворень.

Водночас система освіти для сталого розвитку вимагає педагогів з новим типом професійної культури, мислення, орієнтованих на постійне самовдосконалення в обраному фахові, готових до компромісних та гуманістично зорієнтованих форм взаємодії із соціальним і природним довкіллям. З огляду на це особливої актуальності набувають модернізаційні процеси в професійній підготовці викладачів, учителів та вихователів закладів дошкільної освіти, що відображають вимоги до педагогів з боку споживачів освітніх послуг, громадськості. Тому дедалі більшого значення набуває здатність освітян до підвищення рівня фахової майстерності та побудови позитивного професійного іміджу, які можуть виступати чинниками якісної освіти дітей, зокрема дошкільного віку, в світлі вимог сталого розвитку.

Як зазначає О. Висоцька ідея сталого розвитку ґрунтується на розумінні поняття «сталість» як такого, що «передбачає здатність системи зберігати довгострокову рівновагу при наявності зовнішніх впливів, які можуть компенсуватися один одним»⁸⁷¹. Загалом же поняття «сталий розвиток» (від англійського «sustainable development») або, як його ще називають «збалансований розвиток» тлумачать як стабільний спрямований розвиток економічної та соціальної сфер при раціональному використанні екологічних ресурсів; як процес змін з утриманням еколого-економічного та соціального балансу.

У доповіді Міжнародної комісії з питань навколишнього середовища й розвитку «Наше спільне майбутнє» ще наприкінці ХХ століття значилося, що «сталий розвиток – це такий розвиток, який задовольняє потреби нинішнього часу, але не ставить під загрозу здатність майбутніх поколінь задовольняти свої власні потреби»⁸⁷². З огляду на геополітичні процеси, кліматичні зміни й соціальні перетворення, що відбуваються у всьому світі, поняття сталого розвитку почало потрактовуватися у більш широкому розумінні. Зокрема О. Висоцька вказує, що наразі під сталим розвитком розуміють будь-яку форму підтримуваного (самопідтримуваного) розвитку тієї чи іншої галузі суспільства, тієї чи іншої сфери життєдіяльності людини; своєрідну модель подальшого існування людства, за якого зберігатиметься баланс між господарською діяльністю людини та станом біосфери, із наданням важливості таким аспектам соціального розвитку як рівноправ'я, гуманізм, соціальна справедливість, громадськість, освіта.

М. Хвесик та О. Шубалий вважають сталий розвиток свого роду революцією в цінностях, зміст якої полягає в духовному перетворенні особистості. Ціннісні орієнтири сталого розвитку вони характеризують як гармонію людини з природою, що вимагає від

⁸⁷¹ Висоцька О. Є. Освіта для сталого розвитку: науково-методичний посібник. Дніпропетровськ: Роял Принт, 2011. 200 с.

⁸⁷² «Наше общее будущее»: Доклад Международной комиссии по окружающей среде и развитию (МКОСР): Пер. с англ.; Под ред. и с послесл. С. А. Евтеева и Р. А. Перелета. Москва: Прогресс, 1989.

людства зупинити свою експансію в природу; як гармонію людини із суспільством, для чого індивід повинен урівноважувати свої егоїстичні претензії з інтересами колективу, соціуму, держави; як гармонію людини із самою собою, що передбачає набуття сенсу життя і щастя⁸⁷³.

Серед цілей сталого розвитку, що були визначені в 2015 році Самітом ООН та в 2017 році адаптовані Україною в контексті нашого дослідження заслуговує на увагу ціль 4 – забезпечення всеохоплюючої і справедливої якісної освіти та заохочення можливості навчання впродовж усього життя для всіх⁸⁷⁴. Зокрема вона конкретизована у таких завданнях Національної доповіді “Цілі Сталого Розвитку: Україна”: забезпечити доступність якісної шкільної освіти для всіх дітей та підлітків; забезпечити доступність якісного дошкільного розвитку для всіх дітей; забезпечити доступність професійної освіти; підвищити якість вищої освіти та забезпечити її тісний зв’язок з наукою, сприяти формуванню в країні міст освіти та науки; збільшити поширеність серед населення знань і навичок, необхідних для отримання гідної роботи та підприємницької діяльності; ліквідувати гендерну нерівність серед шкільних учителів; створити у школах сучасні умови навчання, включаючи інклюзивне, на основі інноваційних підходів⁸⁷⁵.

Основою освіти для сталого розвитку за твердженням О. Висоцької є вивчення соціальних, економічних, психологічних передумов конфліктів та їхнє попередження, прищеплення підростаючому поколінню культури партнерства та співробітництва, взаємної поваги та толерантності, визнання людини основною цінністю. З огляду на це важливим є дотримання прав людини, виховання в дитині культури громадськості, що передбачає знання своїх прав та обов’язків, активну громадську позицію, вміння аргументовано відстоювати свою думку, свідоме та відповідальне залучення у громадські справи, у тому числі орієнтовані на вирішення екологічних та соціально-економічних проблем.

Прикладом для наслідування дитиною кращих зразків соціальної та гуманної поведінки поряд із батьками завжди були і залишаються педагоги. Відтак, їхній позитивний імідж фахівця в контексті освіти сталого розвитку розглядається як важливий засіб впливу на свідомість і на формування характеру підростаючого покоління. Фундамент особистісного розвитку людини закладається в період дошкільного дитинства. Тому ті життєві компетентності, ціннісні орієнтації та переконання, що будуть сформовані в дитини до вступу в школу значною мірою залежать від професійної майстерності педагога та його іміджу як особистості й фахівця.

Проблема іміджу, іміджології та іміджування – процесу створення або конструювання іміджу – почала цікавити наукову громадськість із другої половини ХХ століття. Відповідно, починають з’являтися праці із безпосереднім уживанням і тлумаченням поняття «імідж», роз’ясненням його сутності й способів створення. Теорія та практика формування іміджу педагогічних працівників, освітніх закладів, іміджу системи освіти стала предметом наукових пошуків Л. Даниленко, К. Крутій, Т. Піскунової (специфіка й шляхи створення іміджу освітньої, зокрема дошкільної установи), В. Бондаренка, О. Горовенко, Ю. Дзядевич, А. Калюжного, О. Ковальової, А. Кононенко, Л. Мартинець, І. Ніколаєску, Ж. Попової, І. Размолодчикової, М. Сперанської-Скарги, Н. Ткаченко, В. Шепеля (формування педагогічного іміджу та «професійного образу Я» чинного і майбутнього педагога), Т. Бусигіної, Л. Донської, В. Ісаченко, А. Коркішка, Н. Тарасенко (формування професійного іміджу викладача вищої школи та ін.), М. Апраксіної, Л. Загородної, К. Крутій, Т. Марєєвої (формування професійного іміджу вихователя закладу дошкільної освіти) та ін.

⁸⁷³ Хвесик М., Шубалий О. Сучасна парадигма сталого розвитку в умовах глобалізації. *Економіка природокористування і охорони довкілля*. 2011. № 2011. URL: http://nbuv.gov.ua/UJRN/epod_2011_2011_4.

⁸⁷⁴ Transforming our World: The 2030 Agenda for Sustainable Development: United Nations. 2015. 35 p. URL: <https://sustainabledevelopment.un.org/post2015/transformingourworld/publication>

⁸⁷⁵ Цілі сталого розвитку: Україна: Національна доповідь 2017. URL: http://un.org.ua/images/SDGs_NationalReportUA_Web_1.pdf.

Таке зростання наукового інтересу до проблеми іміджу, іміджології та іміджування, зокрема у педагогіці й освіті, пояснюється тим, що в умовах ринкової економіки дедалі важливішою стає репрезентація професіоналом себе, своєї компетентності у певній сфері діяльності, а також просування на ринок збуту товару, що він виробляє. Відтак у свідомості сучасних людей дедалі закріпилась уявлення про імідж як про певну цінність, від наявності та якості якої залежить життєвий успіх, успішність будь-якої діяльності, індивідуальної або колективної.

Термін «імідж» отримав розповсюдження у всьому світі і прижився практично у всіх мовних культурах. Етимологічно поняття «імідж» походить від латинського слова «*imago*» (образ), яке пов'язано з іншою лексемою – «*imitatio*» (наслідування, переймання). Згодом воно було запозичене французькою, а пізніше й англійською мовами і стало тлумачитись як «образ», «уявлення», «зображення». Тобто, можемо зробити припущення, що дослівний переклад слова «імідж» з германо-романських мов пов'язує зміст поняття із візуальною стороною сприйняття. У слов'янських і, зокрема, східнослов'янських мовах означений концепт отримав розповсюдження у двох основних значеннях: як зовнішній вигляд і як образ-уявлення, тобто репутація. Інакше кажучи під іміджем у нашій мовній традиції розуміють не лише візуальний, зоровий образ, зовнішній вигляд, але й спосіб мислення, дій, учинків його носія (людини або об'єкта), тобто уявлення, на основі якого виникає своєрідна оцінка або ж ставлення до нього.

Попри існування в зарубіжній і вітчизняній науці багатоманітності підходів до вивчення іміджу, які обстоюють різні, іноді, навіть, суперечливі позиції, для всіх них спільними є такі положення: 1) імідж виникає й існує в процесі безпосередньої або опосередкованої комунікації суб'єкта й аудиторії; 2) імідж поряд із раціональним осмисленням має емоційну забарвленість і впливає на оцінки та дії тих, хто його сприймає; 3) імідж передається за допомогою сигналів, які є зрозумілими і прийнятними як для тих, хто його створює і репрезентує, так і для тих, хто його сприймає; 4) імідж сприяє розвитку і вдосконаленню свого носія, навіть тоді, коли він його не створює, а лише транслює цільовій аудиторії; 5) імідж піддається ситуативному попиту і пропозиції, а тому будучи суб'єктивним і пластичним, пов'язується як із реальними властивостями суб'єкта-прообразу, так і з їх баченням і сприйманням реципієнтами.

Інтерес представників психології та педагогіки до іміджології сприяв виокремленню нової наукової галузі педагогічної іміджології та предмета її дослідження – педагогічного іміджу. Учені по-різному тлумачать це поняття. Так, Н. Гузій трактує його як «полісемантичну категорію, що характеризує стиль професійно-педагогічної діяльності, манеру спілкування, вміння індивідуалізувати свій образ, надавати йому естетичної виразності»⁸⁷⁶.

Близьким за значенням до даного терміну є «імідж учителя», який Г. Коджаспировою визначається як «емоційно забарвлений стереотип сприйняття учителя у свідомості учнів, колег, соціального оточення, у масовій свідомості»⁸⁷⁷. При цьому дослідниця зауважує, що під час формування іміджу вчителя реальні якості особистості тісно переплітаються із тими, які приписують йому оточуючі.

Схожої позиції дотримується російський дослідник проблеми педагогічного іміджу А. Калюжний. Він пропонує розглядати його як «стереотип образу педагога в уявленні учнів, колег і соціального оточення», «символічний образ суб'єкта, який створюється в процесі взаємодії педагога з учасниками педагогічного процесу»⁸⁷⁸.

Дослідники у своїх наукових розвідках звертають увагу на ту особливість, що в іміджі педагога (вихователя, вчителя, викладача) особистісні якості, риси характеру, елементи

⁸⁷⁶ Гузій Н. В. Педагогічний імідж і професійна культура вчителя. *Творча особистість вчителя: проблеми теорії і практики: зб. наук. праць*. Київ: НПУ, 1997. С. 28-31.

⁸⁷⁷ Коджаспирова Г. М., Коджаспиров А. Ю. Педагогический словарь. Москва: Академия, 2000. С. 46.

⁸⁷⁸ Калюжный А. А. Психология формирования имиджа учителя. Москва: Гуманитарный издательский центр ВЛАДОС, 2004. С. 32-33.

зовнішнього вигляду тісно переплетені з його професійними здібностями. Це дозволяє розглядати педагогічний імідж у двох аспектах – індивідуальному, притаманному кожному окремому педагогові та в професійному, свого роду образі-зразкові представника освітньої галузі.

У процесі вивчення проблеми професійного іміджу вихователя закладу дошкільної освіти, нами було сформульоване таке його визначення: «це якісна характеристика особистості педагога, котра сприяє прояву її внутрішніх установок, особистісних якостей, життєвих позицій, знань і професіоналізму через зовнішні прояви – зовнішній вигляд, поведінку, особливості вербального і невербального спілкування, специфіку оформлення рукотворного середовища, які здійснюють суттєвий вплив на організацію міжособистісної взаємодії та реалізацію професійних функцій фахівця»⁸⁷⁹.

Виходячи з нього в структурі іміджу вихователя закладу дошкільної освіти нами було виокремлено такі компоненти: візуальний (зовнішній вигляд, невербальні засоби комунікації, предметне середовище вихователя), аудіальний (володіння технікою та комунікативними якостями мовлення, ораторським мистецтвом), професійний (компетентність вихователя, якість його праці в цілому, досвід, репутація, вміння самовдосконалюватися) та внутрішній (педагогічна спрямованість, психічне й психологічне, соціальне і духовне здоров'я, особистісно-професійні якості педагога).

Усі компоненти професійного іміджу вихователя закладу дошкільної освіти у сукупності й кожен зокрема ми розглядаємо як соціально зумовлені й соціально зорієнтовані водночас. Пояснюємо це тим, що формування і розвиток будь-якого із компонентів професійного іміджу вихователя закладу дошкільної освіти залежить від соціального оточення, а також від панівних у ньому поглядів, цінностей, уподобань, смаків, еталонів тощо. Відтак кожен із визначених складників іміджу більшою або меншою мірою зазнає змін і трансформацій залежно від тих вимог, які висуваються різними суб'єктами освітньої взаємодії – дітьми, їхніми батьками, колегами й керівництвом установи дошкільної освіти, громадськістю тощо, та тих, які висуває до себе педагог.

Ядром іміджу, яке вирізняється відносною статичністю, є його внутрішній компонент. Набувається він у процесі соціалізації та виховання людини і частково в процесі здобуття педагогічної освіти.

На внутрішній нашаровується професійний компонент іміджу педагога дошкільного профілю, котрий безпосередньо виявляється у різноманітних ситуаціях взаємодії з цільовою аудиторією. Він є динамічнішим порівняно з внутрішнім, формується під впливом цілеспрямованої професійної підготовки та в процесі безпосередньої практичної діяльності за фахом. При цьому, ґрунтуючись на особистісно-професійних якостях вихователя, його спрямованості, стані психічного, психологічного, соціального і духовного здоров'я, професійний складник іміджу піддається частковій трансформації залежно від вимог, що висувають його реципієнти, тобто від тих, хто його сприймає, а також від прагнення самого носія іміджу, тобто педагога, працювати над собою, професійно вдосконалюватися

Найбільшою динамічністю, на нашу думку, характеризуються візуальний та аудіальний компоненти іміджу вихователя.

У процесі взаємодії з різними учасниками освітнього процесу в дошкільній установі, як нам видається, розкриваються внутрішній і професійний компоненти іміджу вихователя, які і визначають успішність реалізації його професійних функцій. Це виявляється в його майстерності та відбивається на сприйнятті педагога дітьми, їхніми батьками, колегами, керівництвом закладу дошкільної освіти, громадськістю в цілому як компетентного фахівця, тобто на його іміджі.

Для ефективної діяльності педагога необхідним стає «позитивний професійний імідж вихователя закладу дошкільної освіти – якісна характеристика особистості педагога, яка дозволяє формувати у свідомості різних учасників освітньої взаємодії й громадськості

⁸⁷⁹ Марєєва Т. В. (б). Професійний імідж вихователя дошкільного навчального закладу та його структура. *Научний взгляд в будуще*. Випуск 6. Том 3. Одеса: Купrienko С. В., 2017. С. 10-18.

інтегрований динамічний образ фахівця, що ґрунтується на його високому професіоналізмі, авторитеті, а також довірі дітей та дорослих до нього і характеризується позитивними емоційними та поведінковими реакціями з їх боку під час взаємодії з вихователем як у дошкільній установі, так і за її межами»⁸⁸⁰.

Здатність вихователя, у тому числі й майбутнього, до успішної реалізації професійних функцій під час взаємодії з різними сегментами цільової аудиторії (дошкільниками, їхніми батьками, вихователями, керівництвом закладу дошкільної освіти) суттєво впливає на оволодіння професіоналізмом і майстерністю. У свою чергу, сприймання реципієнтами педагога, стилю спілкування та якості взаємодії з ними впливає на створення його професійного іміджу, який і є показником визнання вихователя фахівцем вищого рівня, майстром своєї справи.

У майбутнього педагога-дошкільника під час навчання у закладі вищої освіти формується початковий рівень фахової компетентності та основи педагогічної майстерності. Проте професійного іміджу педагога як такого у нього немає. У майбутнього вихователя наявний лише імідж студента (який сприймають викладачі та колеги-студенти на основі результатів його навчання, способів самопрезентації та поведінки в різних ситуаціях взаємодії з ним) та імідж практиканта, що існує в уяві дітей, вихователів, методистів, завідувачів та допоміжного персоналу дошкільної установи, частини батьків вихованців, викладачів, що керують педагогічною практикою, та студентів-колег, які проходять її в тій же установі, що і сам студент-інципієнт іміджу. Отже, у процесі професійної підготовки в майбутніх вихователів закладу дошкільної освіти формується готовність до створення позитивного іміджу фахівця.

У довідкових джерелах поняття «професійна підготовка» розглядають як: процес повідомлення учням відповідних знань й умінь; систему організаційних і педагогічних заходів, які забезпечують формування в особистості професійної спрямованості знань, навичок, умінь і професійної готовності до такої діяльності.

На думку Г. Троцько, професійна підготовка є системою, яка характеризується взаємозв'язком і взаємодією структурних компонентів, сукупність яких визначає особливість, своєрідність, що забезпечує формування особистості студента відповідно до поставленої мети – вийти на якісно новий рівень готовності студентів до професійної діяльності⁸⁸¹.

Н. Ничкало стверджує, що професійна підготовка фахівців зорієнтована на особистісний розвиток і творчу самореалізацію кожного громадянина України, формування поколінь, які навчаються впродовж життя, розвивають цінності громадянського суспільства, сприяють консолідації української нації та її інтеграції в європейський та світовий простір. Тобто, з погляду вченої, підготовка «кваліфікованих конкурентоспроможних кадрів із високим рівнем професійних знань, умінь, навичок мобільності, які відповідають вимогам науково-технічного прогресу й ринковим відносинам в економіці, виховання соціально активних членів суспільства, формування у них наукового світосприйняття, творчого мислення, кращих людських якостей та національної свідомості є головним завданням професійної освіти в умовах переходу до ринкових відносин, яка відповідає певному рівню кваліфікації»⁸⁸².

Подібну точку зору обстоює і Г. Балихін, на думку якого, сучасна професійна підготовка є засобом соціалізації як гармонізації відносин людини з природо-соціальним світом, осягнення сучасної картини світу, розвитку національної самосвідомості людини;

⁸⁸⁰ Марєєва Т. В. (а). Підготовка майбутніх вихователів дошкільних навчальних закладів до створення позитивного професійного іміджу: автореф. дис. ... канд. пед. наук: 13.00.04 / Глух. нац. пед. ун-т ім. О.Довженка. Глухів, 2017. С. 8.

⁸⁸¹ Троцько Г. В. Теоретичні та методичні основи підготовки студентів до виховної діяльності у вищих педагогічних навчальних закладах : автореф. дис. ... д-ра пед. наук : 13.00.04. Київ, 1997. 54 с.

⁸⁸² Професійна освіта : навчальний посібник / укл. С. У. Гончаренко та ін. ; за ред. Н. Г. Ничкало. Київ: Вища школа, 2000. С. 276.

створення умов для набуття людиною широкої базової освіти, яка дозволяє швидко адаптуватися у соціумі; професіоналізації як набуття професійної компетентності фахівця, оволодіння фундаментальними, прикладними знаннями, високою культурою організації та реалізації професійної діяльності; самореалізації як набуття людиною вмінь продуктивної життєдіяльності, самовдосконалення⁸⁸³.

Підготовка майбутніх фахівців дошкільної освіти, на думку Г. Беленької, О. Богиніч, З. Борисової, І. Загарницької та інших є багатофакторною структурою, головним завданням якої є набуття кожним студентом особистісного смислу діяльності, формування фахової майстерності, підвищення інтересу до роботи з дітьми та їхніми батьками, розвиток успішності в діяльності⁸⁸⁴.

Здійснюється професійна підготовка майбутніх вихователів закладів дошкільної освіти у процесі комплексної організації освітнього процесу у виші, зокрема під час вивчення професійно орієнтованих дисциплін, що забезпечується органічним поєднанням різних форм теоретичного та практичного навчання.

Зміст такої підготовки передбачає поглиблене ознайомлення з науковими основами і специфікою майбутньої професії, оволодіння знаннями, формування вмінь, виховання професійно значущих якостей особистості майбутнього вихователя дітей раннього і дошкільного віку.

У сучасній науковій літературі існує чимало досліджень стосовно проблеми підготовки фахівців педагогічного профілю до професійної діяльності та формування готовності до неї. Учені (М. Дяченко, К. Дурай-Новакова, Л. Кандибович, В. Сластьонін та ін.) чітко розмежовують поняття «підготовка» та «готовність». У цілому підготовку до педагогічної діяльності науковці визначають як процес формування відповідних знань, умінь і навичок, виховання необхідних особистісних і професійних якостей, тоді як під готовністю розуміють мету і результат такої підготовки.

Підготовку майбутніх вихователів закладів дошкільної освіти до створення позитивного професійного іміджу визначаємо як спеціально організований процес становлення фахівця дошкільного профілю, який передбачає надання знань, формування вмінь і навичок із педагогічної іміджології, що ґрунтуються на системних знаннях дошкільної педагогіки і психології, фахових методик дошкільної освіти, основ педагогічної майстерності, етики та психології педагогічного спілкування і відповідних фахових умінь, та можливість їх застосування в змодельованих ситуаціях та реальних умовах під час практики.

Готовність майбутнього вихователя закладу дошкільної освіти до створення позитивного професійного іміджу визначаємо як складне професійно-особистісне утворення, що поєднує спрямованість майбутнього педагога, його особистісно-професійні якості, психолого-педагогічну та методичну підготовленість, а також знання, уміння й навички в галузі педагогічного іміджотворення, необхідні для якісного здійснення професійних функцій, успішної взаємодії з різними учасниками освітнього процесу закладу дошкільної освіти, створення і репрезентації власного позитивного професійного іміджу.

Отже, підготовка майбутніх вихователів закладів дошкільної освіти до створення позитивного професійного іміджу за своїм змістом є процесом формування у них готовності до створення позитивного професійного іміджу. Здійснюється вона під час вивчення майбутніми фахівцями дошкільного профілю низки професійно орієнтованих дисциплін та спеціальних курсів.

На основі аналізу наукових робіт з різних аспектів формування готовності майбутніх фахівців до професійної діяльності, можемо констатувати, що фахова підготовка спеціалістів, зокрема і вихователів закладів дошкільної освіти здійснюється шляхом

⁸⁸³ Балыхин Г. А. Управление развитием образования: организационно-экономический аспект. Москва: Экономика, 2003. С. 50.

⁸⁸⁴ Підготовка вихователя до розвитку особистості дитини в дошкільному віці : монографія / Г. В. Беленька та ін.; за заг. ред. І. І. Загарницької. Київ : Вид-во НПУ імені М. П. Драгоманова, 2009. 310 с.

комплексного поєднання та використання положень різноманітних методологічних підходів. Оскільки процес підготовки майбутніх вихователів закладів дошкільної освіти до створення позитивного професійного іміджу є складним, суперечливим і багатокомпонентним, то, відповідно, його реалізація потребує застосування різних підходів, котрі дозволяють розглядати його як цілісне явище.

Незважаючи на те, що у науковому обігу поняття «методологічний підхід» є часто вживаним, існують різні погляди щодо його тлумачення. Наприклад, у словнику із методології Олександра та Дмитра Новикових означена дефініція, з одного боку, розглядається як певний вихідний принцип, вихідна позиція, основне положення чи переконання (цілісний, комплексний, системний, синергетичний та ін.), а з іншого – як напрям вивчення предмета дослідження (історичний, логічний, змістовий, формальний та ін.)⁸⁸⁵. У педагогіці прийнято визначати підхід як особливу форму пізнавальної та практичної діяльності, стратегію дослідження процесу, що вивчається, базову ціннісну орієнтацію, котра визначає позицію дослідника.

Із точки зору дослідниці Н. Дюшеєвої, методологічний підхід є стратегією, що базується на основних положеннях відповідної теорії і визначає напрями пошуку стосовно предмета дослідження⁸⁸⁶. В.Беліков пропонує розглядати методологічний підхід як теоретичне підґрунтя, базу дослідження, що визначає вибір його предмета, постановку мети, формулювання завдань, процес їх вирішення й оцінювання одержаних результатів⁸⁸⁷.

Узагальнюючи вищевикладені тлумачення поняття «методологічний підхід», уважаємо, що він є вихідним положенням, на якому ґрунтується те чи інше наукове дослідження і якому підпорядковуються зміст, методи та форми роботи дослідника, необхідні для його успішного здійснення.

В аспекті нашого дослідження проблему підготовки майбутніх вихователів закладів дошкільної освіти до створення позитивного професійного іміджу, зокрема й у світлі освіти для сталого розвитку, найдоцільніше розглядати, виходячи із поєднання системного, інтегративного, синергетичного, компетентнісного, контекстного, діяльнісного, особистісно-орієнтованого, акмеологічного, аксіологічного й культурологічного підходів.

Системний підхід є одним із провідних методологічних підходів і полягає у вивченні об'єкта як множини елементів у сукупності відношень та взаємозв'язків між ними, тобто як цілісної системи. У галузі педагогіки, в тому числі й педагогіки вищої школи, він розглядався у рамках наукових студій В. Афанасьєва, Ю. Бабанського, В. Безрукової, В. Беспалька, С. Гончаренка, І. Зязюна, М. Кагана, Ю. Конаржевського, В. Кременя, Н. Кузьміної, І. Підласого, Н. Тализіної та ін. У нашому дослідженні означений підхід дозволяє розглядати процес підготовки майбутніх вихователів закладу дошкільної освіти до професійного іміджотворення як педагогічну систему, що складається із низки компонентів (ціль, об'єкт і суб'єкт, зміст, етапи реалізації завдань, форми, методи, умови тощо), спрямованих на реалізацію відповідної мети та досягнення адекватного їй результату – готовності майбутнього фахівця дошкільної освіти до створення власного образу професіонала. Крім того, в рамках системного підходу ми розглядаємо і структуру професійного іміджу майбутнього вихователя закладу дошкільної освіти, оскільки вилучення або зміна будь-якого із його компонентів (візуального, аудіального, внутрішнього чи професійного) неминуче призводить до руйнування або трансформації цілісності образу педагога. При цьому поряд із цілісністю професійного іміджу освітянина та процесу підготовки студентів до його створення зважаємо ще й на ту особливість, що вони пов'язані із зовнішнім середовищем, тобто мають відповідати тим запитам і вимогам, що висуваються

⁸⁸⁵ Новиков А. М., Новиков Д. А. Методология : словарь системы основных понятий. Москва: Либроком, 2013. С. 117-118

⁸⁸⁶ Дюшеєва Н. К. Методологические подходы к профессионально-личностному формированию будущего учителя. *Педагогическое образование и наука*. 2008. № 9. С. 19.

⁸⁸⁷ Беліков В. А. Образование. Деятельность. Личность : монография. Москва : Академия Естествознания, 2010. 310 с.

державними стандартами в галузі підготовки фахівців дошкільного профілю, цільовою аудиторією, самим майбутнім педагогом до себе, та задовольняти їх.

Тісно пов'язаним із системним є *інтегративний підхід* (С. Гончаренко, І. Зязюн, С. Клепко, Я. Кміт, І. Козловська, В. Краєвський, Ю. Мальований, О. Мариновська, Г. Федорець та ін.). Згідно з інтегративним підходом у процесі підготовки майбутніх вихователів закладів дошкільної освіти до створення позитивного професійного іміджу стає можливим і доцільним поєднання та взаємопроникнення знань із дошкільної педагогіки і психології, основ педагогічної майстерності, вікової й педагогічної психології, фахових методик дошкільної освіти, педагогічної іміджології, етики, естетики, дизайну, конфліктології тощо, спрямованих на формування готовності майбутніх вихователів до створення позитивного професійного іміджу. Успішне опанування змісту вказаних дисциплін, на нашу думку, забезпечується шляхом інтегрування форм, методів і засобів, що використовуються в процесі підготовки студентів дошкільного профілю до побудови їхнього позитивного професійного іміджу. З цією метою застосовуємо такі форми роботи, які дозволяють майбутнім вихователям закладів дошкільної освіти ознайомлюватися із теоретичними аспектами педагогічного іміджування та одночасно надають їм змогу застосувати отримані знання в умовах квазідіяльності, наприклад, під час моделювання і розв'язання педагогічних ситуацій. Такими, що найбільш успішно дозволяють вирішити це завдання, на наш погляд, є проблемні лекції та практичні й лабораторні заняття, що організуються у формі тренінгів. Стосовно методів навчання, то на наш погляд, у процесі підготовки майбутніх вихователів закладів дошкільної освіти до створення позитивного професійного іміджу найдоцільнішим є поєднання традиційних методів з інноваційними (активними й інтерактивними). Саме завдяки їх інтегрованому застосуванню відбувається взаємопроникнення учіння студентів, здійснюване під безпосереднім впливом викладача, в їх само- та взаємоосвітню діяльність. Крім того, інтегрованим є і застосування засобів, що сприяють більш ефективній підготовці майбутніх вихователів закладів дошкільної освіти до створення власного позитивного професійного іміджу – одночасне використання слова педагога, ілюстративного матеріалу та сучасних інформаційно-комунікативних, зокрема мобільних, технологій.

Синергетичний підхід (О. Бріжатий, В. Гребнева, І. Добронравова, М. Каган, О. Князева, І. Предборська, І. Пригожин, Г. Хакен, В. Цикін та ін.), на нашу думку, також доцільно враховувати у процесі підготовки майбутніх вихователів закладів дошкільної освіти до конструювання власного позитивного професійного іміджу. Сутність означеного підходу полягає у вивченні складних і багатоструктурних відкритих природних та соціальних систем через призму їх самовиникнення, саморозвитку, самоорганізації.

У процесі свого професійного становлення під впливом викладачів, вихователів-практиків та обміну з ними інформацією майбутній педагог дошкільної ланки зазнає низки трансформацій (від студента-першокурсника, який іноді не розуміє сутності обраної ним професії, до випускника вишу, що є фахівцем у галузі дошкільної освіти). При цьому кожен, хто опановує цю спеціальність, проходить власний шлях становлення через здобуття вищої педагогічної освіти, самоорганізацію та вибір найоптимальнішої траєкторії руху в напрямі оволодіння необхідними для успішної професійної діяльності знаннями, вміннями, навичками та самопрезентації у ній. Нелінійність, суперечливість і різновекторність становлення майбутніх вихователів позначається на їхній готовності до створення позитивного професійного іміджу. Унаслідок цього неупорядковані іміджеві елементи піддаються трансформації, організуючись у відповідний образ (імідж) педагога. Таким чином, застосування синергетичного підходу під час підготовки майбутніх вихователів закладів дошкільної освіти до побудови власного позитивного професійного іміджу дозволяє зорієнтувати їх на потребу постійного самовдосконалення в професійній діяльності і в галузі іміджології зокрема, ознайомити із можливими шляхами самоорганізації цього процесу, способами використання технологій конструювання іміджу професіонала дошкільної ланки.

Це, безумовно, сприяє й формуванню в них здатності до реалізації завдань сталого розвитку в дошкільній освіті.

Актуальним у процесі підготовки майбутніх вихователів закладів дошкільної освіти до створення позитивного професійного іміджу, на нашу думку, є *компетентнісний підхід*. Знайшовши відображення та подальше розроблення в працях Г. Беленької, І. Зимньої, Н. Кузьміної, О. Овчарук, І. Родигіної, Г. Селевка, А. Хуторського та ін., він полягає у поступовому переході від традиційної освітньої парадигми передавання сукупності знань, умінь і навичок до створення умов для їх дієвого і творчого використання, набуття здатності до подальшого самостійного оволодіння ними та самовдосконалення відповідно до постійно змінюваних вимог соціуму. У нашому дослідженні використання означеного підходу обумовлене тим, що: 1) професійна підготовка вихователя закладу дошкільної освіти в сучасних умовах ринку освітніх послуг має базуватися не на простому передаванні знань із фаху, а на формуванні на їх основі можливостей оперативно й ефективно вирішувати завдання різних рівнів складності, що виникають у процесі діяльності педагога, здатності цінувати свою професію та повною мірою самореалізовуватися в ній; 2) сучасним дошкільним установам потрібен компетентний вихователь, здатний взаємодіяти з різними учасниками освітнього процесу, виявляючи при цьому свої найкращі особистісно-професійні якості, та вдосконалюватися відповідно до запитів цільової аудиторії; 3) здійснюючи професійну підготовку вихователів для дошкільних установ, необхідно формувати у них низку компетентностей, пов'язаних як власне із фаховою діяльністю, так і з побудовою позитивного іміджу професіонала. Тобто у процесі набуття майбутніми педагогами готовності до створення позитивного професійного іміджу у них першочергово слід формувати здатності до розуміння й усвідомлення основних типів професійного іміджу вихователя закладу дошкільної освіти, функцій, структурних компонентів, технологій створення, розвитку та корекції іміджу фахівця. Разом із тим необхідно формувати у здобувачів освіти і здатності до аналізу, оцінювання й удосконалення власного професійного іміджу, зокрема вміння інтенсифікувати та гармонізувати зовнішні, внутрішні й процесуальні його прояви з огляду на сучасні вимоги суспільства до фахівця дошкільного профілю.

Оскільки неможливо успішно підготувати компетентного вихователя дітей дошкільного віку без надання професійної спрямованості змісту навчання, поєднання в ньому теоретичного і практичного складників, вбачаємо за необхідне розглядати процес підготовки майбутнього фахівця дошкільної ланки до іміджотворення в рамках *контекстного підходу*. Запропонований А. Вербицьким підхід передбачає організацію освітнього процесу в контексті майбутньої професійної діяльності шляхом відтворення реальних ситуацій та вирішення професійних завдань у різних організаційних формах та методах роботи зі студентами. У нашому дослідженні використання тренінгів та активних/інтерактивних методів навчання, а також педагогічної практики дозволяє майбутнім педагогам перевести теоретичні знання з педагогічної іміджології на рівень практичних умінь і навичок. Це, у свою чергу, створює для них можливість змоделювати й у реальному житті досягнути та зрозуміти зміст професійної діяльності вихователя закладу дошкільної освіти і необхідність побудови позитивного професійного іміджу. Разом із тим означені форми і методи роботи безпосередньо та опосередковано ознайомлюють студентів із системою стосунків та предметно-просторовим середовищем, в яких відбувається діяльність фахівця, і в яких створюється, розвивається та певним чином репрезентується й оцінюється професійний імідж педагога. Крім того, застосування контекстного навчання створює умови для продуманого вибору майбутніми вихователями стратегії побудови власного образу професіонала під час взаємодії з конкретною цільовою аудиторією та шляхів його коригування відповідно до ситуацій, що виникають у професійній діяльності педагога.

Близьким до контекстного є *діяльнісний підхід* (Л. Виготський, П. Гальперін, С. Рубінштейн, Д. Ельконін та ін.), сутність якого полягає в тому, що діяльність є основою, засобом та головною умовою розвитку того, хто навчається. Загалом імідж вихователя

закладу дошкільної освіти нерозривно пов'язаний з його професійною діяльністю: він створюється й розвивається відповідно до запитів цільової аудиторії, виявляється у способах взаємодії педагога із нею шляхом систематичного вирішення професійних завдань та є однією із умов успішної самореалізації фахівця в професії. Тому очевидно, що оволодіння вміннями створення позитивного професійного іміджу майбутнього вихователя закладу дошкільної освіти відбувається у процесі активної іміджотвірної діяльності, яка здійснюється в аудиторіях під час теоретичного навчання і в процесі проходження практики. Задля цього підготовку майбутніх вихователів закладів дошкільної освіти до створення позитивного професійного іміджу організовуємо як теоретичну навчальну діяльність в аудиторіях, спрямовану на оволодіння студентами знаннями, вміннями й навичками з дошкільної педагогіки, фахових методик та педагогічної іміджології (через інтерактивні методи навчання), так і практичну – під час практик на базі дошкільних установ, що дозволяє безпосередньо використати набуті знання та вміння. Таким чином для здобувачів освіти створюються умови, в яких вони можуть актуалізувати наявні теоретичні знання, на їх основі сформувані низку компетентностей, зокрема здатність конструювати та репрезентувати позитивний імідж педагога, адекватно оцінювати свої іміджотвірні можливості, бачити позитивні зрушення та недоліки у своєму професійному образі, швидко обирати доцільні засоби його корекції.

Оскільки професійний імідж вихователя, так само, як і готовність до його конструювання, має яскраво виражену особистісну забарвленість, варто враховувати основні положення *особистісно-орієнтованого підходу* (обґрунтований І. Бехом, О. Бондаревською, Г. Романцевим та ін.) у процесі підготовки майбутніх фахівців дошкільного профілю до педагогічного іміджотворення. У цілому означений підхід передбачає орієнтування на особистість того, кого навчають, визнання її унікальності та самоцінності, права на повагу, моральну й інтелектуальну свободу, врахування природних задатків і здібностей, прагнення до самовдосконалення й самореалізації. З огляду на це у процесі підготовки майбутніх вихователів закладів дошкільної освіти до створення позитивного професійного іміджу ми розробляємо й добираємо такі навчальні завдання, які враховують індивідуальний (життєвий і професійний) досвід студента, його можливості й психофізіологічні особливості, потреби й інтереси. Разом із тим на заняттях намагаємося встановлювати партнерські довірливі стосунки як між викладачем і здобувачем освіти, так і між самими майбутніми педагогами. Це, на нашу думку, дозволяє останнім поводитися більш розкуто, максимально саморозкриватися і самовиражатися, спокійно сприймати зауваження інших щодо власного професійного образу та об'єктивно оцінювати його, спільно шукати оптимальні шляхи його корекції, розробляти план професійного самовдосконалення, необхідного для становлення самобутнього позитивного іміджу вихователя-професіонала.

Здійснюючи підготовку фахівців дошкільного профілю до побудови позитивного професійного іміджу, на нашу думку, доцільно дотримуватися й положень *акмеологічного підходу* (К. Абульханова-Славська, О. Бодальов, В. Вакуленко, А. Деркач, В. Зазикін, Н. Кузьміна та ін.). У цілому дослідники визначають «акме» (від грецького *акме* – вершина, квітуча пора) як найвищу точку, своєрідний піковий період розквіту особистості та її здібностей, вияву найбільших досягнень і зрілості у всіх сферах життєдіяльності. На нашу думку, виходячи з позицій акмеології, науки, що займається вивченням людського акме, процес іміджування доцільно розглядати крізь призму індивідуальності особистості педагога з орієнтуванням на досягнення ним вершин творчого саморозвитку, професійної зрілості та успішної самореалізації в професії. Врахування означеного підходу зумовлено ще й тим, що педагогічний імідж є цілісним утворенням. Він охоплює візуальний, аудіальний, внутрішній і власне професійний складники. Вивчення їх взаємозв'язку і взаємовпливу дає змогу майбутнім вихователям адекватно оцінювати свій професійний образ, глибше пізнати та усвідомлено створювати дорожню карту щодо його вдосконалення, вибору найдоцільніших шляхів та стратегій побудови й репрезентації іміджу професіонала, що в цілому працює на їхню професійну самореалізацію та підвищення рівня професіоналізму.

Вимоги до підготовки фахівців дошкільного профілю, а також до їхнього професійного іміджу значною мірою відбивають рівень розвитку суспільства, в якому відбувається їх становлення і самореалізація. Зважаючи на це, доцільним є врахування *аксіологічного підходу* (від грецького *axia* – цінність і *logos* – вчення) в процесі формування готовності майбутніх вихователів закладів дошкільної освіти до створення позитивного професійного іміджу. Обґрунтований у працях Б. Гершунського, І. Зязюна, В. Кременя, В. Сластьоніна, Н. Ткачової та інших, він полягає в переведенні під впливом відповідного виховання об'єктивних цінностей людського суспільства в суб'єктивні особистісні смисли. Тож припускаємо, що прагнення людини конструювати власний образ багато в чому залежить від її ціннісних орієнтацій, які, у свою чергу, підпорядковуються панівному світогляду в суспільстві та адекватним йому цінностям. Виходячи із цього, у процесі підготовки майбутніх вихователів закладів дошкільної освіти до створення позитивного професійного іміджу, намагаємось не лише озброювати їх знаннями про способи конструювання відповідного образу фахівця, але й передусім формувати у них ціннісні орієнтації, притаманні сучасному педагогові-гуманісту (на дитину як самобутню і самоцінну особистість та методи педагогічного впливу на неї; на професію; на спадщину педагогів-класиків і передовий педагогічний досвід сучасних вихователів-новаторів; на себе як вихователя, який має позитивний імідж). Переведення таких педагогічних цінностей в особистісні дозволяє майбутнім фахівцям дошкільної освіти самостійно обирати найдоцільніші способи самопрезентації і взаємодії з різними представниками цільової аудиторії. Крім того, у свідомості майбутніх педагогів таким чином переборюється принцип «не бути, а здаватися», тобто у них формується переконаність у тому, що навіть ідеальний імідж вихователя може бути зруйнований певними його непрофесійними вчинками. Разом із тим скеровування студентів на постійне самовдосконалення сприяє розвитку й реалізації їхніх особистісно-професійних якостей, які поряд із фаховими знаннями і вміннями іміджування уможливають побудову та трансляцію позитивного професійного іміджу дітям дошкільного віку, їхнім батькам, вихователям, громадськості в цілому.

Зважаючи на те, що імідж майбутнього вихователя має конструюватися відповідно до запитів і вимог цільової аудиторії, рівня її культури, а також тих умов, у яких відбувається надання освітніх послуг, уважаємо за доцільне в процесі підготовки майбутніх вихователів закладів дошкільної освіти до створення позитивного професійного іміджу враховувати положення *культурологічного підходу* (Б. Гершунський, В. Гриньова, О. Запесоцький, І. Ісаєв, І. Колмогорова, В. Стрельников, Н. Ткачова та ін.). Відповідно до нього, власне імідж професіонала потрібно розглядати як продукт суспільно-історичного розвитку суспільства в цілому і становлення кожної людини зокрема. Тобто, створюючи свій образ, особистість влітає в нього вироблені й перевірені багатовіковим досвідом культурні традиції та норми, притаманні певному етносу, співвідносить їх із реаліями, моральними, культурними і власними цінностями життя, вимогами її професійної діяльності. Підготовка майбутніх вихователів закладів дошкільної освіти до створення позитивного професійного іміджу передбачає і розвиток їхньої професійної культури – культури зовнішнього вигляду, культури спілкування і поведінки в різних ситуаціях взаємодії з цільовою аудиторією, культури управління дитячим колективом, культури праці. Разом із тим через трансляцію вихователем свого професійного образу відбувається долучення до загальнолюдської культури, формування і розширення світогляду, розвиток соціокультурної компетентності та особистісної культури кожного учасника освітнього процесу в закладі дошкільної освіти.

Процес підготовки майбутніх вихователів закладів дошкільної освіти до створення позитивного професійного іміджу ґрунтується на *загальнодидактичних (класичних) і специфічних принципах*, що відображають особливості зазначених методологічних підходів (системний, інтегративний, синергетичний, компетентнісний, контекстний, діяльнісний, особистісно-орієнтований, акмеологічний, аксіологічний, культурологічний).

У розрізі нашого дослідження ми спираємось на такі класичні дидактичні принципи: науковості, доступності, наочності, культуровідповідності, системності, перспективності

засвоюваних знань, зв'язку теорії з практикою, особистісної орієнтації, стимулювання активності, ініціативності та самостійності студентів. Їхня сутність представлена й обґрунтована у працях Ю. Бабанського, С. Вітвицької, В. Сластьоніна, М. Фіцули та інших і не потребує детального розгляду.

Відповідно до принципів науковості, доступності, наочності, культуровідповідності, системності та перспективності засвоюваних знань, зв'язку теорії з практикою підготовка майбутніх фахівців дошкільної освіти до створення педагогічного іміджу здійснюється з урахуванням сучасних досягнень науки і техніки, наявного досвіду й можливостей студентів та специфіки їхньої майбутньої професійної діяльності. Це означає, що майбутнім вихователям закладів дошкільної освіти необхідно повідомляти науково достовірну й перевірену інформацію із загальної та педагогічної іміджології, наповнюючи її конкретним змістом і підкріплюючи різноманітними прикладами з професійного життя. При цьому варто спиратися на наявні у них знання із суміжних дисциплін гуманітарного та професійно-орієнтованого циклів та встановлювати міжпредметні зв'язки педагогічної іміджології з ними. Крім того, варто широко використовувати наочний матеріал (схеми, ілюстрації, технічні, у т. ч. й інформаційно-комунікативні, засоби навчання), інтерактивні методи й форми роботи, практику, котрі дозволяють застосувати набуті знання під час вирішення реальних і змодельованих проблемних ситуацій, що виникають у практиці роботи педагогів дошкільної ланки.

Реалізуючи принципи особистісної орієнтації, стимулювання активності, ініціативності та самостійності під час підготовки майбутніх вихователів закладів дошкільної освіти до створення позитивного професійного іміджу, варто добирати навчальні завдання таким чином, щоб вони були зорієнтовані на індивідуальні особливості й можливості студентів (інтереси, нахили, здібності, освітню програму, що опановують здобувачі вищої освіти, можливі фізичні недоліки тощо) й сприяли створенню умов для вільного вияву їхньої пізнавальної й творчої активності. На нашу думку, цьому слугують різні види самостійної та індивідуальної роботи майбутніх вихователів (пошук інформації з питань створення, розвитку і корекції іміджу педагога з різних джерел, добір комплексу вправ для вдосконалення окремих його складників, виконання творчих проектів тощо) із подальшою їх репрезентацією на заняттях в аудиторії та під час практики в закладі дошкільної освіти.

Щодо специфічних принципів організації процесу підготовки майбутніх вихователів закладів дошкільної освіти до створення позитивного професійного іміджу, то їх урахування, на нашу думку, зумовлено, з одного боку, особливостями навчання майбутніх фахівців дошкільного профілю в умовах закладу вищої освіти, а з іншого – необхідністю побудови позитивного іміджу педагога, що постає його метою і результатом. До цих принципів ми відносимо принципи синергетичності, андрагогіки, позитивної мотивації до само- і взаєморозвитку, рефлексивності, інтеграції, комплексності, оптимальності та варіативності. Виходячи з того, що принцип синергетичності та принцип інтеграції є складниками синергетичного та інтегративного підходів, ми не зупинятимемося на характеристиці їх сутності, оскільки вона висвітлена вище.

Зважаючи на те, що у процесі підготовки майбутніх вихователів до створення позитивного професійного іміджу ми працюємо зі студентами старших курсів, які за низкою вікових періодизацій належать до категорії дорослих людей (період ранньої дорослості у різних дослідженнях варіюється від 17-20 до 25-40 років), на наш погляд, доцільно враховувати принципи андрагогіки. Вони були запропоновані й обґрунтовані М. Ноулзом і полягають у такому: 1) тому, хто навчається, належить провідна роль у процесі навчання; 2) той, хто навчається з позицій дорослої людини, прагне до самореалізації й самостійності; 3) дорослий, який навчається, володіє життєвим досвідом, який можна використовувати як важливе джерело навчання як для себе, так і для колег; 4) дорослий, який навчається, сподівається на швидке використання набутих у процесі навчання вмінь та навичок; 5) процес навчання потрібно організовувати у вигляді спільної діяльності того, хто навчається, та того, хто навчає. Здійснюючи на їх основі змістове наповнення процесу

підготовки майбутніх фахівців дошкільного профілю до створення позитивного професійного іміджу, ми даємо здобувачам освіти можливість проілюструвати певну інформацію прикладами з власної практики, відводимо чільне місце вирішенню проблемних ситуацій, що виникають у роботі вихователів закладів дошкільної освіти. Крім того, дотриманню й реалізації окреслених принципів андрагогіки сприяє використання інтерактивних методів навчання та тренінгових форм організації роботи, коли викладач виступає не джерелом готових знань з іміджології, а своєрідним стимулятором самостійного й усвідомленого їх здобуття та трансформації на рівень іміджотвірних умінь.

Важливим у нашому дослідженні є й принцип позитивної мотивації до особистісного й професійного само- і взаєморозвитку. Відповідно до нього, здійснюючи підготовку майбутніх вихователів закладів дошкільної освіти до створення позитивного професійного іміджу, стимулюємо формування і розвиток внутрішніх професійних мотивів (за К. Замфіром), інтересів, потреб, ціннісних орієнтацій студентів, їх захопленість процесом і результатами як навчання, виховання й розвитку дошкільників, так і власного зростання як педагога. Цьому, на нашу думку, сприяє партнерське ставлення викладача до здобувачів освіти, широке використання ним діалогічних форм взаємодії з майбутніми фахівцями під час аудиторних занять, виконання ними індивідуальних творчих завдань відповідно до власних професійних інтересів, потреб, здібностей, рівня розвитку творчого потенціалу тощо. Доцільним також, на наш погляд, є застосування різноманітних діагностувальних методик із подальшим добором вправ та розробленням рекомендацій для становлення і розвитку певного компонента професійного іміджу вихователя закладу дошкільної освіти, моделювання й вирішення педагогічних ситуацій, в яких кожен студент може взяти участь та вільно висловити свою думку.

Реалізація наступного принципу – принцип рефлексивності, сприяє виробленню в майбутніх фахівців дошкільної освіти умінь і навичок аналізу сформованості компонентів наявного у них образу вихователя закладу дошкільної освіти та способів його репрезентації у професійній діяльності, а також визначення їх результативності. Водночас, рефлексування з приводу своїх дій та усвідомлення того, як їх сприймає оточення, дозволяє майбутнім вихователям дошкільних установ розробити план удосконалення і розвитку іміджу та шляхів його трансляції цільовій аудиторії.

Принцип комплексності, оптимальності та варіативності передбачає використання різноманітних форм і методів роботи, спрямованих на формування готовності майбутніх вихователів до створення позитивного професійного іміджу. Його реалізація забезпечується: 1) шляхом передавання частини інформації з педагогічної іміджології майбутнім вихователям закладів дошкільної освіти в аудиторії і залученням їх до самостійного пошуку її зв'язку з матеріалом з інших дисциплін, що вони вивчали раніше або опановують зараз; 2) оптимальним співвідношенням теоретичної та практичної підготовки майбутніх фахівців дошкільного профілю шляхом використання інтерактивних методів, тренінгових, колективних й індивідуальних форм навчання, наповнення педагогічної практики завданнями, спрямованими на цілеспрямоване й усвідомлене використання наявних знань з іміджотворення та їх трансформацію на рівень професійних умінь.

Загалом відзначимо, що вказані методологічні підходи до підготовки майбутніх вихователів закладів дошкільної освіти до створення позитивного професійного іміджу (системний, синергетичний, компетентнісний, контекстний, діяльнісний, особистісно-орієнтований, акмеологічний, аксіологічний, культурологічний), а також відповідні їм дидактичні принципи (класичні й специфічні), є підґрунтям для: 1) змістового наповнення цього процесу; 2) добору найбільш ефективних форм та методів роботи викладача зі студентами; 3) створення відповідних умов задля досягнення поставленої мети й отримання очікуваного результату – сформованої готовності майбутніх фахівців дошкільної освіти до педагогічного іміджування у подальшій професійній діяльності. Разом із тим підготовка майбутніх фахівців галузі дошкільної освіти до створення позитивного професійного іміджу на засадах поєднання вказаних підходів і суголосних до них принципів дозволяє сформулювати

у здобувачів вищої освіти здатність до реалізації завдань освіти для забезпечення сталого розвитку. Пояснюємо це тим, що педагоги, які здатні до іміджотвірної діяльності є компетентними фахівцями, які здатні до гармонійної і злагодженої роботи з дітьми дошкільного віку, їх батьками, освітянською і громадською спільнотою. Водночас транслюючи власний позитивний імідж фахівця цільовій аудиторії педагогі опосередковано виховують у неї навички співжиття в гармонії з природним і соціальним довкіллям.

Література

1. Балыхин Г. А. Управление развитием образования: организационно-экономический аспект. Москва: Экономика, 2003. 427 с.
2. Беликов В. А. Образование. Деятельность. Личность: монография. Москва: Академия Естествознания, 2010. 310 с.
3. Висоцька О. Є. Освіта для сталого розвитку: науково-методичний посібник. Дніпропетровськ: Роял Принт, 2011. 200 с.
4. Гузій Н. В. Педагогічний імідж і професійна культура вчителя. *Творча особистість вчителя: проблеми теорії і практики: зб. наук. праць*. Київ: НПУ, 1997. С. 28-31.
5. Дюшеева Н. К. Методологические подходы к профессионально-личностному формированию будущего учителя. *Педагогическое образование и наука*. 2008. № 9. С. 16-23.
6. Калужный А. А. Психология формирования имиджа учителя. Москва: Гуманитарный издательский центр ВЛАДОС, 2004. 222 с.
7. Коджаспирова Г. М., Коджаспиров А. Ю. Педагогический словарь. Москва: Академия, 2000. 176 с.
8. Марєєва Т. В. (а). Підготовка майбутніх вихователів дошкільних навчальних закладів до створення позитивного професійного іміджу: автореф. дис. ... канд. пед. наук: 13.00.04 / Глух. нац. пед. ун-т ім. О.Довженка. Глухів, 2017. 26 с.
9. Марєєва Т. В. (б). Професійний імідж вихователя дошкільного навчального закладу та його структура. *Научний взгляд в будуще*. Выпуск 6. Том 3. Одесса: Куприенко С. В., 2017. С. 10-18.
10. “Наше общее будущее”: Доклад Международной комиссии по окружающей среде и развитию (МКОСР): Пер. с англ.; Под ред. и с послесл. С. А. Евтеева и Р. А. Перелета. Москва: Прогресс, 1989.
11. Новиков А. М., Новиков Д. А. Методология: словарь системы основных понятий. Москва: Либроком, 2013. 208 с.
12. Підготовка вихователя до розвитку особистості дитини в дошкільному віці: монографія / Г. В. Беленька та ін.; за заг. ред. І. І. Загарницької. Київ: Вид-во НПУ імені М. П. Драгоманова, 2009. 310 с.
13. Професійна освіта: навчальний посібник / укл. С. У. Гончаренко та ін.; за ред. Н. Г. Ничкало. Київ: Вища школа, 2000. 149 с.
14. Троцько Г. В. Теоретичні та методичні основи підготовки студентів до виховної діяльності у вищих педагогічних навчальних закладах: автореф. дис. ... д-ра пед. наук: 13.00.04. Київ, 1997. 54 с.
15. Хвесик М., Шубалий О. Сучасна парадигма сталого розвитку в умовах глобалізації. *Економіка природокористування і охорони довкілля*. 2011. № 2011. URL: http://nbuv.gov.ua/UJRN/epod_2011_2011_4.
16. Цілі сталого розвитку: Україна: Національна доповідь 2017. URL: http://un.org.ua/images/SDGs_NationalReportUA_Web_1.pdf.
17. Transforming our World: The 2030 Agenda for Sustainable Development: United Nations. 2015. 35 p. URL: <https://sustainabledevelopment.un.org/post2015/transformingourworld/publication>.

3.16. FORMATION OF DIGITAL COMPETENCE FUTURE ENGINEERS-TEACHERS IN PROCESS PROFESSIONAL TRAINING

3.16. ФОРМУВАННЯ ЦИФРОВОЇ КОМПЕТЕНТНОСТІ МАЙБУТНІХ ІНЖЕНЕРІВ-ПЕДАГОГІВ В ПРОЦЕСІ ПРОФЕСІЙНОЇ ПІДГОТОВКИ

Сучасний етап розвитку освіти у ЗВО характеризується процесом модернізації, ідея якого полягає в переході від репродуктивного характеру засвоєння знань до формування професійних компетентностей майбутніх інженерів-педагогів, що дозволяє поєднувати фундаментальність професійних базових знань із інноваційністю мислення і практико-орієнтованим підходом до розв'язання конкретних завдань у сфері професійної діяльності.

Формування компетентнісної парадигми визначає зростаючу роль професійно-творчої креативності, розвиток здібностей до науково-аналітичної, дослідно-експериментальної діяльності. Відповідно до компетентнісного підходу студент – майбутній інженер-педагог – освоює джерело міцних науково-фундаментальних, предметно-технологічних знань, профільних професійних умінь, внутрішніх мотивацій для ухвалення нестандартних, конкурентоспроможних рішень у майбутній професійній діяльності. Так, на думку сучасного класика управління людськими ресурсами Майкла Армстронга, компетентність може бути універсальною та специфічною, пороговою (базовою) та робочою або диференціальною

Український науковець О. Овчарук компетентність визначає як здатність до виконання діяльності, що охоплює змістовний компонент (знання) і процесуальний (уміння та навички). На думку науковця, «компетентна людина повинна не тільки розуміти сутність проблеми, а й уміти розв'язувати її практично, тобто володіти методом (знання + уміння) її розв'язання». Формулу компетентності можна виразити сумою мобільності знання, гнучкості методу і критичності мислення.⁸⁸⁸

Компетентність є інтегративною за природою; вона містить низку однорідних чи близьких знань і вмінь, що належать до широких сфер культури та діяльності (інформаційної, комунікативної тощо).

Компетентнісний підхід відображає такий вид змісту освіти, який не зводиться до знанієво-орієнтованого компонента, а передбачає цілісний досвід розв'язання професійних проблем, вирішення ключових (тих, що належать до багатьох соціальних сфер) ситуацій, соціальних ролей, компетенцій⁸⁸⁹.

Отже, поняття «компетенція» найчастіше використовується для позначення: а) мети освіти, котра виражається в підготовленості, відокремленості випускника, в реальному володінні методами, засобами діяльності, в можливості впоратися з поставленими завданнями; б) форми поєднання знань, умінь і навичок, що дозволяє ставити й досягати цілей з перетворення навколишнього середовища.⁸⁹⁰

Отже, ключовими компетенціями можна вважати такі, які, по-перше, повинні мати кожний член суспільства і які, по-друге, можна було б застосовувати в різних ситуаціях. Тобто першою похідною від терміна «компетенції» виступають «ключові компетенції», а другою похідною є «професійні компетенції», які розглядаються як складові професіоналізму.

У контексті досліджень Н. Пов'якель професійна компетентність розглядається як інтегральна характеристика професіоналізму, котра дозволяє визначити рівень підготовленості та здатність особистості успішно вирішувати професійні завдання і виконувати професійні обов'язки. Тому професійна компетентність виступає як основний компонент професіоналізму і визначальний чинник успішності реалізації соціальних та життєдіяльнісних функцій фахівця.

⁸⁸⁸ Овчарук О. В. (2005) Компетентності як ключ до оновлення змісту освіти, с. 31-34.

⁸⁸⁹ Гуревич Р. С. (2012) Інформаційно-комунікаційна компетентність майбутніх магістрів педагогічної освіти, с. 3-7.

⁸⁹⁰ Козяр М. М. (2014) Формування компетенцій майбутніх фахівців засобами ІКТ, с. 7-11.

На думку С. Іванової, професійна компетентність – це здатність фахівця від моменту початку своєї професійної діяльності на рівні визначеного державою певного стандарту відповідати суспільним вимогам професії шляхом ефективної професійної діяльності та демонструвати належні особисті якості, мобілізуючи для цього відповідні знання, вміння, навички, емоції, ґрунтуючись на власній внутрішній мотивації, ставленнях, моральних і етичних цінностях та досвіді, усвідомлюючи обмеження у своїх знаннях і вміннях та акумулюючи інші ресурси для їх компенсації⁸⁹¹.

Академік НАПН України Р. Гуревич вважає, що професійна компетентність – це особлива організація знань і вмінь, що дозволяють фахівцю успішно діяти у професійній галузі в будь-яких, у тому числі й екстремальних, умовах. Серед основних характеристик компетентності науковець виокремлює такі: багатство знань, що відповідають умовам достатності для продуктивної професійної діяльності; системність організації та структурування знань, усвідомлення реальних зв'язків між елементами, класифікованість; таксономізованість знань, виокремлення основних вузлових елементів; релятивність взаємозв'язків поля знань, можливість оновлення як змісту, так і взаємозв'язків під впливом об'єктивних чинників; фундаментальність знань, визначальна роль загальних принципів, ідей; методологічність, прагматизм, неперервність зв'язків: «знання – діяльність»; рефлексивність знань.

А науковець Л. Карпова зазначає, що структурними компонентами професійної компетентності є три сфери: *мотиваційна* (мотиви, настанови, орієнтації, спрямованість), яка забезпечує сформованість загальнокультурної, особистісно-мотиваційної та соціальної компетентностей; *предметно-практична* (операційно-технологічна), що сприяє розвитку певних підвидів професійної компетентності: методологічної, практично-діяльнісної, дидактико-методичної, спеціально-наукової, економіко-правової, екологічної, інформаційної, управлінської, комунікативної; *сфера саморегуляції*, що розвиває психологічну компетентність та аутокомпетентність.

Велике значення має інформаційна й медіаграмотність, основи програмування, алгоритмічне мислення, робота з базами даних, здобуття навичок безпеки в Інтернеті та кібербезпеці, розуміння етики роботи з інформацією (авторське право, інтелектуальна власність тощо). Цифрова компетентність є сукупністю трьох компонентів: – інформаційна компонента (здатність ефективної роботи з інформацією у всіх формах її представлення); – комп'ютерна або комп'ютерно-технологічна компонента (що визначає уміння та навички роботи з сучасними комп'ютерними засобами та програмним забезпеченням); – компонента застосовності (яка визначає здатність застосовувати сучасні засоби інформаційних та комп'ютерних технологій до роботи з інформацією та розв'язання різноманітних задач).

Загальні компоненти цифрової компетентності:

Уміння – визначати можливі джерела інформації, відбирати необхідну інформацію, оцінювати, аналізувати, перекодовувати інформацію; – використовувати сучасні пристрої для отримання, опрацювання, збереження, передачі та представлення інформації; – дотримуватися правил безпеки в мережах та мережевого етикету.

Ставлення – ціннісні орієнтири у володінні навичками роботи з інформацією, сучасною цифровою технікою; – дотримання авторського права, етичноморальних принципів поведінки з інформацією. Навчальні ресурси – освітні цифрові ресурси, навчальні посібники. На думку С. Антошук, більшість педагогів самі не володіють такими компетентностями, проте володіють практикою використання нових дидактичних засобів в освітньому процесі. Тому головним завданням сьогодення є забезпечення особистісного та професійного зростання педагогів та науковців, щоб сформувані цифрову компетентність у майбутніх інженерів-педагогів.

Метою створення електронного освітнього ресурсу (ЕОР) є модернізація освіти, змістове наповнення освітнього простору, забезпечення однакового доступу учасників

⁸⁹¹ Іванова С. В. (2008) Функціональний підхід до визначення професійної компетентності вчителя біології та організація її вдосконалення в закладі післядипломної, с. 106-110.

навчально-виховного процесу до якісних навчальних і методичних матеріалів незалежно від місця їх проживання та форми навчання, створених на основі інформаційно-комунікаційні технології (ІКТ).

Серед виокремлених нами ІКТ особливе значення мають інтернет-ресурси. Інтернет дозволяє здійснювати пошук і переглядання в мережі значного обсягу будь-якої неформалізованої навчальної інформації, котра представлена у вигляді тексту, графіки, звуку та відео або комп'ютерних програм з різноманітних галузей знань. Водночас фахівці мають одержати комплекс знань, умінь і навичок з роботи в глобальних інформаційних мережах, уміти користуватися основними сервісами Інтернет, вести осмислений пошук необхідної інформації й аналізувати її. Використання Інтернет відкриває нові перспективи для фахової самореалізації майбутнього фахівця.

Отже, в даному випадку технологія навчання виконує поєднувальну функцію, тобто є чинником, навколо якого формується необхідне інформаційне навчальне середовище, що сприяє активній педагогічній взаємодії викладача і студента. Усе це говорить про те, що ІКТ і, передусім, Інтернет, – не просто ще один технічний засіб навчання, а якісно нова технологія навчання. ІКТ є засобом, що дозволяє суттєво розширити творчий потенціал, підвищити продуктивність у найширшому змісті слова і в процесі цього вийти за межі традиційної моделі вивчення навчальної дисципліни. Набуваються вміння навчатися самому. Відбувається осмислення знань у новому ракурсі, з'являється нове бачення відомих фактів і явищ. Так, для того, щоб знайти необхідний матеріал в Інтернет, необхідно осмислити поняття і визначити предметну галузь, без чого неможливо грамотно скласти запит на пошук інформації.

Інформатизація освіти висуває нові вимоги і до студента, і до професіоналізму викладача, який має знати основи комп'ютерної грамотності, програмне забезпечення, розробляти навчальні та методичні матеріали з урахуванням застосування ЕОР.

Роль ЕОР у системі вищої освіти варто розуміти не просто як можливість застосування технічних засобів навчання в наявному освітньому процесі, а як складний процес побудови нової системи освіти, що має місце, відповідає вимогам інформатизації, і перехід, що є, від індустріальної до інформаційної цивілізації. Адже картина світу з упровадженням сучасних комп'ютерних засобів і технологій радикально змінилася майже в усіх сферах життя сучасного суспільства – від практики державного управління до освіти і культури. Нині широко обговорюються проблеми, породжені цими змінами: перетворення інформації на певний глобальний «ресурс» людства, еволюціонування соціального і культурного середовищ, зростання відчуження людини в інформаційному суспільстві. Інформаційні технології, як і будь-які інші технології, мають не тільки позитивні, а й негативні наслідки⁸⁹².

Вивчення дисциплін професійної підготовки займає важливе місце в системі вищої школи. Під час вивчення цих дисциплін актуальним є використання, окрім підручників й інших засобів навчання, ЕОР, засобів масової інформації та спеціальної літератури. Важливим елементом є практико-орієнтований характер дисципліни, що вивчається. Комплексне використання ЕОР у процесі вивчення дисциплін має значний потенціал можливостей. ЕОР в освітньому просторі дозволяють реалізовувати такі види діяльності: вільне листування, інтерактивний клас, електронне спілкування, обмін інформацією, електронне навчання. Наявність конструктивних і функціональних особливостей визначає можливість застосування ЕОР під час вивчення різних дисциплін з обліку й адміністрування, служить основою для створення нових інформаційних програм.

Швидкий розвиток Інтернету веде до його проникнення в більшість сфер людської діяльності. Це, не в останню чергу, стосується й освіти та науки. Поряд із традиційними паперовими науковими виданнями є також і електронні, лівова частка яких розміщена у веб-просторі. Відбувається розширення наукової сфери Всесвітньої мережі (як у галузевотематичному, так і в національно-географічному плані) і, як наслідок, зростання популярності та значення наукових інтернет-публікацій. Здійснюється оцифрування фондів світових бібліотек і подальше розміщення електронних примірників у Мережі, у той

⁸⁹² Полат Е. С. (2008) Педагогические технологии дистанционного обучения.

самий час як багато сучасних книг, журналів, статей створюється одразу в двох версіях – у Використання ЕОР в освітньому процесі має низку характерних рис, що визначає значний інтерес і заслуговує на особливу увагу саме з боку фахівців у сфері формування базових компетентностей майбутніх інженерів-педагогів. По-перше, в основі використання ЕОР лежить постійне оновлення інформації і, по-друге, це забезпечує спілкування і можливість обміну. Для того, щоб відповідати новим вимогам вищої освіти і студентської аудиторії, постійно підвищуючи рівень професіоналізму, викладачам ЗВО важливо використати в процесі підготовки до заняття такі безмежні можливості ЕОР, як електронна пошта, телеконференції, веб-сторінки.

Говорячи про професійну освіту, П. Образцов під застосуванням ЕОР у навчанні розуміє «систему загальнопедагогічних, психологічних, дидактичних, приватно-методичних процедур взаємодії викладачів і студентів, з урахуванням технічних і людських ресурсів, спрямовану на проектування і реалізацію змісту, методів, форм та інформаційних засобів навчання, адекватних цілям освіти, особливостям майбутньої діяльності та вимогам до професійно важливих якостей фахівця». Світове і повсюдне поширення глобальної мережі та розвиток «інтернет-технологій», що є інформаційними, телекомунікаційними й іншими технологіями, а також сервісні послуги, на основі яких відбувається діяльність у мережі Інтернет або з їх допомогою, стали стимулом до появи у сфері освіти понять «інтернет-освіта» й «інтернет-навчання». Інтернет-освіта є «впровадженням інтернет-технологій в освітню діяльність, організоване навчання і виховання молоді засобами Інтернету, шляхом залучення її до пізнавальної і досугової діяльності в Мережі. Інтернет-навчання визначається як «навчання, за якого студенти пов'язані з джерелом інформації, з викладачем або один з іншим через комп'ютерну мережу Інтернет»⁸⁹³.

Нині ЕОР є не просто засобом пошуку інформації, вони стають невід'ємним елементом освітнього процесу. Новітні електронні засоби комунікації змінюють вигляд освітнього процесу, його комп'ютеризація всемірно сприяє розробленню проектів дистанційної і безперервної, «завдовжки в життя», освіти⁸⁹⁴.

Використання ІКТ у навчальному процесі розвиває такі важливі уміння в студентів, як аналіз, синтез, структуризація, вербальне і смислове прогнозування; розвиває соціальні і психологічні якості студентів, формує вміння працювати в колективі, створювати комфортну атмосферу для навчання, реалізуючи ефективний засіб інтерактивного підходу. Здійснення принципу інформатизації навчання як процесу забезпечення освіти методологією і практикою формування.

Інтернет виступає і як бар'єр на шляху до глибоких знань, для подолання якого необхідно сформувати у студентів уміння працювати самостійно. В межах виконання завдання підготовки професійно-компетентних майбутніх інженерів-педагогів важливим чинником є вивчення загальних закономірностей оброблення інформації що відображають їхню майбутню професійну діяльність.

Для формування цифрових компетентностей майбутніх інженерів-педагогів розроблені необхідні організаційно-педагогічні умови.

У межах реалізації першої педагогічної умови, застосування електронного навчання у формуванні цифрових компетентностей фахівців в процесі професійної підготовки, було здійснено аналіз роботи провідних ЗВО України із підготовки фахівців, що показує накопичення певного досвіду навчання саме у сфері ІКТ. Використання ІКТ може відбуватися різними способами, відповідно до потреб конкретного заняття, рівня володіння різними комп'ютерними програмами та наявності сертифікованих програм у системі вищої освіти.

Застосовуючи другу педагогічну умову, організація квазіпрофесійної діяльності засобами віртуального підприємства та хмарних технологій, було виокремлено основні та найбільш важливі педагогічні засоби. В електронному навчанні виокремлюються дві форми організації виробничої практики.

⁸⁹³ Паршукова Г. Б. (2006) Информационная компетентность личности. Диагностика и формирование: монография, 253 с.

⁸⁹⁴ Сапунов Б. (2004). Образование и медиакультура, с. 26-34.

Перша реалізується як складова господарської діяльності, а друга – квазіпрофесійна – може бути створена засобами моделювання

Упроваджуючи третю педагогічну умову, використання у процесі самостійної роботи студентів SMART-технологій, було встановлено, що методики SMART-технологій дозволяють раціонально поєднувати професійний інтерес студентів із новими методами навчання, духом суперництва й колективізму. Адже самостійна робота студентів розглядається як один з основних компонентів освіти, вона створює базу неперервної освіти, надає можливість постійно підвищувати свою кваліфікацію, формує готовність до самоосвіти. Хмарні технології, включені до складу інформаційного освітнього середовища, дозволяють створити майданчик для колективної роботи викладачів і студентів, розгорнути систему електронних щоденників і журналів, особистих кабінетів тощо. Розвиток ІКТ та Інтернет зумовлює потребу впровадження в навчальний процес ЗВО SMART-освіти, що відповідає сучасним і майбутнім потребам суспільства в компетентних фахівцях. Студенти мають можливості у позааудиторний час виконувати з використанням SMART-освіти всі види самостійної роботи, індивідуальні проекти, курсові, бакалаврські та магістерські кваліфікаційні роботи.

Здібності майбутніх інженерів-педагогів: високорозвинені організаторські здібності, комунікативні здібності (уміння входити в контакт, налагоджувати взаємовідносини); здатність управляти собою; висока здатність впливати на оточення методом переконання, здатність розв'язувати проблемні ситуації в короткі терміни; добре розвинені аналітичні здібності; високий рівень понятійного мислення, ерудованість, прагнення до постійного особистісного зростання, здатність керувати, уміння приймати ухвали в невизначених ситуаціях. Особистісні якості: креативність, енергійність, чіткі особисті цілі; навички самостійного оволодіння новими знаннями, використовуючи сучасні освітні й інформаційні технології. Усі ці вимоги мають бути враховані в процесі підготовки майбутніх інженерів-педагогів.

Проаналізувавши українську та зарубіжну науково-методичну літературу з проблеми дослідження, констатуємо, що формування цифрових компетентностей у майбутніх інженерів-педагогів забезпечує здатність навчатися й самонавчатися впродовж життя; професійну мобільність; підвищення соціальної активності, конкурентоспроможності в умовах ринкових відносин. Уточнено дефініції понять: компетенція – базова якість індивідуума, котрий має причинне відношення до ефективного і/або найкращого на основі критеріїв виконання в професійній або в інших ситуаціях; компетентність – інтегрований результат, що передбачає зміщення акцентів з накопичення нормативно визначених знань, умінь і навичок до формування й розвитку здатності практично діяти, застосовувати досвід успішної діяльності у цій сфері; базові компетентності – основний освітній результат, тобто інтегровані знання, вміння, здібності, необхідні майбутньому фахівцю для того, щоб бути мобільним у різних професійних середовищах.

Література

1. Васаженко Н. О. Застосування інноваційних технологій в процесі формування професійної компетентності майбутніх фахівців економічних спеціальностей / Н. О. Васаженко // Педагогічні науки: теорія, історія, інноваційні технології // Науковий журнал. 2016. № 2. С. 109-119.

2. Гуревич Р. С. Інформаційно-комунікаційна компетентність майбутніх магістрів педагогічної освіти / Р. С. Гуревич // Актуальні проблеми сучасної науки та наукових досліджень: зб. наук. пр. – Вип. 2 / ред.кол.: Р. С. Гуревич (голова) [та ін.]; Вінницький державний педагогічний університет імені Михайла Коцюбинського. Вінниця: ТОВ фірма «Планер», 2012. С. 3-7.

3. Доповідь про цілі сталого розвитку. 2018. URL: <http://unstats.un.org/sdgs/files/report/2018/thesustainabledevelopmentgoalsreport2018.pdf>.

4. Іванова С. В. Функціональний підхід до визначення професійної компетентності вчителя біології та організація її вдосконалення в закладі післядипломної освіти / С. В. Іванова // Вісник Житомирського державного університету ім. І. Франка. 2008. Вип. 42. С. 106-110.

5. Інформаційно-освітній портал у підготовці майбутніх учителів: [монографія] / Р. С. Гуревич, Г. Б. Гордійчук, М. Ю. Кадемія та ін.; за ред. доктора педагогічних наук, професора, дійсного члена НАПН України Гуревича Р. С. Вінниця: Нілан-ЛТД, 2017. 416 с.
6. Козяр М. М. Формування компетенцій майбутніх фахівців засобами ІКТ / М. М. Козяр // Сучасні інформаційні технології та інноваційні методики навчання у підготовці фахівців: методологія, теорія, досвід, проблеми // Зб. наук. пр. Вип. 40 / Редкол.: І. А. Зязюн (голова) та ін. Київ-Вінниця: ТОВ фірма «Планер», 2014. С. 7-11.
7. Овчарук О. В. Компетентності як ключ до оновлення змісту освіти // Директор школи. Україна. 2005. № 3. С. 31-34.
8. Пов“якель Н. І. Професіогенез саморегуляції мислення практичного психолога: монографія. К. НПУ ім. М. П. Драгоманова, 2003. 295 с.
9. Полат Е. С. Педагогические технологии дистанционного обучения / Е. С. Полат. М.: Академия, 2008. 400 с.
10. Про затвердження Положення про електронні освітні ресурси [Електронний ресурс]: Наказ Міністерства освіти і науки, молоді та спорту України від 01. 10. 2012 № 1060 / Верховна Рада України. – Режим доступу: <http://zakon4.rada.gov.ua/laws/show/z1695-12>.
11. Сапунов Б. Образование и медиакультура / Б. Сапунов // Высшее образование в России. 2004. № 8. С. 26-34.

3.17. MANAGEMENT OF EDUCATIONAL INSTITUTION DEVELOPMENT ON THE BASIS OF THE RESULTS-BASED APPROACH

3.17. УПРАВЛІННЯ РОЗВИТКОМ ЗАКЛАДУ ОСВІТИ НА ЗАСАДАХ ПРОГРАМНО-ЦІЛЬОВОГО ПІДХОДУ

На сучасному етапі розвитку України велика увага приділяється модернізації освіти. В. Кремень⁸⁹⁵ стверджує, що освіта буде ефективною, якщо хоч на півкроку випереджатиме зміни в суспільстві. Об'єктом інтересів науки та практики стають процеси розвитку освітніх систем на основі продукування, розповсюдження та засвоєння новаций, а інноваційна стратегія стає фундаментальною науковою базою, яка об'єднує у цілісну систему традиції, здобутки освітніх реформ та прогресивний досвід сучасних педагогів. Наразі актуальними для вирішення є проблеми управління розвитком закладів освіти, велике значення для успішних реформ приділяється стратегічному менеджменту.

Нова стратегія розвитку освіти в Україні орієнтує управління на реалізацію програмно-цільового підходу замість авторитарно-адміністративного. Саме програмно-цільове управління передбачає усвідомлені, системні та радикальні зміни в діяльності освітньої організації та керівника. Воно не відкидає досвід і традиції закладу, вбирає наявні кращі управлінські взірці та технології, базується на глибокому науковому підґрунті.

Проблеми стратегічного менеджменту організацій розглядалися у таких авторів, як: І. Ансофф⁸⁹⁶, М. Армстронг⁸⁹⁷, Дж. Брайсон⁸⁹⁸, П. Дойль⁸⁹⁹, І. Смолін⁹⁰⁰. Широку панораму точок зору на управління стратегічним розвитком закладів освіти містять науково-методичні матеріали Д. Гопкінса⁹⁰¹, В. Григораша⁹⁰², О. Перехейди⁹⁰³ та ін.

Проте подібних досліджень недостатньо, особливо – у період активного звернення керівників закладів до стратегічного управління, розроблення різного роду проєктів та програм розвитку. Відтак останнім часом на сторінках періодичних видань спостерігаємо велику кількість публікацій керівників освітніх закладів, які діляться своїм досвідом розроблення програм розвитку і цільових проєктів та у такий спосіб привертають увагу до проблеми науково-методичного супроводу стратегії.

Технологія управління розвитком освітньої організації запозичена із виробничого та соціального менеджменту, де розвиток організації розглядається як цілеспрямована робота, що здійснюється вищим керівництвом для збільшення ефективності і життєздатності організації засобами планових змін в процесах, які протікають у ній, використовуючи при цьому знання і методи науки про поведінку людей і науку управління. Провідна роль у розвитку організації належить керівникові.

Розуміння закладу освіти та сутності змін – це основа для успішного розвитку. Підхід до аналізу закладу ґрунтується на уявленні його як особливої соціальної організації, складної відкритої системи, яка створюється суспільством (як і інші соціальні організації); покликана виконувати соціально визначені цілі та завдання; вона не може існувати без постійного зовнішнього притоку людей (учні, педагоги, технічні працівники); не може здійснювати свою діяльність без фінансування; не може не реагувати на зовнішню ситуацію (економіка,

⁸⁹⁵ Кремень В. Г. Освіта і наука в Україні – інноваційні аспекти. Стратегія. Реалізація. Результати. Київ: Грамота, 2005. 448 с.

⁸⁹⁶ Ансофф І. Стратегическое управление. Москва : Экономика, 1989. 240 с.

⁸⁹⁷ Армстронг Майкл. Стратегическое управление человеческими ресурсами Москва: ИНФРА, 2002. 328 с.

⁸⁹⁸ Брайсон Джон М. Стратегічне планування для державних та неприбуткових організацій. Львів: Літопис, 2004. 352 с.

⁸⁹⁹ Дойль П. Менеджмент: стратегия и тактика. Санкт-Петербург: Питер. 1999. 560 с.

⁹⁰⁰ Смолін І. В. Стратегічне планування розвитку організації: монографія. Київ: Київ. торг-екон. ун-т. 2004. 344 с.

⁹⁰¹ Гопкінз Дейвід. Оцінювання для розвитку школи Львів: Літопис. 2003. 256 с.

⁹⁰² Концепції та програми розвитку школи / укладач: В. В. Григораш. Харків: Основа. 2014. 224 с.

⁹⁰³ Перехейда О. М. Програма розвитку гімназії. Харків: Основа. 2012. 304 с.

політика, культура). В свою чергу заклад освіти, як соціально-педагогічна система, впливає на освітню політику та суспільство в цілому.

Необхідно, по-перше, уточнити, як слід розуміти поняття «розвиток освітнього закладу», та, по-друге, пояснити сутність поняття «управління розвитком закладу освіти».

Сучасні суспільні науки, до яких належать педагогіка та управління, під час аналізу явища і сутності розвитку виходять із вчення Гегеля⁹⁰⁴ про діалектику. В ньому механізми і рушійні сили розвитку зумовлені законами боротьби та єдності протилежного, переходу кількісних змін у якісні, заперечення заперечуваного.

Процеси перетворень в освітній установі починаються, як правило, як поодинокі, локальні, окремі, не пов'язані між собою. Це ж стосується і педагогічної творчості окремих педагогів. Згодом перетворення охоплюють певні навчальні блоки, ланки діяльності, групи педагогів, або в цілому всю освітню систему. Таким чином, дія закону переходу кількісних змін у якісні чітко прослідковується в закладах освіти, які розвиваються.

Яскравим проявом закону боротьби та єдності протилежного є процес впровадження нововведень, які руйнують старі норми, традиції та створюють нові, що викликає протирічливі почуття та дії майже у всіх учасників освітнього процесу. З одного боку, є усвідомлення необхідності, доцільності змін, оновлення, а з іншого – не бажання щось змінювати у звичному режимі роботи, змісті навчального матеріалу, стосунках із колегами та учнями тощо.

Закон заперечення заперечуваного реалізується насамперед через удосконалення освітнього процесу, під час якого нове формується, засвоюється, але на підґрунті старого, традиційного.

Засвідчує проблеми розвитку освітньої установи дарвінівська тріада принципів: мінливості, спадковості та відбору.

Мінливість – це основа, джерело різних підходів до розвитку освітнього закладу. Цей принцип стимулює руйнування попереднього одноманітного змісту, форм, методів організації освітнього процесу, низьковартісного управління закладом освіти.

Принцип спадковості знаходить прояв у «просіюванні» минулого, відбору цінного, ефективного, що може працювати за нових умов. Збереження окремих прогресивних традицій, передового досвіду сприяють ефективному розвитку нового.

Фактор відбору змушує заклад освіти відмовлятися від неефективного, дозволяє адаптуватись до нового середовища чи замовлення на освіту, вимагає постійно тримати у полі зору свій імідж та систему цінностей.

Розвиток освітньої організації слід розуміти як закономірну, доцільну, еволюційну, керовану, позитивну зміну закладу (його цілей, змісту, методів, форм організації педагогічного процесу та керівної системи), яка призводить до досягнення якісно нових результатів освіти.

Управління закладом освіти – це цілеспрямована, активна взаємодія керівника з іншими учасниками освітнього процесу з метою забезпечення координації зусиль щодо оптимального функціонування установи та переведення її на більш високий якісний рівень. Управління розвитком закладу освіти – це вид управлінської діяльності, який спрямований на переведення установи в режим розвитку та забезпечення якісно нових освітніх результатів.

Таким чином, управління функціонуванням закладу освіти покликане забезпечити використання наявного потенціалу. Його об'єктом виступає освітній процес та інші системи, які його забезпечують: матеріально-технічна, кадрова, фінансова тощо. Управління розвитком повинно забезпечувати збільшення потенціальних можливостей закладу за рахунок засвоєння певних нововведень. Тому об'єктом управління розвитком виступають інноваційні процеси та діяльність, що їх забезпечує. Управління функціонуванням орієнтоване на сьогоденні потреби, а управління розвитком – на майбутні.

⁹⁰⁴ Гегель Г. Наука логіки. В 3 т. Москва: Мысль. 1970.

З огляду на вище сказане, управління розвитком закладу освіти – це компонента тієї діяльності керівника, під час якої засобами аналізу планування, організації, контролю та регулювання інноваційних процесів забезпечується цілеспрямованість та узгодженість діяльності колективу освітньої установи щодо збільшення потенціалу та, як наслідок, отримання якісно нових результатів освіти.

Ефективність управління розвитком закладу освіти зумовлює програмно-цільовий підхід. Його сутність полягає у досягненні стратегічних завдань через відповідні цільові програми розвитку. Програмно-цільове управління забезпечує пріоритет першочергових цілей і задач, орієнтує на комплексний підхід у використанні ресурсів (кадри, час, фінанси тощо) та досягнення максимально значущих кінцевих результатів.

Основна форма реалізації програмно-цільового підходу – програма розвитку.

Програма розвитку – це робочий документ для організації перспективної діяльності закладу, який містить відомості про вихідний стан закладу в цілому та його окремих підсистем; гіпотетичну модель закладу, бажану в майбутньому; змалювання змісту діяльності та послідовності дій, що призведуть до очікуваного результату. Програма розвитку – це, одночасно, і система діяльності з чітко визначеними цілями, завданнями, прогнозованими результатами, яка збалансована із кадровими та іншими умовами, наявними ресурсами й невикористаними резервами⁹⁰⁵.

Програма розвитку виконує такі функції: визначає напрями та цільові орієнтири діяльності; спрямовує до ідентифікації, пошуку іміджу закладу; передбачає системність діяльності; забезпечує досягнення результатів (а не тільки декларацію ідей); виступає засобом моніторингу діяльності; забезпечує раціональність використання ресурсів; оптимізує мислення та роботу колективу закладу; створює умови для упередження кризових загроз.

Процедура розроблення та реалізації програми розвитку закладу освіти складається із декількох етапів.

1 етап. Передпроектний аналіз.

1.1. Усвідомлення керівником необхідності розвитку закладу освіти.

Керівник, як лідер організації, повинен усвідомити необхідність розвитку закладу освіти та ініціювати цей процес; бути здатним розробити програму розвитку та створити умови для її успішної реалізації.

Вимоги до керівника закладу освіти як суб'єкта проектування: базові знання (теоретичні основи управління; технологія проектування; заклад як об'єкт проектування); вимоги як до організатора проектування (мати чітке уявлення про своє місце і роль у проектуванні; мати цільову спрямованість проектувальної діяльності; діяти у межах своєї компетенції; здійснювати загальне управління проектом; активно взаємодіяти із вищими органами управління, з представниками наукових закладів, з консультантами, експертами; всебічно аналізувати ситуацію, логіку її розвитку; формувати команду проектувальників; визначати ступінь важливості рішення у часі; уміти співробітничати в команді, координувати діяльність членів команди; забезпечувати проектну групу інформацією, кваліфікованим інструктажем, завданнями; здійснювати моніторинг проектних робіт; оцінювати результати проектної роботи; реалізувати якості лідера (вирішувати проблеми; заохочувати інноваційну активність інших; управляти конфліктами; приймати рішення в складних ситуаціях; використовувати переговори, переконання та владу для досягнення цілей; реагувати на потреби, почуття, інтереси інших; адаптуватись до ситуації та людей, вміти мотивувати; реально оцінювати власні достоїнства та недоліки; забезпечувати широку підтримку змін; управляти контактами; управління бюджетними коштами, технологіями тощо); ключові характеристики та якості керівника (стратегічне бачення; готовність управляти персоналом; готовність управляти ресурсами; готовність управляти проектними роботами; уміння підготувати і оцінити програми; готовність до впровадження інноваційних технологій); стиль керівництва (в основі – модель соціальної людини; взаємоповага та співробітництво членів

⁹⁰⁵ Мармаза О. І. Стратегічний менеджмент. Харків: Планета-Принт, 2015. 103 с.

адміністрації, педагогів, учнів, батьків; гласність та доступність інформації; обговорення актуальних думок та запланованих нововведень; врахування інтересів меншості, окремих членів колективу; зменшення ролі контролю і покарань; толерантність; зацікавленість у досягненні спільних цілей; заохочення індивідуальних досягнень членів колективу, творчих підходів; прагнення до взаємодопомоги та моральної підтримки; широке делегування повноважень)⁹⁰⁶.

1.2. Створення робочої групи для розроблення стратегії розвитку закладу освіти.

Доцільно до початку роботи над розробленням програми розвитку створити певні творчо-ініціативні групи, які б її супроводжували на усіх етапах. Такими групами можуть бути: група вивчення соціального замовлення та визначення місії закладу; група прогнозування якості освіти; проєктна група з розроблення програми розвитку; група розроблення критеріїв та механізмів оцінювання якості програми та її результатів; група психологічного супроводу програмної діяльності; група діагностики, експертизи та моніторингу; група матеріально-технічного забезпечення тощо.

Визначення ролі та складу робочої групи передбачає залучення професіоналів, компетентних спеціалістів із різних аспектів стратегії організації; залучення лідерів колективу, від яких залежить ступінь складності прийняття та реалізації рішень в організації; залучення творчої еліти, ініціаторів, новаторів, які б продукували цікаві ідеї, варіанти рішень; визначення повноважень, обов'язків членів групи; призначення керівника та координаторів проєктної групи; розроблення плану проєктної діяльності (етапи, рішення, зміст робіт, відповідальність, очікувані результати та форми їхнього узагальнення); розроблення формального меморандуму про творчу групу, у якому було б зафіксовано угоду між її членами, права, обов'язки; цілі спільної діяльності; термін, умови роботи; форми та графіки звітності тощо.

Безсистемний підхід до формування команди провокує виникнення конфліктів, протиріч, нераціональну діяльність ще на початку її створення. Команда передбачає не просто сумісну роботу людей, об'єднаних однією метою, а співробітництво, що ґрунтується на чіткому розподілі ролей, обов'язків, координації дій та зусиль. Відтак керівникові необхідно: сформулювати проблему, визначити систему цілей діяльності, пояснити наявність ресурсного забезпечення, бути готовим до конструктивної дискусії, запропонувати стимули, задіяти підтримку зовнішнього та внутрішнього середовища, бути готовим до прийняття на себе відповідальності.

1.3. Аналіз цінностей, очікувань, проблем освітньої організації; вивчення ресурсного забезпечення, умов, факторів-впливів.

Передпроєктний аналіз передбачає всебічне вивчення відповідної стратегічної проблеми, яку необхідно вирішити засобом проєкту. Результати аналізу знаходять вияв у комплексній оцінці ситуації та у формулюванні проблеми. Освітній заклад аналізується з точки зору системного підходу. Знаходження «наріжних каменів» не говорить про другорядність інших проблем. Мова йдеться про те, що під час розроблення стратегії розвитку не можна діяти багатовекторно. Вияв стратегічної проблеми складає технологічну основу цілепокладання. Немає проблеми – немає мети. Проблема визначає характер мети та можливості (засоби, умови, ресурси) її досягнення.

Процедура вияву та рішення проблеми складається із таких елементів, як: аналіз фактичного стану системи; формулювання гіпотези щодо її бажаного у майбутньому стану; виявлення відхилення фактичного стану від бажаного; встановлення протиріч, які зумовлюють цю невідповідність; формулювання проблеми; оцінка ступеня новизни проблеми; встановлення причин виникнення проблеми; визначення можливостей вирішення проблеми; моделювання варіантів рішення проблеми; вибір оптимального варіанту рішення; формулювання цілей діяльності з вирішення проблеми.

⁹⁰⁶ Мармаза О. І. Інноваційний менеджмент. Харків: Планена-принт, 2016. 197 с.

Під час складного процесу аналізу зовнішнього та внутрішнього середовища необхідно приділяти увагу в однаковій мірі як загрозам, негативним явищам, так і сприятливим факторам, можливостям, тобто доцільно здійснити аналіз силового поля. Аналізувати необхідно тенденції, ресурси, результати діяльності.

Для аналізу умов розвитку закладу необхідно зібрати та обробити інформацію стосовно внутрішнього та зовнішнього середовища закладу. Інформація про внутрішнє середовище – це: статистичні відомості про учнів; режим роботи закладу; стан матеріально-технічної бази; відомості про здоров'я учнів; результати поточної та підсумкової успішності; інтелектуальний та творчий потенціал учителів; історія, традиція закладу; характеристика виховної роботи; зв'язки з науковими центрами тощо. Зовнішнє середовище потребує вивчення такої інформації, як: нормативно-правова база; регіональна програма розвитку освіти; статистичні дані про соціум мікрорайону, міграції; культурні традиції, національні особливості регіону; соціальне замовлення на освіту; оточуючі підприємства, культурні центри, заклади вищої освіти; наукові концепції та теорії; інформація про досвід роботи інших закладів освіти тощо.

У подальшому відбувається аналітична обробка інформації за напрямками: аналіз досягнень і наявних результатів закладу; аналіз освітнього процесу; аналіз умов функціонування і розвитку закладу; здійснюється комплексна оцінка ситуації; співставляється бажане з реальним та знаходяться розбіжності; виявляються недоліки у роботі, які призвели до нинішнього стану; актуалізуються внутрішні та зовнішні резерви розвитку закладу; прогнозуються зміни та напрями розвитку.

2 етап. Цілепокладання, розроблення концепції розвитку закладу освіти.

2.1. Формулювання місії та системи цілей.

Будь-яка організація має певне соціальне підґрунтя для життєдіяльності, тобто сенс існування, який потрібний не тільки для самої організації, а й для задоволення потреб соціуму. Відтак місію закладу необхідно розглядати не як виключно ідеал прагнень і цінностей педагогічного колективу, а як узгоджену, спільну, прийнятну ідею для учнів, батьків та громадськості. Якщо чітко визначити місію освітньої організації, то цим можна спрямувати діяльність колективу, запобігти конфліктам та зайвим дискусіям. Місія визначає напрями розвитку організації. Вона є джерелом натхнення для усіх учасників освітнього процесу.

Місія – це певний кодекс організації, її філософія. Чітко сформульована місія слугує підвищенню якості діяльності організації, управлінню організацією з огляду на те, що в місії закладено такі чинники, як: ділова філософія – це певний перелік правил успішності організації; соціальна відповідальність – це можливість бути конкурентоспроможною, якщо залишатись орієнтованою на споживача та захист його інтересів; корпоративний дух – це можливість відчувати причетність кожного працівника до організації, її успіху, проблем, проявляти підтримку, солідарність; стратегічний вибір – це можливість вибору та втілення стратегічної домінанти, яка є найбільш привабливою для організації; позиціонування на ринку – це можливість визначити та впевнено тримати свою нішу на ринку освітніх послуг.

У системі координат розроблення місії являє собою задачу пошуку компромісів: вісь «треба» – відображає потреби ринку; вісь «можу» – відображає реальні можливості організації (ресурси); вісь «хочу» – відображає філософію організації (цінності, принципи). Місія спрямована на майбутнє організації, тому не повинна залежати тільки від наявних ресурсів, можливостей внутрішнього та зовнішнього середовища. Під місію формуються стратегічні цілі, серед яких є ті, що зумовлюють її ресурсне забезпечення. Місія – це декларативна мета організації. Вона повинна надихати. Місія розробляється і відповідно підтримується всіма учасниками освітнього процесу (керівниками, учителями, учнями, батьками). Обговорення місії не повинно заходити занадто у наукову чи філософську площину. Таким чином, місія повинна бути благородною та соціально корисною⁹⁰⁷.

⁹⁰⁷ Мармаза О. І. Інноваційний менеджмент. Харків: Планена-принт, 2016. 197 с.

2.2. Формулювання стратегії через систему цілей.

На підставі місії освітньої організації формуються її цілі. Цей процес має назву цілеутворення, або цілепокладання, декомпозиції мети. Він пов'язує усі компоненти стратегічного управління між собою: місію – генеральну мету – цілі – завдання – конкретну діяльність – результати.

Мета – категорія філософська, психологічна, соціальна, педагогічна, управлінська, економічна. Це свого роду фокус, навколо якого і у відповідності із яким організується поведінка, діяльність, свідоме життя людини. Цілепокладання – це свідоме передбачення результату діяльності, визначення шляхів його досягнення за допомогою певних засобів. Воно дозволяє розкрити сутність стосунків між змістом та формою, між процесом та засобами, загальними та конкретними цілями; викриває механізми складних та різнобічних стосунків між учасниками педагогічного процесу: керівником та персоналом, між членами адміністративної команди, між педагогічними працівниками, між учнями та педагогічним колективом тощо.

У теорії сучасного менеджменту виокремлюються певні вимоги до цілеутворення: цілі повинні бути реалістичними, гнучкими, мати реальні строки виконання, передбачати вимірювання результатів діяльності; кожну мету слід розробляти з точки зору результату, а не процесу діяльності; необхідно чітко визначати умови та фактори, від яких залежать цілі; перевіряти, регулювати процес реалізації загальної мети необхідно і в цілому, і через досягнення конкретних цілей.

Стратегічна мета дає відповідь на питання: що необхідно зробити для виконання місії. Бажані результати, якщо усвідомлюються і закладаються у стратегію організації, забезпечують мотивацію персоналу, конкретизують місію і є показниками досягнення цілей. Саме бажані результати дозволяють визначитися із критеріями для оцінки стратегічного розвитку. Вони провокують ухвалення рішень, є основою норм комунікацій в колективі. Навколо бажаних результатів розгортаються битви за ефективність та якість діяльності. Уявлення про бажані результати повинно бути чітким, конкретним і амбітним.

2.3. Вибір ідей розвитку освітньої організації та розроблення концептуальної моделі нової діяльності.

На цьому етапі розробляється концептуальна модель розвитку закладу освіти. Концептуальний проєкт повинен бути: актуальним, тобто відповідати сучасним і майбутнім освітнім проблемам; реалістичним, тобто відповідати наявним і прогнозованим ресурсам; системним, тобто визначати мету, склад і взаємодію всіх основних компонентів проєкту.

Основними діями цього етапу можна вважати такі: вибір ідей розвитку закладу освіти; пошук та оцінка відповідних освітніх новацій; формування банку інноваційних ідей; відбір ідей щодо впровадження та їхнє узгодження із стратегією розвитку закладу (стратегія локальних змін – раціоналізація, оновлення діяльності окремих ланок; стратегія модульних змін – здійснення декількох комплексних нововведень; стратегія системних змін – повна реконструкція закладу (мета, зміст, структура)); визначення шляхів розвитку (оптимізація досвіду закладу; засвоєння досвіду, створеного поза межами закладу; впровадження інноваційних науково обґрунтованих технологій та методик; шлях створення власних інновацій методом «спроб та помилок» тощо); розроблення моделі розвитку закладу.

Концептуальна модель закладу складається з декількох частин, у яких надається характеристика керованого об'єкту (новий заклад) та керівної системи (управління). Можливі компоненти – це: структура нового закладу; новий навчальний план; нові (або модифіковані) навчальні програми; організація освітнього процесу (нові підходи, ідеї, принципи); характеристика нових технологій, методик навчання та виховання; характеристика особливостей змісту, структури, організації позакласної; нова організаційна структура керівної системи; нові методи управління; інноваційні технології управління тощо.

2.4. Розроблення плану реалізації стратегії.

План повинен відображати втілення нових рішень та поступовість процесу впровадження стратегічних ідей; містити конкретні завдання, які висувуються перед різними

стратегічними елементами організації та категоріями працівників; спиратися на наявні ресурси та джерела нових; визначати комунікації та взаємодію під час дослідження стратегії; передбачати моніторинг та чіткі процедури відповідальності та звітності щодо втілення розвитку стратегії організації.

Також необхідно визначити формат обговорення стратегічного плану: обов'язково надати можливість усім членам колективу заздалегідь ознайомитися з проектом плану; презентувати загальний зміст плану; загальне обговорення плану (позитивні моменти; критичні зауваження, побажання); обговорення можливості доопрацювання, доповнення та змін; узгодження наступних кроків завершення роботи над планом та його затвердження.

Розділи плану можуть добиратись за змістовим, процесуальним, ресурсним або змішаним підходами. Змістовний підхід передбачає, що назви та зміст розділів відповідні проблемі та декомпозованій меті програми. Процесуальний підхід передбачає форматування плану згідно з логікою впровадження. Ресурсний аспект побудови на перше місце у макетуванні плану висуває можливості забезпечення та умови реалізації. Іноді під час розроблення форми плану буває доцільно поєднати декілька аспектів. Тоді мова йдеться про змішаний підхід.

Основними елементами плану повинні бути: розділи, цілі та завдання, види діяльності (заходи), строки, виконавці (відповідальні), управління проектом (рішення, контроль), примітка (відмітка про виконання, зміни, коригування тощо). Кожен управлінець обирає ту форму стратегічного плану, яку вважає більш доцільною і зручною, яка найкраще дозволяє відобразити особливості змісту проекту.

2.5. Експертиза програми розвитку закладу освіти.

Після розроблення програми розвитку доцільно здійснити її експертизу. Це дозволить встановити прогнозовану якість програми, виявили слабкі місця, доопрацювати програму до початку її впровадження.

Метод експертизи передбачає такі послідовні кроки: формування групи експертів; визначення мети роботи експертної групи; вибір правил, способів оцінки, статистичної обробки та узагальнення інформації; визначення критеріїв та показників експертизи; проведення процедури експертизи; заповнення протоколу результатів експертизи.

З метою експертизи розробленої комплексно-цільової програми необхідно укомплектувати експертну групу у складі 5-11 чоловік. Експертами можуть бути вчені, спеціалісти відділів освіти, інші компетентні особи, а також колегіальні експерти – кафедри, наукові лабораторії, комісії тощо.

Рецензія складається із декількох позицій: оцінка повноти програми (структура, компоненти); оцінка цілісності програм (узгодженість проблеми, мети, задач, способів реалізації); оцінка обґрунтованості висновків, прогнозів; недоліки, помилки, зауваження; пропозиції, рекомендації, висновки.

Етап 3. Впровадження програми стратегічного розвитку закладу освіти.

3.1. Управління стратегічними змінами.

Цей етап – практичний (оганізаційно-виконавчий, регулятивно-корекційний). Організація виконання проекту, як правило, забезпечується певною управлінською структурою, в якій передбачені відповідні посади, обов'язки, права. До групи впровадження програми слід залучати рішуче налаштованих, активних, авторитетних людей, які є прибічниками ідей розвитку. Керівники-координатори – це ті менеджери різних рівнів управління, які відповідають за стан певних цілей-напрямів діяльності; це високого гатунку професіонали, відповідальні та патріотично налаштовані по відношенню до організації.

Стратегічні програми повинні бути конкретизовані тактичними планами. Як правило, це плани дій на рік. Без подібних планів стратегії залишаться паперовими витворами. Впровадження стратегії передбачає управління в режимі реального часу. Головна ознака такого управління – управління за сигналами (слабкими, сильними) або за відхиленнями. Такий підхід дає можливість своєчасно дізнаватись про відхилення стратегічного курсу,

швидко реагувати на ці зміни, завчасно приймати контрзаходи або використати нові «стратегічні вікна».

Відповідні управлінські дії: спостереження за перебігом реалізації стратегії; моніторинг внутрішніх та зовнішніх умов; визначення сигналів відхилень від стратегічної норми; встановлення сили сигналу (слабке відхилення, сильне відхилення); підготовка рішень та здатність відповідних управлінських дій; гнучкість управлінської політики.

3.2. Профілактика опору реалізації програми розвитку.

У полі зору керівника повинна бути проблема культури організації, тому що будь-які зміни, тим більш стратегічні, інноваційні, впливають на уявлення, цінності, стосунки у колективі. Процеси змін будують більш впорядкованими, безболісними, ефективними, якщо: відповідатимуть цінностям колективу; будуть концептуально обґрунтованими; базуватимуться на причинно-наслідкових зв'язках; суть змін буде зрозумілою; буде впевненість про можливість практичного втілення; не передбачатимуть зайвих бюрократичних процедур, перерозподілу ресурсів; не вимагатимуть перекваліфікації персоналу; підготовчий період буде достатнім для осмислення змін, визначення своєї ролі в них, своїх переваг від реалізації стратегії; буде задіяна система морального та матеріального стимулювання.

Стратегічні зміни можуть супроводжуватись проблемою опору. Ця проблема передбачувана, очікувана, а тому до неї керівництво повинно бути готовим. Опір виникає всякий раз, коли стратегічні зміни зумовлюють нові організаційні правила, схеми комунікацій, тарифи оплати, стиль управління. До ключових елементів, що провокують опір, можна віднести: силу (глибину) змін; масштаби змін; швидкість змін; послідовність змін (процедура). Відтак, формуючи позитивне ставлення людей до змін, спрямовуючи їх поведінку, керівник створює сприятливі умови для впровадження стратегії. Коли ж люди із розумінням ставляться до необхідності змін, доцільно спрямувати управлінські зусилля на підвищенні компетентності персоналу. Виконання перших двох умов дозволить в оптимально сприятливому режимі реалізувати план стратегічних змін.

Етап 4. Підведення підсумків проєктної діяльності.

Підведення підсумків проєктної діяльності ґрунтується на моніторинговій інформації, передбачає формулювання висновків щодо ефективності програми розвитку та прийняття рішення про продовження чи закриття проєкту.

На цьому етапі відстежуються основні показники реалізації програми, дається оцінка програмній діяльності та готуються висновки. Підходи до визначення основних критеріїв та показників реалізації програми різні. Більшість авторів зосереджують увагу на: а) визначенні критеріїв оцінки діяльності всіх учасників проєктної діяльності; б) визначенні критеріїв оцінки якості програми розвитку (відповідно до мети та основних завдань закладу). Критерії якості програми – це: реальні результати діяльності закладу освіти відповідно до його цілей, задач, моделі випускника, державних освітніх стандартів, соціального замовлення; економічність (ефективність витрати часу, коштів, кадрів, зусиль, інших ресурсів); психологічний клімат (самопочуття, стосунки, атмосфера тощо).

Процес розроблення та реалізації програми розвитку закладу освіти повинен бути логічним, простим, зрозумілим усім учасникам проєктної діяльності.

Перевагами програмно-цільового підходу до управління розвитком закладу освіти є: баланс між прогнозованими результатами та кадрами, наявними ресурсами, невикористаними резервами для їхнього досягнення; те, що програми забезпечують системність розвитку та впровадження інновацій; робота над розробленням та втіленням програми у життя згуртовує колектив закладу; в пошуках ідей, нових технологій, під час їх реалізації в значній мірі зростає рівень компетентності та професіоналізму педагогів; упродовж роботи в інноваційному режимі зростає статус закладу; проєктна діяльність допомагає керівнику стати лідером-реформатором⁹⁰⁸.

⁹⁰⁸ Мармаза О. І. Стратегічний менеджмент. Харків: Планета-Принт, 2015. 103 с.

Актуальними стають цілеспрямовані наукові дослідження та відповідні науково-методичні рекомендації, які б реально допомогли сучасному керівникові в умовах загальної економічної та суспільно-політичної кризи, з одного боку, та потреб оновлення освіти, з іншого, управляти стратегічним розвитком закладу, враховуючи його тип, вид, форму власності.

Література

1. Ансофф И. Стратегическое управление. Москва : Экономика, 1989. 240 с.
2. Армстронг Майкл. Стратегическое управление человеческими ресурсами Москва: ИНФРА, 2002. 328 с.
3. Брайсон Джон М. Стратегічне планування для державних та неприбуткових організацій. Львів: Літопис, 2004. 352 с.
4. Гегель Г. Наука логики. В 3 т. Москва: Мысль. 1970.
5. Гопкінз Дейвід. Оцінювання для розвитку школи Львів: Літопис. 2003. 256 с.
6. Дойль П. Менеджмент: стратегия и тактика. Санкт-Петербург: Питер. 1999. 560 с.
7. Концепції та програми розвитку школи / укладач: В. В. Григораш. Харків: Основа. 2014. 224 с.
8. Кремень В. Г. Освіта і наука в Україні – інноваційні аспекти. Стратегія. Реалізація. Результати. Київ : Грамота, 2005. 448 с.
9. Мармаза О. І. Інноваційний менеджмент. Харків: Планета-принт, 2016. 197 с.
10. Мармаза О. І. Стратегічний менеджмент. Харків: Планета-Принт, 2015. 103 с.
11. Перехейда О. М. Програма розвитку гімназії. Харків: Основа. 2012. 304 с.
12. Смолін І. В. Стратегічне планування розвитку організації: монографія. Київ: Київ. торг-екон. ун-т. 2004. 344 с.

3.18. MODELING OF SPELLING COMPETENCE IN JUNIOR HIGH SCHOOL STUDENTS WITH SPECIAL SPEECH NEEDS

3.18. МОДЕЛЮВАННЯ ОРФОГРАФІЧНОЇ КОМПЕТЕНЦІЇ У ШКОЛЯРІВ МОЛОДШОЇ ЛАНКИ НАВЧАННЯ З ОСОБЛИВИМИ МОВЛЕННЄВИМИ ПОТРЕБАМИ

Вступ. Новаторство ідей реформування та модернізації освітнього простору, осіб з особливими мовленнєвими потребами обумовлюють появу нових вимог, до змісту їхнього навчально-виховного процесу в умовах спеціальних, загальноосвітніх закладах та інклюзивно-реабілітаційних центрах. Такі зміни зумовлюють переосмислення освітньої парадигми, модернізації змісту, технологій навчального процесу. У сьогоденні все актуальніше постає питання орфографічної грамотності в освітньому просторі. Зосередження уваги на процесі засвоєння учнями знань із урахуванням особливостей їхнього розвитку виступає одним із найважливіших завдань реформування. Навчання дітей із особливими потребами в контексті сучасних освітніх змін має розглядатися, як процес в якому поєднується не тільки змістове та методичне наповнення, а перш за все, як інтеграція особливостей розвитку дітей, навчального змісту, методичного супроводу, що забезпечить активізацію їхніх освітніх можливостей.

Оскільки наше дослідження присвячене формуванню грамотного письма у здобувачів освіти молодшої ланки навчання з особливими мовленнєвими потребами, тож спробуємо розкрити координати модернізації цього процесу.

Писемне мовлення як одна із форм мовленнєвої діяльності є важливим засобом комунікації та здобування знань, особливо в період шкільного навчання. Досконале його опанування є не тільки освітнім, а й соціальним завданням. Соціальна функція засвоєння правопису полягає в опануванні орфографічної грамотності, що є однією з умов освіти культурної людини.

Методологія. Сучасні наукові розвідки Н. Алгазіна, Д. Богоявленський, В. Булохов, Г. Граник, В. Іванова та ін. свідчать, що однією з найважливіших проблем сучасної логопедії є попередження та корекція порушень писемного мовлення у школярів із тяжкими порушеннями мовлення. Встановлено, що уміння учнів грамотно та послідовно формулювати свої думки в усній та письмовій формах є важливим компонентом усього навчального процесу. Недостатня сформованість мовленнєвої системи у дітей із тяжкими порушеннями мовлення суттєво ускладнює процес оволодіння грамотним письмом.

Наукові доробки Д. Богоявленського, С. Жуйкова, М. Львова, О. Петровської, Т. Рамзаєвої, М. Рождественського, Г. Сухобської та інших свідчать про те, що в основі грамотного письма лежить сформованість орфографічної навички, яка визначається, як автоматизована, багаторівнева, складна дія, до структури якої входить низка простих дій і умінь. Недостатня сформованість орфографічних дій або умінь орфографічної навички обумовлює виникнення стійких порушень морфологічного принципу письма, в логопедичній літературі називається дизорфографією. У наукових доробках О. Елецкої, Н. Горбачевської дизорфографія виступає, як стійке порушення опанування орфографічної навички, що обумовлена недостатньою сформованістю мовленнєвих, мовних та психічних функцій. Дизорфографічні помилки часто поєднуються з порушеннями усного мовлення. У зв'язку з цим пошук оптимальних шляхів попередження та корекції дизорфографій в учнів з тяжкими порушеннями мовлення є актуальною теоретично і практично значущою проблемою. Проблема набуття здобувачами початкової освіти з тяжкими порушеннями мовлення орфографічної компетентності, зокрема, орфографічної пильності, безумовно, є однією з головних причин виникнення дизорфографічних помилок. Від того, наскільки будуть

стійкими навички правопису в здобувачів освіти, залежить подальше їхнє навчання та комфортне освітнє середовище, здатність до комунікації.⁹⁰⁹

Наші дослідження наголошують на тому, що у здобувачів освіти з різними мовленнєвими патологіями спостерігаються значні труднощі під час оволодіння програмним матеріалом з української мови, у зв'язку із цим вони допускають значну кількість дизорфографічних помилок на письмі та потребують ефективного корекційного впливу.

Мета дослідження – продемонструвати методику формування грамотного письма у здобувачів освіти з особливими мовленнєвими потребами.

Результати наших досліджень переконливо довели, що більш ефективним є шлях формування орфографічної навички, що пов'язана з роботою мислення, а саме виконанням різних видів лінгвістичного аналізу, усвідомленням правил правопису. Для успішного оволодіння грамотним письмом в учнів має бути сформована орфографічна компетентність яка має здатність до уміння користуватися правилом, а від так безпомилково писати усі слова з орфограмами.

Більшість дослідників орфографії вважають, що в основі українського правопису лежать морфологічний і фонетичний принципи та їх раціональне поєднання. Відповідно до лінгвістичних досліджень з орфографії, морфологічний принцип передбачає стале написання морфем. І. Олійник дослідив, «що стале написання морфем відбувається за допомогою вибору одного — основного варіанту фонем» і наголосив на тому, що фонетичний і морфологічний висновок не протистояють один одному, «графічне об'єднання морфем досягається одноставним вибором основного варіанту фонем» Але для грамотного письма недостатньо тільки знати правила, треба ще і вміти ними користуватися на практиці, постійно перетворювати здобуті знання на орфографічні уміння, навички.⁹¹⁰

У лінгвістичній літературі фонетичний принцип розглядає такий правопис, за яким слова передаються згідно з вимовою. Написання слів на основі зазначеного принципу є найбільш простим і цілком контролюється вимовою: учень уважно слухає звуки, з яких складаються слова, та послідовно відтворює їх на письмі. В основі принципу лежать уміння співвідносити певний звук із відповідною буквою. Правильність написання за фонетичним принципом пов'язана зі сформованістю фонематичного слуху учнів.

Характерною рисою морфологічного принципу письма, про який йдеться у працях В. Виноградов, В. Головіна, А. Мойсєєва, Л. Щерби є збереження на письмі однакового написання одних і тих самих значущих частин слова (морфем), що виступають у різних словах із постійним значенням, незважаючи на сумнівне звучання їх в усному мовленні у різних фонетичних умовах.

Отже, в морфологічному принципі не можна покладатися на слух під час письма, бо це веде до появи орфографічних помилок. Він вимагає письмової передачі закономірності звуко-буквених співвідношень, характеризує розумову аналітико-синтетичну діяльність учнів.⁹¹¹

В основі опанування морфологічного принципу письма лежить сформованість орфографічної навички (далі ОН). Тому черговим етапом нашого дослідження є розкриття структури орфографічної навички та шляхи її формування.

За дослідженнями М. Рождественського орфографічна навичка є автоматизованою дією, яка формується на основі орфографічних умінь. Автоматизація усвідомлених умінь, означає поступове зменшення ролі усвідомлення та перехід на рівень удосконалення процесу виконання орфографічних дій. Зазначена навичка підпорядковується свідомості для того, щоб школярі вільно могли розв'язувати різні орфографічні задачі. Уміння виділяти орфографічну задачу при письмі повинно включати вміння застосовувати правило, так як одна з основних причин помилок - невміння застосовувати правила на письмі. Ми вважаємо,

⁹⁰⁹ Богоявленський Д. Н. (1966): Психология усвоения орфографии, с. 304.

⁹¹⁰ Прищепова И. В. (1992): К вопросу о дизорфографии у учеников младших классов общеобразовательной школы, имеющих нарушения речи, с. 124-131.

⁹¹¹ Рамзаева Т. Г. (1976): Орфографический навык и методические условия его формирования, с. 24-29.

що прямого шляху від повідомлення правил до грамотного письма немає і вміння вирішувати граматичні задачі залежить від того, чи формується у школярів на основі того чи іншого правила розумовий прийом. Таким чином в існує думка, що до грамотного письма ведуть не тільки знання правил, а і формування, на їх основі розумових прийомів, шляхом виконання відповідних вправ.

Нами було встановлено, що зміна умов вирішення орфографічної задачі веде до зміни операційного складу розумового прийому. Все це дозволяє зробити висновок, що існуючий на сьогоднішній день підхід до проблеми формування орфографічної навички насправді правомірний лише при формуванні орфографічного вміння, тобто вміння безпомилково вирішувати орфографічні задачі при суцесивному протіканні цього процесу. Однак, грамотне письмо вимагає симультанного вирішення орфографічних завдань, тобто вироблення орфографічної навички. Під суцесивністю вважається рівень повного розгорнення дій і побіжних операцій, які у процесі переходу сприймання на симультанний рівень зникають. Симультанне (одночасне) сприйняття та впізнання – це результат спеціального навчання. Тому будь-яка сформована дія – є дією, що перебігає на рівні симультанності. Однак, будь-яка симультанна дія може бути розгорнута в суцесивне уявлення.⁹¹²

Отже, сформованість сенсорно-перцептивного рівня мовленнєвого сприйняття є важливою передумовою мовних узагальнень, сформованість яких необхідно для оволодіння орфограмами (перевірка написання ненаголошених голосних у корені).

Процес оволодіння орфографією має складну багатоопераційну та багаторівневу психологічну структуру, яка передбачає сформованість багатьох дій та операцій. Орфографічна навичка належить до інтелектуальних навичок, її структура передбачає здійснення низки простих дій:

- побачити орфограму (орфографічна пильність);
- визначити її тип (місце орфограми в слові: корінь, суфікс, префікс);
- пригадати правило написання орфограми (застосування теоретичних знань);
- записати орфограму відповідно правилу — використати це правило (розв'язати орфографічну задачу);
- здійснювати контроль над орфограмою.

Вивчення проблеми опанування грамотного письма в учнів із особливими мовленнєвими потребами з позицій психолінгвістичного підходу, де основою успішного оволодіння орфографією, є визначення його глибинного механізму та розуміння чіткої структури орфографічної навички.

Результати дослідження. Сучасний вектор корекції писемної діяльності здобувачів освіти із особливими мовленнєвими потребами та реалізації ідей в початковій школі спрямовувався в процесі експериментального дослідження на впровадження, що відбувалося в три напрями.

Перший напрям включає формування фонологічної ланки орфографічної навички:

- спрямованість уваги на звукове оформлення мовлення, що відбувається у процесі порівняння звучання та значення. Вправи на розвиток уваги до формальних одиниць мови, контроль за звуковим оформленням мовлення;
- формування фонемних парадигм (орфографічної пильності) у процесі спостереження дитини за звуковим складом слів, у яких та сама фонема знаходиться в сильній і слабкій позиціях.

Другий напрям включає формування морфологічної ланки орфографічної навички, що включає:

- спрямованість уваги на граматичне оформлення мовлення, що відбувається на основі порівняння слів за значенням і семантикою, похідних і твірних слів;

⁹¹² Соботович Е. Ф. (1997): Психолінгвістическая структура речевой деятельности и механизмы её формирования, с. 3-44.

- формування операцій морфологічного аналізу, що відбувається на матеріалі спочатку добре засвоєних морфем, а після цього – на незасвоєних, порівняння їх за звучанням і виділення спільної морфеми, формування навичок словотвірного, лексичного аналізу;

- формування орфографічної пильності шляхом поетапності.

Третій напрям включає формування умінь вирішувати орфографічні задачі:

- актуалізація правила на певну орфограму;

- морфологічний аналіз слова;

- пригадати в оперативній пам'яті відповідне правило;

- прийняття рішення;

- виправлення помилки.

Зазначені напрями спрямовані на подолання дизорфографічних помилок в учнів зазначеної категорії шляхом формування складових орфографічної навички, що лежать в основі опанування морфологічного принципу письма.

Принагідно зазначимо, що корекційний процес відбувався в три етапи. Першим етапом цього напрямку є формування спрямованості уваги на звукове оформлення мови, що є однією з основних умов формування грамотного написання. В усному мовленні зазначений процес у нормі починає формуватися ще у дошкільному віці і продовжується у молодшій школі. Все це відбувається завдяки орієнтації учнів на акустичні та рухові відмінності різних звуків мови у зв'язку з дозріванням аналізаторів (слухо-мовленнєвого та мовно-рухового), в процесі постійного порівняння власного мовлення з мовленням оточуючих (тут важливу роль відіграє достатня концентрація слухової уваги).

Навчання першого етапу ми будували з опорою на зоровий аналізатор, розвиток зорових функцій (уваги, пам'яті, зорового контролю). Використовувалися різноманітні прийоми наочного моделювання. На другому етапі зміст навчання вдосконалювався за рахунок поступового усунення зорової опори та спрямування уваги на слуховий аналізатор, розвиток слухових функцій (уваги, пам'яті, слухового контролю). Зміст методики в подальшому спрямований на формування фонологічної системи (фонематичного уявлення, аналізу), що сприятиме успішному опануванню фонологічної ланки. На третьому етапі закріплювалися та вдосконалювалися вміння на основі комбінування зорового та слухового аналізаторів і самоконтролю.

Проведений аналіз результатів констатувального експерименту дозволив виявити помилки, що пов'язані з недостатньо сформованою увагою до фонологічних одиниць мовлення, що є однією з першопричин неправильного написання орфограм. Тому метою початкового етапу корекційного навчання було сформувати в учнів увагу до фонетичних елементів мовлення, (що відповідало першій складовій орфографічної навички – орфографічній пильності). З цією метою учням ми запропонували завдання, що були спрямовані на розвиток операції контролю за звуковим оформленням мовлення. Зазначений напрям сприятиме, концентрації уваги на певному об'єкті орфограми. У процесі шкільного навчання орфографічна навичка формується в результаті багаторазових повторювань та усвідомлення простих умінь і навичок таких як: фонематичний та складовий аналіз, вміння відтворювати морфемний склад слова, на основі граматичних знань виділяти із слова орфограму, що потребує перевірки та деякі інші вміння.

Наступний вид завдань потребував від учнів сформованості фонематичних узагальнень і фонематичних уявлень. Метою запропонованої нижче проби є формування в учнів слухового контролю за правильністю почутих від педагога слів. Матеріалом для завдань слугували слова-пароніми, римовані тексти, що записані на картках. На початку роботи учням пропонували слова з помилками, які треба було виправити.

Автоматизація простих дій і умінь, що лежать в основі ОН відбувається у процесі виконання різних видів вправ, з опорою на слуховий, зоровий та мовно-руховий аналізатори. Матеріал для таких завдань підбирається спеціально з допущеними помилками.

Формування фонематичного аналізу на фонологічному рівні. У працях Р. Лалаєвої, В. Орфінської, Є. Соботович процес формування фонематичного аналізу відбувається на

підґрунті достатньо сформованого морфологічного аналізу, що засвоюється на практичному рівні набагато раніше ніж фонематичний. Це пов'язано з тим, що морфеми на відміну від фонем несуть певне значення. Спрямованість уваги учнів на фонетичне оформлення морфеми дає можливість усвідомити мотивоване значення морфологічних елементів і є першим кроком до розуміння лексичного значення конкретного мовного елементу. Методика формування відбувається у певній послідовності.⁹¹³

Виділення спільного звучання в словах з урахуванням сильної та слабкої позиції звуків залежно від способу їх творення:

- голосного звука на початку слова (наголошеної та ненаголошеної позиції);
- приголосного звука на початку слова та в середині (шиплячих, губних та ін.).

Все вище зазначене здійснюється на матеріалі закритих і відкритих складів. Формування звукового аналізу складів зі збігом приголосних проводилося насамкінець. Отримані експериментальні результати показали, що для дітей з ТПМ одним із найбільш складних видів звукового аналізу був кількісний аналіз. Визначення звуків у слові ми формували на першому етапі корекційного навчання. Вправи проводилися з опорою на слухове сприймання, власне промовляння, фонематичні уявлення.

Другий етап корекційного навчання починався з формування фонемних парадигм, які є важливою складовою орфографічної навички і відіграють важливу роль в умінням помічати у мовленні різні варіанти звучання однієї й тієї ж фонемі. Це, в свою чергу, відіграє важливу роль для розвитку першої складової орфографічної навички — орфографічної пильності, за допомогою якої учні швидко знаходять у тексті слова з орфограмами. Уміння помічати фонетичні чергування тісно пов'язане із сформованістю слухового сприймання, слухової уваги, слухової пам'яті.

Крім цього має бути сформований морфологічний аналіз, фонетичний аналіз, достатній об'єм словникового запасу, уміння усвідомлено оперувати як звуковим, так і морфологічним складом слова. За дослідженнями науковців, орфографічна пильність є досить складним психологічним утворенням, що потребує розвитку всіх мовних систем. Сама по собі орфографічна пильність – уміння помічати фонетичні чергування в словах є складною дією, що входить до структури ОН. Корекційна робота з цього напрямку буде ефективною, як що проводити її після завершення формування усіх структурних компонентів ОН – на заключному етапі експерименту.⁹¹⁴

В основі морфологічного принципу письма лежить однакове написання морфеми, незалежно від тих фонетичних умов, у яких вони знаходяться. Тому, на підготовчому етапі слід сформувати в учнів уявлення про те, що орфографічна і орфоепічна вимови можуть на письмі не співпадати. Матеріалом для цього завдання краще за все підходять слова-пароніми. Учні пропонують послухати текст зі словами паронімами, в яких зміна одного звука (букви) призводять до зміни значення всього слова. Виконання такого типу завдань потребує сформованості слухової уваги. Тому формування уміння пильності до орфограм ми розпочинаємо з розвитку слухової уваги.

У зазначеному напрямі ми виокремили два етапи:

1. Формування спрямованості уваги на граматичне та морфологічне оформлення мови.
2. Формування морфологічного і словотвірного аналізу та чітких диференційованих значень парадигматичних граматичних морфем.

Розглянемо перший етап формування усвідомленого орієнтування на морфему як мовну одиницю. У процесі реалізації зазначеного напрямку в учнів мають бути сформовані:

- уміння здійснювати порівняння словоформ за звучанням і значенням, а саме виокремлювати морфеми із складу слова, що мають власне значення;

⁹¹³ Пригода З. С. (2014): Аналіз помилок писемного мовлення в учнів 5-6 класів із тяжкими порушеннями мовлення, с. 68-71.

⁹¹⁴ Прищепова І. В. (1993): Симптоматика дизорфографії у младших школьників, страдаючих порушеннями письмової мови, с. 53-55.

- уміння встановлювати певне значення морфеми (що допоможе спрямувати увагу на морфологічний склад слова, свідомо конструювати слова).

Метою наступних завдань є формування в учнів уміння:

- здійснювати семантичний аналіз;
- визначати значення морфеми;
- виділяти утворювальні морфеми;
- класифікувати слова за спільністю значень (кореня, префікса, суфікса).

Подальша корекційна робота будувалася з урахуванням посилення уваги учнів до зміни значення слова. Необхідно навчити учнів визначати значення конкретної словоформи серед «конфліктних» словоформ, матеріал пропонується на похідні або твірні слова, зміну граматичної форми слова.

Наступний ряд завдань спрямований на формування контролю формотворчих морфем. Це пов'язано з тим, що контроль є одним із засобів розвитку уваги, що, в свою чергу, забезпечують розвиток дії, пов'язаної з оперуванням морфологічними елементами мови. Основною метою є розвиток контролю та самоконтролю учнів із особливими мовленнєвими потребами, способом використання в мовленні морфологічних одиниць. Із досліджень українських лінгвістів відомо, що в українській мові існує два основних види морфем:

- словотворчі (утворення нових слів);
- формотворчі (що утворюють різноманітні граматичні форми одного й того самого слова).⁹¹⁵

Різнорманітними є не тільки функції морфем, але і сфера їхнього вживання власне у мовленні. Засвоєння словотворчих морфем відбувається в процесі оволодіння учнями лексичною стороною мовлення, а формотворчих – його граматичною будовою. У зв'язку з цим у корекційному навчанні ми виокремлюємо два напрями. Спочатку проводиться робота з формування контролю на матеріалі словотворчих морфем, а після цього – формотворчих морфем. До формування контролю словотворчих морфем входить формування спрямованості слухової уваги учнів на використання словотворчих морфем.

З метою формування контролю за морфологічним оформленням слів у словосполученні та реченні матеріал поступово ускладнювався. Важливість цього етапу полягає у тому, що нам потрібно організувати контроль учнів не тільки за відповідністю порівняння слів, але і за дотриманням відповідності між значенням словосполучення (речення) і морфологічним оформленням, що входять до нього.⁹¹⁶

Наступне завдання подається з метою формування вміння оцінювати правильність висловлювань у завданнях, що їх подає учитель, у яких допускаються смислові помилки, пов'язані з неправильним використанням окремих звуків у морфемах. Таке завдання виконується спочатку з опорою на наочність, а після цього без неї.

Формування контролю формотворчих морфем відбувається за тією самою схемою, проте має і певну специфіку. Так, на першому і другому етапах для формування спрямованості уваги і контролю учнів із ТПМ за використанням морфем, що виражають категорію числа, виду, роду, використовується порівняння двох корелюючих словоформ. Формування контролю за використанням відмінкових закінчень здійснюється за іншою схемою, що зумовлено:

- ширшою парадигмою відмінкових закінчень порівняно з морфемами інших граматичних категорій;
- неможливістю здійснення контролю за використанням відмінкових закінчень поза словосполученням або реченням.

Перший напрям включає розвиток уваги учнів за використанням відмінкових закінчень. На відміну від попередніх завдань на цьому етапі ми акцентуємо увагу на граматичному оформленні слів, що привертається не за допомогою порівняння двох

⁹¹⁵ Ястребова А. В. Конюшков Е. П. (1974): Логопедическая работа с учащимися общеобразовательных школ, имеющими нарушения речи, с. 47-71.

⁹¹⁶ Алгазина Н. Н. (1987): Формирование орфографических навыков, с. 159.

корелюючих слів або словоформ, а шляхом доповнення учнями словосполучень або речень.⁹¹⁷

Третій напрям включає формування умінь вирішувати орфографічні задачі. Аналіз праць різних науковців дав змогу зосередити увагу на методиці формування умінь розв'язувати орфографічну задачу. Учні спочатку мають вивчити орфографічне правило, а потім уже здійснювати алгоритм виконання правила на основі засвоєних знань. Учні відпрацьовують застосування алгоритму до автоматизму, тобто перехід на стадію згортання. До зазначеного напрямку входять завдання з опорою на зоровий, слуховий та орфографічний контроль за орфограмою. Зазначений напрям поділяється на два етапи.

I. Послідовність розв'язання орфографічних дій:

- ознайомлення та запам'ятовування правила точного виконання алгоритму;
- актуалізація правила на певну орфограму;
- морфемний аналіз слова;
- використання необхідного лексичного та морфологічного матеріалу щодо умов правила.

II. Застосування вивченого правила в кожній конкретній орфографічній ситуації:

- прийняття рішення;
- виправлення помилки.

Висновки. Отже у процесі аналізу результатів корекційної методики ми дійшли висновку, що корекційна робота з формування та удосконалення передумов письма може мати пропедевтичне спрямування, зосереджене на підготовці до опанування орфографічної навички в різних видах письмових робіт. Розроблені в рамках експериментальної методики завдання, мета яких сформувані складові орфографічної навички, надали змогу підвищити рівень грамотного письма в учнів із важкими порушеннями мовлення.

Література

1. Алгазина Н. Н. Формирование орфографических навыков / Н. Н. Алгазина. М.: Просвещение, 1987. 159 с.
2. Богоявленский Д. Н. Психология усвоения орфографии / Д. Н. Богоявленский. М.: Просвещение, 1966. 304 с.
3. Корнев А. Н. Нарушения чтения и письма у детей (диагностика, коррекция, предупреждение): [уч.-метод. пособие] / А. Н. Корнев. СПб.: М, 1997. 286 с.
4. Прищепова И. В. К вопросу о дизорфографии у учеников младших классов общеобразовательной школы, имеющих нарушения речи. Москва: СПб. 1992. 124-131 с.
5. Прищепова И. В. Симптоматика дизорфографии у младших школьников, страдающих нарушениями письменной речи. Москва: СПб. 1993. 53-55 с.
6. Пригода З. С. Аналіз помилок писемного мовлення в учнів 5-6 класів із важкими порушеннями мовлення. Особлива дитина: навчання і виховання. № 1. Київ. 2014. 68-71 с.
7. Рамзаева Т. Г. Орфографический навык и методические условия его формирования. Начальная школа. № 8. 1976. 24-29 с.
8. Соботович Е. Ф. Психолингвистическая структура речевой деятельности и механизмы её формирования. К.: ИЗМН. 1997. 3-44 с.
9. Ястребова А. В. Конюшков Е. П. Логопедическая работа с учащимися общеобразовательных школ, имеющими нарушения речи. Дефектология. № 2. 1974. 47-61 с.

⁹¹⁷ Корнев А. Н. (1997): Нарушения чтения и письма у детей (диагностика, коррекция, предупреждение), с. 286.

3.19. SUSTAINABLE DEVELOPMENT OF SOCIETY IN THE CONTEXT OF GENESIS INDICATORS, DIRECTIONS OF DEVELOPMENT OF SOCIAL PROCESSES AND TENDENCIES OF ESTABLISHMENT OF THE PRIMARY NATURAL EDUCATION AS AN INDICATOR OF CHANGES IN THE SYSTEM "MAN – NATURE"

3.19. СТАЛІЙ РОЗВИТОК СУСПІЛЬСТВА В КОНТЕКСТІ ГЕНЕЗИСНИХ ВІХ, НАПРЯМІВ РОЗВИТКУ СОЦІАЛЬНИХ ПРОЦЕСІВ ТА ТЕНДЕНЦІЙ СТАНОВЛЕННЯ ПОЧАТКОВОЇ ПРИРОДНИЧОЇ ОСВІТИ ЯК ІНДИКАТОРА ЗМІН В СИСТЕМІ «ЛЮДИНА – ПРИРОДА»

«Теорія сталого розвитку (англ. sustainable development) виникла в другій половині ХХ століття та стала відповіддю на виклики, породжені наслідками домінування техногенного мислення, в основі якого було переконання, що людина спроможна підкорити природу і з допомогою техніки здобути повний контроль над її стихіями та забезпечити своє благополуччя»⁹¹⁸. За В. Огнев'юком, техногенне мислення характерне для суспільства техногенної культури, якому притаманне поєднання значних економічних досягнень з негативними наслідками, які спричинені цими ж досягненнями. Міркування вченого щодо позитивно-негативних проявів діяльності суспільства техногенної культури візуалізовано в Рисунку 1.



Рис. 1. Позитивно-негативні прояви діяльності суспільства техногенної культури (створено автором статті на основі узагальнення міркувань В. Огнев'юка⁹¹⁹)

Розкриваючи генезисні процеси теорії сталого розвитку, варто виокремити низку значущих подій, які спричинили зародження нових ідей суспільного розвитку на певному розвитку соціальних процесів (Рис. 2, 3, 4).

Деталізуючи контент Рисунку 2, слід зазначити, що становлення теорії сталого розвитку супроводжувалося такими подіями:

1961 рік – пропагування Д. Германом ідей безконфліктного, гармонійного та збалансованого цивілізаційного прогресу у праці «Поza зростанням. Економічна теорія сталого розвитку».

1968 рік – об'єднання вчених з понад 30 країн світу, започаткування діяльності Міжнародної неурядової діяльності «Римський клуб» та розроблення методології врахування

⁹¹⁸ Освітологія: витоки наукового напрямку: монографія / За ред. В. О. Огнев'юка; авт. кол.: В. О. Огнев'юк, С. О. Сисоєва, Л. Л. Хоружа, І. В. Соколова, О. М. Кузьменко, О. О. Мороз. Київ: ВП «Едельвейс», 2012. 336 с.

⁹¹⁹ Там само.

гранично допустимих можливостей природного середовища справлятися з постійно зростаючим антропогенним впливом, що включала в себе:

- визначення граничних екологічних меж науково-технологічного розвитку цивілізації;
- формулювання першочергових цілей для виходу суспільства техногенної культури на новий рівень розвитку;
- сприяння якнайшвидшому усвідомленню системних загроз для існування і розвитку людства;
- використання усіх наявних засобів та знань для утвердження нової філософії життєдіяльності людства;
- вироблення політики, спрямованої на покращення ситуації.

1972 рік – започаткування Дж. Форрестером⁹²⁰ підходу, за якого «глобальне моделювання» розглядалося як новий напрям наукових досліджень, а математичне моделювання використовувалося для визначення довгострокових наслідків розвитку світової ситуації з урахуванням таких взаємозалежних змін як:

- зростання чисельності населення, промислового виробництва, продуктів харчування;
- використання природних ресурсів;
- забруднення природного середовища.

1977 рік – введення А. Печчеї⁹²¹ нового терміну «культурне самовизначення» на позначення як нового принципу світового економічного порядку, так і орієнтаційного напрямку стратегії розвитку людства. Відповідно до цього принципу людська думка має спрямовуватися на:

- бережне ставлення до природи, її ресурсів;
- врахування внутрішніх можливостей людини, у тому числі й її можливостей без погіршення стану здоров'я переживати напруження та стреси, спричинені результатами науково-технічної діяльності та ходом і результатами соціально-політичних процесів;
- формування соціокультурної установки на перетворення загальнокультурних надбань у визначальний орієнтир прогресу і самовизначення людства.

1983 рік – створення ООН Всесвітньої комісії з довкілля і розвитку.

1987 рік – І звіт Всесвітньої комісії з довкілля і розвитку, в якому висунуто ідею про те, що зростання економіки, яке зумовлене потребами людей, має утримуватися в межах екологічних можливостей планети. А відтак, головними чинниками змін у довкіллі визнано:

- населення;
- споживання;
- технології.

Стратегічним документом «Порядок денний на XXI століття» було запропоновано програми і заходи, якими передбачалося виведення людства в позицію стійкої рівноваги між споживанням, населенням та спроможністю Землі підтримувати життя.

У контексті розкриття сутності тенденцій становлення початкової природничої освіти як індикатора змін в системі «людина – природа» варто привертнути увагу до результатів наукових напрацювань Л. Березівської⁹²², Н. Смолянюк⁹²³, які зазначають, що період з 1950 по 1967 роки характеризувався:

- перебудовою початкової освіти та початкової природничої освіти;
- активною діяльністю педагогів, орієнтованою на започаткування шкільного природознавства як самостійної навчальної дисципліни;

⁹²⁰ Форрестер Д. Мировая динамика: пер. с англ. Москва: ООО «Издательство АСТ»; Спб.: Terra Fantastica, 2003. 379 с.

⁹²¹ Печчеи А. Человеческие качества. Москва: Прогресс, 1985. 312 с.

⁹²² Березівська Л. Д. Реформування шкільної освіти в Україні у XX столітті: монографія. Київ: Богданова, 2008. 405 с.

⁹²³ Смолянюк Н. М. Організація природничої освіти молодших школярів у загальноосвітніх навчальних закладах України (друга половина XX століття): дис. ... канд. пед. наук: 13.00.01 – загальна педагогіка та історія педагогіки. Харків. 2010. 241 с.

- обґрунтуванням нових підходів до засвоєння школярами змісту природничої дисципліни.



Рис. 2. Світові тенденції становлення теорії сталого розвитку періоду 1961-1977 роки та тло впровадження ідей сталого розвитку на прикладі розвитку процесів в Україні періоду 1953-1991 роки

У той же час у низці праць^{926, 927, 928} вказується на відсутність сталої системи початкової природничої освіти та на недосконалість науково-методичного забезпечення викладання шкільного природознавства як самостійної навчальної дисципліни, що, у свою чергу, сприяло реалізації освітянами практичної спрямованості природничої освіти, розпочинаючи з першого класу.

Упродовж відтинку 1950-1967 роки початкова природнича освіта відображалася у змісті таких навчальних предметів:

- «Природознавство» – 1-4 класи – зміст для 1 класу (нежива та жива природа (природа навколо нас, суша, вода, повітря, рослини, тварини, взаємодія живої та неживої природи; природа та праця людей у різні пори року); зміст для 2 класу (сезонні зміни у природі та праці людей (ліс, плодовий сад, город, причини сезонних змін у природі), різноманітність природи на землі (різноманітні форми поверхні суші, води, рослини, тварини, материки, океани); зміст для 3 класу (дикі, свійські тварини, плодові дерева, кущі, польові рослини;

⁹²⁴ Освітологія: витоки наукового напрямку: монографія / За ред. В. О. Огнев'юка; авт. кол.: В. О. Огнев'юк, С. О. Сисоєва, Л. Л. Хоружа, І. В. Соколова, О. М. Кузьменко, О. О. Мороз. Київ: ВП «Едельвейс», 2012. 336 с.

⁹²⁵ Балтачєва Н. А. Теорія і практика формування і реалізації соціальної політики в Україні: монографія. Донецьк: ДонНУ. 2010. 433 с.

⁹²⁶ Бугаєвич І. В., Кисельов Ф. С. Природознавство в початкових класах. Радянська школа. 1965. № 4. С. 54-57.

⁹²⁷ Вакуленко Н. І. Поєднання теорії з практикою під час вивчення природознавства. Радянська школа. 1953. № 7. С. 39-41.

⁹²⁸ Стасенко Л. Н. Недостатки в преподавании природоведения. Начальная школа. 1968. № 6. С. 39-41.

розмаїття природи рідної країни; глобус, карта, земна поверхня, корисні копалини, ріки, озера, моря, поле, сад, сезонні роботи в полі); людина і природа (будова організму людини, охорона здоров'я, людина – підкорювач і перетворювач природи); зміст для 4 класу (нежива природа; Земля як планета Сонячної системи; повітря, вода, гірські породи, ґрунт; охорона здоров'я; рослини, тварини і зовнішнє середовище; план, карта).

- «Географія» – 1-4 класи – зміст для 1-3 класів (видимий рух Сонця небом; тривалість дня відповідно до пір року; зміни у природі, праці людей; горизонт, сторони горизонту; поверхня землі, вода на місцевості; погода, явища природи, установа найпростіших зв'язків між явищами природи); зміст для 4 класу (план, карта; природні зони; вода у природі, повітря, термометр; природа, праця людей у країні).

- «Краєзнавство» – 1-4 класи – зміст для 1 класу (краса природи (ліс, поле навесні, первоцвіти); зміст для 2 класу (краса природи (ліс восени, навесні; весна на річці, озері); спостереження за життям тварин, птахів восени; польові роботи; шкідники зелених насаджень, способи захисту рослин від шкідників); зміст для 3 класу (село, місто, вулиця; збір грибів, лікарських рослин; збір колосків – допомога батькам; практична допомога в колгоспному саду, на огороді; орієнтування на місцевості за підгірками, рівнинами, горами); зміст для 4 класу (наше підприємство / наш колгосп, уздовж кордонів нашого колгоспу; шляхами героя; виготовлення гербаріїв).

У період з 1968 по 1980 роки початкова природнича освіта набуває інтенсивного розвитку. За результатами наукового дослідження Н. Смолянук⁹²⁹, цей розвиток супроводжується: розробленням теоретичних напрацювань (формулювання мети вивчення природничої освіти в початковій школі; збагачення змісту природничої освіти, визначення її напрямів; обґрунтування умов, форм, методів, засобів ефективності шкільного природознавства; написання відповідних науково-методичних розробок); упровадженням новаторських підходів до навчання школярів природничим дисциплінам.

У цілому природнича освіта набуває спрямованості на розвиток переважно інтелектуальних здібностей школярів, а процес її здобуття набуває рис варіативності⁹³⁰. Упродовж 1968-1980 років зміст початкової природничої освіти визначався такими програмами⁹³¹:

- «Ознайомлення з навколишнім світом» – 1 клас або 1-2 класи – зміст (режим дня, правила особистої гігієни, поведінка на вулиці, дорозі; природа і праця людей восени, взимку, навесні, влітку; охорона здоров'я восени, взимку, навесні, влітку; рослини (дикорослі, культурні), тварини (дикі, свійські), охорона рослин, тварин); свята, професії, рідна країна, рідний край; народне господарство нашої країни).

- «Природознавство» – 2-4 класи – зміст для 2 класу (що таке природа; учися спостерігати, природа навколо нас, рослини – частини живої природи, кімнатні, декоративні рослини; тварини; осінні, зимові, весняні, літні зміни у природі та праці людей, термометр; охорона та зміцнення здоров'я); зміст для 3 класу (природа нашого краю (поверхня нашого краю, корисні копалини, вода у природі, ґрунт, рослини, тварини лісу, луку, поля, водоймищ); наша Батьківщина на глобусі, карті, розмаїття природи нашої Батьківщини; організм людини, охорона здоров'я; використання й збереження природи людиною); зміст для 4 класу (Земля – планета Сонячної системи; повітря, електрична енергія, вода, гірські породи, мінерали, ґрунт; рослини, тварини, зовнішнє середовище).

- «Природознавство» – 1-3 класи – зміст для 1 класу (осінні, зимові, весняні, літні явища у природі; охорона здоров'я людини восени, узимку, навесні, улітку; праця людей

⁹²⁹ Смолянук Н. М. Організація природничої освіти молодших школярів у загальноосвітніх навчальних закладах України (друга половина ХХ століття): дис. ... канд. пед. наук: 13.00.01 – загальна педагогіка та історія педагогіки. Харків. 2010. 241 с.

⁹³⁰ Арсеньев А. Основные направления творческих поисков учителей в связи с переходом школы на новые программы : материалы к докладу на Всесоюзных педагогических чтениях. Москва: Знание, 1970. 32 с.

⁹³¹ Смолянук Н. М. Організація природничої освіти молодших школярів у загальноосвітніх навчальних закладах України (друга половина ХХ століття): дис. ... канд. пед. наук: 13.00.01 – загальна педагогіка та історія педагогіки. Харків. 2010. 241 с.

восени, взимку, навесні, улітку); зміст для 2 класу (природа рідного краю; будова організму людини, охорона здоров'я; рослинний, тваринний світ лісу, луку, поля); зміст для 3 класу (наша Батьківщина; робота з охорони природи своєї місцевості; план, карта; різноманітність природи нашої Батьківщини).

- «Природознавство» – 2-3 класи – зміст для 2 класу (літні, осінні, зимові, весняні явища у природі); зміст для 3 класу (природа рідного краю; наша Батьківщина на глобусі, карті; різноманітність природи нашої країни; використання й охорона природи людиною; будова організму людини, охорона здоров'я).

На основі аналізу змісту зазначених вище програм можна констатувати, що зміст початкової природничої освіти у період з 1968 по 1980 роки сприяв формуванню в учнів уявлення про різноманітність природи та її мінливість у різні пори року, сезону працю людини, розвиток рідного краю. Зосереджуючи увагу на тенденціях становлення початкової природничої освіти як індикатора змін в системі «людина – природа», слід вказати й на те, що на відміну від змісту навчального предмета «Природознавство», яке викладалося в період з 1950 по 1967 роки й спрямовувалося на формування в учнів уявлення про людину як підкорювача і перетворювача природи, програмовими вимогами, які визначали зміст навчальних предметів «Ознайомлення з навколишнім світом» та «Природознавство» з 1968 по 1989 роки, викладання було спрямовано на формування в учнів уявлень про народне господарство країни й рідного краю («Ознайомлення з навколишнім світом») та використання й охорону людиною природи («Природознавство»).



Рис. 3. Світові тенденції становлення теорії сталого розвитку періоду 1992-2002 роки та тло впровадження ідей сталого розвитку на прикладі розвитку процесів в Україні періоду 90-ті роки ХХ століття – початок ХХІ століття

Аналізуючи контент Рисунок 3, варто привернути увагу до розгортання процесу становлення теорії сталого розвитку на тлі розвитку світових ринків та формування ринкових структур в Україні. Становленню теорії сталого розвитку сприяли такі події:

⁹³² Освітологія: витоки наукового напряму: монографія / За ред. В. О. Огнев'юка; авт. кол.: В. О. Огнев'юк, С. О. Сисоєва, Л. Л. Хоружа, І. В. Соколова, О. М. Кузьменко, О. О. Мороз. Київ: ВП «Едельвейс», 2012. 336 с.

⁹³³ Балтачєєва Н. А. Теорія і практика формування і реалізації соціальної політики в Україні: монографія. Донецьк: ДонНУ. 2010. 433 с.

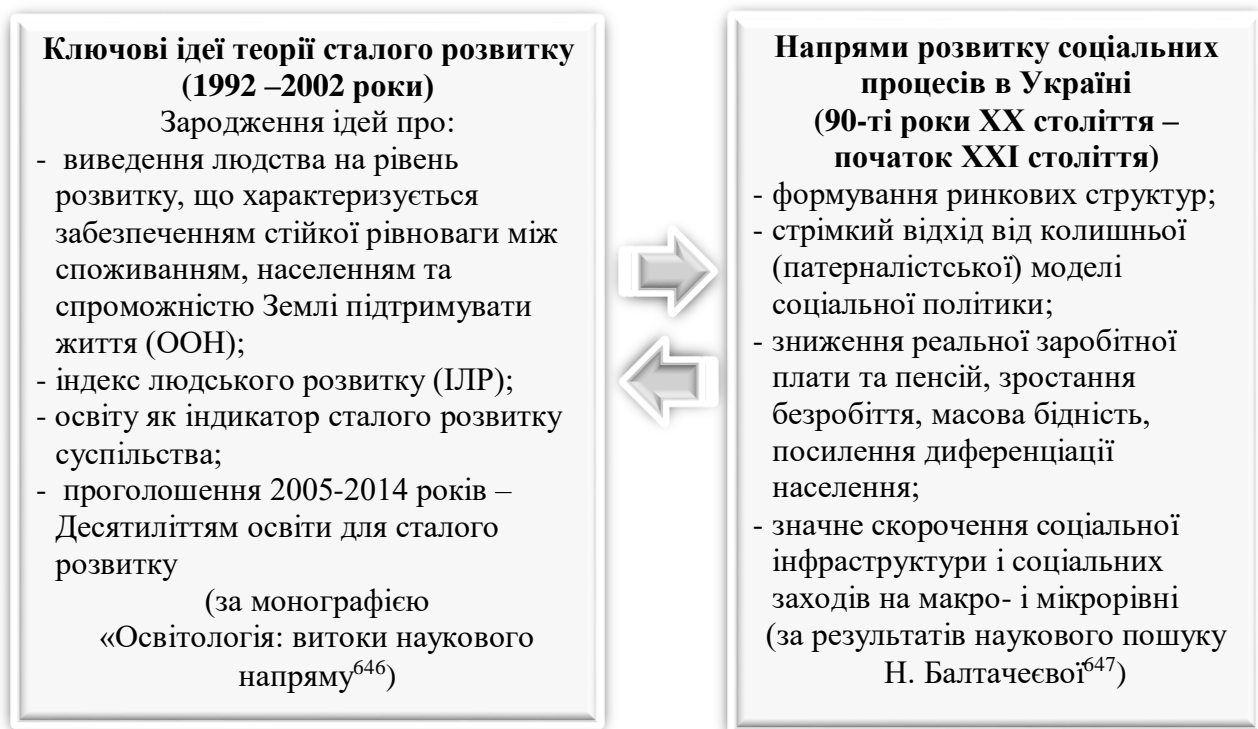
1992 рік – конференція ООН з питань стану довкілля та подальшого розвитку людства. Під час заходу було обговорено концепцію сталого розвитку та ідеї стратегічного документу «Порядок денний на XXI століття», які спрямовувалися на виведення людства на рівень розвитку, що характеризується забезпеченням стійкої рівноваги між споживанням, населенням та спроможністю Землі підтримувати життя.

1992 рік – запровадження визначення індексу людського розвитку (ІЛР) та індексу розвитку людського потенціалу. Слід наголосити на тому, що кризові процеси, які відбулися в економіці в 90-ті роки XX століття негативно позначилися на відтворенні людського потенціалу. А відтак, на початку XXI століття одним із індикаторів сталого розвитку було визначено освіту, оскільки остання суттєво позначалася на доходах людини, її зайнятості, здоров'ї, участі у громадському житті. Тобто, сутність сталого розвитку розпочинає характеризуватися з контексті здоров'я людини, тривалість її життя, розширення можливостей вибору та впливу на прийняття державних рішень тощо.

2002 рік – проведення саміту зі сталого розвитку. У результаті було:

- прийнято Резолюції Генеральної Асамблеї ООН 57.254 «Про Декаду ООН з освіти для сталого розвитку, починаючи з 1 січня 2005 року»;
- проголошено 2005-2014 роки Десятиліттям освіти для сталого розвитку;
- започатковано розроблення ЮНЕСКО Міжнародного плану з проведення Декади з освіти для сталого розвитку.

У контексті світового розвитку становлення теорії сталого розвитку на початку XXI століття відбувається під впливом глобалізації, для якої характерні такі ознаки, як: зростання взаємозалежності економік різних країн, цілісності та єдності світового господарства, посилення відкритості національних ринків, поглиблення міжнародного розподілу і кооперації праці.

На становленні теорії сталого розвитку в умовах глобалізації позначилися процеси, які були типовими для країн з певним рівнем економічного розвитку. У монографії М. Корж⁹³⁴ зазначено, що у країнах з розвинутою економікою фіксувалося зростання безробіття в результаті впровадження нових технологій, зміни структури виробництва, мобільності робочої сили. У країнах з менш високим рівнем економічного розвитку мали місце такі процеси, як: збільшення технологічного відставання від розвинутих країн, зростання соціально-економічного розшарування, зубожіння основної маси населення, посилення залежності даної групи країн від стану світогосподарської системи, зростання зовнішнього боргу.

Також М. Корж⁹³⁵ вказує на те, що підвищення загальної конкурентоспроможності держав в світогосподарській системі реалізовувалося різними способами, серед останніх набув популярності кластерний підхід. Зазначене підтверджується досвідом функціонування промислових кластерів як у межах національних економік (країни Північної Америки, Латинської Америки, Африки і Близького Сходу), так і на міжнародному рівні (металообробні й машинобудівні кластери (Німеччина, Швейцарія), фінансові центри (Лондон, Кембридж, Ліон, Безансон, Монпельє), автомобільний кластер (Детройт), індустріальний (Силіконова Долина США), аерокосмічний (Сіетл, США) тощо.

За Л. Панковою⁹³⁶, на теренах України для зазначеного вище періоду на тлі деградації села та посилення трудової міграції працездатного населення характерні позитивні тенденції розвитку, зокрема такі як: зростання частку закладів нового типу, збереження високого загального рівня кадрового забезпечення, активний розвиток системи вищої освіти, зростання чисельності студентів, розширення можливостей отримання освіти за кордоном. У цей період науковий потенціал України становлять учені, спеціалісти академічної, галузевої

⁹³⁴ Корж М. В. Маркетинговий механізм в умовах глобалізації: теорія і практика: монографія. Краматорск: ДДМА, 2008. 340 с.

⁹³⁵ Там само.

⁹³⁶ Панкова Л. І. Соціальний потенціал суспільства: сучасний стан, тенденції та особливості розвитку. Наукові праці: науково-методичний журнал. Т. 145. Вип. 132. Миколаїв: вид-во УДУ ім. Петра Могили. 2010. С. 5.

науки вищої школи. Працює понад 80 наукових установ та понад 70 підприємств науково-конструкторської та виробничої бази.

Відповідно до результатів наукової розвідки Н. Смолянюк⁹³⁷, можна зробити висновок, що у 90-тих роках ХХ століття фіксуються модернізаційні процеси і в початковій природничій освіті, які виявляються у: визначені цілей природничої освіти в початковій школі; удосконаленні змісту на основі гуманізації та етнізації навчально-виховного процесу; доповненні процесу викладання початкової природничої освіти упровадженням особистісно-орієнтованих педагогічних технологій; запровадженні екологізації змісту початкової природничої освіти. Разом з тим фіксується й домінування в освітній практиці традиційних форм і методів організації природничої освіти та недостатнє використання освітньо-розвивального впливу природничих дисциплін.

Упродовж 1990-х років зміст початкової природничої освіти визначався такими програмами:

- «Природознавство – 2(3)-4 класи – зміст для 2(3) класу (природа рідного краю, спостереження за природою, працею людей своєї місцевості, рослинами, тваринами; форми поверхні суші, корисні копалини, водойми; рослинний, тваринний світ лісів, луків, полів, садів; поле, луки, заповідники на території своєї місцевості); зміст для 3(4) класу (спостереження за природою, працею людей своєї місцевості, зображення земної поверхні на плані, карті, глобусі; горизонт, компас, план, масштаб, карта; різноманітність природи України; тіло людини, охорона здоров'я).

- «Ознайомлення з навколишнім світом» – 1-2 класи – зміст для 1-2 класів (наша школа, про себе, сім'я, дорога від дому до школи, уроки ввічливості, люди і речі; де ти живеш; природа навколо нас (рослини, тварини, взаємозв'язки у природі); природа і людина; орієнтування на місцевості; горизонт).

- «Світ навколо нас» – 1 клас – зміст для 1 класу (об'єкти природи, наша школа; режим дня, правила особистої гігієни, поведінка на вулиці; нежива, жива природа, природа і праця восени, взимку, навесні, улітку; повітря, вода, рослини, тварини).

- «Світ і людина» – 1-2 класи – зміст для 1-2 класів (наша школа, люба моя столиця, рідна країна; людина, природа, космос; краса навколо нас; людина серед людей, наші свята).

- «Світ і людина» – 1-4 класи – зміст для 1 класу (ти і твоя сім'я; ти і твої друзі; у нас на подвір'ї; господарство людини; природні багатства; живі мешканці природи; домашні рослини, тварини; людина – розумна істота; пори року); зміст для 2 класу (Земля і Сонце; що зображують на глобусі, карті; частини світу); зміст для 3 класу (жива оболонка – біосфера, екологічні системи, живі учасники кругообігу речовин, історія біосфери); зміст для 4 класу (людина та її роль у біосфері Землі).

- «Правила безпечної поведінки на вулицях і дорогах» – 2(3)-3(4) класи – зміст для 2(3) класу (правила безпечної поведінки на вулиці, у транспорті; дорожні знаки); зміст для 3(4) класу (види транспортних засобів, дорожні знаки, правила поведінки на вулицях, дорогах).

- «Астрономія» – 1-4 класи – зміст для 1 класу (Земля – наш космічний корабель, сила всесвітнього тяжіння, Сонце і наше життя); зміст для 2-4 класів (нічне світило Місяць, Сонячна система, зірки, сузір'я, космос, його освоєння).

- «Людина і природа» (за вальдорфською педагогікою) – 1-3 класи – зміст для 1 класу (царства природи, стихії, пори року, зірки, сузір'я); зміст для 2 класу (зв'язок людини з природою, рослинний, тваринний світи, вода, корисні копалини); зміст для 3 класу (людина і земля, професії, людина і використання природних стихій, будівництво, перші професії).

- «Красзнавство» (за вальдорфською педагогікою) – 4 клас – зміст для 4 класу (Сонце, сторони світу, Місяць, сузір'я; план школи, міста, села; дорога до школи, ландшафт,

⁹³⁷ Смолянюк Н. М. Організація природничої освіти молодших школярів у загальноосвітніх навчальних закладах України (друга половина ХХ століття): дис. ... канд. пед. наук: 13.00.01 – загальна педагогіка та історія педагогіки. Харків. 2010. 241 с.

історичні дані та легенди про рідний край; розвиток різних форм землекористування, промисловості, робочих місць, транспорту; господарська діяльність, професії).

Упродовж 1990-х років у рамках комплексної програми розвитку дітей «РОСТОК» (науковий керівник Т. Пушкарьова) запроваджено вивчення навчального предмету «Навколишній світ» з використанням зошитів-підручників «Природи лагідна краса»⁹³⁸.

Для цього періоду стало показовим і те, що різні засоби ефективного викладання природознавства набули грифування «Рекомендовано». Ідеться про те, що:

- листом Міністерства освіти України № 260-1/205 від 24. 02. 1998 року рекомендовано хрестоматію «Довкілля» (упорядник О. Біда)⁹³⁹ до використання у початкових класах загальноосвітніх навчальних закладів;

- листом Міністерства освіти України № 512 від 09. 04. 1998 року рекомендовано навчальний посібник «Методика навчання природознавства в початкових класах» (автор Т. Байбара)⁹⁴⁰ як наукове видання, у якому представлено методичну систему управління цілісним процесом навчання природознавства в початковій школі.

Для початку ХХІ століття теоретичні основи початкової природничої освіти поповнилися концепцією інтеграції природничо-наукової освіти (В. Ільченко⁹⁴¹) та концепцією цілісності природничо-наукової освіти (К. Гуз⁹⁴²). Опрацювання змісту природничої освіти має на меті підготувати учня до життя у технологізованому суспільстві завдяки знанням і вмінням з основ наук про живу природу; нові способи адаптації до життя, самоорганізацію у конструюванні свого місця в природі. Досягнення мети забезпечувалося трьох ступеневим навчанням та поетапним формуванням цілісних знань про живу природу. На пропедевтичному етапі, який співвідносився з навчання в початковій школі, учні 1-4 класів вивчали навчальний предмет «Я і Україна. Довкілля». Базовий етап відповідав періоду навчання в основній школі. На цьому етапі учням 5-6 класів викладався навчальний предмет «Природознавство». Основний етап формування цілісних знань про живу природу охоплював навчання учнів у 7-9 класах та передбачав вивчення навчального предмету «Біологія».

Також на початку ХХІ століття для викладання природничої освіти було розроблено варіативні програми: «Я і Україна: Віконечко» (1 клас, автори Н. Бібик, Н. Коваль⁹⁴³; «Я і Україна» (2 клас, автори Н. Бібик, Н. Коваль; 3-4 класи, автори Т. Байбара, Н. Бібик⁹⁴⁴); «Я і світ» (автори Р. Арцишевський, С. Балашова⁹⁴⁵).

У 90-ті роки ХХ століття для процесу становлення початкової природничої освіти як індикатора змін в системі «людина – природа» характерні такі тенденції: посилено екологічну спрямованість природознавства та реалізовано варіативність програм. У системі «людина – природа» природа розкривається в її різноманітті, а людина – у контексті процесів господарювання, охорони та збереження природи рідного краю.

Як показано на Рисунку 4, подальше розгортання процесу становлення теорії сталого розвитку обговорювалося на конференції всесвітнього рівня та відображено у низці міжнародних документах. До генезисних віх становлення теорії сталого розвитку віднесено:

⁹³⁸ Пушкарьова Т. О. Природи лагідна краса: навколишній світ комплексна програма розвитку дітей РОСТОК. Суми: Макден. 1994. 92 с.

⁹³⁹ Довкілля: хрестоматія: для початк. кл. загальноосвітн. навч. закладів / упоряд. О. А. Біда. Київ; Ірпінь: ВТФ «Перун». 1999. 368 с.

⁹⁴⁰ Байбара Т. М. Методика навчання природознавства в початкових класах: навчальний посібник. Київ: Веселка, 1998. 334 с.

⁹⁴¹ Ільченко В. Формування змісту природничо-наукової освіти : матеріали Всеукраїнської науково-практичної конференції «Природничо-наукова освіта школярів: реалії та перспективи» (Тернопіль, 17-19 вересня 2003 р.). Тернопіль: Тернопільський національний педагогічний університет імені Володимира Гнатюка, 2003. С. 6-7.

⁹⁴² Гуз К. Ж. Теоретичні та методичні основи формування в учнів цілісності знань про природу. Полтава: Довкілля-К., 2004. 472 с.

⁹⁴³ Бібик Н. М., Коваль Н. С. Я і Україна: Віконечко. Для 1-го кл. загальноосвіт. шк. Київ: А.С.К., 2002. 120 с.

⁹⁴⁴ Байбара Т. М., Бібик Н. М. Я і Україна: підруч. для 4 кл. Київ: Форум, 2004. 176 с.

⁹⁴⁵ Арцишевський Р. А., Балашова С. П. Я і Україна: Я і світ: підручник для 1 кл. Київ: Літера ЛТД. 2002. 104 с.

2009 рік – проведення Всесвітньої конференції ЮНЕСКО з освіти в інтересах сталого розвитку. Під час заходу було визначено новий напрям розвитку освіти і навчання для забезпечення сталого розвитку суспільства. Цим напрямом передбачається розвиток освіти на основі ефективного реагування на поточні та майбутні виклики.

2010 рік – прийняття Європейським Союзом Стратегії «Європа 2020»⁹⁴⁶ та визначення її утвердження:

- пріоритетів (пріоритету розумового розвитку (основу складають нові наукові знання та інновації); пріоритету сталого розвитку (якомога більш ефективного використання ресурсів); пріоритету інклюзивного розвитку));

- програмних ініціатив (розвиток сфери досліджень та інновацій; сприяння навчальній і професійній мобільності молоді; інтеграція професійної діяльності та освіти; модернізація вищої освіти).

2012 рік – у Бухарестському комюніке йдеться про факт переживання Європою фінансово-економічної кризи з руйнівними суспільними наслідками. З урахуванням зазначеного цим комюніке передбачалося:

- розвиток вищої освіти на основі забезпечення якості вищої освіти для всіх, покращення здатності випускників до працевлаштування, посилення мобільності як засобу забезпечення кращого навчання;

- сприяння закладів вищої освіти сталому розвитку в результаті забезпечення міцного зв'язку між дослідженнями, викладанням і навчання на всіх рівнях.

<p>Ключові ідеї теорії сталого розвитку (2009-2012 роки)</p> <p>Зародження ідей про:</p> <ul style="list-style-type: none"> - новий напрям розвитку освіти і навчання для забезпечення сталого розвитку суспільства (ЮНЕСКО); - утвердження пріоритетів (розумового розвитку, сталого розвитку, інклюзивного розвитку); - утвердження програмних ініціатив (розвиток сфери досліджень та інновацій, сприяння навчальній і професійній мобільності молоді, інтеграцію професійної діяльності та освіти, модернізацію вищої освіти); - розвиток вищої освіти та сприяння закладів вищої освіти сталому розвитку (за монографією «Освітологія: витоки наукового напрямку»⁶⁶¹) 	<p>Напрями розвитку соціальних процесів в Україні (2008-2010 роки)</p> <ul style="list-style-type: none"> - фінансово-економічна криза; - масове звільнення працівників; - зростання безробіття; - розширення масштабів роботи на умовах неповного робочого дня; - зниження реальної заробітної плати і рівня доходів населення; - зростання інфляції; - затримка виплат заробітної плати; - посилення диференціації населення за рівнем доходу; - зниження рівня стабільності в суспільстві, упевненості в завтрашньому дні (за результатів наукового пошуку Н. Балтачєєвої⁶⁶²)
--	---

Рис. 4. Світові тенденції становлення теорії сталого розвитку періоду 2009-2012 роки та тло впровадження ідей сталого розвитку на прикладі розвитку процесів в Україні періоду 2008-2010 роки

⁹⁴⁶ Europe 2020. A strategy for smart, sustainable and inclusive growth / Communication from the European Commission / Brussels, 2010 COM (2010) final. 34 p.

⁹⁴⁷ Освітологія: витоки наукового напрямку: монографія / За ред. В. О. Огнев'юка; авт. кол.: В. О. Огнев'юк, С. О. Сисоєва, Л. Л. Хоружа, І. В. Соколова, О. М. Кузьменко, О. О. Мороз. Київ: ВП «Едельвейс», 2012. 336 с.

⁹⁴⁸ Балтачєєва Н. А. Теорія і практика формування і реалізації соціальної політики в Україні: монографія. Донецьк: ДонНУ. 2010. 433 с.

У контексті становлення початкової природничої освіти як індикатора змін в системі «людина – природа» значущим постає те, що у 2012 році викладання природничої освіти в початковій школі визначається програмою «Природознавство» (автори Т. Гільберг, Т. Сак, Д. Біда)⁹⁴⁹. Основну мету навчального предмету «Природознавство» спрямовано на формування природознавчої компетентності учнів шляхом засвоєння системи інтегрованих знань про природу і людину, основ екологічних знань, опанування способів навчально-пізнавальної і природоохоронної діяльності, розвиток ціннісних орієнтацій у ставленні до природи.

До характерних особливостей цієї програми відносимо:

- структурування змісту навчального предмета «Природознавство» за спірально-концентричним принципом, яким передбачено неперервне розширення і поглиблення знань та повторне вивчення певних тем із метою глибокого проникнення в сутність явищ та процесів відповідно до вікових особливостей дітей;

- інтегрування змісту програми;

- пропедевтика біології, екології, географії, фізики, астрономії та хімії.

У контексті становлення початкової природничої освіти як індикатора змін в системі «людина – природа» серед низки основних завдань викладання навчальної дисципліни слід виокремити спрямованість на засвоєння норм етичного, естетичного, морального ставлення людини до природи на основі формування:

- цілісної природничо-наукової картини світу, що охоплює систему знань, уявлень про закономірності у природі та місце людини в ній;

- елементарних уявлень і понять про об'єкти та явища природи, їх взаємозв'язки у системі «жива – нежива природа», «усвідомлення свого місця у навколишньому світі»;

- досвіду навчально-пізнавальної і практичної природоохоронної діяльності учнів.

Відповідно до базового навчального плану навчальний предмет «Природознавство»⁹⁵⁰ вивчається з 1 по 4 класи по дві години на тиждень у кожному класі. Загальний обсяг навчального часу становив 270 годин, із них 18 годин склали резерв, який учитель міг використовувати на власний розсуд, приміром для організації екскурсій, проєктної та дослідницької діяльності учнів, роботи з додатковими джерелами інформації тощо.

Зміст навчального предмета «Природознавства» структуровано за такими змістовими лініями: об'єкти природи, взаємозв'язки у природі, Земля – планета Сонячної системи», Україна на планеті Земля, рідний край, охорона і збереження природи, методи пізнання природи. Також було передбачено наскрізний змістовий розділ «Запитання до природи», у якому запропоновано орієнтовні запитання, пошук відповідей на які потребував інтеграції знань, а також передбачав застосування активних методів навчання та впровадження елементів проєктної діяльності.

Отже, розгляд сталого розвитку суспільства в контексті генезисних віх, напрямів розвитку соціальних процесів та тенденцій становлення початкової природничої освіти як індикатора змін в системі «людина – природа» дає уявлення про динаміку у розвитку ідей, які формують теорію сталого розвитку з урахування соціо-економічного тла різних рівнів (від світового тла до соціо-економічного тла окремо взятої країни) та формування у підростаючих поколіннях різних уявлень про закономірності у природі та місце людини в ній. На основі змісту початкової природничої освіти підростаючим поколінням передавалася така суспільна думка про взаємодію людини з природою: людина – підкорювач і перетворювач природи (1950-1967рр.) → людина використовує і охороняє природу (1968-1989 рр.) → людина пізнає природу, розуміє її значення для власного життя, бережливо ставиться до природи, охороняє її (1992-2012рр.).

⁹⁴⁹ Навчальні програми для загальноосвітніх навч. закл. із навчанням українською мовою. 1-4 класи. Київ: Видавничий дім «Освіта». 2011. 392 с. С. 186-203.

⁹⁵⁰ Там само.

Література

1. Europe 2020. A strategy for smart, sustainable and inclusive growth / Communication from the European Commission / Brussels, 2010 COM (2010) final. 34 p.
2. Арсеньев А. Основные направления творческих поисков учителей в связи с переходом школы на новые программы: материалы к докладу на Всесоюзных педагогических чтениях. Москва: Знание, 1970. 32 с.
3. Арцишевський Р. А., Балашова С. П. Я і Україна: Я і світ: підручник для 1 кл. Київ: Літера ЛТД. 2002. 104 с.
4. Байбара Т. М. Методика навчання природознавства в початкових класах: навчальний посібник. Київ: Веселка, 1998. 334 с.
5. Байбара Т. М., Бібік Н. М. Я і Україна: підруч. для 4 кл. Київ: Форум, 2004. 176 с.
6. Балтачєєва Н. А. Теорія і практика формування і реалізації соціальної політики в Україні : монографія. Донецьк: ДонНУ. 2010. 433 с.
7. Березівська Л. Д. Реформування шкільної освіти в Україні у ХХ столітті: монографія. Київ: Богданова, 2008. 405 с.
8. Бібік Н. М., Коваль Н. С. Я і Україна: Віконечко. Для 1-го кл. загальноосвіт. шк. Київ: А.С.К., 2002. 120 с.
9. Бугасвич І. В., Кисельов Ф. С. Природознавство в початкових класах. *Радянська школа*. 1965. № 4. С. 54-57.
10. Вакуленко Н. І. Поєднання теорії з практикою під час вивчення природознавства. *Радянська школа*. 1953. № 7. С. 39-41.
11. Воронская Т. Ф. Повышение эффективности уроков природоведения. *Начальная школа*. 1982. № 8. С. 35-36.
12. Гуз К. Ж. Теоретичні та методичні основи формування в учнів цілісності знань про природу. Полтава: Довкілля-К., 2004. 472 с.
13. Довкілля: хрестоматія: для початк. кл. загальноосвітн. навч. закладів / упоряд. О. А. Біда. Київ; Ірпінь: ВТФ «Перун». 1999. 368 с.
14. Ільченко В. Формування змісту природничо-наукової освіти: *матеріали Всеукраїнської науково-практичної конференції «Природничо-наукова освіта школярів: реалії та перспективи»* (Тернопіль, 17-19 вересня 2003 р). Тернопіль: Тернопільський національний педагогічний університет імені Володимира Гнатюка, 2003. С. 6-7.
15. Корж М. В. Маркетинговый механизм в условиях глобализации: теория и практика: монография. Краматорск: ДДМА, 2008. 340 с.
16. Навчальні програми для загальноосвітніх навч. закл. із навчанням українською мовою. 1-4 класи. Київ: Видавничий дім «Освіта». 2011. 392 с. С. 186-203.
17. Освітологія: витоки наукового напрямку : монографія / За ред. В. О. Огнев'юка; авт. кол.: В. О. Огнев'юк, С. О. Сисоєва, Л. Л. Хоружа, І. В. Соколова, О. М. Кузьменко, О. О. Мороз. Київ: ВП «Едельвейс», 2012. 336 с.
18. Панкова Л. І. Соціальний потенціал суспільства: сучасний стан, тенденції та особливості розвитку. *Наукові праці*: науково-методичний журнал. Т. 145. Вип. 132. Миколаїв: вид-во УДУ ім. Петра Могили. 2010. С. 5.
19. Печчеи А. Человеческие качества. Москва : Прогресс, 1985. 312 с.
20. Пушкарьова Т. О. Природи лагідна краса : навколишній світ комплексна програма розвитку дітей РОСТОК. Суми: Макден. 1994. 92 с.
21. Смолянюк Н. М. Організація природничої освіти молодших школярів у загальноосвітніх навчальних закладах України (друга половина ХХ століття): дис. ... канд. пед. наук: 13.00.01 – загальна педагогіка та історія педагогіки. Харків. 2010. 241 с.
22. Стасенко Л. Н. Недостатки в преподавании природоведения. *Начальная школа*. 1968. № 6. С. 39-41.
23. Форрестер Д. Мирская динамика: пер. с англ. Москва: ООО «Издательство АСТ»; Спб.: Terra Fantastica, 2003. 379 с. (Philosophy).

3.20. LEARNING PROCESS FOCUSED ON PROMOTING SUSTAINABLE DEVELOPMENT: ESSENCE, DIDACTIC TRIAD STRUCTURE, INNOVATIVE BASIS

3.20. ПРОЦЕС НАВЧАННЯ, ОРІЄНТОВАНИЙ НА СПРИЯННЯ СТАЛОМУ РОЗВИТКУ: СУТНІСТЬ, ДИДАКТИЧНА ТРІАДНА СТРУКТУРА, ІННОВАЦІЙНА ОСНОВА

Сталий розвиток – це «процес позитивних, постійно зростаючих культурних, соціально-економічних, політичних, науково-освітніх, технологічних та інноваційних змін, що ґрунтується на узгодженні потреб сучасних і майбутніх поколінь у ресурсах розвитку, упровадженні соціальних стандартів, новітніх технологій і збереженні довкілля в інтересах людини»⁹⁵¹. Виокремлення в феномені «сталий розвиток» лише процесу позитивних, постійно зростаючих науково-освітніх змін, привертає увагу до освітнього процесу, який будучи утворенням соціуму, функціонує й розвивається завдяки модернізаційним явищам та інноваційним доробкам учених всього світу. Значущість такого акценту суголосна з сучасним осмисленням освіти, яка відповідно до міркувань В. Огнев'юка⁹⁵², забезпечує відтворення людини і суспільства, виступаючи при цьому «не пасивним індикатором сталого розвитку, а індикатором, що одночасно є чинником і рушієм розвитку»⁹⁵³.

Усвідомлення освіти як індикатора, чинника і рушія сталого розвитку привертає увагу до сучасних науково-освітніх інноваційних доробків учених значущих для удосконалення освітнього процесу та процесу навчання, у яких узгоджено потреби поколінь у ресурсах розвитку, упроваджено соціальні стандарти в контексті ціннісного виміру, запроваджено новітні технології для розвитку успішної особистості в умовах відкритого громадянського суспільства та відкритого глобального світу, збережено довкілля в інтересах кожної людини та людства в цілому.

Процес навчання, орієнтований на сприяння сталому розвитку, має розглядатися як складне утворення, що являє собою відкриту систему. Проектування чи моделювання процесу навчання має розпочинатися з конкретизації діадного базису. Поняття «діадний базис» введено в науковий обіг В. Савошем⁹⁵⁴ на позначення:

1) основи для здійснення наукового (навчального, пізнавального) пошуку в царині педагогіки (дидактики, психології тощо) чи окремо окресленої теми пізнання, що розгортається в межах однієї діади або декількох;

2) поля діяльності, визначеного однією діадою або декількома, в межах якого розглядається досліджувана проблема чи тема;

3) підходу, яким визначається поле розгляду досліджуваного процесу (явища, об'єкту, суб'єкту, ознаки тощо) на основі обмеженості його однією діадою або декількома.

Поняття «діада» потрактовано В. Савошем⁹⁵⁵ як результат, який утворюється смисловим поєднанням двох процесів у тому разі, якщо:

- першим процесом визначається суть дій, а другим – дії спрямовуються на внутрішній світ того, хто їх здійснює, з метою вироблення (удосконалення) певних особистісних якостей, рис, розвитку тих чи інших психічних процесів, оволодіння новими знаннями й уміннями, формування певних ціннісних установок на основі усвідомлених потреб та самостійно ініційованих дій, які підтримуються внутрішніми мотивами й скеровуються пізнавальним інтересом;

⁹⁵¹ Освітологія: витоки наукового напрямку : монографія / За ред. В. О. Огнев'юка; авт. кол.: В. О. Огнев'юк, С. О. Сисоєва, Л. Л. Хоружа, І. В. Соколова, О. М. Кузьменко, О. О. Мороз. Київ: ВП «Едельвейс», 2012. 336 с.

⁹⁵² Там само.

⁹⁵³ Там само.

⁹⁵⁴ Савош В. О. Професійний розвиток учителів фізики в системі неперервної освіти: теорія і практика: монографія. Луцьк: ТМ «ВолиньПоліграф», 2020. 420 с.

⁹⁵⁵ Там само.

- назва другого процесу утворюється з використанням сполучного звука, яким поєднано лексему «сам» з лексемою-назвою першого процесу (як-от, свідомість – самосвідомість, розвиток – саморозвиток, навчання – самонавчання, виховання – самовиховання, управління – самоуправління тощо);

- процеси є взаємообумовленими, оскільки кожен з них спричинює позитивний або негативний вплив на перебіг та результати іншого.

Для організації процесу навчання, орієнтованого на сприяння сталому розвитку, значущими постають діади: «розвиток – саморозвиток»; «навчання – самонавчання»; «виховання – самовиховання», «управління – самоуправління». Розвиваючи далі науковий доробок В. Савоша⁹⁵⁶, привертаємо увагу до дидактичної тріади «учіння – викладання – управління». Назва тріади є узагальнюючим терміном для трьох структурних складників процесу навчання, які виокремлюються в контексті дидактики як науки про процес навчання, та суттєво впливають на осмислення процесу навчання, орієнтованого на сприяння сталому розвитку. Відповідно до останнього мають бути задоволені потреби поколінь у ресурсах розвитку. У свою чергу, ресурси розвитку слід розглядати стосовно учасників процесу навчання (того, хто навчає, та тих, хто навчається) та узгоджувати з прийнятими у суспільстві соціальними стандартами. Поза увагою не має залишатися й той факт, що кожен із учасників процесу навчання має власне поле діяльності та поле взаємодії з іншими учасниками процесу навчання. Самореалізація в кожному із полів позначається на результатах процесу навчання. Акцентування уваги на полях діяльності учасників процесу навчання здійснюється за допомогою аналізу:

- складників дидактичної тріадної структури (учіння, викладання, управління);
- дидактичної тріади як єдиного функціонального цілого в процесі навчання.

Для організації процесу навчання, орієнтованого на сприяння сталому розвитку, проаналізуємо учіння як складник дидактичної діадної структури «учіння – викладання – управління». Учіння являє собою «усвідомлену, цілеспрямовану й самостійну діяльність того, хто навчається, яка супроводжується безпосередньою або опосередкованою взаємодією з іншими (тим, хто навчає, та тими, хто навчається), спрямовується на оволодіння знаннями, способами дій та на формування досвіду організації власної діяльності»⁹⁵⁷. Учіння не ототожнюється з поняттям «учбова діяльність», оскільки пронизує кожний вид людської діяльності, у тому числі й учбову діяльність. Пасивного учіння не буває, оскільки учити себе – це означає:

- виявляти активність, скеровану усвідомленою метою;
- самоорганізовувати дії, спрямовані на засвоєння певних знань, умінь, навичок, компетентностей.

В. Гузеєв та А. Остапенко характеризують «учіння як активний спосіб, що забезпечує навчання самого себе»⁹⁵⁸. За Р. Гегні⁹⁵⁹, процес учіння складається з фаз:

- фази сприймання (отримання інформації за рахунок актуалізації уваги, сприймання й короткочасного запам'ятовування);
- фази засвоєння (кодування й переведення отриманих знань у довгострокову пам'ять);
- фази зберігання (власне зберігання, пошук у пам'яті необхідної інформації й відтворення);
- фази виконання і контролю (зовнішнє виконання дій та одержування зворотного зв'язку).

⁹⁵⁶ Там само.

⁹⁵⁷ Мієр Т. І. Організація навчально-дослідницької діяльності молодших школярів: монографія. Кіровоград: ФО-П Александра М. В., 2016. 424 с.

⁹⁵⁸ Остапенко А. А. Моделирование педагогической реальности: теория и технологии. 2-е изд. Москва: Народное образование, 2007. 384 с. С. 248.

⁹⁵⁹ Gagni R. The condition of learning and theory of snstruction.4thedition. Holt. Rinehart and Winston. Inc. 1985. Florida-ABD.

Здійснення учіння стає можливим лише на певному щаблі розвитку психіки зокрема тоді, коли той, хто навчається, стає спроможним регулювати свої дії свідомо поставленою метою.

Під час організації процесу навчання, орієнтованого на сприяння сталому розвитку, важливо враховувати те, що переживання успіху в учінні спонукає до активних дій та діяльності та супроводжується почуттям пізнавального зростання, загальним позитивним ставленням до цього процесу та його результатів. У той час як відсутність переживання успіху в учінні, що відповідно до своєї сутності виражає ставлення до себе та до навчального предмета, негативно позначається на пізнавальній активності та на результативності діяльності того, хто навчається. А відтак, учіння доцільно розглядати в контексті інших складників дидактичної діадної структури «учіння – викладання – управління», а саме в контексті викладання та управління.

Для організації процесу навчання, орієнтованого на сприяння сталому розвитку, варто акцентувати увагу на процесі викладання. Викладання у ранзі складника дидактичної діадної структури являє собою «процес безпосереднього інформаційно-навчального впливу того, хто навчає, на того, хто навчається»⁹⁶⁰. Викладання включає в себе:

- постановку мети діяльності, тих, хто навчається;
- забезпечення інформаційно-навчального супроводу виконання ними різних видів діяльності.

Викладання може здійснюватися з використанням різних сучасних засобів, а також передбачати звернення до образів уяви. Інформаційно-навчальний вплив під час викладання забезпечується не лише мовленням того, хто навчає, а й його жестами, мімікою, тональністю голосу, темпом мовлення тощо.

Основа викладання складають знання (теоретичні (загальні (філософські, методологічні), спеціальні (педагогічні, дидактичні, психологічні, соціологічні, андрагогічні тощо), професійні (фахові), процесуальні, процедурні, технологічні, знакові тощо).

На якості викладання позначається рівень фахової майстерності викладача. Також на якість викладання впливають різні мотиви, зокрема:

- професійні (бажання здійснювати професійну діяльність по-новому, інтерес до педагогічної професії, можливість творчо себе реалізувати тощо);
- соціальні (реалізація прагнення здобути статус, вибудувати кар'єру тощо);
- мотиви престижу (досягти визнання серед колег тощо);
- мотиви співпраці (бажання використати побачене (сприйняте) в роботі, розширити свої функціональні можливості);
- мотиви самоактуалізації (бажання експериментувати, засвоювати нововведення сучасної психології, педагогіки, дидактики, соціології тощо).

На результативності викладання впливає:

- правильність, помірність темпу й інтонаційна виразність мовлення того, хто навчає;
- використання дистанції як засобу контакту та зміна місця положення в приміщенні під час процесу викладання;
- доброзичливий і зацікавлений погляд на тих, хто навчається.

Продуктивність викладання постає як значуща характеристика складника дидактичної діадної структури з огляду на організацію процесу навчання, орієнтованого на сприяння сталому розвитку. Непродуктивний рівень викладання характеризується тим, що той, хто навчає, переказує тим, хто навчається, те, що знає сам. За малопродуктивного викладання, інформаційно-навчальний вплив того, хто навчає, характеризується пристосуванням змісту інформації до особливостей тих, хто навчається. Під час реалізації середньо продуктивного викладання інформаційно-навчальний вплив спрямовується на безпосереднє й послідовне включення тих, хто навчається, у діяльність. Високий рівень викладання спрямовується на створення умов для різних способів учіння тих, хто навчається, та керування їхньої

⁹⁶⁰ Мієр Т. І. Організація навчально-дослідницької діяльності молодших школярів: монографія. Кіровоград: ФО-П Александрова М. В., 2016. 424 с.

пізнавальною самостійністю й активністю на основі зворотної інформації про перебіг процесу навчання.

Для організації процесу навчання, орієнтованого на сприяння сталому розвитку, варто акцентувати увагу на управлінні як складник дидактичної діадної структури «учіння – викладання – управління». Управління слід розуміти як постійний рух та обмін інформацією між учасниками процесу навчання, тобто між тим, хто навчає (суб'єкт управління), та тими, хто навчається (об'єкти управління). В управлінні інформація розглядається як засіб зв'язку суб'єкта з об'єктами управління та об'єктів управління із зовнішнім середовищем. Інформація управління процесом навчання містить сукупність відомостей, потрібних суб'єкту управління для пізнання та оцінювання стану процесу навчання. Інформація як зворотний зв'язок дає змогу суб'єктові управління зіставляти дійсний стан процесу навчання з тим, який було спроектовано відповідно до поставленої мети.

Здійснення управління передбачає володіння того, хто навчає, менеджерськими та дидактико-управлінськими знаннями й уміннями. Серед дидактико-управлінськими знань варто виокремити різні типи управління, зокрема⁹⁶¹:

- циклічний (діяльність тих, хто навчається, скеровується на основі цілеспрямованого контролю, самоконтролю та взаємоконтролю);
- спрямований (здійснюється на основі індивідуального управлінського впливу);
- розсіяний (реалізується в процесі навчання як фронтальне скеровування дій, тих, хто навчається);
- ручний (забезпечення вербального управління);
- автоматизований (реалізується в процесі навчання за допомогою різних сучасних засобів);
- розімкнутий (в умовах процесу навчання наявна некерована і неконтрольована діяльність тих, хто навчається).

Упродовж декількох століть скеровуюча діяльність того, хто навчається, набувала певних домінуючих характеристик, які склали основу для розроблення теорії управління та становлення різних стилів управління тими, хто навчає. Встановлено⁹⁶², що у разі реалізації в процесі навчання автократичного стилю управління дії тих, хто навчається, скеровувалися вказівками, інструкціями, контролем, який здійснювався тим, хто навчає, основі лише зорового сприйняття перебігу процесу навчання. Інформація про внутрішні протиріччя, що супроводжували усвідомлення тими, хто навчається, навчального матеріалу була відсутньою, оскільки не передбачалося висловлювання ними власних міркувань, постановка запитань чи залучення їх до обговорення актуальних проблем.

Серед управлінських дій, притаманних авторитарному типу управління процесом навчання, домінували вказівка, інструкція та подяка з докором («Ви добре попрацювали сьогодні, не чекав(ла) такої пізнавальної активності»). Певну зміну спектру управлінських дій можна пояснити тим, що інформація про внутрішні протиріччя, які породжувалися в свідомості тих, хто навчається, набувала деякого проговорювання ними. Цьому сприяло те, що в процесі навчання допускалася можливість участі тих, хто навчається, в обговоренні різних питань (аспектів проблеми), які стосувалися здійснюваної ними діяльності. Проте відведення тим, хто навчається, лише ролі пасивних слухачів, які сприймали результати формулювання тим, хто навчає, узагальнень, проміжних і загальних висновків перешкоджало постійному руху й обміну інформацією в процесі навчання.

До управлінських дій ліберального типу управління процесом навчання можна віднести пораду, інформування, керування на основі нечітких та неузгоджених вимог. Аналіз цих управлінських дій засвідчує, рух та обмін інформацією між учасниками цього процесу є епізодичним явищем. Відповідно той, хто навчає, через дефіцит зворотної інформації виявляє нечітку педагогічну позицію щодо ходу й результатів діяльності тих, хто навчається.

⁹⁶¹ Там само.

⁹⁶² Там само.

Інформування, епізодичне керування на основі нечітких та неузгоджених вимог – це управлінські дії, типові для реалізації тим, хто навчає, ігноруючого типу управління процесом навчання. Відсутність руху та обміну інформацією між його учасниками призводить до низької результативності процесу навчання.

Дещо інший набір управлінських дій використовувався тими, хто навчає, у разі здійснення демократичного типу управління процесом навчання. Це порада, інформування, узгодження, керування, яке здійснюється на основі чітко сформульованих вимог, що попередньо узгодженні з тими, хто навчається. Процес навчання «наповнений» спілкуванням, яке ґрунтується на глибокій повазі та орієнтує на самоорганізацію, самоуправління тими, хто навчається, власних дій, слугує вияву ними пізнавальної активності, супроводжується висловлюванням власних міркувань тощо.

Управління того, хто навчає, включає в себе такі взаємопов'язані функції, як⁹⁶³:

- планування (формулювання мети, визначення контенту діяльності, дидактичного інструментарію (форм, методів, засобів, прийомів);
- організація (реалізація процесу відповідно до запланованого);
- керування (використання різних засобів з метою активізації діяльності тих, хто навчається);
- контроль (поточний контроль – аналіз інформації про дійсний стан процесу навчання);
- регулювання (встановлення відповідності між діяльністю тих, хто навчається, та метою);
- координація (встановлення відповідності між досягнутими й очікуваними результатами, визначення подальших дій).

Для організації процесу навчання, орієнтованого на сприяння сталому розвитку, важливо сприймати складники дидактичної діадної структури «учіння – викладання – управління» як динамічні утворення, яке має змінюватися на інноваційній основі. Інноваційні нововведення, мають реалізовуватися в і полі діяльності того, хто навчається, і в полі діяльності тих, хто навчає, та слугувати ефективному функціонуванню тріади «учіння – викладання – управління» як єдиного цілого.

Дидактична тріада «учіння – викладання – управління» є цілим утворенням, що характеризується перебігом двох процесів:

- процесу функціонування (підтримання досягнутого в дидактичній тріаді «учіння – викладання – управління» як в єдиному цілому, тобто досягнення того моменту, коли процеси, що характеризують висхідну та низхідну стадії розвитку дидактичної тріади «учіння – викладання – управління» як єдиного цілого, знаходяться у стані відносної рівноваги);

- процесу розвитку (виведення дидактичної тріади «учіння – викладання – управління» як єдиного цілого на новий рівень функціонування).

Далі наведемо приклади процесу розвитку дидактичної тріади «учіння – викладання – управління» на основі введення в складники тріади сучасних авторських наукових напрацювань. Інноваційним авторським нововведенням у структурний складник тріади «викладання» може слугувати введення в науковий обіг поняття «міждіяльнісна інтеграція» (авторський доробок Т. Міер⁹⁶⁴) та застосування підходу «міждіяльнісна інтеграція» для ефективної організації викладання, тобто діяльності того, хто навчає, з метою забезпечення процесу безпосереднього інформаційно-навчального впливу на того, хто навчається.

Поняття «міждіяльнісна інтеграція» введено в науковий обіг на позначення^{965, 966}:

⁹⁶³ Там само.

⁹⁶⁴ Там само.

⁹⁶⁵ Міер Т. І. Дидактичні основи організації навчально-екскурсійної діяльності як засобу вибудовування суб'єкт-суб'єктної взаємодії тих, хто навчає, з тими, хто навчається. Научен вектор на Балканите. Вип. № 1. България: «Научен хронограф» ЕООД., 2018. С. 67-70.

1) стану поєднання різних видів діяльності у цілісність, що характеризується словами «впорядкування» і «взаємопроникнення», набуває вияву в повному і частковому поєднанні різних видів діяльності між собою та йменується «повна міждіяльнісна інтеграція» й «часткова міждіяльнісна інтеграція»;

2) процесу, що веде до цього стану;

3) результату, що отримано на основі поєднання різних видів діяльності між собою;

4) підходу як способу трактування стану, процесу чи результату певного педагогічного (дидактичного) явища.

Повною міждіяльнісною інтеграцією передбачено моделювання процесу навчання тими, хто навчає, на основі взаємопроникнення одного виду діяльності тих, хто навчається, в тло іншого виду діяльності. Приклади реалізації повної міждіяльнісної інтеграції може бути організація процесу навчання на основі:

- навчально-дослідницького завдання, яке є результатом поєднання навчальної діяльності з дослідницькою діяльністю й трактується таким контекстом: «спеціально створена навчальна ситуація, яка являє собою низку взаємопов'язаних навчальних проблем, які, набувши вигляду оптимальних структурних одиниць навчального матеріалу (вправ, задач, дидактичних ігор, навчальних проектів, дослідів, спостережень, екскурсій, практичних робіт), містять необхідну супровідну навчальну інформацію (запитання, приписи, інструкції, алгоритми способів дій тощо), сприяють пізнавальній самостійності тих, хто навчається, та їх взаємодії з іншими учасниками процесу навчання та спрямовують дії тих, хто навчається, в напрямі формулювання проміжних і кінцевих висновків з метою відкриття суб'єктивно нових знань і способів дій»⁹⁶⁷;

- навчально-екскурсійне завдання, що є продуктом поєднання навчальної діяльності з екскурсійною діяльністю й тлумачиться як «спеціально створена навчальна ситуація, що являє собою низку взаємопов'язаних міні-завдань, послідовне розв'язання яких здійснюється в ході екскурсійної діяльності з використанням супровідної навчальної інформації (запитань, приписів, інструкцій, алгоритмів способів дій тощо), передбачає вияв пізнавальної активності тих, хто навчається, в різноспособовому учінні (учіння «я навчаю себе», учіння «я навчаю інших», учіння «мене навчають інші», учіння у взаємонавчанні), яке спрямовується на формулювання проміжних і кінцевих висновків діяльності»⁹⁶⁸.

Часткова міждіяльнісна інтеграція набуває вияву в моделюванні процесу впорядкування одного виду діяльності у складі іншого виду діяльності на рівні окремого етапу діяльності тих, хто навчається. У цьому випадку організація діяльності тих, хто навчається може здійснюватися в такій послідовності: ті, хто навчаються, долучаються до виявлення проблеми (протиріччя); застосовують відомі знання і способи дій для вирішення проблеми (подолання протиріччя); формулюють припущення щодо способу чи результату розв'язання проблеми (подолання протиріччя); послідовно виконують дії з виявлення істинності чи хибності висунутого припущення; формулюють висновки на основі отриманих даних.

Інноваційним авторським нововведенням у структурний складник тріади «управління» може слугувати результат введення в науковий обіг поняття «екоінтедиференційний підхід» (авторський доробок Л. Голодюк^{969, 970}). Уведення в науковий обіг цього поняття здійснено на позначення^{971, 972}:

⁹⁶⁶ Мієр Т. І. Організація навчально-дослідницької діяльності молодших школярів: монографія. Кіровоград: ФО-П Александрова М. В., 2016. 424 с.

⁹⁶⁷ Там само.

⁹⁶⁸ Мієр Т. І. Дидактичні основи організації навчально-екскурсійної діяльності як засобу вибудовування суб'єкт-суб'єктної взаємодії тих, хто навчає, з тими, хто навчається. Научен вектор на Балканите. Вип. № 1. България: «Научен хронограф» ЕООД., 2018. С. 67-70.

⁹⁶⁹ Голодюк Л. С. Організація навчально-пізнавальної діяльності учнів основної школи у навчанні математики в урочний та позаурочний час: теоретичний аспект: монографія. Кропивницький: ФО-П Александрова М. В., 2017. 404 с.

1) наукової позиції щодо організації діяльності тих, хто навчається, на основі цілеспрямованої гармонізації впливів вікових і життєвих криз;

2) практичної реалізації екологізації як орієнтованості того, хто навчає, на зведення до мінімуму «життєвих криз», які переживаються тими, хто навчаються, або тим, хто навчається, унаслідок особливих випадкових обставин, що набули розгортання на особистісному, міжособистісному або суспільному рівнях, виявляються в родинному колі чи в колективі тих, хто навчаються;

3) гнучкого запровадження інтеграції й диференціації з метою пом'якшення перебігу вікових і життєвих криз.

Відповідно до авторського доробку Л. Голодюк^{973, 974}, застосування екоінтедиференційного підходу слугує трактуванню результатів постійного руху й обміну інформацією між тим, хто навчає (суб'єкт управління), та тими, хто навчаються (об'єкти управління). Це стає можливим тому, що отримана інформація, будучи засобом зв'язку між учасниками процесу навчання та зовнішнім середовищем, містить сукупність відомостей, необхідних для пізнання та оцінювання стану процесу навчання на основі встановлення наявності чи відсутності ознак вікових (умовна назва перехідних етапів від одного вікового відтинку до іншого періоду розвитку того, хто навчається) і життєвих (будь-яка руйнівна подія життя, що спричиняє втрату важливих відносин і соціального статусу, вимагає коригування, здатна загрожувати цілісності особистості та соціальним відносинам) криз. Отримання зазначених даних надає тому, хто навчає, повну інформацію про те, яким чином доцільніше в умовах, які виявлено, організувати процес навчання.

Л. Голодюк⁹⁷⁵ зазначає, що в межах як вікової кризи, так і життєвої у тих, хто навчається, спостерігається:

- зниження успішності;
- послаблення інтересу до процесу навчання;
- загальне зниження працездатності;
- несподівані форми протесту проти реального або уявного тиску з боку тих, хто навчає.

У разі наявності в поведінці тих, хто навчається, ознак вікових і (чи) життєвих криз, вибудовування навчально-пізнавальної діяльності здійснюється з домінуванням інтеграції, тобто їх об'єднання у комфортні для взаємодії групи за власним вибором, який опосередковано контролюється тим, хто навчає, через складність змісту запропонованих задач (завдань), та власним бажанням тим, хто навчається, розвивати здібності інших («я можу і хочу допомогти іншому (іншим)»^{976, 977}).

⁹⁷⁰ Голодюк Л. С. Екоінтедиференційний підхід та підхід міждіяльній інтеграції у навчанні математики. Проблеми математичної освіти (ПМО – 2017): матеріали міжнародної науково-методичної конференції (Черкаси, 26-28 жовтня 2017 р.). Черкаси: Вид. ФОП Гордієнко Є. І., 2017. С. 58-59.

⁹⁷¹ Голодюк Л. С. Організація навчально-пізнавальної діяльності учнів основної школи у навчанні математики в урочний та позаурочний час: теоретичний аспект: монографія. Кропивницький: ФО-П Александрова М. В., 2017. 404 с.

⁹⁷² Голодюк Л. С. Екоінтедиференційний підхід та підхід міждіяльній інтеграції у навчанні математики. Проблеми математичної освіти (ПМО – 2017): матеріали міжнародної науково-методичної конференції (Черкаси, 26-28 жовтня 2017 р.). Черкаси: Вид. ФОП Гордієнко Є. І., 2017. С. 58-59.

⁹⁷³ Голодюк Л. С. Організація навчально-пізнавальної діяльності учнів основної школи у навчанні математики в урочний та позаурочний час: теоретичний аспект: монографія. Кропивницький: ФО-П Александрова М. В., 2017. 404 с.

⁹⁷⁴ Голодюк Л. С. Екоінтедиференційний підхід та підхід міждіяльній інтеграції у навчанні математики. Проблеми математичної освіти (ПМО – 2017): матеріали міжнародної науково-методичної конференції (Черкаси, 26-28 жовтня 2017 р.). Черкаси: Вид. ФОП Гордієнко Є. І., 2017. С. 58-59.

⁹⁷⁵ Голодюк Л. С. Організація навчально-пізнавальної діяльності учнів основної школи у навчанні математики в урочний та позаурочний час: теоретичний аспект: монографія. Кропивницький: ФО-П Александрова М. В., 2017. 404 с.

⁹⁷⁶ Там само.

За відсутності в поведінці тих, хто навчається ознак вікових та життєвих криз вибудовування навчально-пізнавальної діяльності здійснюється з домінуванням диференціації. Зазначене реалізується як свідоме обрання тим, хто навчається, одного з видів диференціації, зокрема диференціації за різноспособовим виявом пізнавальної активності («я хочу»); диференціації за бажанням розвивати свої здібності («я можу»); диференціації за різноспособовим виявом пізнавальної активності й бажанням розвивати свої здібності («я можу і хочу»^{978, 979}).

Отже, інноваційне авторське нововведення Л. Голодюк⁹⁸⁰ реалізується на рівні управління й слугує гнучкому запровадженню інтеграції й диференціації з метою пом'якшення перебігу вікових і життєвих криз, котрі можуть переживатися тими, хто навчається.

Інноваційним авторським нововведенням у структурний складник тріади «учіння» стало⁹⁸¹:

- розроблення способів учіння «я навчаю себе», мене навчають інші», «я навчаю інших», «учіння у взаємонавчанні» з огляду на функціонування локального освітньо-інформаційного простору взаємодії учасників процесу навчання;

- розроблення макету загальної таблиці-матриці організації процесу навчання з дотриманням тріади «учіння – викладання – управління» (Табл. 1);

- розроблення таблиці-матриці проблемного викладу навчального матеріалу, таблиці-матриці реалізації частково-пошукового викладу навчального матеріалу, таблиці-матриці організації діяльності тих, хто навчається, під час проведення навчальної самостійної роботи (авторський доробок Т. Мієр⁹⁸²).

Використання зазначеного доробку (Табл. 1) здійснювалося з метою:

- акцентування уваги тих, хто навчається, на можливості застосування різних способів учіння тих, хто навчається⁹⁸³;

- здійснення управління процесом одночасного перебування тих, хто навчається, в різних способах учіння⁹⁸⁴;

- реалізації управлінських дій, спрямованих на пізнання й оцінювання стану процесу навчання з метою встановлення наявності (відсутності) ознак вікових і (чи) життєвих криз та гнучкого запровадження інтеграції й диференціації з метою пом'якшення їх перебігу, тобто практична реалізація екоінтегративного підходу (інноваційне авторське нововведення Л. Голодюк^{985, 986}.) тощо.

⁹⁷⁷ Голодюк Л. С. Екоінтегративний підхід та підхід міждіяльній інтеграції у навчанні математики. Проблеми математичної освіти (ПМО – 2017): матеріали міжнародної науково-методичної конференції (Черкаси, 26-28 жовтня 2017 р.). Черкаси: Вид. ФОП Гордієнко Є. І., 2017. С. 58-59.

⁹⁷⁸ Голодюк Л. С. Організація навчально-пізнавальної діяльності учнів основної школи у навчанні математики в урочний та позаурочний час: теоретичний аспект: монографія. Кропивницький: ФО-П Александрова М. В., 2017. 404 с.

⁹⁷⁹ Голодюк Л. С. Екоінтегративний підхід та підхід міждіяльній інтеграції у навчанні математики. Проблеми математичної освіти (ПМО – 2017): матеріали міжнародної науково-методичної конференції (Черкаси, 26-28 жовтня 2017 р.). Черкаси: Вид. ФОП Гордієнко Є. І., 2017. С. 58-59.

⁹⁸⁰ Голодюк Л. С. Організація навчально-пізнавальної діяльності учнів основної школи у навчанні математики в урочний та позаурочний час: теоретичний аспект: монографія. Кропивницький: ФО-П Александрова М. В., 2017. 404 с.

⁹⁸¹ Мієр Т. І. Організація навчально-дослідницької діяльності молодших школярів: монографія. Кіровоград: ФО-П Александрова М. В., 2016. 424 с.

⁹⁸² Там само.

⁹⁸³ Там само.

⁹⁸⁴ Там само.

⁹⁸⁵ Голодюк Л. С. Організація навчально-пізнавальної діяльності учнів основної школи у навчанні математики в урочний та позаурочний час: теоретичний аспект: монографія. Кропивницький: ФО-П Александрова М. В., 2017. 404 с.

⁹⁸⁶ Голодюк Л. С. Екоінтегративний підхід та підхід міждіяльній інтеграції у навчанні математики. Проблеми математичної освіти (ПМО – 2017): матеріали міжнародної науково-методичної конференції (Черкаси, 26-28 жовтня 2017 р.). Черкаси: Вид. ФОП Гордієнко Є. І., 2017. С. 58-59.

Переживання успіху в учінні тими, хто навчається, спонукало їх до активної діяльності, а виразне переживання почуття пізнавального зростання породило позитивне ставлення до перебігу процесу навчання та його результатів. Використання сучасних інноваційних авторських нововведень слугує:

- інноваційною основою для організації процесу навчання, орієнтованого на сприяння сталому розвитку;

- моделюванню процесу навчання з чіткою продуманістю як реалізованості кожного із складників дидактичної тріади «учіння – викладання – управління», так і організації процесу навчання, під час якого зазначена тріада виступає як нове цілісне утворення, що відображає діяльність тих, хто навчається, та тих, хто навчає, у взаємообумовлюючих впливах;

- суттєвому зростанню у процесі навчання показників ефективної самореалізації тих, хто навчається, та тих, хто навчає, з огляду на моделювання й організацію процесу навчання з акцентуванням уваги на складниках дидактичної діадної структури «учіння – викладання – управління».

Таблиця 1. Макет загальної таблиці-матриці організації процесу навчання з дотриманням тріади «учіння – викладання – управління»

Викладання – діяльність того, хто навчає	Учіння – діяльність того, хто навчається	Управління – діяльність того, хто навчає
Застосування підходу «міждіяльнісна інтеграція» у разі організації діяльності того, хто навчається, у назві якої зазначено два (три) види діяльності (як-от, навчально-екскурсійна, проєктно-управлінська, навчально-дослідницька, навчально-пізнавальна тощо). Застосування підходу «міждіяльнісна інтеграція» слугує ґрунтовному визначенню дидактичних основ організації освітнього процесу на основі повного або часткового поєднання різних видів діяльності між собою; визначення різних способів учіння тих, хто навчається.	Організація учіння з урахуванням: - способів його здійснення («я навчаю себе», «мене навчають інші», «я навчаю інших», «учіння у взаємонавчанні»); - кількості тих, хто навчається (індивідуальне, парне, групове, міжгрупове); - вияву пізнавальної самостійності та взаємодії з іншими.	Реалізація функцій управління: - планування (формулювання мети, визначення контенту діяльності, дидактичного інструментарію); - організація (організація процесу навчання відповідно до запланованого та з урахуванням результатів застосування екоінтедиференційного підходу, тобто встановлення наявності чи відсутності ознак вікових і (чи) життєвих криз); - керування (використання різних засобів з метою активізації навчально-пізнавальної діяльності тих, хто навчається, у тому числі й гнучке запровадження інтеграції та диференціації з метою пом'якшення перебігу вікових і життєвих криз, котрі переживаються тими, хто навчається, у разі вияви ознак криз); - контроль (поточний контроль (на основі отриманої інформації про хід навчально-пізнавальної діяльності тих, хто навчається); - регулювання (встановлення відповідності між діяльністю тих, хто навчається, та метою); - координація (встановлення відповідності між досягнутими й очікуваними результатами, визначення подальших дій).

Отже, організацію процесу навчання, орієнтованого на сприяння сталому розвитку, слід розглядати і як соціальне утворення, якість та ефективність функціонування якого суттєво позначається на особистісному й суспільному прогресі; і як динамічне соціальне утворення, що зазнає процесу розвитку у разі запровадження результатів сучасних наукових досліджень у різних галузях науки (психології, педагогіці, дидактиці, технологічних науках тощо) як інноваційної основи для змін.

Процес навчання, орієнтований на сприяння сталому розвитку, має реалізовуватися на основі взаємопов'язаної діяльності тих, хто навчається, з тими, хто навчає. Активна діяльність тих, хто навчається, має розглядатися як результат чіткого продумування реалізації кожного зі складників дидактичної діадної структури та передбачати функціональність тріади «учіння – викладання – управління» як єдиного цілого.

Література

1. Голодюк Л. С. Організація навчально-пізнавальної діяльності учнів основної школи у навчанні математики в урочний та позаурочний час: теоретичний аспект: монографія. Кропивницький: ФО-П Александрова М. В., 2017. 404 с.
2. Голодюк Л. С. Екоінтегративний підхід та підхід міждіяльнісної інтеграції у навчанні математики. Проблеми математичної освіти (ПМО – 2017): матеріали міжнародної науково-методичної конференції (Черкаси, 26-28 жовтня 2017 р.). Черкаси: Вид. ФОП Гордієнко Є. І., 2017. С. 58-59.
3. Мієр Т. І. Дидактичні основи організації навчально-екскурсійної діяльності як засобу вибудовування суб'єкт-суб'єктної взаємодії тих, хто навчає, з тими, хто навчається. Научен вектор на Балканите. Вип. № 1. Българиа: «Научен хронограф» ЕООД., 2018. С. 67-70.
4. Мієр Т. І. Організація навчально-дослідницької діяльності молодших школярів: монографія. Кіровоград: ФО-П Александрова М. В., 2016. 424 с.
5. Освітологія: витоки наукового напрямку : монографія / За ред. В. О. Огнев'юка; авт. кол.: В. О. Огнев'юк, С. О. Сисоєва, Л. Л. Хоружа, І. В. Соколова, О. М. Кузьменко, О. О. Мороз. Київ: ВП «Едельвейс», 2012. 336 с.
6. Остапенко А. А. Моделирование педагогической реальности: теория и технологии. 2-е изд. Москва: Народное образование, 2007. 384 с. С. 248.
7. Савош В. О. Професійний розвиток учителів фізики в системі неперервної освіти: теорія і практика: монографія. Луцьк: ТМ «ВолиньПоліграф», 2020. 420 с.
8. Gagni R. The condition of learning and theory of snstruction.4thedition. Holt. Rinehart and Winston. Inc. 1985. Florida-ABD.

3.21. INTRODUCTION OF A COMMUNICATIVE APPROACH (CLT) TO FOREIGN LANGUAGES TEACHING FOR BLENDED LEARNING DURING QUARANTINE PERIOD

3.21. ВПРОВАДЖЕННЯ КОМУНІКАТИВНОГО ПІДХОДУ ДО ВИКЛАДАННЯ ІНОЗЕМНИХ МОВ (CLT) ПІД ЧАС ЗМІШАНОГО НАВЧАННЯ У ПЕРІОД КАРАНТИНУ

Люди в усьому світі прагнуть вільно володіти двома і більше мовами. Це обумовлено тим, що вивчення іноземної мови сприяє розвитку комунікативної компетенції, формує здатність використовувати її як інструмент взаємодії та спілкування людей, що на сьогоднішній день відіграє важливу роль для побудови успішної кар'єри, тому завдання ЗВО – забезпечити достатній рівень володіння іноземною мовою серед студентів.

Методичні засади мовного навчання змінювалися відповідно до цих вимог. Наприклад, у шістдесяті роки 20 століття викладання іноземних мов у Британії зазнало значних змін. Науковці прийшли до висновку, що стара система (підхід, у якому навчали не спілкуванню, а механічному перекладу з допомогою граматичних схем та словника), її теоретичні засади та практична реалізація більше не відповідали потребам того часу. Почали розвиватися технології ситуативного навчання.

Метою фахівців стало виявлення найбільш ефективної формули викладання іноземних мов у вищих навчальних закладах технічного профілю, яка б посприяла високому рівню майстерності у використанні іноземної мови.

Пізніше, у 1972-му, дослідник з Британії Д. А. Вілкінс (D. A. Wilkins) опрацював функціональний (комунікативно-діяльнісний) потенціал мови і, проаналізувавши систему, виокремив інформативні значення, які повинна розуміти й висловлювати людина, яка вивчає мову. Було наголошено на необхідності розвитку мовленнєвих умінь (англ. communicative proficiency). Методисти назвали цей підхід комунікативним – the Communicative Approach або the Communicative Language Teaching (CLT). З того часу це один з найкращих способів вивчення іноземної мови.

Аналіз наукової літератури надав змогу визначити, що CLT покликаний в першу чергу зняти страх перед спілкуванням. Комунікативність проявляється в функціональності – діяльнісній стороні навчання. Тому, за словами Дж. Річардса та Т. Роджерса, комунікативне викладання мови найкраще вважати саме підходом, а не методом.⁹⁸⁷

Для CLT метою вивчення мови є її ефективне використання для «реальних комунікативних потреб, а не просто для того, щоб надати студентам знання про граматичну систему цієї мови».⁹⁸⁸ Граматика і лексика фактично перестали бути основним об'єктом уваги – вони використовуються як допоміжний матеріал і вивчаються автоматично. Такий підхід суттєво відрізнявся від граматико-перекладного методу. Головною метою навчання іноземній мові стало застосування набутих знань в реальному (переважно усному) спілкуванні; а письмові тексти та граматичні вправи перестали бути основним засобом. Замість них викладач пропонував різні ситуації, що моделюють реальне спілкування, у якому враховуються професійне середовище, культурне оточення та індивідуальні особливості учасників діалогу.

Дж. Річардс наголосує на тому, що CLT вимагає від учнів та студентів участі у спільних аудиторних заняттях, а не залучення їх до індивідуальних пошуків. Викладач стає фасилітатором, посередником, який дає студентам змогу розвивати плинність у використанні мови. Студенти беруть участь у змістовній взаємодії, під час якої «обговорюються значення

⁹⁸⁷ Richards, J., and Rodgers, T. (2001): Approaches and methods in language teaching, Cambridge, Cambridge University Press, 282 p.

⁹⁸⁸ Pham, H. H. (2007): Communicative language teaching: Unity within diversity, ELT Journal, 61 (3), 193-201.

та комунікативні стратегії, вирішуються непорозуміння; молоді люди вчаться оминати конфліктні ситуації».⁹⁸⁹

Б. Кумаравадівелу аналізує переваги CLT і говорить, що він заохочує «творче, непередбачуване та цілеспрямоване використання мови як засобу спілкування... щоб допомогти учням підготуватися до комунікації в реальному світі за межами аудиторії». Вчителі повинні використовувати такі види активності, як доповнення інформації, драматичні прийоми та «інноваційні заняття (рольові ігри та сценарії), спрямовані на створення та підтримку мотивації студентів».⁹⁹⁰

Разом з тим протягом останнього року суспільство переживає складний період надзвичайної ситуації, пов'язаної з заходами боротьби проти поширення коронавірусу. Заклади освіти вперше вимушені були перейти на неочікувано довготривалий карантин з використанням дистанційного навчання.

За таких умов кількість аудиторних годин стала мінімальною. А отже, головна умова для реалізації комунікативного підходу опинилась під загрозою. Але кожна проблема – це водночас привід до якісних змін, пошук нових можливостей освоєння сучасних новітніх технологій.

Саме тому, незважаючи на велику кількість досліджень із зазначеної тематики, реалії сучасності вимагають перегляду змісту комунікативного підходу та створення нових теоретичних засад, які б обґрунтовували можливості його якісного впровадження засобами інформаційних технологій.

Серед основних завдань цієї статті є:

- визначення причин, через які комунікативний підхід до викладання іноземних мов є найкращим для формування вмінь та навичок студентів немовних ЗВО;
- аналіз переваг та недоліків комунікативного методу;
- виявлення труднощів, які треба подолати студентам, що вивчають іноземну мову дистанційно, використовуючи цей метод;
- поради стосовно шляхів реалізації комунікативного методу для змішаного навчання іноземним мовам під час карантину, спричиненого пандемією COVID-19.

Комунікативна технологія є найкращою, тому що вона передбачає максимальне занурення в мовне середовище і позбавлення від бар'єрів у спілкуванні. Основна мета, яку переслідує викладач при навчанні іноземних мов в рамках комунікативної методики – це, по-перше, навчити студентів вільно говорити іноземною мовою, а по-друге, почати думати як носій мови.

У 1975 році М. Халлідей виніс на розгляд академічної спільноти свою лінгвістичну теорію функціонального користування мовою. Він зазначив, що найпершими функціями, які людина з дитинства використовує для того, щоб заговорити на своїй рідній мові, є наступні:

- мова як інструмент розуміння чужого мовлення;
- мова як регулятор, за допомогою якого здійснюється контроль над поведінкою дорослих та однолітків;
- мова як спосіб взаємодії з оточенням;
- мова як особисте вираження власних емоцій, почуттів та намірів;
- творча функція мови, що полягає у відкритті та пізнанні невідомого й формуванні нових нейронних зв'язків;
- мова як система образів – мрій та уявлень про довколишній світ;
- мова як номінативний інструмент для позначення світу речей та передачі цієї інформації.⁹⁹¹

Ця лінгвістична теорія мала визначальний вплив на методику викладання. Вона сприяла появі CLT та розширила уявлення про функціональне користування мовою.

⁹⁸⁹ Richards, J. C. (2006): *Communicative language teaching today*, Cambridge, Cambridge University Press, 14.

⁹⁹⁰ Kumaravadivelu, B. (2006): *TESOL methods: Changing tracks, challenging trends*, *TESOL Quarterly*, 40 (1), 59-81.

⁹⁹¹ Halliday, M. (1994): *Introduction to Functional English Grammar*, London, Edward Arnold, 1994, 347 p.

Якщо оформити основні положення цієї теорії у вигляді тез, отримаємо наступний результат:

1. Мова є системою та засобом вираження семантичних характеристик.
2. Вона потрібна для встановлення відносин у людському суспільстві під час взаємодії та спілкування людей.
3. Функції мови знаходять вираження у її структурі, яка використовується для комунікації.
4. Граматичні елементи та структурний поділ не є основними одиницями мови. Дискурс проявляється у поєднанні мовлення та контексту, ситуації його здійснення, намірів та результатів.

Серед інших ознак комунікативного підходу до вивчення іноземних мов варто зазначити такі:

1) основним завданням викладача є навчання учнів (студентів) умінню вести діалог іноземною мовою на рівні, достатньому для розуміння у майбутній фаховій діяльності студента;

2) мета реалізується за допомогою ділової гри, де моделюються реальні комунікативні ситуації, типові для тієї чи іншої спеціальності або країни. Практичне застосування фонетичних, граматичних та лексичних засобів спілкування, а також чотирьох видів мовленнєвої діяльності, до яких належать говоріння, читання, аудіювання та письмо, є показником успішного оволодіння необхідними навичками МД;

3) на заняттях з іноземної мови треба з обережністю використовувати пояснення рідною мовою. Спочатку їх можна замінити жестами (наприклад, для кращого розуміння інтонаційних конструкцій можна робити хвилеподібні рухи руками), наочними матеріалами (фото, презентаціями тощо), а на більш високих рівнях доцільно пояснювати значення слів іноземною мовою;

4) граматику може використовуватися на рівні інтуїції, внутрішнього відчуття правильності побудованих речень. Цим комунікативний підхід кардинально відрізняється від традиційних методів вивчення лексики та граматики;

5) контекст має вирішальне значення при вивченні лексичних одиниць (у традиційній методиці лексика була ізольованою).

Принципами комунікативно орієнтованого навчання можна вважати наступні:

1) принцип комунікативності (спрямованості на мовлення), який передбачає практичне користування мовою для вирішення ситуативних завдань загальнокультурного та професійного характеру;

2) принцип індивідуальності, коли враховується психологічний тип студента, що впливає на успішність його навчання;

3) роль принципу автентичності в тому, щоб на заняттях використовувались оригінальні, не адаптовані тексти. Цей принцип є особливо актуальним для немовних ЗВО, де студенти вивчають наукову термінологію своєї спеціальності;

4) принцип інформаційного обміну або інтерактивності. Це протидія інертності студентів на занятті, ключ до підвищення мотивації та успішності. Разом з тим це запорука групової взаємодії, де моделюється майбутня фахова діяльність;

5) принцип прискореного, інтенсивного вивчення іноземної мови у технічних ЗВО. Постійна практика схожа на тренування у спортивному залі – вона підтримує рівень володіння іншомовною лексикою, актуалізує фонові знання. Дуже часто на заняттях працюють з текстами – читають їх, перекладають, виконують спеціальні вправи, де з усних завдань у кращому випадку студент може лише відповідати на питання з підручника. Звичайно, цей метод має свої переваги, але не є достатнім, оскільки в пошуках відповідей на питання студент раз за разом звертається до підручника, замість своїх думок читає готові фрази, боячись відірватися очима від тексту. Не розвивається його творче відношення до предмета бесіди, немає емоційної складової, немає мотивації;

б) ситуативно-тематичний принцип стимулює продуктивність висловлювань, переводить лексичні одиниці з пасивного словникового запасу в активний, з механічної пам'яті у довготривалу. Студент зосереджується на самостійному відборі конструкцій та лексико-граматичних засобів. Він вчиться обґрунтовувати свій задум, аргументувати власні рішення за допомогою логічних операцій – аналізу та синтезу, порівняння, зіставлення та узагальнення;

7) принцип перцепції, тобто розуміння і сприйняття мети, поставленої викладачем, як своєї власної. Це багатофункціональний процес формування емоційного відгуку, взаєморозуміння у колективі однодумців. Перцептивна сторона активізує ефекти міжособистісного сприйняття людини людиною, усуває соціальні стереотипи та допомагає подолати бар'єри у спілкуванні.

Отже, перевагами комунікативного підходу можна вважати безліч аспектів. Це орієнтація на потреби студента, мова якого персоналізується та навіть локалізується відповідно до його інтересів. Молоді люди вчать розмовляти іноземною мовою, щоб бути більш досвідченими та ефективними у професійному плані.

Проте є й недоліки. Перш за все, це недостатня увага до контексту, в якому відбувається саме навчання. Часто комунікативний підхід трактують так: «Якщо викладач розуміє студента, ми маємо хороший зворотний зв'язок». Але не треба забувати про те, що викладач-філолог не є вузьким спеціалістом у технічних галузях знань, тож він не може повною мірою слідкувати за правильністю вживання термінології.

Іншим недоліком є те, що підхід CLT фокусується на плавності, але не на точності. Підхід не зосереджений на зменшенні помилок, а натомість створює ситуацію, коли учні використовують свої мобільні браузери для розв'язання своїх комунікативних проблем. Таким чином, вони можуть формувати некогерентні, граматично неправильні речення.

Якщо ж говорити про сьогоденну ситуацію з пандемією коронавірусу, то найголовнішим недоліком CLT багато викладачів вважають складність його реалізації через відсутність живого аудиторного спілкування.

Починаючи з весни 2020 року, в Україні, як і в усьому світі, навчання періодично проводиться в Інтернеті, щоб забезпечити дистанціювання та запобігти поширенню хвороби. Вчителі та викладачі англійської мови повинні використовувати асинхронні та синхронні онлайн-платформи для заміни стаціонарних занять. Прискореними темпами відбувалась адаптація навчально-методичних матеріалів з синхронним викладанням в Інтернеті.

На звичайних аудиторних заняттях студенти отримують від викладача усні вказівки та / або представляють виконані завдання чи запитання для обговорення за допомогою презентаційних слайдів. Викладач встановлює певний обсяг часу для кожного завдання чи обговорення. Кожному студенту відводиться певна роль у діловій грі, він отримує картку з написаною умовою – починає діяти елемент несподіванки, що зацікавлює молоду людину у процесі навчання.

Тож у чому, на думку методистів, полягають проблеми синхронного навчання в Інтернеті? Згідно з дослідженнями Університету Джона Хопкінса, однією із задач є управління особистими внесками студентів у процес комунікації, забезпечення таких умов, щоб усі висловлювали свої думки і ніхто при цьому не домінував у розмові.⁹⁹²

Аналізуючи кількісні характеристики спілкування студентів та якість їх взаємодії, О. Берглунд знайшов кілька прикладів мультимодальних взаємодій, коли «внески студентів часто [склалися] з довгих монологічних висловлювань».⁹⁹³

К. Кард і Л. Хортон також стверджують, що «комп'ютерні технології не завжди сприяють двосторонній взаємодії» між студентами.⁹⁹⁴

⁹⁹² Johns Hopkins University (2010): Synchronous vs. asynchronous distance learning activities, Johns Hopkins University School of Education, Center for Technology in Education.

⁹⁹³ Berglund, O. T. (2009): Multimodal student interaction online: An ecological perspective, *ReCALL*, 21(2), 186-205.

⁹⁹⁴ Card, K. A., & Horton, L. (2000): Providing access to graduate education using computer mediated communication, *International Journal of Instructional Media*, 27 (3), 235-245.

Інші труднощі можна виявити при порівнянні аудиторних занять та спілкування в Інтернеті. К. Ванг та Х. Ву пояснюють, що аудиторні обговорення, швидше за все, включатимуть більше взаємодій, ніж онлайн-обговорення, і ця взаємодія є більш різноспрямованою з точки зору інших учасників заняття, які в цей час роблять додаткові зауваження, коментарі чи роз'яснення: «Процес аудиторного обговорення є більш інтерактивним і [проходить] різними шляхами. На відміну від нього, онлайн-обговорення [є] більш обмеженим і [як правило] одноманітним».⁹⁹⁵

Д. Джонсон та його співавтори обговорюють той факт, що спілкування віч-на-віч в аудиторії забезпечує безліч каналів невербальної інформації. Це, наприклад, тембр голосу, жести та вираз обличчя, які виграють у порівнянні з будь-якими формами комп'ютерного спілкування. Це пов'язано з тим, що «особисте спілкування дозволяє невербальній, особистій інформації трансформуватися в режимі реального часу, синхронно»,⁹⁹⁶ і це має додаткову цінність, адже надає можливість інтерпретувати невербальну поведінку, таку як постава чи вираз обличчя.

Дослідження Р. Тріндер показує: щоб покращити своє вільне володіння іноземною мовою, 78% респондентів віддають перевагу спілкуванню віч-на-віч. Вони вважають навчання у голосовому або відеочаті недосконалим через технічні проблеми, такі як якість звуку (у тому числі під час прослуховування аудіозаписів). У своїх коментарях такий вид спілкування викладача зі студентами вони визначають як «менш прямий», «менш особистий», «менш цілеспрямований» та «менш спонтанний», залежний від мережевих технологій. Автори зробили висновок про відсутність емоційних (когнітивних) складових у такому спілкуванні. Для респондентів «розмова у чаті відокремлена від контексту спільного соціального та фізичного оточення». Багато з них сумували за «радістю перебування з іншою людиною», їм бракувало правдивості / автентичності, оскільки «голосовий чат був суто слуховою / усною формою спілкування». Найчастіше студенти були незадоволені відсутністю «ознак міміки та мови тіла, які студенти вважають життєво необхідною допомогою для розуміння навчального матеріалу».⁹⁹⁷

Цікавими є висновки, отримані під час дослідження Р. Вурдієна: студенти, які брали участь у комунікативних завданнях за допомогою відеоконференцій Zoom та Google Meet, перевершували за показниками ефективності контрольну групу, яка виконувала ті самі завдання в аудиторії. Однак, незважаючи на позитивні результати та в цілому непогане ставлення до навчання за допомогою відеоконференцій, в інтерв'ю учасники одноголосно заявляли, що хотіли б спілкуватися в аудиторії. Атмосфера відеоконференцій «виглядала дещо холодною, оскільки студенти та викладач спілкувалися віртуально, з відповідною відсутністю особистого контакту».⁹⁹⁸

Незважаючи на проблеми, пов'язані з синхронним онлайн-навчанням, Л. Яманта-Лінч заявляє, що «синхронні онлайн-засідання великої кількості студентів та добре структуровані зустрічі невеликих груп можуть допомогти студентам відчути емоційний зв'язок зі своїми однолітками та викладачем та залишатися залученим до студентського життя», оскільки синхронне спілкування дозволяє студентам брати участь у спонтанних дискусіях.⁹⁹⁹

Синхронне навчання дає змогу викладачам взаємодіяти зі студентами безпосередньо, в режимі реального часу, щоб миттєво оцінити відсоток участі студента у розв'язанні комунікативних задач. Учасники також можуть отримувати миттєві відгуки, відповіді,

⁹⁹⁵ Wang, Q., & Woo, H. L. (2007): Comparing asynchronous online discussions and face-to-face discussions in a classroom setting, *British Journal of Educational Technology*, 38 (2), 272-286.

⁹⁹⁶ Johnson, D., Sutton, P., & Poon, J. (2000): Face-to-face vs CMC: Student communication in a technologically rich learning environment. Retrieved from http://www.ascilite.org.au/conferences/coffs00/papers/daniel_johnson.pdf.

⁹⁹⁷ Trinder, R. (2015): Blending technology and face-to-face: Advanced students' choices, *ReCALL*, 28 (1), 83-102.

⁹⁹⁸ Vurdien, R. (2019): Videoconferencing: Developing students' communicative competence, *Journal of Foreign Language Education and Technology*, 4 (2), 269-298.

⁹⁹⁹ Yamagata-Lynch, L. C. (2014): Blending online asynchronous and synchronous learning, *The International Review of Research in Open and Distance Learning*, 15 (2), 189-212.

підтвердження та відчувати себе частиною спільноти, майже так, ніби вони присутні в аудиторії.

Комп'ютерне навчання все частіше використовує засоби синхронного спілкування, які все більше нагадують взаємодію віч-на-віч. Це такі платформи для відеоконференцій, як Skype, Zoom та Google Meet. Вони пропонують спілкування в реальному часі через аудіо, відео та чат. Такі інструменти надають можливість взаємодії студентів та викладача у реальному часі з різних місць.

Студенти, які навчилися вільно та переконливо розмовляти іноземною мовою, вважають дистанційні завдання CLT цікавими. Вони зазначили, що CLT заохочує творче, непередбачуване та цілеспрямоване використання мови у спілкуванні для підготовки студентів до майбутньої професійної діяльності.

Підхід CLT чудово підходить для студентів середнього та високого рівня, але для початківців потрібна певна контрольована практика. Студентам з низьким рівнем володіння мовою може бути важко брати участь в усній комунікативній діяльності.

Також викладач повинен бути готовим до технічних проблем (заторможеність кадрів відео або втрата зв'язку під час сеансу), які можуть виникнути на будь-яких онлайн-платформах.

Розробляючи навчальну діяльність, призначаючи завдання для CLT, викладачі повинні пам'ятати про особливості функцій відеоконференцій, як синхронного онлайн-інструменту:

- навчальні засоби: аудіо, відео, текстовий чат, дошка, опитування (зовнішні та інструкторські) та кімнати для дискусій;

- аудіо: на деяких платформах неможливо одночасно розмовляти декільком людям;

- відео (через веб-камеру): велике зображення динаміка та маленькі мініатюрні зображення всіх учасників. Одночасний спільний доступ до екрану (вибраний або галерея);

- спільне створення тексту та зображень (дошка);

- можливість демонстрації екрану одного з учасників;

- автоматичний запис сеансів (доступний у Zoom).

В епоху стрімкого розвитку інформаційних технологій суспільство висуває до майбутніх спеціалістів вимогу володіння навичками та вміннями, необхідними для самостійного отримання знань і застосування їх на практиці для ефективного вирішення професійних завдань, збору і аналізу фактів, узагальнення і формування аргументованих висновків.¹⁰⁰⁰ Для досягнення успіху необхідно бути комунікабельними, працювати спільно в різних ситуаціях, шукати вихід з конфліктних ситуацій; мислити критично і творчо, знаходячи способи вирішення проблем, що виникають, шляхом використання сучасних цифрових технологій; самостійно працювати над підвищенням власного культурного та професійного рівня. Розвиток вищевказаних умінь і пізнавальних навичок студентів в освітньому процесі відбувається за рахунок змішаних технологій активного навчання.¹⁰⁰¹

Зокрема, це стосується комунікативно-спрямованого навчання з його гнучкістю й орієнтацією на особистість та її свободу у спілкуванні на професійні теми. Цей універсальний підхід, який позначається аббревіатурою CLT, передбачає опанування лексичними та граматичними нормами у процесі вирішення ситуативних завдань засобами усної та письмової комунікації.

Незважаючи на велику кількість переваг, підхід CLT має свої недоліки та труднощі, пов'язані з синхронним онлайн-викладанням під час дистанційного навчання. Плануючи використання цієї технології на заняттях з іноземної мови, які у період карантинних обмежень проводяться засобами відеоконференцій Zoom та Google Meet, слід пам'ятати про

¹⁰⁰⁰ Горохова, Е. С., Есенина, С. А., Николсон, Е. А., Хилова, О. В. (2019): Преимущества и недостатки дистанционного образования, Сборник трудов международной научно-практической конференции Проблемы преподавания профессионально-ориентированного иностранного языка в вузе, Отв. ред. Е. Е. Сухова, Т. В. Ризина, Рязань, 2019, 25-29.

¹⁰⁰¹ Евстигнеев, М. Н. (2011): Структура ИКТ компетентности учителя иностранного языка, Язык и культура, 2011, № 1, 119-125.

реалізацію комунікативної мети за допомогою таких творчих дій, як рольові ігри, симуляції та групові проекти. Вивчення іноземної мови повинне відбуватися у змішаному форматі, де монологи (пояснення) викладача чергуються з груповою дискусією.

Сучасні ІКТ допомагають покращити якість навчання: вони надають у розпорядження викладача численні освітні ресурси, підвищують ефективність освіти завдяки інтерактивності і мультимодальності, забезпечують широкі можливості для індивідуалізації та диференціації процесу навчання і не мають часових або просторових обмежень.

Перспективи подальшої діяльності у межах цього напрямку ми вбачаємо у розробці дистанційних курсів та створенні нового програмного забезпечення, яке б розширило рамки практичного застосування цієї методики.

Література

1. Richards, J., and Rodgers, T. (2001): *Approaches and methods in language teaching*, Cambridge, Cambridge University Press, 282 p.
2. Pham, H. H. (2007): *Communicative language teaching: Unity within diversity*, *ELT Journal*, 61 (3), 193-201.
3. Richards, J. C. (2006): *Communicative language teaching today*, Cambridge, Cambridge University Press, 14.
4. Kumaravadivelu, B. (2006): *TESOL methods: Changing tracks, challenging trends*, *TESOL Quarterly*, 40 (1), 59-81.
5. Halliday, M. (1994): *Introduction to Functional English Grammar*, London, Edward Arnold, 1994, 347 p.
6. Johns Hopkins University (2010): *Synchronous vs. asynchronous distance learning activities*, Johns Hopkins University School of Education, Center for Technology in Education.
7. Berglund, O. T. (2009): *Multimodal student interaction online: An ecological perspective*, *ReCALL*, 21 (2), 186-205.
8. Card, K. A., & Horton, L. (2000): *Providing access to graduate education using computer mediated communication*, *International Journal of Instructional Media*, 27 (3), 235-245.
9. Wang, Q., & Woo, H. L. (2007): *Comparing asynchronous online discussions and face-to-face discussions in a classroom setting*, *British Journal of Educational Technology*, 38 (2), 272-286.
10. Johnson, D., Sutton, P., & Poon, J. (2000): *Face-to-face vs CMC: Student communication in a technologically rich learning environment*. Retrieved from: http://www.ascilite.org.au/conferences/coffs00/papers/daniel_johnson.pdf.
11. Trinder, R. (2015): *Blending technology and face-to-face: Advanced students' choices*, *ReCALL*, 28 (1), 83-102.
12. Vurdien, R. (2019): *Videoconferencing: Developing students' communicative competence*, *Journal of Foreign Language Education and Technology*, 4 (2), 269-298.
13. Yamagata-Lynch, L. C. (2014): *Blending online asynchronous and synchronous learning*, *The International Review of Research in Open and Distance Learning*, 15 (2), 189-212.
14. Горохова, Е. С., Есенина, С. А., Николсон, Е. А., Хилова, О. В. (2019): *Преимущества и недостатки дистанционного образования*, Сборник трудов международной научно-практической конференции Проблемы преподавания профессионально-ориентированного иностранного языка в вузе, Отв. ред. Е. Е. Сухова, Т. В. Ризина, Рязань, 2019, С. 25-29.
15. Евстигнеев, М. Н. (2011): *Структура ИКТ компетентности учителя иностранного языка*, *Язык и культура*, 2011, № 1, 119-125.

3.22. METHODS OF FORMATION OF SCIENTIFIC CONCEPTS IN HIGHER SCHOOL

3.22. МЕТОДИКА ФОРМУВАННЯ НАУКОВИХ ПОНЯТЬ У ВИЩІЙ ШКОЛІ

Перед сучасною вищою школою стоять завдання, пов'язані з формуванням у кожного студента усвідомленої системи знань. Засвоєння системи знань є складним процесом, який забезпечує оволодіння суспільно-історичним досвідом, зафіксованим у наукових поняттях. Оволодіння науковими поняттями пов'язано з активною розумовою діяльністю студентів, виконанням таких мисленневих операцій, як: аналіз і синтез, порівняння і зіставлення, абстрагування й узагальнення. Тому, чим досконаліше засвоєні студентами наукові поняття, тим ефективніше реалізуються у них процеси мислення.¹⁰⁰²

Визначенню *поняття* в філософській, психологічній та педагогічній літературі приділено достатньо уваги. У педагогіці усталеним є твердження, що *поняття* – одна з форм мислення, в якій відображаються загальні істотні властивості предметів та явищ об'єктивної дійсності, загальні взаємозв'язки між ними у вигляді цілісної сукупності ознак.¹⁰⁰³ Розрізняють поняття в широкому і вузькому сенсі. Окремо виділяють наукові поняття. *Наукове поняття* – це форма мислення, що відображає не реальні предмети, а сконструйовані вченим абстракції, необхідні для виявлення істотних і закономірних зв'язків дійсності. Наукові поняття відображають істотні й необхідні ознаки окремого предмету, об'єкту, явища або процесу, а слова і знаки (формули), що їх виражають, є науковими термінами.

Практичний досвід роботи зі студентами першого курсу дозволив встановити, що більшість з них не знає, які розумові дії треба використовувати для виконання того чи іншого навчального завдання, не вміє самостійно встановлювати суттєві ознаки наукових понять.¹⁰⁰⁴ Це пояснюється тим, що під час навчання в школі вчителі з метою використання бюджетних способів вирішення поставлених завдань не дозволяли учням самостійно встановлювати суттєві ознаки понять, а самі проводили аналітико-синтетичну обробку навчального матеріалу. Внаслідок цього складна розумова діяльність, яка проводилась учителем під час представлення нового поняття, порядок виконаних їм розумових операцій стали недоступними для учнів. У психологічній літературі усвідомлення способів вирішення навчальних завдань є показником самостійності мислення, але на практиці це явище спостерігається лише в одиничних випадках. Звикнувши користуватися «готовими» знаннями, більшість студентів відчувають серйозні труднощі в тих випадках, коли їм доводиться здійснювати пошукові дії, виносити самостійні рішення, робити узагальнення і висновки, самостійно здобувати знання. Крім того, недоліки засвоєння наукових понять, на наш погляд, пояснюються несформованістю у студентів ще під час навчання в школі механізму переходу від сприйняття об'єктів (явищ) до загальних уявлень про них і від них до власне-понятійним формам відображення світу. Причиною складності в засвоєнні понять також є низький рівень вміння студентів абстрагувати і узагальнювати, відділяти істотне від несуттєвого.

Внаслідок зазначених недоліків переважна більшість студентів першого курсу має слабкий фундамент для навчання у вищих навчальних закладах. Тому в роботі викладачів вузів надзвичайно важливий підготовчий етап у формуванні наукових понять у студентів.

У підготовці до формування наукових понять у студентів слід виділити мотиваційний і актуалізаційний етапи.

Під мотивацією ми розуміємо «систему мотивів, або стимулів, яка спонукає людину до конкретних форм діяльності або поведінки», а «мотив – це спонукальна причина дій і

¹⁰⁰² Jevgenija Nevedomska. Quality education in Ukraine // Modern Management: Logistics and Education. Monograph. Opole: The Academy of Management and Administration in Opole, 2018; P. 114.

¹⁰⁰³ Гончаренко С. У. Український педагогічний словник. Київ: Либідь, 1997. С. 264.

¹⁰⁰⁴ Jevgenija Nevedomska. Quality education in Ukraine // Modern Management: Logistics and Education. Monograph. Opole: The Academy of Management and Administration in Opole, 2018; P. 115.

вчинків».¹⁰⁰⁵ Вміле виявлення мотивів активізує діяльність студента. Фізіологічний механізм дії мотивів полягає у виникненні підвищеного тону у всіх ділянках центральної нервової системи, пов'язаний з виконанням необхідної діяльності.¹⁰⁰⁶

Мотивація може бути проведена шляхом розкриття практичної і теоретичної значущості нових наукових понять, які будуть формуватися. У зв'язку з цим перед викладачем постає важливе завдання активізувати знання, і не тільки в майбутньому, але і під час ознайомлення з ними. З цією метою головними умовами є:

1. Застосування знань для пояснення явищ, які студенти спостерігають у своєму житті.

2. Застосування наукових понять в нестандартних умовах, для вирішення проблем в інших сферах життя (наприклад, мистецтві, археології, історії тощо). Прикладом такого питання може бути: Чи може досвідчений анатом за кістками померлого визначити, чи був він спортсменом, вантажником або людиною, у якого життя було малорухомим?

3. Систематична робота по забезпеченню міжпредметних інтеграції знань для вирішення проблем.

4. Залучення студентів до самостійної роботи.¹⁰⁰⁷

Мотивація може здійснюватися також шляхом створення проблемних ситуацій, коли студенти стикаються з дивними випадками або фактами, які викликають потребу з'ясувати причини конкретного явища. Наприклад, у студентів I курсу Факультету здоров'я, фізичного виховання та спорту під час вивчення дисципліни «Фізіологія людини» перед викладом теми «Рух крові по судинах організму» доцільно створити проблемну ситуацію: за законом Бернуллі відомо, що чим більше поперечний переріз (діаметр) судин, тим менше в них швидкість рідини, і навпаки, чим менше поперечний переріз судин, тим більше в них швидкість рідини.¹⁰⁰⁸ Тобто за цим законом простежується зворотна залежність між поперечним перерізом судин і швидкістю рідини в них. Викладач пропонує студентам ознайомитися з відомими табличними даними (діаметр кровоносних судин і швидкість протікання крові по судинах) і зробити висновок, чи виконується закон Бернуллі в кровоносній системі організму людини. Після аналізу даних про поперечному перерізі судин і швидкості руху крові в них студенти відзначають, що цей закон не виконується в кровоносній системі, адже відомо: в капілярах найменший поперечний переріз і найменша швидкість руху крові; в аорті найбільший діаметр і, відповідно, максимальна швидкість крові. Однак, викладач відзначає, що цей закон (на те він і закон) відповідає дійсності і пропонує студентам спробувати пояснити це явище (в таблиці представлені дані для діаметра одного капіляра, тому насправді ніякого протиріччя немає: поперечний переріз капілярної сітки більше в 250 разів поперечного перетину аорти і тому швидкість в капілярах дуже мала, що і забезпечує здійснення процесів газообміну і обміну речовин). Це протиріччя створює проблемну ситуацію, яка спочатку викликає у студентів здивування, а за ним – бажання дослідити сутність явища. Крім того, уміле застосування протиріччя сприяє активізації пізнавальної діяльності студентів.

Під час актуалізаційного етапу необхідно відтворити в пам'яті студентів опорні знання, уявлення і чуттєвий досвід. Економним способом актуалізації опорних знань студентів є фронтальна бесіда, але, як правило, при цьому тільки окремі студенти активно згадують раніше засвоєні знання, переважна більшість студентів залишається пасивною. Пропонований нами експериментальний підхід до актуалізації опорних знань полягає в тому, що:

¹⁰⁰⁵ Гончаренко С. У. Український педагогічний словник. Київ: Либідь, 1997. С. 217.

¹⁰⁰⁶ Маркова А. К. Формирование мотивации учения: Книга для учителя. М.: Просвещение, 1990. 191 с.

¹⁰⁰⁷ Jevgenija Nevedomska. Independent work during the training of Ukrainian students. Contemporary innovative and information technologies of social development: educational and legal aspects. Collectiv Scientific Monograph-24. Katowice: Wydawnictwo Wyższej Szkoły Technicznej w Katowicach, 2019. pp. 248-252.

¹⁰⁰⁸ Неведомська Є. О. Фізіологія людини: навч. посіб. для практичних і самостійних робіт для студ. вищ. навч. закл. Київ: Київськ. ун-т імені Бориса Грінченка, 2020. 52 с.

1. Спочатку викладач пропонує студентам згадати все, що вони знають про той чи інший об'єкт (явище) і зробити список цих відомостей, тобто «брейнстормінг» («мозкова атака») проводиться індивідуально.¹⁰⁰⁹ Активне пригадування змушує кожного студента перевіряти свої власні знання і продумувати тему, над якою вони починають працювати, що забезпечує так зване первинне занурення в навчальний матеріал. В результаті цієї операції: активно працюють всі студенти (особисті знання переходять на рівень самосвідомості, кожен встановлює рівень власного знання, до якого можна додати нове, адже нові знання можуть формуватися тільки на основі того, що вже відомо і зрозуміло).

2. Далі проводиться обговорення та обмін думками («мозкова атака») в парі або групі студентів, в результаті чого в список власної інформації додається й інша інформація (ідеї), яка може бути суперечливою. Різні погляди призводять до появи особистих питань, які можуть бути сильним мотивом для вивчення підручника або інших інформаційних джерел (розповідь викладача, інформація з Інтернету) заради власного розуміння. Поява зацікавленості у студентів і їх спрямованості на дослідження теми є дуже суттєвим для підтримки активного залучення кожного студента до роботи.

3. Після обговорення кожна пара або група, висловлює інформацію, а викладач записує на дошці всі думки, незалежно від того, чи правильні вони чи ні. На цьому етапі важливо, щоб викладач утримувався від висловлення власних ідей якомога довше і дозволив це зробити студентам. Роль викладача полягає в напрямку роботи, виявленні думок студентів і їх неправильних уявлень.

Таким чином проведена актуалізація опорних знань дозволяє залучати власний досвід студентів і виявити наявні знання про той чи інший об'єкт (явище) або наявність хибних уявлень, а також коло питань, які є для них цікавими.

Сутність процесу формування наукових понять у педагогічній теорії та практиці полягає у тому, що кожне поняття проходить три етапи на шляху його засвоєння:

- 1) підготовчий етап – спостереження фактів, об'єднання їх в одну групу, виділення загальних, суттєвих ознак;
- 2) основний етап – побудова логічного означення нового поняття;
- 3) етап подальшого поглиблення, збагачення поняття, на якому може збільшуватись кількість відмінних ознак, а інколи, на основі концентричного вивчення теми, складається нове, більш повне означення поняття.

Результатом пізнання предмета, явища є поняття. Поняття – це основна форма логічного мислення, в якій відбивається сутність предмета, тобто сукупність всіх його істотних ознак. З психологічної точки зору поняття – це узагальнене відображення об'єктивної дійсності. З фізіологічної точки зору утворення поняття передбачає функціонування другої сигнальної системи. Поняття утворюються шляхом таких логічних прийомів, як аналіз і синтез, абстрагування і узагальнення тощо. Тому під час формування наукових понять логічне мислення при відповідній методиці може одержати значний розвиток.

Кожний предмет має велику кількість ознак, але з них лише деякі виявляють його сутність. Істотні ознаки при всіх умовах обов'язково належать предмету, виражають його якісну визначеність, його інваріантні (постійні) особливості, що відрізняє даний предмет від предметів інших класів і видів. Тому перед викладачем постають першорядні завдання у процесі формування наукових понять:

- 1) організація діяльності студентів по відбору істотних, інваріантних ознак;
- 2) навчити правильного узагальненню;
- 3) навчити правильній конкретизації.

Процеси узагальнення і конкретизації взаємодіють, збагачуючи і уточнюючи один одного. Рух думки студента у процесі оволодіння науковим поняттям може йти як від чуттєво-практичного досвіду до узагальнення відповідних властивостей (індуктивний шлях),

¹⁰⁰⁹ Стіл Дж. Л., Мередит К. С., Темпл С. Методична система «Розвиток критичного мислення у навчанні різних предметів». (Без видавництва). 1998. І. 46 с.

і, навпаки, від узагальненого поняття до його конкретизації за допомогою уточнюючих прикладів і зіставлень (дедуктивний шлях).

Формування поняття вимагає від студента високий рівень абстрактних мисленневих дій, який буде тим вище, чим сильніший зв'язок з чуттєвим досвідом, уявленнями. Отже, поняття неможливо сформулювати без опори на відповідний чуттєвий досвід. Тому оволодіння поняттям у всіх випадках можливе лише тоді, коли для цього створена достатня конкретна основа. Тому для цього набуває особливого значення цілеспрямована і систематична робота на чуттєвому етапі пізнання (відчуття, сприйняття, уявлення). Образне мислення є підґрунтям для мислення понятійного. Але дуже важливо, щоб мислення не залишилося на рівні образного. Цьому сприяють спочатку схематичні зображення понять, а потім – перехід від зображувальної наочності до словесно-образної. Про важливість цього зазначав В. О. Сухомлинський: «словесний образ – це крок на шляху переходу від конкретно-образного мислення до мислення поняттями» і звертав особливу увагу на обов'язковість проходження ще під час навчання в школі майбутніми студентами тривалої школи «образного мислення», якщо ж «учитель квапить їх швидше переходити до мислення абстрактного, а вони до цього не готові, вони назавжди залишаються безнадійними, і вчитель не знає, що з ними робити, як пробудити їхнє мислення».¹⁰¹⁰

Процес формування понятійного мислення можна представити у вигляді Рис. 1:



Рис. 1. Процес формування понятійного мислення

Процес утворення понять є складним: у процесі так званого абстрагування визначаються загальні ознаки від усієї маси індивідуальних ознак. Після абстрагування ці загальні ознаки синтезуються. Таким чином, мислима нами сукупність загальних ознак, які наявні у всіх схожих чи однорідних предметів і є поняття.

Для розуміння того, що ж набувається під час опанування поняттям, зробимо порівняльний аналіз поняття і уявлення. Порівняно з уявленням поняття відображають об'єктивний світ узагальнено, тобто відображають не поодинокий предмет, а певну кількість предметів, швидше навіть те спільне, що в них є, а уявлення носять конкретний, образний характер, що і зближує їх з відповідними сприйняттями. У загальних уявленнях відображаються переважно зовнішні зв'язки і відношення предметів (явищ) і ознаки, як істотні, так і неістотні. Ознаки ж, що входять у склад поняття, є загальними, оскільки без них не існує конкретний предмет. Звідси виходить, що поняття відображає сутність предметів. Поняття відображають дійсність ширше і глибше: ширше, тому що ними охоплюються всі однорідні предмети, а глибше, тому що вони відображають не те, що впадає в очі при сприйманні і що зберігається в уявленні, а те, що буває приховано всередині предметів і тому є тільки досяжне розуму і зрозуміле.

Таким чином, для утворення поняття потрібно не одне якесь сприйняття або уявлення, а певна їх кількість, тому що загальні ознаки, що входять у поняття, виявляються в результаті порівняння чи зіставлення конкретних предметів. Загальні ознаки сукупності схожих предметів і є змістом поняття. Окрім змісту, кожне поняття характеризується обсягом. Під обсягом поняття розуміють ту кількість схожих чи однорідних предметів, котрі охоплюються даним поняттям.

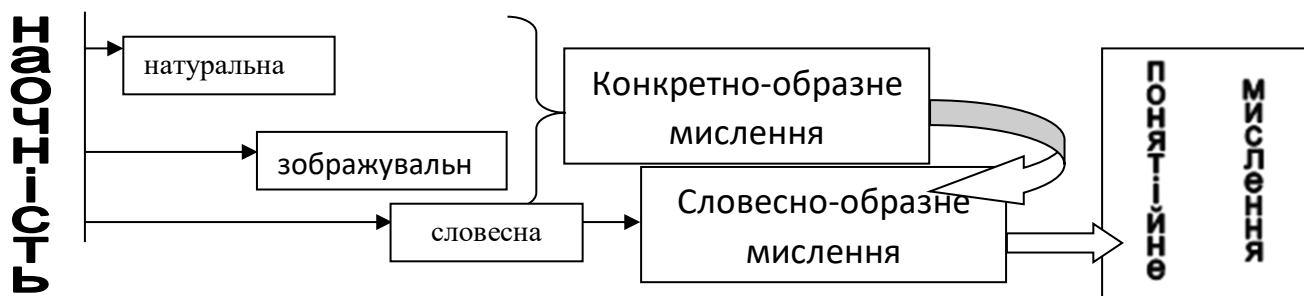
¹⁰¹⁰ Сухомлинський В. О. Вибрані твори: У 5 т. Київ: Рад. школа, 1976. Т. 2: Сто порад учителям. С. 95.

Для того, щоб у свідомості людини утворилося те чи інше поняття, потрібне слово. Функціональне використання слова в якості засобу спрямування уваги, абстрагування, встановлення зв'язку, узагальнення тощо є необхідною і центральною часткою усього процесу виникнення нового поняття. Таким чином, вирішальне значення під час формування поняття відіграє мова, бо тільки у процесі мовлення одержують звукове вираження поняття про предмети чи явища. Тому викладачеві треба приділяти особливу увагу створенню в студентів правильних асоціацій слів з відповідними предметами, явищами, процесами, а також чіткому і однозначному вираженню мовними засобами понять і роз'ясненню їхнього змісту.

Весь процес формування наукових понять слід розчленувати на певні етапи узагальнення набутих студентами знань. Це сприяє формуванню ще загальнішого поняття. Кожний етап узагальнення відкриває студентам різні сторони поняття й конкретизує його.

Формування в студентів того чи іншого поняття неможливе без встановлення подібності і відмінності об'єктів чи явищ. Це дає можливість виділити загальне, суттєве, головне, що належить кожному з об'єктів розглянутої групи, й зробити перехід від розгляду поодиноких об'єктів до узагальнення. Тобто, порівняння є першим логічним прийомом, за допомогою якого визначаються загальні ознаки однорідних предметів. Однак лише цього прийому недостатньо.

Процес утворення понять передбачає аналіз і синтез предметів, що досліджуються. Одним із важливих факторів у формуванні понять – логічний аналіз окремих елементів знань. Сутність його полягає у їх підпорядкуванні і послідовному вивченні: кожна частина знань стає основою для сприймання наступної, а кожна наступна спирається на попередню.

Успіх формування наукових понять залежить від того, наскільки викладачеві вдалося навчити студентів самостійно аналізувати, розчленовувати ціле на окремі частини, виділяти в ньому окремі ознаки. Ознакою в логіці називається все те, чим об'єкти подібні або чим вони відрізняються. Пізнати об'єкти, які вивчаються, наприклад, в курсі «Анатомії людини», можна завдяки розчленуванню їх на частини. Так, наприклад, формуючи в студентів поняття *організм людини*, необхідно навчити їх виділяти окремі фізіологічні системи органів людини.¹⁰¹¹ Це здійснюється шляхом аналізу.

Для правильного пізнання об'єкта недостатньо виділяти окремі його частини. Необхідно вивчити взаємозв'язок між ними, усвідомити роль кожної частини у цілому. Цей пізнавальний процес, завдяки якому розкривається взаємозв'язок частин, частин і цілого, називається синтезом. Оволодіваючи під керівництвом викладача прийомами аналізу й синтезу, студенти пізнають відповідні об'єкти і явища. Правильне здійснення аналізу й синтезу сприяє правильному узагальненню, що лежить в основі формування того чи іншого наукового поняття. Узагальнення, тобто розумове об'єднання загальних ознак однорідних предметів, пов'язане насамперед з виділенням ознак певного об'єкта (явища).

На цьому етапі дуже важливим є вміння студентів самостійно формулювати запитання для пояснення суті поняття: «Чому...?», «Унаслідок чого...?», «Чим пояснюється те, що...?», «У зв'язку з чим...?», «У чому полягає взаємозв'язок будови і функцій ...?», «Де можна застосувати ці знання?», «Яке практичне значення цих знань?». Чим більше студент зможе скласти запитань, тим глибші його знання з цього поняття. Завдяки цим запитанням студент думає над тим, що він сприймав, перевіряє, наскільки правильно він зрозумів матеріал, намагається застосовувати набуті знання на практиці. А це ніщо інше як осмислення навчального матеріалу. Крім того, запитання, які самостійно складають студенти, є важливим показником наявності їхнього пізнавального інтересу. Ось чому так важливо навчити студентів самостійно формулювати запитання.¹⁰¹²

¹⁰¹¹ Неведомська Є. О. Анатомія людини і спортивна морфологія: навч. посіб. для практичних і самостійних робіт для студ. вищ. навч. закл. Київ: Київськ. ун-т імені Бориса Грінченка, 2020. 77 с.

¹⁰¹² Jevgenija Nevedomska. Independent work during the training of Ukrainian students. Contemporary innovative and information technologies of social development: educational and legal aspects. Collectiv Scientific Monograph-24. Katowicah: Wydawnictwo Wyższej Szkoły Technicznej w Katowicah, 2019. pp. 248-252.

Основоположним у процесі засвоєння наукових понять є розуміння. Лише те, що розуміється, дійсно свідомо засвоюється. Рівень розуміння поняття встановлюється за допомогою запитань, запропонованих викладачем. Розуміння простих запитань готує до розуміння складніших. Так, вивчаючи об'єкт (явище), і ставлячи завдання його описати, викладач пропонує студентам такі запитання: що це, яке воно, які основні ознаки; порівняти – на що походить, що спільного, у чому відмінність; пояснити – навіщо це, з чим пов'язано, які підстави, як це довести; узагальнити – що з цього випливає, який загальний результат, у чому суттєвість, який загальний принцип (спосіб) дії; оцінити – яке це має практичне (або теоретичне) значення, чим це важливе, за що ми це цінуємо, яке ваше ставлення; визначити проблему – яке виникає запитання, яких даних не вистачає, яке місце це явище займає у системі інших явищ, як це відіб'ється на подальшому ході розвитку, у чому складність завдання тощо.

Завданням для встановлення розуміння поняття може бути завдання на реконструкцію поняття. Суть цього завдання полягає в тому, що викладач на окремих картках записує відносно закінчені смислові тексти, які є характеристикою поняття. Ці картки перемішуються і пропонуються студентам з метою розташування їх у логічній послідовності. Реконструкція зв'язної характеристики поняття і буде показником розуміння суті поняття. Це завдання можна ускладнити: до цих карток додати картки з текстами, які взагалі не є характерними ознаками поняття. У розроблених нами навчальних посібниках є завдання, які передбачають з поданих складових скласти логічну схему того чи іншого процесу.¹⁰¹³

Проте, В. О. Сухомлинський зазначав, «зрозуміти – ще не означає знати, розуміння – ще не знання. Щоб були тверді знання, необхідне осмислювання».¹⁰¹⁴ Таким чином, викладачеві необхідно домагатися, щоб студенти глибоко осмислювали факти, явища, закономірності. Чим більше студентові треба осмислити, тим більше необхідно йому спостерігати, щоб побачити і встановити взаємозв'язки між фактами і явищами. Надзвичайно важливо, щоб студенти своїми руками проводили практичні роботи. В. О. Сухомлинський відзначав, що «чим вища майстерність, якою оволоділа і оволодіває рука, тим розумніша дитина, підліток, тим яскравіше проявляються у нього здібності до вдумливого аналізу фактів, явищ, причинно-наслідкових зв'язків, закономірностей. Між діями руки і думкою відбувається постійний контакт: думка перевіряла, виправляла, удосконалювала трудовий процес, рука якби повідомляла їй про деталі, тонкощі та праця розвивала розум, навчала мислити логічно, послідовно заглиблюватися у ті залежності між окремими фактами і явищами, які недосяжні для безпосереднього спостереження».

Опанувати поняттям – це означає вміти ним користуватися. Система пізнавальних завдань виявить рівень сформованості того чи іншого наукового поняття. У той же час система пізнавальних завдань повинна бути складена у логічній послідовності: від посильних завдань до складніших, при цьому розв'язання кожного попереднього завдання готує розв'язання наступного. Цей принцип закладений у розроблених нами навчальних посібниках для студентів вищих навчальних закладів.¹⁰¹⁵

Як правило, ретельно продумана система завдань, тестових завдань¹⁰¹⁶ і запитань спонукає самих студентів до створення ними завдань, і чим глибше ними опановано поняття, тим більша кількість запитань у них виникає.

Важливого значення під час формування поняття набуває продовження роботи над засвоєнням наукової термінології. Адже термін це не стільки знак, скільки зброя, за допомогою якої здійснюється наше мислення: термін безпосередньо поєднується з поняттям

¹⁰¹³ Неведомська Є. О. Фізіологія людини та рухової активності: навч. посіб. для практичних робіт для студ. вищ. навч. закл. Київ: Київськ. ун-т імені Бориса Грінченка, 2018. 74 с.

¹⁰¹⁴ Сухомлинський В. О. Вибрані твори: У 5 т. Київ: Рад. школа, 1976. Т. 2: Сто порад учителям. С. 463.

¹⁰¹⁵ Неведомська Є. О. Нормальна анатомія людини: навч. посіб. для практичних і самостійних робіт для студ. вищ. навч. закл. Київ: Київськ. ун-т імені Бориса Грінченка, 2020. 66 с.

¹⁰¹⁶ Jevgenija Nevedomsjka. Test technologies in the electronic education system of Ukrainian students. Series of monographs Faculty of Architecture, Civil Engineering and Applied Arts. Collectiv Scientific Monograph-26. Katowicah: Wydawnictwo Wyższej Szkoły Technicznej w Katowicah, 2019. pp. 185-191.

і служить його зовнішнім вираженням. Важливим завданням є проблема розуміння студентами смислової сторони засвоєваних ними термінів. Від цього розуміння залежить утворення в їх свідомості тих понять, які відповідають цим термінам. Коли разом з новими термінами студент водночас засвоює і поняття, які виражаються ними, тоді і утворюються ті психофізіологічні механізми, за допомогою яких студент оволодіє науковою термінологією. Завдяки поняттю термін набуває певного змісту і людина без будь-яких вагань щодо його значення використовує цей термін як позначення або назву того, про що думає або говорить. При сприйманні терміну у свідомості студента відновлюється асоційоване з ним поняття, а оскільки поняттям охоплюється велика кількість конкретних предметів, то студент може уявити будь-який з них.

Важливою є навичка студентів окреслити (охарактеризувати) поняття декількома словами. Але зробити це непросто. Адже ця робота вимагає ретельного обміркування на основі глибокого розуміння того чи іншого поняття.

Виробленню уміння, а потім навички узагальнювати поняття сприятиме методичний прийом – синквейн. Синквейн (від грец. *син* – разом, лат. *квінт* – п'ять) – вірш, що складається з п'яти рядків.¹⁰¹⁷ Більш докладне визначення: Синквейн – це вірш, який синтезує великий обсяг навчальної інформації у стисле висловлення, яке описує, чи віддзеркалює тему.

Спочатку треба пояснити студентам, як пишуться такі вірші:

1. Перший рядок – слово, яке позначає тему (звичайно, це іменник).
2. Другий рядок – опис теми, який складається з двох слів (два прикметники).
3. Третій рядок – виражає дію, пов'язану з темою і складається з трьох слів (три дієслова).
4. Четвертий рядок є фразою, яка складається з чотирьох слів (фрази) і виражає тему чи ставлення до теми.
5. П'ятий рядок складається з одного слова – синоніму, який також передає сутність теми (звичайно, це іменник).

Наведемо приклади синквейнів:

Рядок	Кров	Нервова система
Перший рядок		
Другий рядок	червона, гаряча	Центральна, периферична
Третій рядок	живить, захищає, зігріває	захищає, регулює, навчає
Четвертий рядок	складається з формених елементів і плазми	забезпечує поведінку людини
П'ятий рядок	рідина (життя)	поведінка (розум, вершина)

Синквейн є ефективним інструментом для синтезу і узагальнення понять. Крім того, складання синквейну сприяє розвитку критичного мислення в учнів та їхніх творчих здібностей.

Формування в студентів наукових понять відбувається у ході довготривалого процесу пізнання. Процес формування поняття можна вважати відносно завершеним лише тоді, коли студенти включили його в уже існуючу в них систему понять, коли вони можуть довільно використовувати це поняття в нових ситуаціях, однозначно визначати і застосовувати його у всьому різноманітті його конкретних проявах.

Література

1. Гончаренко С.У. Український педагогічний словник. Київ: Либідь, 1997. 376 с.
2. Козлова О. Г. Синквейн. Что это такое? // Биология в школе. № 5. 2000. С. 37.
3. Маркова А. К. Формирование мотивации учения: Книга для учителя. М.: Просвещение, 1990. 191 с.

¹⁰¹⁷ Козлова О. Г. Синквейн. Что это такое? // Биология в школе. № 5. 2000. С. 37.

4. Неведомська Є. О. Нормальна анатомія людини: навч. посіб. для практичних і самостійних робіт для студ. вищ. навч. закл. Київ: Київськ. ун-т імені Бориса Грінченка, 2020. 66 с.
5. Неведомська Є. О. Анатомія людини і спортивна морфологія: навч. посіб. для практичних і самостійних робіт для студ. вищ. навч. закл. Київ: Київськ. ун-т імені Бориса Грінченка, 2020. 77 с.
6. Неведомська Є. О. Фізіологія людини: навч. посіб. для практичних і самостійних робіт для студ. вищ. навч. закл. Київ: Київськ. ун-т імені Бориса Грінченка, 2020. 52 с.
7. Неведомська Є. О. Фізіологія людини та рухової активності: навч. посіб. для практичних робіт для студ. вищ. навч. закл. Київ: Київськ. ун-т імені Бориса Грінченка, 2018. 74 с.
8. Стіл Дж. Л., Мередит К. С., Темпл С. Методична система «Розвиток критичного мислення у навчанні різних предметів». (Без видавництва). 1998. І. 46 с.
9. Сухомлинський В. О. Вибрані твори: У 5 т. Київ: Рад. школа, 1976. Т. 2: Сто порад учителеві.
10. Jevgenija Nevedomsjka. Test technologies in the electronic education system of Ukrainian students. Series of monographs Faculty of Architecture, Civil Engineering and Applied Arts. Collectiv Scientific Monograph-26. Katowice: Wydawnictwo Wyższej Szkoły Technicznej w Katowicach, 2019. pp. 185-191.
11. Jevgenija Nevedomska. Independent work during the training of Ukrainian students. Contemporary innovative and information technologies of social development: educational and legal aspects. Collective Scientific Monograph-24. Katowice: Wydawnictwo Wyższej Szkoły Technicznej w Katowicach, 2019. pp. 248-252.
12. Jevgenija Nevedomska. Quality education in Ukraine // Modern Management: Logistics and Education. Monograph. Opole: The Academy of Management and Administration in Opole, 2018; pp. 114-120.

3.23. MODELING AND NUMERICAL ANALYSIS OF REINFORCED CONCRETE BEAMS UNDER FORCE AND HIGH TEMPERATURE INFLUENCES

3.23. МОДЕЛЮВАННЯ ТА ЧИСЕЛЬНИЙ АНАЛІЗ ЗАЛІЗОБЕТОННИХ БАЛОК ПРИ СИЛОВИХ ТА ВИСОКОТЕМПЕРАТУРНИХ ВПЛИВАХ

ANSYS – це програмний пакет скінченно-елементного аналізу, що вирішує завдання в різних галузях інженерної діяльності (міцність конструкцій, термодинаміка, механіка рідин і газів, електромагнетизм), включаючи пов'язані багато дисциплінарні завдання (термоміцнісні, магнітопружні тощо)^{1018, 1019, 1020, 1021}.

Кожна версія програмного забезпечення включає нові й розширює колишні можливості пакета, що робить програму ще більш швидкою, гнучкою і зручною. Ці якості допомагають користувачам впоратися із запитам сучасного промислового виробництва, що безперервно зростають.

Програма ANSYS працює в середовищі операційних систем найпоширеніших комп'ютерів – від PC до робочих станцій і суперкомп'ютерів. Багатоцільова спрямованість програми дозволяє використовувати одну й ту ж модель для вирішення таких пов'язаних завдань, як міцність при тепловому навантаженні, вплив магнітних полів на міцність конструкції, тепломасоперенос в електромагнітному полі. Модель, яка створена для PC, може використовуватися на суперкомп'ютері. Це забезпечує всім користувачам програми зручні можливості для вирішення широкого кола інженерних задач.

Програмне забезпечення пропонує перелік розрахункових засобів, які можуть врахувати різноманітні конструктивні нелінійності; дають можливість вирішити найбільш загальний випадок контактної задачі для поверхонь; допускають наявність великих (кінцевих) деформацій і кутів повороту; дозволяють виконати інтерактивну оптимізацію й аналіз впливу електромагнітних полів, отримати рішення задач гідроаеродинаміки й багато іншого – разом з параметричним моделюванням, адаптивним перебудовуванням сітки, використанням р-елементів та великими можливостями створення макрокоманд за допомогою мови параметричного програмування програми ANSYS (APDL).

Система меню (на основі розробки фірми Motif) забезпечує введення даних і вибір дій програми за допомогою панелей діалогу, меню і вікон списку, які допомагають користувачеві керувати програмою. Засоби твердотілого моделювання містять уявлення геометрії, які засновано на використанні сплайнових технологій NURBS, геометричних примітивів і операцій булевої алгебри (що виконуються модулем SHAPES фірми HOX Corp.).

Можливості аналізу й оптимізації програми ANSYS легко переносяться на CAD-моделі шляхом використання форматів IGES і STEP для пересилання геометрії або відповідного інтерфейсу провідних CAD-програм.

В ANSYS 12.0 було додано нові моделі матеріалів: модель Ананда для завдання властивостей в'язко пластичних матеріалів; модель Друкера-Прагера з урахуванням повзучості; модель матеріалу Бергстрома-Бойса для опису властивостей еластомерів; можливе врахування знеміцнення при циклічному навантаженні еластомерів.

¹⁰¹⁸ Дашченко А. Ф., Лазарева Д. В., Сурьянінов Н. Г. *ANSYS в задачах інженерної механіки*. Одеса, 2011. 505 с.

¹⁰¹⁹ Krutii Y., Suriyaninov M., Vandynskiy V. Development of the method for calculation of cantilever construction's oscillations taking into account own weight. *Eastern European Journal of Enterprise Technologies*, 2018. № 3 (7-93), P. 13-19.

¹⁰²⁰ Liao Feiyu, Huang Zhaohui. Modelling localised fracture of reinforced concrete structures. *Proceedings of the Institution of Civil Engineers – Engineering and Computational Mechanics*, 2016, № 169, P. 53-69. <https://doi.org/10.1680/jencm.15.00008>.

¹⁰²¹ Dzolev, Igor & Cvetkovska, Meri & Radonjanin, Vlastimir & Ladjinovic, Djordje & Laban, Mirjana. *Modelling approach of structural fire performance*, 2018.

Розширилися можливості sparse-вирішувача для несиметричних і комплексних матриць, як в режимі розпаралелювання із загальною пам'яттю (Shared Memory Parallel), так і в режимі розподіленої пам'яті (Distributed Memory Parallel).

Реалізовано новий алгоритм визначення поверхонь, що контактують, який значно прискорює процес пошуку в залежності від складності розрахункової моделі. Час на вирішення завдань з контактними елементами й обчислення результатів для контактних задач знизився в середньому на 50%.

У версії ANSYS 13.0 з'явилися нововведення, що дозволяють полегшити й прискорити вихід нових продуктів на ринок, зберігаючи впевненість в надійності отриманих результатів. Крім того, ANSYS став більш автоматизованим і інтерактивним, користувачам пропонуються нові можливості багато дисциплінарних розрахунків, моделювання комплексних систем. У цій версії значно покращилися можливості для моделювання великих переміщень. Для отримання точних результатів в ANSYS 13.0 тривимірні сітки, які перебудовуються, можуть використовуватися при моделюванні великих переміщень. Тривимірні сітки, які перебудовуються, це унікальна можливість для розрахунків на міцність в ANSYS. При дуже великих деформаціях погана якість сітки може привести до отримання неточних результатів у всьому часовому діапазоні. У цьому випадку розрахунок зупиняється, перебудовується сітка, і розрахунок триває після виправлення таких параметрів, як контакти, властивості матеріалів, навантаження і граничні умови. На тривимірні сітки, які перебудовуються, автоматично переносяться контакти й граничні умови зі старої сітки на нову.

В ANSYS 13.0 додано також поліпшення, що скорочують час розрахунків. З'явилася також інтеграція з Microsoft Excel – з найбільш популярних інженерних інструментів.

Враховуючи розвинуті можливості ANSYS, саме цей пакет було обрано в роботі для моделювання залізобетонних конструкцій, що розглядаються, при силових і високотемпературних впливах та подальшого розрахунку методом скінченних елементів з метою визначення та оцінювання технічного стану.

Аналіз останніх досліджень та публікацій. У роботі¹⁰²² розглядаються результати інженерної оцінки пошкоджених пожежею збірних попередньо напружених залізобетонних елементів. Дослідження складалися з двох етапів: етап інженерної обробки матеріалів, включаючи лабораторні випробування бетонних зразків, і перевірка несучої здатності пошкоджених вогнем елементів. Для теоретичного розрахунку використовувалася аналітична модель, яка враховувала втрату жорсткості при високотемпературних впливах. Аналітична модель слугувала перевіркою результатів експериментальних досліджень і підвищила рівень довіри до технічних рекомендацій.

У роботі¹⁰²³ наведено результати моделювання вогнестійкості залізобетонних конструктивних елементів. Аналіз проводився за допомогою програмного забезпечення ABAQUS. Здійснено порівняння різних результатів теплового аналізу з акцентом на вплив граничних умов. Отримані чисельні результати порівнювалися з експериментальними результатами, що слугувало валідацією підходу моделювання.

В роботі¹⁰²⁴ виконано моделювання локального руйнування залізобетонних балок при підвищених температурах за допомогою методу скінченних елементів. В цій роботі розроблено тривимірну (3D) модель для точного прогнозування як теплової, так і механічної поведінки залізобетонних конструкцій, що піддаються впливу вогню.

¹⁰²² M. Reis, Engin & A. Mata, Luis & Dilek, Ufuk. An analytical model for estimating load-test deflections in fire-damaged precast, prestressed concrete members. *PCI Journal*. 2009. 54. 129-142.
DOI:10.15554/pci.06012009.129.142.

¹⁰²³ Lakhani, Hitesh & Kamath, Praveen & Bhargava, Pradeep & Singh, Tarvinder & Reddy, G Rami. Simulation of Fire Resistance of Reinforced Concrete Structural Members (Extended Abstract). *Journal of Structural Engineering*. 2013. 40. 7-11.

¹⁰²⁴ Liao Feiyu, Huang Zhaohui. An extended finite element model for modelling localised fracture of reinforced concrete beams in fire. *Computers & Structures*, 2015, № 152, P. 11-26.
<https://doi.org/10.1016/j.compstruc.2015.02.006>.

У роботі¹⁰²⁵ наведено тривимірну модель зі скінченних елементів для точного прогнозування як теплової, так і механічної поведінки залізобетонних конструкцій, що піддаються впливу високих температур. Результати моделювання, які було отримано за цією моделлю, порівнюються з наявними експериментальними даними для вивчення точності моделі. Прогнозування за цією моделлю також дозволяють детально вивчити складний розподіл напружень та деформацій у залізобетонних конструкціях, що використовується для визначення технічного стану залізобетонних балок при силових та високотемпературних впливах.

Чисельний підхід з використанням методу скінченних елементів було використано для оцінки поведінки залізобетонної каркасної конструкції, яку було піддано впливу пожежі¹⁰²⁶. Конструкцію було запроєктовано відповідно до стандартів Єврокоду з проектування конструкцій для стійкості до землетрусу. Тепловий та міцнісний аналіз було виконано за допомогою програмного забезпечення ANSYS. Залежні від температури нелінійні теплофізичні та механічні властивості приймалися відповідно до стандартів Єврокоду.

Відомо, що зміни температури можуть спричинити напруження в залізобетонних конструкціях. В роботі¹⁰²⁷ досліджувалась поведінка залізобетонних балок і каркасів при теплових навантаженнях з метою вивчення ефекту зміни температури. Балки та рами моделювалися таким чином, що враховувалась нелінійність матеріалів, особливо утворення тріщин. Розглянуто різні градієнти температури, а саме рівномірні, лінійні та нелінійні. Метод скінченних елементів використовувався для проведення аналізу з використанням програмного забезпечення ABAQUS.

Об'єктом, несуча здатність якого визначалася при впливах високих температур, була залізобетонна балка прямокутного перерізу^{1028, 1029}.

Межа вогнестійкості за ознакою втрати несучої здатності залежить від виду і статичної схеми обпирання конструкції. Однопрогонові вільно обперті балки при дії пожежі руйнуються в результаті нагрівання поздовжньої нижньої робочої арматури до граничної критичної температури. Межа вогнестійкості залежить від товщини захисного шару нижньої робочої арматури, класу арматури, робочого навантаження і теплопровідності бетону. У балок межа вогнестійкості залежить також від ширини перерізу.

При одних і тих же конструктивних параметрах межа вогнестійкості балок менша, ніж плит, оскільки під час пожежі балки обігріваються з трьох боків (з боку нижньої і двох бічних граней), а плити – тільки з боку нижньої поверхні.

Статично невизначені балки при нагріванні втрачають несучу здатність в результаті руйнування опорних і прольотних перерізів. Перерізи в прольоті руйнуються в результаті зниження міцності нижньої поздовжньої арматури, а опорні перерізи – внаслідок втрати міцності бетону в нижній стиснутій зоні, що нагрівається до високих температур. Швидкість прогріву цієї зони залежить від розмірів поперечного перерізу, тому вогнестійкість статично невизначених балок залежить від ширини й висоти перерізу. При великих розмірах поперечного перерізу межа вогнестійкості статично невизначених балок значно вище, ніж

¹⁰²⁵ Gao Wan-Yang, Teng J. G. and Chen Guangming. Finite element modeling of reinforced concrete beams exposed to fire. *Engineering Structures*, 2013, № 52, P. 488-501. <https://doi.org/10.1016/j.engstruct.2013.03.017>.

¹⁰²⁶ Dzolev Igor, Svetkovska Meri, Ladjinovic Djordje, Radonjanin, Vlastimir. Numerical analysis on the behavior of reinforced concrete frame structures in fire. *Computers and Concrete*, 2018, № 21, P. 627-647. <https://doi.org/10.12989/cac.2018.21.6.637>.

¹⁰²⁷ Eltayeb Essam, El-MetwallySalah, Askar, Hamed, Yousef A. M.. Thermal analysis of reinforced concrete beams and frames. *HBRC Journal*, 2015. 109. <https://doi.org/10.1016/j.hbrj.2015.02.001>.

¹⁰²⁸ Otrosh, Y., Surianinov, M., Golodnov, A., & Starova, O. (2019). Experimental and Computer Researches of Ferroconcrete Beams at High-Temperature Influences. In *Materials Science Forum* (Vol. 968, pp. 355-360). Trans Tech Publications Ltd.

¹⁰²⁹ Otrosh Ю. А., Сур'янінов М. Г., Ковлалевська Т. М. Експериментальні та комп'ютерні дослідження залізобетонних балок при високотемпературних впливах. Матеріали VI Міжнародної конференції «Актуальні проблеми інженерної механіки», Одеса, 2019. С. 236-238.

статично визначених, і в ряді випадків практично не залежить від товщини захисного шару для поздовжньої нижньої робочої арматури.

Мета роботи – дослідження залізобетонних балок при силових та високотемпературних впливах за допомогою комп'ютерного моделювання процесу з подальшим порівнянням результатів в контрольних точках з метою оцінювання технічного стану і визначення залишкового ресурсу.

Основна частина. Ступінь пошкодження залізобетонних конструкцій при пожежах визначити дуже складно. Різноманітність фізико-механічних властивостей матеріалів, що складають залізобетон, при високих температурах призводить до їх різних температурних деформацій, порушуються взаємозв'язки між окремими компонентами. Багатоплановість змін, що відбуваються, робить практично неможливим аналітичний опис напружено-деформованого стану залізобетонних конструкцій¹⁰³⁰. Доводиться вдаватися до експериментальних досліджень. Однак ці результати, як правило, мають великий розкид значень і залежать від безлічі факторів. Тому потрібна верифікація даних експерименту. Найбільш перспективним шляхом для її проведення є, на наш погляд, комп'ютерне моделювання конструкції при силових та високотемпературних впливах, яке можна виконати в ряді сучасних скінченно-елементних програм. Однією з таких програм обрано пакет ANSYS.

З метою оцінки якості експерименту і вірогідності отриманого в ході його проведення розподілу температур виконано комп'ютерне моделювання залізобетонної балки-стілки в програмному комплексі ANSYS R17.1 (Рис. 1).



Рис. 1. Розподіл температур в моделі залізобетонної балки-стілки в ANSYS

При побудові моделі використовувалися параметри залізобетонної балки-стілки з першої серії проведених випробувань (зразок № 1). При проведенні всіх експериментів зміни температури фіксувалися в контрольних точках кожну хвилину. Однак, зважаючи на великий обсяг даних, в Табл. 1 наведені тільки результати, зафіксовані з кроком 5 хвилин. Для порівняння аналогічні дані отримані з файлу результатів розрахунку в програмі ANSYS (Табл. 1).

На Рис. 2 показані поля деформацій і напружень при нагріванні залізобетонної балки-стілки.

На Рисунках 1, 2 внаслідок симетрії залізобетонної балки-стілки, показана тільки чверть моделі.

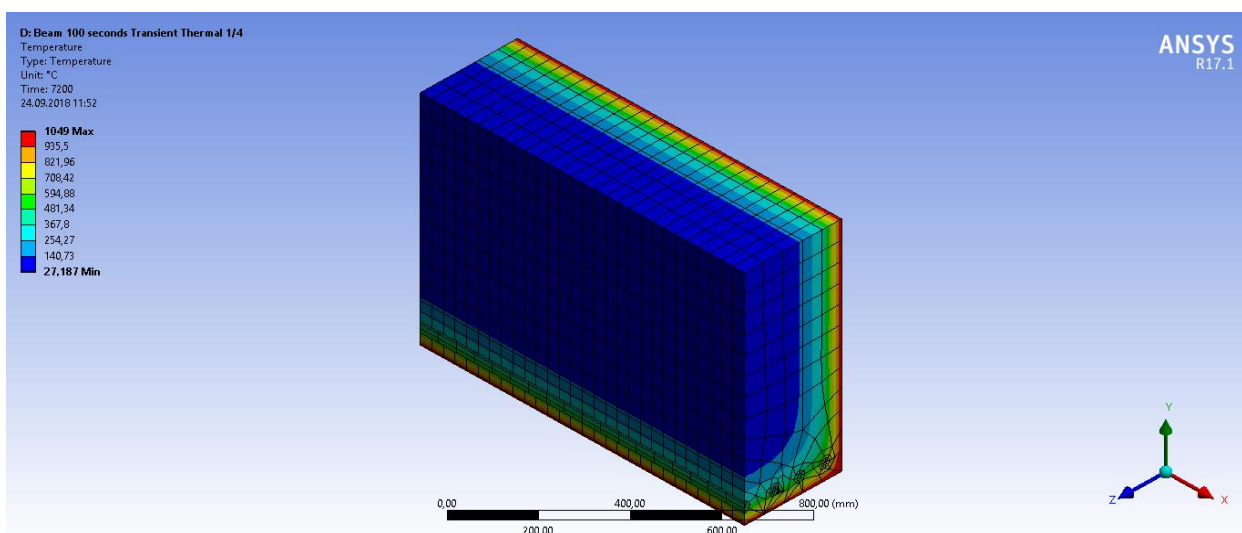
¹⁰³⁰ Surianinov, M., Shyliaiev, O. Calculation of plate-beam systems by method of boundary elements. *International Journal of Engineering and Technology(UAE)*, 2018, 7(2): 238-241. DOI: 10.14419/ijet.v7i2.23.11927.

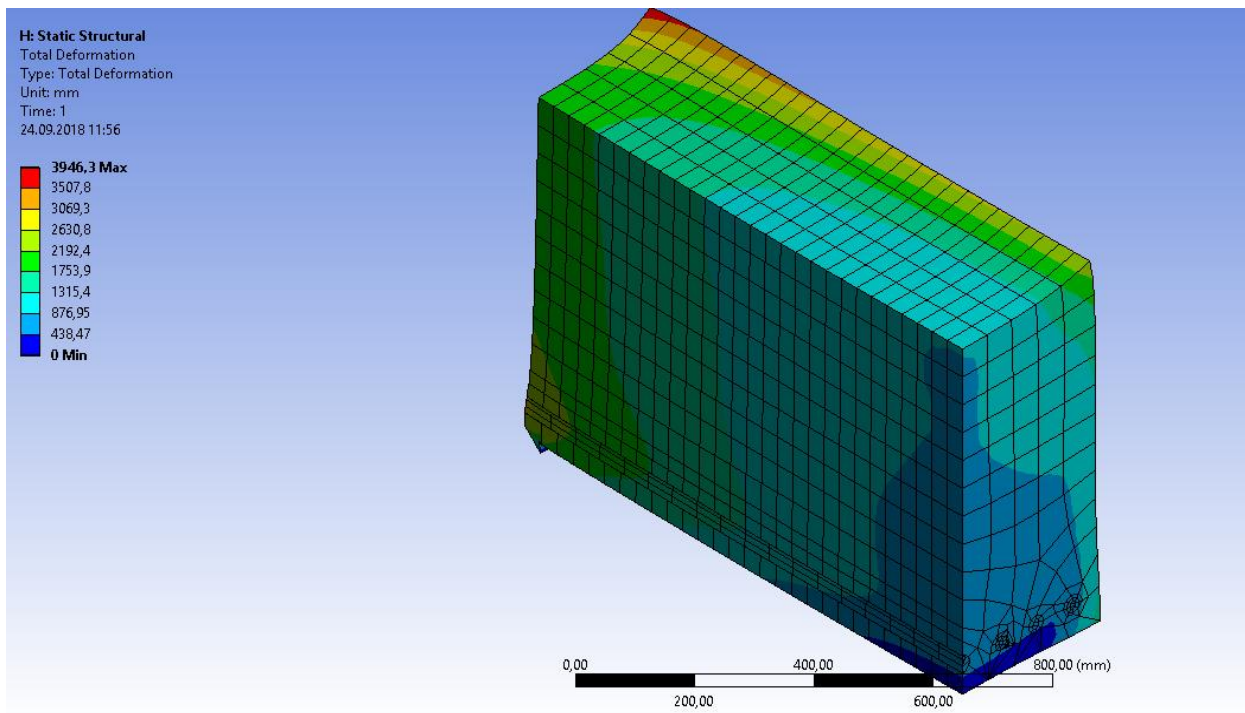

a)

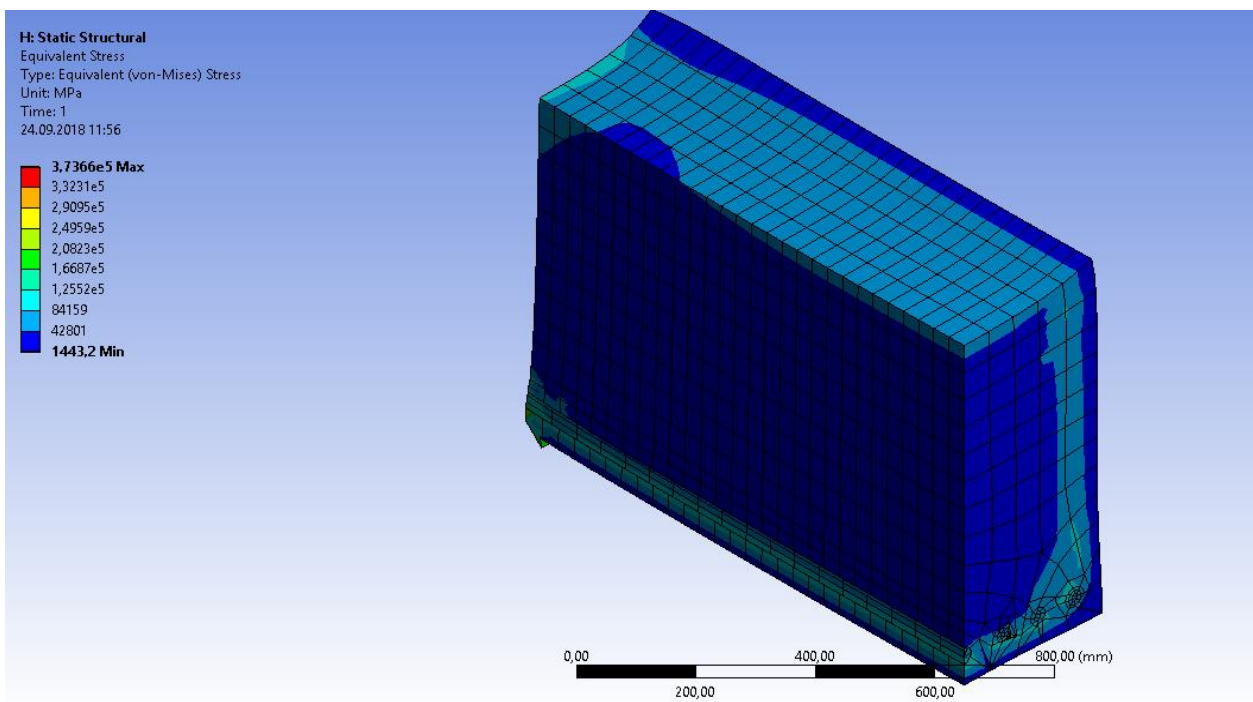

б)

Рис. 2. Деформації (а) та напруження (б) при нагріванні залізобетонної балки-стілки

Аналіз Табл. 1 показує, що результати експериментальних досліджень залізобетонної балки-стілки і її чисельного аналізу в програмі ANSYS для перших 10 хвилин досить суттєво відрізняються у всіх контрольних точках, проте надалі ця відмінність стабілізується, і, аж до закінчення експерименту, не перевищує 10,0%.

Величини температур, які отримано в ANSYS для точок залізобетонної балки-стілки, що відповідають розташуванню теропар Т1 – Т3, в усіх випадках дещо вище, ніж за результатами експерименту.

Таблиця 1. Порівняння експериментальних та чисельних результатів

Час, хв.	T1-1	ANSYS	Похибка, %	T1-2	ANSYS	Похибка, %
0	11	14	21,4	10	13	21,4
5	13	16	18,8	10	13	21,4
10	23	26	11,5	12	15	20,0
15	47	51	7,8	18	20	10,0
20	70	76	7,9	28	31	9,7
25	87	96	9,4	37	41	9,7
30	88	97	9,3	50	55	9,1
35	93	103	9,7	69	76	9,2
40	102	113	9,7	75	83	8,4
45	107	118	9,3	78	85	8,2
50	113	124	8,9	82	90	8,9
55	118	130	9,2	86	95	9,4
60	123	135	8,9	93	102	8,8
62	125	138	9,4	93	102	8,8

В цілому, отримані результати підтверджують, що методика проведених експериментальних досліджень конструкцій і їх комп'ютерного моделювання з подальшим чисельним аналізом може бути рекомендована для практичного застосування.

Висновки. За результатами виконаних досліджень зроблені наступні висновки:

1. Аналіз досліджень вітчизняних і зарубіжних авторів виявив, що основна частина робіт присвячена вивченню вогнестійкості залізобетонних конструкцій. Пропозиції щодо визначення залишкової несучої здатності залізобетонних конструкцій після початку фізичного руйнування і розвантаження, які представлено в зручній формі для залізобетонних конструкцій, що знаходяться в експлуатації, відсутні^{1031, 1032}.

2. Для верифікації даних експерименту було виконано комп'ютерне моделювання залізобетонних балок у програмному комплексі ANSYS з подальшим розрахунком методом скінченних елементів. Величини температур, які отримано в ANSYS для точок залізобетонної балки-стілки, що відповідають розташуванню термопар T1 – T3, в усіх випадках дещо вище, ніж за результатами експерименту. В цілому, отримані результати підтверджують, що методика проведених експериментальних досліджень конструкцій і їх комп'ютерного моделювання з подальшим чисельним аналізом може бути рекомендована для практичного застосування.

3. Для визначення межі вогнестійкості балочних конструкцій за умови настання граничного стану по несучій здатності необхідно виконати теплотехнічну і статичну частину розрахунку. За результатами теплотехнічної частини розрахунку визначається зона руйнування за умов нагрівання точковим джерелом тепла і розподіл температур по товщині конструкції. Розподіл температур по товщині конструкції може бути прийнято за результатами проведених раніше досліджень. В результаті розрахунку показано, що обвалення починається при утворенні пластичного шарніра в області максимального прогину плити або балки, тобто в середині довжини. Такі ж явища фіксувалися при спостереженні за процесом випробування.

4. Технічний стан експлуатованих конструкцій будівель доцільно визначати на основі результатів виконаного обстеження з подальшим використанням отриманих результатів для моделювання технічного стану в програмному забезпеченні і перевірконого розрахунку системи «основа–фундамент–верхня будова». При цьому розрахунки необхідно проводити з

¹⁰³¹ Отрош Ю. А. Розробка підходу до визначення технічного стану будівельних конструкцій при дії силових та високотемпературних впливів. *Вісник Одеської державної академії будівництва та архітектури*. 2018. № 71. С. 54-60.

¹⁰³² Отрош Ю. А., Голоднов О. І., Іванов А. П. Комплекс взаємозв'язаних заходів щодо визначення параметрів напружено-деформованого і технічного стану конструкцій при різних впливах. *Збірник наукових праць Українського інституту сталевих конструкцій імені В. М. Шимановського*. 2011. № 8. С. 98-109.

урахуванням можливих комбінацій силових, деформаційних і високотемпературних впливів із застосуванням розрахункових схем і моделей, які найповніше відображають специфіку деформації всіх елементів системи¹⁰³³.

Література

1. Дашенко А. Ф., Лазарева Д. В., Сурьянинов Н. Г. *ANSYS в задачах инженерной механики*. Одесса, 2011. 505 с.
2. Krutii Y., Suriyaninov M., Vandynskiy V. Development of the method for calculation of cantilever construction's oscillations taking into account own weight. *EasternEuropean Journal of Enterprise Technologies*, 2018. № 3 (7-93), P. 13-19.
3. Liao Feiyu, Huang Zhaohui. Modelling localised fracture of reinforced concrete structures. *Proceedings of the Institution of Civil Engineers – Engineering and Computational Mechanics*, 2016, № 169, P. 53-69. <https://doi.org/10.1680/jenem.15.00008>.
4. Dzolev, Igor & Cvetkovska, Meri & Radonjanin, Vlastimir & Ladjinovic, Djordje & Laban, Mirjana. *Modelling approach of structural fire performance*, 2018.
5. M. Reis, Engin & A. Mata, Luis & Dilek, Ufuk. An analytical model for estimating load-test deflections in fire-damaged precast, prestressed concrete members. *PCI Journal*. 2009. 54. 129-142. DOI:10.15554/pcij.06012009.129.142.
6. Lakhani, Hitesh & Kamath, Praveen & Bhargava, Pradeep & Singh, Tarvinder & Reddy, G Rami. Simulation of Fire Resistance of Reinforced Concrete Structural Members (Extended Abstract). *Journal of Structural Engineering*. 2013. 40. 7-11.
7. Liao Feiyu, Huang Zhaohui. An extended finite element model for modelling localised fracture of reinforced concrete beams in fire. *Computers & Structures*, 2015, № 152, P. 11-26. <https://doi.org/10.1016/j.compstruc.2015.02.006>.
8. Gao Wan-Yang, Teng J. G. and Chen Guangming. Finite element modeling of reinforced concrete beams exposed to fire. *Engineering Structures*, 2013, № 52, P. 488–501. <https://doi.org/10.1016/j.engstruct.2013.03.017>.
9. Dzolev Igor, Cvetkovska Meri, Ladjinovic Djordje, Radonjanin, Vlastimir. Numerical analysis on the behavior of reinforced concrete frame structures in fire. *Computers and Concrete*, 2018, № 21, P. 627-647. <https://doi.org/10.12989/cac.2018.21.6.637>.
10. Eltayeb Essam, El-MetwallySalah, Askar, Hamed, Yousef A. M.. Thermal analysis of reinforced concrete beams and frames. *HBRC Journal*, 2015. 109. <https://doi.org/10.1016/j.hbrj.2015.02.001>.
11. Otrosh, Y., Surianinov, M., Golodnov, A., & Starova, O. (2019). Experimental and Computer Researches of Ferroconcrete Beams at High-Temperature Influences. In *Materials Science Forum* (Vol. 968, pp. 355-360). Trans Tech Publications Ltd.
12. Отрош Ю. А., Сур'янінов М. Г., Ковлалевська Т. М. Експериментальні та комп'ютерні дослідження залізобетонних балок при високотемпературних впливах. Матеріали VI Міжнародної конференції «Актуальні проблеми інженерної механіки», Одеса, 2019. С. 236-238.
13. Surianinov, M., Shyliaiev, O. Calculation of plate-beam systems by method of boundary elements. *International Journal of Engineering and Technology (UAE)*, 2018, 7 (2): 238-241. DOI: 10.14419/ijet.v7i2.23.11927.
14. Отрош Ю. А. Розробка підходу до визначення технічного стану будівельних конструкцій при дії силових та високотемпературних впливів. *Вісник Одеської державної академії будівництва та архітектури*. 2018. № 71. С. 54-60.
15. Отрош Ю. А., Голоднов О. І., Іванов А. П. Комплекс взаємозв'язаних заходів щодо визначення параметрів напружено-деформованого і технічного стану конструкцій при різних

¹⁰³³ Отрош Ю. А. Оцінка технічного стану стін і перекриттів житлових будинків після пожежі. *Збірник наукових праць [Полтавського національного технічного університету ім. Ю. Кондратюка]. Серія: Галузеве машинобудування, будівництво*. Полтава, 2016. № 1. С. 212-220.

впливах. *Збірник наукових праць Українського інституту сталевих конструкцій імені В. М. Шимановського*. 2011. № 8. С. 98-109.

16. Отрош Ю. А. Оцінка технічного стану стін і перекриттів житлових будинків після пожежі. *Збірник наукових праць [Полтавського національного технічного університету ім. Ю. Кондратюка]. Серія: Галузеве машинобудування, будівництво*. Полтава, 2016. №. 1. С. 212-220.

Part 4. EDUCATION FOR SUSTAINABLE DEVELOPMENT: AN INTERDISCIPLINARY APPROACH

4.1. OPTIMIZATION OF THE PSYCHOPHYSICAL CONDITION OF PRIMARY SCHOOL STUDENTS IN BOARDING SCHOOLS

4.1. ОПТИМІЗАЦІЯ ПСИХОФІЗИЧНОГО СТАНУ УЧНІВ ПОЧАТКОВИХ КЛАСІВ В УМОВАХ ШКІЛ-ІНТЕРНАТІВ

Питання збереження і зміцнення здоров'я підростаючого покоління є одним з найважливіших державних завдань.

Здоров'я нації визначається, насамперед, станом здоров'я її дітей. Дані чисельних досліджень свідчать, що джерело виникнення відмінностей у здоров'ї дорослих треба шукати в їхньому дитинстві. Здоров'я дітей є інтегральним показником загального благополуччя суспільства, а також – тонким індикатором усіх соціальних, політичних та екологічних негараздів¹⁰³⁴.

Останнім часом ситуація зі здоров'ям дітей наблизилась до критичної: підвищується рівень загальної захворюваності та поширеність захворювань окремих органів і систем. Цьому сприяє зростання інтенсивності впливу на здоров'я дітей і підлітків факторів екологічного, політико-економічного, медико-соціального ризику, погіршення структури харчування, зниження рівня рухової активності, а також зменшення ефективності проведення традиційних профілактичних заходів. Важливою особливістю сучасності є стрімке зростання кількості та зміна співвідношення факторів ризику, які впливають на гомеостатичні, імунологічні показники, розвиток і стан здоров'я дитини.

У теперішній час в Україні спостерігається негативна тенденція збільшення кількості дітей, які опинилися у важкій життєвій ситуації. Це – діти-сироти; діти, які залишилися без опіки батьків; діти із антисоціальних сімей (алкоголіків, наркоманів); діти з сімей мігрантів, переселенців, безробітних, діти, які, стали жертвами збройних конфліктів та ін.

Саме такі діти найчастіше є контингентом дитячих будинків та шкіл-інтернатів різного типу. В Україні кількість дітей, які виховуються в інтернатах, є однією з найвищих в Європі – більше 90 тис.. За даними ЮНІСЕФ в Україні дітей в інтернатах у 10 разів більше, ніж у країнах Європейського союзу. Від загальної кількості дітей в Україні 4% з них є вихованцями соціальних закладів (в Австрії 0,4%, в Іспанії 0,2%, у Норвегії 0,1%).

Стан фізичного і психічного здоров'я дітей, які виховуються у школах-інтернатах значно нижчий, ніж у «домашніх» дітей.

Відомо, що найбільш ефективною формою оздоровлення, формування мотивації до рухової активності дітей є регулярні, цікаві, організовані заняття фізичною культурою (Е. С. Вільчковський, 2008; Т. Ю. Круцевич, 2015; Н. В. Москаленко. 2016; Н. Є. Пангелова, 2019 та ін.).

Засоби фізичної культури є найбільш доступними для дітей в умовах дитячих будинків і шкіл-інтернатів. Постійне перебування дітей у таких закладах дозволяє цілеспрямовано вирішувати питання щодо вибору часу і місця проведення занять фізичною культурою, можливості додаткових оздоровчих занять (М. М. Раттер, 2002; Л. М. Шипіцина, 2003; Р. Н. Гречаник, 2009).

У цьому зв'язку розробка комплексної програми фізкультурно-оздоровчих заходів для учнів початкових класів в умовах шкіл-інтернатів є актуальним і своєчасним завданням.

¹⁰³⁴ Гребнюк М. П. Вітришак С. В. (2012): Соціально-медичні фактори ризику для здоров'я дитячого населення, с. 12

Мета роботи – розробити та експериментально перевірити ефективність програми раціонального застосування фізкультурно-оздоровчих заходів, спрямованих на корекцію психофізичного стану дітей 7-10 років в умовах школи-інтернату.

Були застосовані такі *методи дослідження*: аналіз даних науково-методичних джерел; педагогічні методи (спостереження, експерименти, тестування); антропометрія; контент-аналіз медичних карт; методи математичної статистики.

Аналіз літературних джерел свідчить про недостатню розробленість питання фізичного стану вихованців шкіл-інтернатів і факторів, які впливають на нього, що обумовлює актуальність наукових пошуків у цьому напрямі.

Педагогічне спостереження за дітьми 7-9 років проводилось під час навчальних занять, прогулянок, а також у вільний час з метою вивчення особливостей ігрової діяльності й контактів з іншими дітьми.

Педагогічні експерименти включили в себе:

– констатувальний експеримент, який проводився з метою визначення рівня психофізичного стану дітей 7-9 років.

– формувальний експеримент проводився з метою визначення ефективності розробленої методики корекції психофізичного стану учнів 7-9 років, вихованців шкіл-інтернатів.

Педагогічне тестування проводилося з метою визначення рівня і динаміки фізичної підготовленості дітей 7-9 років, вихованців шкіл-інтернатів і загальноосвітніх шкіл.

Для визначення рівня фізичної підготовленості був використаний комплекс тестів, який відповідає вимогам метрології й кваліметрії¹⁰³⁵.

Рівень розвитку швидкості визначався за показником тесту «біг 30 м» (з високого старту). Швидкісно-силові здібності оцінювалися за результатами виконання тесту «стрибок у довжину з місця» (враховується кращий результат з трьох спроб). Рівень розвитку сили м'язів рук визначався за показниками виконання тесту «підтягування на низькій перекладині з положення вис лежачи» (одна спроба). Рівень розвитку динамічної витривалості визначався за результатами тесту «біг 500 м».

Антропометрія застосовувалась для обстеження фізичного розвитку дітей. Для цього використовувалась модифікована методика В. В. Бунака. Довжина тіла вимірювалась за допомогою ростоміра з точністю до 0,5 см. Окружність грудної клітки вимірювалась сантиметровою стрічкою. Маса тіла визначалася за допомогою напольних електронних медичних вагів з точністю до 100 г.

Методи математичної статистики були використані з метою інтерпретації отриманого фактичного матеріалу. Враховувались основні статистичні показники: середнє арифметичне значення (\bar{x}), похибка середньоарифметичного значення (S), середнє квадратичне відхилення (m). Для розрахунків був використаний пакет стандартних програм «Statistika».

Для визначення вікових особливостей психофізичного стану дітей 7-10 років, які належать до різних соціальних груп (вихованці шкіл-інтернатів і діти, які проживають сім'ях) був проведений констатувальний експеримент.

Дослідження проводилося у 2016-2017 р.р., у три етапи у відповідності з встановленими завданнями і здійснювалося на базі школи-інтернату і загальноосвітньої школи № 7 м. Переяслава, Київської області.

• *Перший етап* передбачав: аналіз, узагальнення і систематизація даних науково-методичної літератури із зазначеної проблеми; визначення мети, завдань, об'єкта і предмета, а також методів дослідження; проведення констатувального експерименту, розробка програми корекції психофізичного стану молодших школярів.

¹⁰³⁵ Круцевич Т. Ю. Воробйов М. І., Безверхня Г. В. (2011): Контроль у фізичному вихованні дітей, підлітків і молоді, с. 153.

- *Другий етап* – проведення формувального експерименту з метою визначення ефективності програми корекції психофізичного стану учнів 7-9 років в умовах шкіл-інтернатів.

Було сформовано три групи, дві контрольні (КГ-1 і КГ-2) і одна експериментальна (ЕГ). До КГ-1 входили діти, які виховувалися в сім'ї і навчалися у ЗОШ № 7. До КГ-2 входили вихованці школи-інтернату, де організація процесу фізичного виховання здійснювалася за стандартною програмою. До ЕГ увійшли учні школи-інтернату, де процес фізичного виховання був побудований на основі методики комплексного психофізичного оздоровлення з врахуванням особливостей психофізичного стану учнів. У дослідженні прийняли участь 79 хлопчиків з яких 51 дитина виховувалася і навчалася в школі-інтернаті, а 28 хлопчиків виховувалися в сім'ї і навчалися в ЗОШ №7 м. Переяслав-Хмельницький Київської області.

- *Третій етап* – інтерпретація отриманих даних, формулювання висновків, оформлення і редагування тексту роботи.

Результати дослідження. Результати проведеного дослідження засвідчили про наявну тенденцію погіршення показників здоров'я дітей та підлітків в Україні. Спостерігається кількісне зростання функціональних розладів, гострої та хронічної соматичної захворюваності, синдрому дезадаптації, вроджених вад розвитку, морфофункціональних відхилень, зростає кількість дітей-інвалідів. Викликає велику стурбованість і той факт, що збільшується кількість дітей із розладами психіки та поведінки, відповідно зменшується група здорових дітей¹⁰³⁶.

Здоров'я дитини формується і визначається сукупністю соціальних, економічних, природних, генетичних, та інших факторів. Виняткове значення мають оптимальний руховий режим і раціональне харчування.

У сучасних умовах все більшого значення надається питанням вивчення мікроклімату і соціального оточення, у якому живе і розвивається дитина¹⁰³⁷. Неприятливі соціальні умови надають організму, що зростає підвищені вимоги, що призводить до розвитку дезадаптивних реакцій.

В останні роки в Україні значно збільшилася кількість дітей-сиріт і дітей, які залишилися без опіки батьків. Так, якщо у 2012 році їх кількість складала 62 тис. дітей, то у 2016 році вже вище 80 тис. дітей. Більше 80% цих дітей знаходяться в дитячих будинках і інтернатах у зв'язку з неналежним піклуванням з боку батьків («соціальні сироти»). В Україні кількість дітей, які виховуються в інтернатах, є однією з найвищих в Європі.

Зростання і розвиток дитини оцінюється не тільки показниками фізичного розвитку, але й ступенем її соціальної адаптації. Розвиток здатності комунікації з однолітками й дорослими (соціалізація), здібність сприймати й засвоювати інформацію – найважливіші критерії здоров'я дитини.

Недостатнє піклування про дитину у сфері макро-і мікропозбавлень, несприятливе соціальне оточення дитини обумовлюють виникнення у неї низки захворювань, гальмують її розвиток¹⁰³⁸.

Факторами, які впливають на стан здоров'я дітей, є спосіб життя родини і поведінка батьків у зв'язку з охороною життя й здоров'я дитини. Встановлено, що особливе значення має ступінь медичної активності, санітарної грамотності й культури батьків щодо збереження й відновлення здоров'я дитини.

Чисельні дослідження свідчать про те, що поза сім'ї розвиток дитини відбувається за особливою траєкторією, яка не може інтерпретуватися як банальне відставання у психічному розвитку. Це явище необхідно розглядати як багатоаспектне, що відображає вплив несприятливих факторів (соціально-психологічних), коли вони нашаровуються на ранні ураження центральної нервової системи й на процес розвитку у цілому (фізичне зростання, дозрівання ЦНС, формування психіки та ін.).

¹⁰³⁶ Няньківський С. Л., Яцула М. С., Чикайло М. І. (2016): Стан здоров'я школярів України, с. 17.

¹⁰³⁷ Антипкін Ю. Г. (2014): Стан здоров'я дітей в умовах дій різних екологічних чинників, с. 11.

¹⁰³⁸ Crittenden P. M., Ainsworth M. S. (1989): Child maltreatment and attachment theory, p. 432.

Дослідження М. К. Бардашевської, А. Н. Бережної, А. І. Вавілової, В. О. Павлової та ін. свідчать про те, що стан здоров'я дітей при вступі до школи-інтернату характеризувався затримкою фізичного розвитку – 23-24% (за антропометричними ознаками). Тільки 17% дітей мали гармонійний фізичний розвиток, а інші – дисгармонійний за рахунок відставання показників маси тіла й окружності грудної клітки. Більшість дітей мали затримку нервово-психічного розвитку або дефекти мовлення. Необхідно відмітити, що у третини цього контингенту дітей присутня неврівноваженість поведінки, відхилення в контактах, зниження соціальної активності. Перебування у школі-інтернаті часто супроводжується подальшим погіршенням показників фізичного розвитку^{1039, 1040}.

Порівняльний аналіз оцінки фізичного розвитку однокласників дітей зі шкіл інтернатів і «домашніх» дітей показав, що кількість проявів загальної затримки фізичного розвитку у першій групі у 2,5-3,5 рази більше. Як зауважує Р. М. Гречаник, гармонійний фізичний розвиток мають лише 53% дітей. З віком у вихованців шкіл-інтернатів спостерігається збільшення відставання біологічного віку від паспортного¹⁰⁴¹.

Так, за даними Т. В. Черної (2010), хлопчики у 7 років відстають від своїх однолітків на 18,9 місяців, дівчата – на 14,3 місяця. На думку Г. М. Потапової (2004), у вихованців шкіл-інтернатів, на відміну від учнів початкових класів звичайних шкіл, з віком не відбувається удосконалення системної діяльності організму. Скоріше спостерігається її знесилення, що визначає можливість порушення пристосувальної діяльності, що у подальшому ускладнює адаптацію дітей до розумових і фізичних навантажень, негативно відбиваючись на формуванні функціональної готовності до навантажень у школі.

За показниками здоров'я й розвитку більшість (60-70%) вихованців шкіл-інтернатів не мають достатньої функціональної підготовленості до навантажень, що виявляється у стабільно високій затримці нервово-психічного розвитку за рахунок порушень інтелектуальної, моторної й ігрової діяльності. Як правило, ці діти не мають можливість нормально адаптуватися до подальшого життя, що часто призводить до різноманітних форм асоціальної поведінки.

Комплексна оцінка стану здоров'я вихованців шкіл-інтернатів, яка була проведена Р. М. Гречаник, показала, що близько 50% з них мають III групу здоров'я, тобто страждають хронічними захворюваннями. При цьому у структурі цих захворювань перше місце займають нервово-психічні (за даними різних авторів від 34% до 77%). На другому місці – патологія опорно-рухового апарату (до 40%), на третьому – порушення зору й патологія ЛОР-органів (23%-30%).

Серед дітей, які поступають до шкіл-інтернатів з дитячих будинків, достовірно менший відсоток дітей із задовільним станом здоров'я (I і II групи здоров'я) і, відповідно, більший відсоток дітей з III і IV групами здоров'я порівняно з дітьми, які потрапили із сімей. Серед останніх менше дітей, які мають психічні розлади.

Відповідно, не дивлячись на те, що до шкіл-інтернатів поступають діти з проблемних сімей, ізоляція їх від родини є надзвичайно травмуючим фактором. Можна стверджувати, що роль сім'ї є непересічною у розвитку дитини з моменту народження. Однак, не можна виключати вплив генетичного і медико-біологічного анамнезів на формування і розвиток ЦНС дитини, що у подальшому буде впливати на її фізичний та нервово-психічний розвиток. Обтяженість за алкоголізмом й тютюнопалінням у дітей зі шкіл-інтернатів спостерігається у 100% випадків, за соматичною патологією – 59%, за психічною патологією – 17%. У дітей із сімей показники склали 5%, 21% і 1% відповідно до¹⁰⁴².

¹⁰³⁹ Бардышевская М. К. (2005): Компенсаторные формы поведения детей 3-6 лет, воспитывающихся в условиях детского дома, с. 25.

¹⁰⁴⁰ Вавилова Л. И. (2019): Коррекция девиантного поведения у воспитанников детского дома, с. 72.

¹⁰⁴¹ Гречаник Р. Н. (2009): Коррекция психофизического состояния учащихся младшего школьного возраста в школах-интернатах, с. 64.

¹⁰⁴² Там сасо, с. 89.

Деякі автори зауважують, що на розвиток дитини суттєвий вплив здійснює вік її вступу до школи-інтернату (вилучення із сім'ї). Якщо дитина поступає після 7 років (а до цього перебувала у сім'ї), то це краще впливає на її подальший розвиток і соціалізацію.

Отже, аналіз літературних джерел дозволив встановити, що у школах-інтернатах більше 75% дітей мають суттєві відхилення у стані фізичного розвитку, а також нервово-психічного здоров'я. Така ситуація потребує перегляду підходів до організації фізичного виховання у школах-інтернатах, що обумовлює доцільність досліджень щодо оптимізації фізкультурно-оздоровчої роботи з дітьми, які позбавлені батьківської опіки.

Рівень фізичного розвитку певним чином характеризує стан здоров'я людини. Діти із соціально-неблагополучних родин, сімей з низькими матеріальними статками часто відрізняються своїм фізичним розвитком від дітей, які зростають у забезпечених сім'ях. Відомо, що незбалансоване харчування, незадовільні побутові, санітарно-гігієнічні умови можуть викликати затримку нормального вікового розвитку.

Морфологічні показники, які визначають фізичний розвиток, характеризують не тільки процеси зростання й фізичного розвитку, але й своєрідність індивідуальних відмінностей дітей. Тому антропометричні обстеження мають велике практичне значення для оцінки фізичного розвитку дитини. Динаміка морфофункціональних величин дозволяє визначити ефективність і корегувати спрямованість процесу фізичного виховання.

Довжина тіла – основний показник не тільки процесу зростання, але й рівня біологічного дозрівання дитини. Це найбільш стабільний показник, який характеризує стан пластичних процесів в організмі.

Дані антропометричних вимірів значення довжини тіла у дітей досліджуваних груп знаходяться у припустимих межах коливань середніх значень даних вікових груп.

Аналіз соматометричних показників хлопчиків різних соціальних груп дозволили встановити, що значення довжини тіла у дітей даних вікових груп не мають достовірних відмінностей (Табл. 1).

Показники маси тіла та окружності грудної клітки (ОГК) учнів 7-9 років, які виховуються у родині та в умовах школи-інтернату, мають достовірні відмінності: у показниках маси тіла хлопчиків у 7 і у 9 років; у показниках ОГК хлопчиків 7 і 8 років (див. Табл. 1). Діти, які виховуються в умовах шкіл-інтернатів мають достовірно більш низькі показники маси тіла та ОГК у порівнянні з однолітками, які виховуються у сім'ї.

Таблиця 1. Показники фізичного розвитку хлопчиків, які виховуються в різних соціальних умовах, n=79

Вік	Тип виховання	Довжина тіла, см x±S	Маса тіла, кг x±S	Окружність грудної клітки, см x±S
7 Років	Сімейне	127,1±5,7	25,6±3,0*	56,7±1,6*
	Школа-інтернат	124,6±5,1	22,8±2,5*	52,8±2,8*
8 Років	Сімейне	131,6±4,6	28,1±4,1	58,9±2,7*
	Школа-інтернат	127,2±5,2	25,6±2,3	55,1±1,4*
9 років	Сімейне	137,2±8,3	34,3±3,2*	61,3±4,1
	Школа-інтернат	132,4±6,6	27,7±2,6*	57,2±3,2

*- достовірно значуща різниця показників ($p < 0,05$)

Для комплексної оцінки фізичного стану дитини необхідним є дослідження її фізичної підготовленості. Її рівень визначали за результатами тестів: «біг 30 м», «підтягування на низькій перекладині з положення вис лежачи», «стрибок у довжину з місця», «біг 500 м».

Аналіз показників фізичної підготовленості дозволив встановити, що середні значення результатів тестів «біг на 500 м» і «стрибок у довжину з місця» у хлопчиків, які виховувалися в сім'ї та школі-інтернаті мають достовірно-значущі відмінності (Табл. 2). Таким чином можна говорити про більш високий рівень розвитку динамічної витривалості й

швидкісно-силових якостей у молодших школярів, які навчаються у загальноосвітніх школах у порівнянні з вихованцями шкіл-інтернатів.

За результатами тестів «біг 500 м» і «стрибок у довжину з місця» різниця складає 5-8% та 5-10% відповідно. За рівнем розвитку швидкісних і силових якостей, які були визначені за результатами тестів «біг 30 м» й «підтягування на низькій перекладині з положення вис лежачи» достовірних відмінностей між хлопчиками, які виховуються у різних соціальних умовах не виявлено.

Проблема навчання і виховання дітей-сиріт і дітей, які залишаються без батьківської опіки, тісно пов'язана з питанням стану їх здоров'я. підвищення функціональних та адаптивних можливостей.

Таблиця 2. Показники фізичної підготовленості хлопчиків, які виховуються в різних соціальних умовах, n=79

Показники	Тип виховання	Вік учнів		
		7 років	8 років	9 років
Біг 30м, с.	Сімейне	6,7±0,6	6,4±0,5	6,3±0,6
	Школа-інтернат	6,9±0,8	6,7±0,7	6,3±0,4
Біг 500м, с.	Сімейне	174,6±12,6*	167,1±16,1*	154,9±12,4*
	Школа-інтернат	187,2±11,2*	175,6±13,3*	168,1±14,9*
Стрибок у довжину з місця, см	Сімейне	127,2±12,3*	143,8±14,2*	147,3±12,1*
	Школа-інтернат	118,4±11,6*	129,2±9,6*	140,3±8,2*
Підтягування, к-ть раз	Сімейне	2,0±1,0	3,0±1,5	4,0±2,0
	Школа-інтернат	1,0±0,5	1,0±0,5	2,0±1,0

*- достовірно значуща різниця показників ($p < 0,05$)

За даними наших досліджень, біля 13% дітей поступають до школи-інтернату м. Переяслава з дитячих будинків, а більшість – з не благополучних родин в основному, це сім'ї, де вживають алкоголь як батько, так і мати. Більшість захворювань і функціональних відхилень, які мають такі діти, вперше діагностуються при вступі до інтернату.

Результати контент-аналізу медичних карт вихованців школи-інтернату показали, що при вступі до закладу у 23-24% дітей діагностували затримку фізичного розвитку (за показниками довжини тіла). Тільки 17% мали гармонійний фізичний розвиток, а інші – дисгармонійний та різко дисгармонійний за рахунок відставання показників маси тіла та ОГК, 25% вихованців мають відставання у показниках біологічного віку.

Порівняльний аналіз показників фізичного розвитку вихованців шкіл-інтернатів і «домашніх» дітей показав, що серед вихованців шкіл-інтернатів кількість дітей із затримкою фізичного розвитку у 2-2,5 рази більша, ніж серед дітей із сімей.

Аналіз стану здоров'я дітей, які виховуються у школі-інтернаті свідчать, що біля 50% з них мають хронічні захворювання і відносяться до III групи здоров'я. При цьому, в структурі хронічних захворювань перше місце займають нервово-психічні розлади, які прогресують у віковий період з 7 до 9 років з 32% до 78%. Функціональні порушення опорно-рухового апарату, зору й патологія ЛОР-органів знаходиться на рівні 30-40%, незалежно від віку.

Гострі респіраторні захворювання у 35-45% вихованців шкіл-інтернатів діагностуються 5-6 разів на рік.

Одним з важливих питань оцінки здоров'я дітей є дослідження їх психічного розвитку. Дані, які були надані нам психологами школи-інтернату та ЗОШ №7 м. Переяслава дозволили зробити порівняльний аналіз складових психічного розвитку вихованців школи-інтернату й «домашніх» дітей 7-9-річного віку.

Було виявлено:

- невірноваженість поведінки у 85-86% учнів шкіл-інтернатів (у дітей із сімей 12-14%);
- зниження пам'яті – 83-84% (у дітей із сімей 15-16%);
- зниження соціальної активності – 69-70% (у дітей із сімей 12-14%);
- проблеми у спілкуванні – 44-50% (у дітей із сімей – 10%).

Оптимізація фізкультурно-оздоровчої роботи з дітьми в умовах шкіл-інтернатів дозволить позитивно впливати не тільки на фізичну, але й на психічну сферу вихованців. Проведення позаурочних заходів (тематичні прогулянки, спортивні свята, туристичні походи та ін.) сприятиме покращенню психологічного «клімату» у колективі дітей, створенню у них позитивного настрою, підвищенню їх самооцінки.

Аналіз літературних джерел та власні експериментальні дані дозволили нам розробити комплексну програму фізкультурно-оздоровчих заходів для вихованців шкіл-інтернатів, яка була впроваджена у навчально-виховний процес школи-інтернату м. Переяслава Київської області.

Програма базується на комплексному застосуванні засобів фізичного виховання, лікувальної фізкультури (ЛФК), соціальної педагогіки і психології у процесі організації фізкультурно-оздоровчих занять у школах-інтернатах.

Мета програми – створення єдиного корекційно-розвивального простору школи-інтерната на основі особистісно-орієнтовного навчання і виховання дітей з обмеженими можливостями здоров'я.

Завдання програми:

1. Зміцнення здоров'я, загартовування організму, формування правильної постави.
2. Формування рухового стереотипу рухових вмінь і навичок прикладного характеру.
3. Розвиток фізичних якостей.
4. Корекція і компенсація порушень фізичного розвитку й психомоторики.
5. Формування й виховання гігієнічних навичок.
6. Підвищення фізичної роботоздатності.
7. Формування пізнавальних інтересів, доступних теоретичних відомостей щодо фізичної культури.
8. Виховання інтересу до занять фізичними вправами.
9. Виховання морально-вольових якостей, позитивних рис особистості.
10. Використання здоров'язберігальних технологій для формування у вихованців мотивації щодо збереження і зміцнення здоров'я, набуття навичок здорового способу життя.

Зміст фізкультурно-оздоровчої роботи у школі-інтернаті був структурований згідно ступеню впливу на організм учнів, а саме: активні; пасивні; корекційні засоби (Рис. 1).

До *активних засобів* впливу на організм дитини ми віднесли: фізичні вправи, туризм, фітнес-технології, гартувальні заходи, раціональний режим дня.

Фізкультурні вправи (способи рухової діяльності), рухливі ігри, елементи туризму, які використовувалися, були підібрані згідно діючої програми з предмету «Фізична культура» для 1-4 класів.

Дитячі фітнес технології сприяють нормальному фізичному і психічному розвитку дітей, їх соціальній адаптації та інтеграції. З усього різноманіття фітнес-технологій нами були застосовані фітбол-гімнастика і степ-аеробіка.

Основою фітбол-гімнастики є застосування спеціального м'яча – фітболу (футбол - м'яч для опори), який використовується в оздоровчих цілях. Вони можуть бути різного розміру, пружності. Нами були застосовані м'ячі діаметром 45 см. Фітбол розвиває дрібну моторику дитини, що сприяє розвитку інтелекту. Заняття на фітболах розвивають почуття рівноваги, зміцнюють м'язи спини та черевного пресу, формують м'язовий корсет, сприяють формуванню правильного дихання, навички правильної постави.

Степ-аеробіка – танцювальна аеробіка із застосуванням спеціальних платформ – степів. Цей нестандартний прилад призначений для роботи з дітьми, сприяє формуванню постави, стійкої рівноваги, зміцнює серцево-судинну і дихальну систему, посилює обмін речовин, вдосконалює точність рухів, розвиває координацію, покращує психологічний та емоційний стан дитини.

Широко застосовувалися гартувальні заходи – повітряні ванни, водні процедури, сонячні ванни. Також у теплу пору року застосовували босоходіння.

Раціональний режим дня є також засобом активного оздоровчого впливу на організм школяра, оскільки сприяє формуванню умовних рефлексів, коли кожна попередня діяльність є сигналом до наступної, що допомагає легко переходити з одного стану в інший. Крім цього, чіткий режим допомагає правильно чергувати роботу і відпочинок, що є дуже важливим для зростаючого організму дитини та її здоров'я.



Рис. 1. Засоби фізкультурно-оздоровчої роботи з дітьми 7-9 років в умовах школи інтернату

Пасивними засобами впливу на організм дітей 7-10 років в процесі впровадження програми були: фітотерапія, аромотерапія, фізіотерапія.

Фітотерапія – метод оздоровлення з використанням лікарських рослин і препаратів з них, соків фруктів та овочів, який не викликає побічних ефектів. Система оздоровлення дітей згідно цієї методики в школі-інтернаті включала:

- прийом напоїв полівітамінного складу протягом 2-4 тижнів взимку й на весні;
- вживання за призначенням медичного персоналу школи загально зміцнювальних чаїв з лікарських рослин (шипшина, м'ята, липа та ін.) у жовтні-листопаді, а також – під час епідемії грипу;
- вживання фруктових та овочевих соків протягом року.

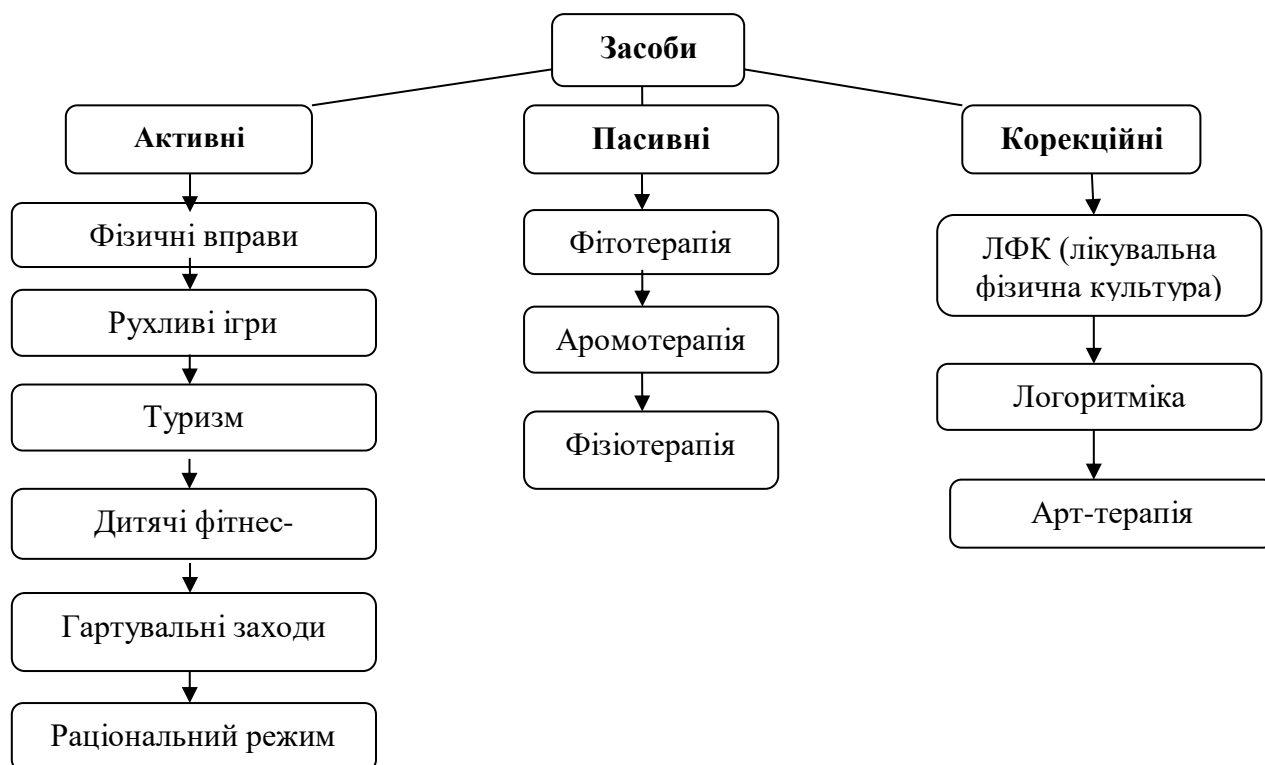
Аромотерапія – метод лікування й профілактики захворювань із застосуванням натуральних масел, які потрапляють в організм через дихальні шляхи або шкіру. Існують різноманітні способи застосування ефірних масел. В процесі експерименту був використаний спосіб розпилення ефірного масла у виді розчину з використанням пульверизатора (1 л. води, 1 ст. ложка спирту, 7-15 крапель масла лимона). Ми використовували розпилення розчину як у класних, так і у спальних кімнатах у період підвищеної захворюваності на гострі респіраторні захворювання і грип.

З фізіотерапевтичних засобів було застосовано ультрафіолетове опромінювання (прибор УФО «Сонечко»). Дана фізпроцедура застосовувалася як лікувальна (при гострих і хронічних танзілітах, бронхітах, гайморитах і синусітах, ринітах, фарингітах, отитах), а також – як профілактична процедура (для стимуляції імунної системи, для запобігання респіраторним вірусним інфекціям). Процедури проводилися у медичному кабінеті школи-інтернату медичним персоналом.

Корекційними засобами впливу на організм дітей, які мали порушення опорно-рухового апарату, затримку психічного розвитку були: лікувальна фізична культура (ЛФК), логоритміка, арт-терапія.

Заняття ЛФК за спеціально розробленими комплексами (сумісно з медичним працівником) проводив вчитель фізичної культури у поза навчальний час.

Логоритміка – це поєднання рухів, мовлення й музики. Вона сприяє розвитку моторики (загальної й дрібної), координації рухів, мовлення, нормалізації психічного стану. Логоритміка проводилася у формі рухливих ігор, ігрових завдань, співів. Заняття проводилися 1 раз на тиждень у поза навчальний час з дітьми, які мали порушення мовлення¹⁰⁴³.

Арт-терапія – це напрям психотерапії, яка передбачає участь у творчому процесі (малювання, ліплення, складання казок і т. ін.). Арт-терапія дозволяє нормалізувати психічні процеси дитини. Ми використовували такі види арт-терапії – ізотерапію, казкотерапію, пісочну терапію (заняття з використанням спеціально обладнаної пісочниці), музикотерапію. Заняття проводилися як в процесі уроків, так і у позанавчальний час (вихователями) (Рис. 2).

Запропоновані засоби програми оптимізації психофізичного розвитку вихованців 7-9-річного віку школи-інтернату реалізувалися у формах роботи, які представлені на Рис. 2.



Рис. 2. Форми фізкультурно-оздоровчої роботи з вихованцями початкових класів шкіл-інтернатів

Форми фізкультурно-оздоровчої роботи з вихованцями початкових класів, які спрямовані на корекцію психофізичного стану об'єднані у три блоки:

- урок фізичної культури – основна форма роботи з учнями. За спрямованістю уроки, які проводилися з дітьми поділялися на сюжетні, ігрові, тематичні й комплексні. Кратність – 3 рази на тиждень;

¹⁰⁴³ Гандзюк С. (2012): Логоритміка – система рухових вправ, с. 28.

- позаурочні форми. До них відносилися: ранкова гімнастика (щоденно); фізкультхвилинка (на всіх уроках окрім уроків музики); динамічні перерви (на великій перерві, щоденно); спортивна година (щоденно, у другу половину дня на відкритому повітрі, має рекреаційний характер); тематичні прогулянки (вихід за територію школи-інтернату до природних об'єктів – лісу, річки – 2-3 рази на тиждень у другу половину дня); спортивну гуртки, секції (секція футболу, баскетболу, легкої атлетики – 3-4 рази на тиждень, у другу половину дня); спортивно-масові заходи (змагання з видів спорту, шкільні комплексні змагання, спортивні свята);

- позашкільні заходи – оздоровчі табори у канікулярний період (шкільний, а також – відпочинок у дитячому оздоровчому центрі «Славутич»); санаторно-курортне лікування для контингенту дітей, які його потребують (за нозологіями).

Критеріями ефективності розробленої і впровадженої програми слугували динаміка показників фізичного розвитку, фізичної підготовленості й захворюваності обстежуваного контингенту.

У Таблиці 3 представлена динаміка показників фізичного розвитку учнів контрольних та експериментальної групи. На початку педагогічного експерименту у школярів I контрольної групи (КГ-1) спостерігалися достовірно вищі ($p < 0,05$) показники маси тіла та окружності грудної клітки у порівнянні з учнями школи-інтернату, які входили до контрольної групи (КГ-2) та експериментальної групи (ЕГ). Виявлено, що кінці педагогічного експерименту учні ЕГ не мали достовірних відмінностей за показниками маси тала та окружності грудної клітки.

Таким чином, застосування експериментальної програми оптимізації фізкультурно-оздоровчої роботи з учнями початкових класів шкіл-інтернатів сприяло корекції їх фізичного розвитку. Учні II контрольної групи (вихованці школи-інтернату), процес фізичного виховання яких здійснювалося згідно традиційних підходів, мали менш виражені позитивні зміни у порівнянні з учнями експериментальної групи.

До кінця педагогічного експерименту учні школи-інтернату експериментальної групи за показниками більшості тестів досягли рівня розвитку фізичних якостей дітей, які виховуються у сім'ях. Виключенням були результати у руховому тесті «стрибок у довжину з місця», який характеризує рівень розвитку швидкодію-силових якостей.

Таблиця 3. Динаміка показників фізичного розвитку дітей КГ та ЕГ до та після експерименту, $n=79$

Показники	Етапи експерименту	КГ-1			КГ-2			ЕГ		
		$\bar{x} \pm S$			$\bar{x} \pm S$			$\bar{x} \pm S$		
		Вік, років			Вік, років			Вік, років		
		7	8	9	7	8	9	7	8	9
Довжина тіла, см	До	127,1 \pm 5,7	131,6 \pm 4,6	137,2 \pm 8,3	124,6 \pm 4,6	126,8 \pm 4,6	132,3 \pm 6,2	123,8 \pm 5,1	127,3 \pm 4,8	133,1 \pm 5,7
	Після	131,2 \pm 5,2	135,4 \pm 3,4	140,2 \pm 3,6	129,1 \pm 5,3	130,2 \pm 5,3	135,8 \pm 6,1	129,3 \pm 5,3	131,3 \pm 5,3	137,8 \pm 5,9
Маса тіла, кг	До	25,6 \pm 3,0	28,1 \pm 4,1	34,3 \pm 3,2	22,8 \pm 2,5	25,6 \pm 2,3	27,7 \pm 2,6	23,5 \pm 3,1	25,8 \pm 2,9	27,9 \pm 2,7
	Після	27,5 \pm 3,1	32,4 \pm 4,2	35,8 \pm 3,7	25,9 \pm 3,2	30,8 \pm 4,7	32,3 \pm 4,5	27,4 \pm 2,8	32,3 \pm 4,3	35,3 \pm 3,4
Окружність грудної клітки, см	До	56,7 \pm 1,6	58,9 \pm 2,8	61,3 \pm 4,1	52,8 \pm 2,8	55,1 \pm 1,4	57,2 \pm 3,2	52,7 \pm 2,7	55,2 \pm 1,8	57,4 \pm 3,3
	Після	58,2 \pm 1,7	61,0 \pm 2,7	63,1 \pm 4,2	54,8 \pm 2,3	56,9 \pm 1,8	59,8 \pm 3,7	56,3 \pm 1,9	59,8 \pm 2,6	62,1 \pm 3,4

У Таблиці 4 представлені результати тестування фізичних якостей хлопчиків 7-9 років до та після експерименту.

Учні школи-інтернату II контрольної групи, як і на початку експерименту, мали достовірно нижчий ($p < 0,05$) рівень фізичної підготовленості у порівнянні з учнями початкових класів загальноосвітньої школи.

Таким чином, можна стверджувати, що запропоновані підходи по вдосконаленню фізкультурно-оздоровчої роботи у умовах школи-інтернату сприяли підвищенню рівня фізичної підготовленості хлопчиків експериментальної групи.

Таблиця 4. Динаміка показників фізичної підготовленості дітей КГ та ЕГ до та після експерименту, n=79

Показники	Етапи експерименту	КГ-1			КГ-2			ЕГ		
		x±S			x±S			x±S		
		Вік, років			Вік, років			Вік, років		
		7	8	9	7	8	9	7	8	9
Біг 30м, с	До	6,7±0,6	6,4±0,5	6,3±0,6	6,9±0,8	6,7±0,7	6,3±0,4	6,8±0,7	6,7±0,9	6,3±0,5
	Після	6,5±0,5	6,3±0,3	6,1±0,4	6,8±0,7	6,5±0,5	6,2±0,4	6,5±0,4	6,3±0,3	6,1±0,3
Біг 500м, с	До	174,6±12,6	167,1±16,1	154,9±12,4	187,2±11,2	175,6±13,3	168,1±14,9	188,1±12,3	174,7±13,5	168,4±15,1
	Після	169,8±0,7	157,2±16,7	149,3±15,1	178,2±11,3	170,3±13,7	162,3±14,1	173,2±12,3	159,3±17,1	151,3±16,2
Стрибок у довжину з місця, см	До	127,2±12,3	143,8±14,2	147,3±12,1	118,4±11,6	129,2±9,6	140,3±8,2	117,2±10,7	132,2±10,1	141,2±12,2
	Після	139,2±11,8	145,3±15,1	149,2±13,1	125,4±10,2	139,3±11,7	142,2±7,3	129,3±10,2	135,4±9,8	142,6±10,8
Підтягування, к-ть разів	До	2,0±1,0	3,0±1,5	4,0±2,0	1,0±0,5	1,0±0,5	2,0±1,0	1,0±0,5	1,0±0,5	2,0±1,0
	Після	2,7±0,8	3,3±0,9	4,3±1,3	1,2±0,3	1,4±0,5	2,2±1,2	2,6±0,6	3,3±0,8	4,4±0,9

Одним із завдань нашого дослідження було вивчення оздоровчого впливу запропонованої програми. Критерієм ефективності була динаміка захворюваності респіраторного характеру, яка представлена у Таблиці 5.

Таблиця 5. Статистичні дані захворюваності хлопчиків 7-9 років досліджуваних груп, n=79

Показники	Частота респіраторних захворювань протягом експерименту, к-ть на рік		Тривалість захворювань, днів на рік	
	Початок	кінець	початок	Кінець
КГ-1	4,1	4,4	12,7	13,2
ЕГ	6,8	3,4	19,3	10,7
Достовірність	T	2,48		
	P	>0,05	>0,05	<0,05
ЕГ	6,8	3,4	19,3	10,7
КГ-2	4,8	4,6	20,1	17,1
Достовірність	T	1,98	3,06	2,03
	P	<0,05	<0,05	>0,05

Представлені дані свідчать, що рівень захворюваності дітей експериментальної групи знизився на 48%, що дозволяє стверджувати про доцільність застосування програми оптимізації фізкультурно-оздоровчої роботи з дітьми 7-9 років в умовах шкіл інтернатів.

Висновки Аналіз науково-методичної літератури свідчить про те, що кількість дітей-сиріт і дітей, позбавлених батьківського піклування є однією з найвищих в Європі – більше 90 тис. З цієї кількості – біля 30% – діти-сироти, а 70% складають діти, батьки яких позбавлені батьківських прав, або такі, які не в змозі утримувати дітей у зв'язку із матеріальним становищем. Численні дослідження свідчать про низький рівень здоров'я дітей, які виховуються у дитячих будинках, школах-інтернатах, що потребує розробки шляхів вдосконалення фізкультурно-оздоровчої роботи у цих закладах.

Порівняльний аналіз констатувального експерименту свідчить про певні відмінності у показниках фізичного розвитку хлопчиків 7-9 років із різного соціального середовища. Учні шкіл-інтернатів мають достовірно нижчі показники маси тіла та ОГК у порівнянні з однолітками, які виховуються у сім'ях.

Встановлено, що учні молодших класів загальноосвітніх шкіл мають вищий рівень розвитку загальної витривалості й швидко-силових якостей у порівнянні з вихованцями шкіл-інтернатів. За результатами тестів «біг 500 м» і «стрибки у довжину з місця» різниця складає 5-8% і 5-10% відповідно. За рівнем розвитку швидкості і силових якостей між хлопчиками з різного соціального середовища відмінностей не виявлено.

Аналіз стану здоров'я вихованців шкіл-інтернатів свідчить, що біля 50% з них мають хронічні захворювання (III група здоров'я). У структурі хронічних захворювань перше місце

займають нервово-психічні розлади. Захворювання опорно-рухового апарату, порушення зору й патологія ЛОР-органів знаходяться на рівні 30-40% не залежно від віку.

На підставі аналізу літературних джерел і результатів констатувального експерименту нами була модифікована і впроваджена у навчально-виховний процес школи-інтернату комплексна програма фізкультурно-оздоровчих заходів для учнів початкових класів шкіл-інтернатів, яка базувалася на застосуванні засобів фізичного виховання, лікувальної фізичної культури, соціальної педагогіки і психології.

Зміст фізкультурно-оздоровчої роботи з вихованцями шкіл-інтернатів був структурований згідно ступеню впливу на організм учнів, а саме: активні (фізичні вправи, рухливі ігри, туризм, дитячі фітнес-технології, гартувальні заходи, раціональний режим дня), пасивні (фітотерапія, ароматерапія, фізіотерапія), корекційні (ЛФК, логоритміка, арт-терапія) засоби.

Ці підходи реалізовувались у різних організаційних формах. У розробленій класифікації форм фізкультурно-оздоровчої роботи в умовах школи-інтернату було виділено три блоки – уроки фізичної культури (сюжетні, тематичні, ігрові, комплексні); позаурочні (ранкова гімнастика, фізкультхвилинка, динамічна перерва, спортивна година, тематичні прогулянки, спортивні гуртки, спортивно-масові заходи); позашкільні (оздоровчі табори, санатоно-курортне лікування).

Критеріями ефективності модифікованої програми слугували динаміка показників фізичного розвитку, фізичної підготовленості, рівня захворюваності респіраторного характеру.

Порівняння даних, які були отримані під час проведення формувального експерименту, свідчить, що в експериментальній групі дітей 7-9 років спостерігаються значно вищі результати ($p < 0,05$) у показниках фізичного розвитку, фізичної підготовленості, стану здоров'я, у порівнянні з показниками дітей II контрольної групи (вихованці школи-інтернату).

Більшість учнів експериментальної групи досягли рівня фізичного стану, характерного для дітей, які виховуються в сім'ях, що свідчить про значний корекційний вплив запропонованої програми.

Література

1. Антипкін Ю. Г. Стан здоров'я дітей в умовах дій різних екологічних чинників *Мистецтво лікування*. 2014. № 2. С. 11-23.
2. Андреева Г. М. Социальная психология: учебник для высших учебных заведений. М.: Аспект Пресс, 1996. 376 с.
3. Аралова М. П. Психологические особенности общения со взрослыми и сверстниками выпускников школ-интернатов: дис. ... канд. псих. наук: 19.00.04. М., 2011. С. 22-43.
4. Бардышевская М. К. Компенсаторные формы поведения детей 3-6 лет, воспитывающихся в условиях детского дома: дис. ... канд. псих. наук: 19.00.04. М., 2005. С. 25-37.
5. Безруких М. М., Сонькин В. Д., Фарбер Д. А. Возрастная физиология: физиология развития ребёнка. М.: ИЦ «Академия», 2008. 416 с.
6. Вавилова Л. И. Коррекция девиантного поведения у воспитанников детского дома: дис. ... канд. пед. наук. Калининград, 2019. С. 72-79.
7. Вільчовський Е. С., Денисенко Н. Ф. Організація рухового режиму у дошкільних навчальних закладах: навч.-метод. посібник, Тернопіль: Мандрівець, 2008. 128 с.
8. Гандзюк С. Логоритміка – система рухових вправ. *Дошкільне виховання*. № 1. 2012. С. 28-32.
9. Гребнюк М. П. Вітрищак С. В. Соціально-медичні фактори ризику для здоров'я дитячого населення. *Охорона здоров'я України*. 2012. № 3-4. С. 12-14.

10. Гречаник Р. Н. Коррекция психофизического состояния учащихся младшего школьного возраста в школах-интернатах: дис. ...канд. пед. наук: спец. 13.00.04. М., 2009. 138 с.
11. Квашніна Л. В., Величко М. І. Методика визначення рівня здоров'я і адаптаційних можливостей дитячого організму. *Перинатологія і педіатрія*. 2016. № 2. С. 25-28.
12. Коренєв Н. М. Даниленко Г. М.. Здоров'я школярів, сьогодення та проблеми на перспективу. *Охорона здоров'я України*. 2013. № 1. С. 49-54.
13. Круцевич Т. Ю. Воробйов М. І., Безверхня Г. В. Контроль у фізичному вихованні дітей, підлітків і молоді: навч. посіб. Київ: Олімп. л-ра, 2011. 224 с.
14. Круцевич Т. Ю. Концепция системы физического воспитания в общеобразовательных школах. *Теорія і методика фізичного виховання і спорту*. 2015. № 2. С. 72-80.
15. Кульчицька-Волочко М. Сімейні цінності здоров'я дітей. *Ваш аптекар*. 2008. № 21-22. С. 5-6.
16. Лук'янова О. М., Квашніна Л. В. Стан здоров'я дітей молодшого шкільного віку та шляхи його корекції. *Перинатологія та педіатрія*. 2014. № 1. С. 35-39.
17. Москаленко Н., Алфьоров О. Організаційно-методичні аспекти сучасного уроку фізичної культури. *Спортивний вісник Придніпров'я*. 2016. № 1. С. 196-201.
18. Няньківський С. Л., Яцула М. С., Чикайло М. І. та ін. Стан здоров'я школярів України. *Здоровье ребёнка*. № 5 (40). 2016. С. 17-25.
19. Покась В. П. Інтернатні заклади освіти: філософія, історія, стратегія розвитку: монографія. Київ: Вид-во НПУ ім. М. П. Драгоманова, 2010. – 276 с.
20. Пархоменко Л. К. Медико-социальные проблемы сохранения здоровья детей и подростков в Украине. *Здоровье ребёнка*. 2008. № 1. URL: <http://pediatricmif.ua.com/archive/issne207/article210/>.
21. Ратгер М. М. Помощь трудным детям. М., 1999. 432 с.
22. Теорія і методика фізичного виховання: підруч. для ВНЗ фіз. вих і спорту: у 2 Т. / Т. Ю. Круцевич, Н. Є. Пангелова, О. Д. Кривчикова та ін.; за ред. Т. Ю. Круцевич. [2-ге вид., перероб. і доп.]. Київ: «Олімп, л-ра», 2017. Т. 2. Методика фізичного виховання різних груп населення. 448 с.
23. Шипицына Л. М., Иванов Е. С., Виноградова А. Д. Развитие личности ребенка в условиях материнской депривации. СПб., 1997. 160 с.
24. Crittenden P. M., Ainsworth M. S. D. Child maltreatment and attachment theory I Cicchetti D., Carlson V. (ed) II Handbook of child maltreatment: clinical and theoretical perspectives. N.-Y., 1989. p.p. 432-463.
25. Krutsevich T., Pangelova N., Trachuk S., Ivanik O. Motor activity of the male and female population in modern society. *Journal of Physical Education and Sport (JPES)*. Vol. 19 (3), art. 231, 2019. p.p. 1591-1598.

4.2. METHODOLOGICAL PROBLEMS OF SUSTAINABLE DEVELOPMENT OF SOCIETY AND HIGHER EDUCATION SYSTEM

4.2. МЕТОДОЛОГІЧНІ ПРОБЛЕМИ СТАЛОГО РОЗВИТКУ СУСПІЛЬСТВА ТА СИСТЕМИ ВИЩОЇ ОСВІТИ

Стійкий розвиток, сталий розвиток сучасна загальна концепція стосовно необхідності встановлення всебічного балансу між задоволенням сучасних потреб людства і захистом інтересів майбутніх поколінь, включаючи їх потребу в безпечному і здоровому довкіллі. Фундаментальні теоретичні аспекти концепції сталого розвитку (стратегії, моделі, принципи) висвітлили в наукових працях відомі зарубіжні вчені: Ден. і Дон. Медоуз, Й. Рандерс, Г. Дейлі, В. Беренс, Г. Одум, У. Ростоу та у наукових працях українських учених: О. Алимов, О. Амоша, В. Базилевич, І. Вахович, В. Геєць, Л. Гринів, Л. Жарова, М. Згуровський, Л. Мельник, О. Новікова, М. Хвесик, Є. Хлобистов, О. Шубравська та багато інших. Проте залишаються недостатньо вирішеними і потребують подальшого дослідження методологічні питання сталого розвитку.

Як відомо, основою керованості сталого розвитку частіше розглядається системний підхід, який дозволяють моделювати різні варіанти напрямків розвитку, з високою точністю прогнозувати їх результати та вибрати найбільш оптимальний. Разом з тим існують два роди сталості: сталість як властивість системи знову повертатися в початковий стан після виходу зі стану рівноваги; сталість як перехід системи до якісно нового рівноважного стану. Тобто сталість може розумітися і як статична, і як динамічна рівновага.

Спроби об'єднатися дві різноякісні складові сталого розвитку в рамках системного підходу представляються нам мало переконливими. Парадоксальність такої ситуації і передбачається розглянути в цій статті.

Концепція сталого розвитку з'явилася в результаті об'єднання трьох основних складових: економічної, екологічної та соціальної. Ми зробимо спробу показати цю парадоксальність на прикладі проблем сталого розвитку соціальної сфери.

Перш за все відзначимо принципові особливості процесів якісного переходу з одного стану суспільства або окремого його інституту в інший, які найчастіше розглядаються як трансформаційні і мало піддаються, на наш погляд аналізу з позицій системного підходу.

1. Сталий динамічний розвиток суспільства передбачає готовність до появи нових явищ і процесів, що представляють собою послідовні ряди різноякісних підмножин елементів, які не мають стійких зв'язків між собою і з іншими явищами, тому навряд чи можуть бути описані в системних поняттях.

2. Для трансформацій характерна нерозвиненість і незрілість нових соціальних явищ. Не сформованість внутрішніх і зовнішніх зв'язків, їх стохастичний і випадковий характер не дозволяють, на наш погляд, в повній мірі зрозуміти і описати їх з точки зору системного підходу, що базується на абсолютизації взаємозв'язків і взаємозалежності соціальних об'єктів.

3. Для якісних переходів властиво також поява нових незрозумілих і швидко зникаючих феноменів. Життєвий цикл нових феноменів може бути в історичному плані дуже коротким, в той час як їхній вплив на подальші події може бути великий. Інакше кажучи, статистично незначні події можуть суттєво впливати на хід соціальних процесів. У період якісних трансформацій, як справедливо зауважив відомий польський фантаст С. Лем, навіть природа робить безліч невдалих спроб, які зникають, не встигнувши навіть проявити себе, але служать фундаментом для нових тенденцій розвитку.

4. Соціальні якісні перетворення мають виражену суб'єкту, особистісну складову (народний герой, популярна особистість, ініціативний ділова людина), для якої характерна не повна тотожність зовні спостережуваної поведінки і внутрішніх смислів і мотивів. Типовість проявів може маскувати реальні смисли і значення, оскільки внутрішні переживання завжди унікальні, а форми вираження об'єктивні і типові. Системна модель світу, на думку

Дж. Александера, недооцінює роль індивідуальних зусиль окремих людей, що володіють власними уявленнями про життя.¹⁰⁴⁴

5. Ще К. Мангейм зазначив і проаналізував неповну раціональність і ірраціональність соціальний перетворень.¹⁰⁴⁵ Системний підхід виходить з вимог традиційної лабораторної науки, яка вважає, що, принаймні, теоретично, все в цьому світі можна зрозуміти. Природний світ речей є настільки стійким, що вони можуть бути розділені на частини, які можуть бути близько досліджені поза початкового контексту. Інакше кажучи, системний підхід виходить з принципової пізнаваності і впорядкованості соціальних об'єктів і їх опису в термінах структури, зв'язків, середовища.

6. Багатовекторність соціальних трансформацій передбачає множинність результатів розвитку соціальних об'єктів. Звідси, будь-який соціальний процес можна уявити як серію послідовних виборів, здійснюваних суб'єктом з «безлічі всіх можливих світів», з яких тільки один – реальний, а решта мислимі як логічні, можливі, тобто несуперечливим чином представляють можливі факти або зв'язку речей. Середя швидше виступає змістилищем можливостей, а не обмежень, інакше кажучи, принципівий індетермінізм і синергічність характеризують трансформацію соціальних явищ і процесів. Детермінізм, згідно з Ж. Ф. Ліотар, виходить з припущення, що система, в якій існує вхід, стабільна і слухняно йде правильною «траєкторією», щодо якої можна встановити постійну функцію, а також відхилення, що дозволяє правильно прогнозувати вихід.¹⁰⁴⁶

Системний підхід стосовно сталого розвитку суспільства і його інститутів, в тому числі освіти, має свої обмеження перш за все з точки зору динамічності соціальних процесів та їхній не повній тотожності самим собі у часі.

Прийняття системних ідей сприяло закріпленню в свідомості людей розуміння суспільства як стійкої єдиної спільноти, стрижнем якого є ієрархічна держава з вертикаллю функціональної відповідальності. До середини ХХ століття не ставиться під сумнів існування об'єктивної ієрархії нижчих і вищих статусів, а рівень і якість освіти відіграють важливу роль у соціальній мобільності, в процесі формування елітних груп, в забезпеченні успішного сходження до обмежених матеріальних і інших ресурсів. Успішність просування по соціальних сходах визначається з системних позицій тим, наскільки людина опановує суспільно заданими єдиними для всіх зразками життя, вираженими громадськими символами і знаками, чіткими правилами гри, які знімають невизначеність майбутнього. Такі уявлення сприяють статичному розумінню сталого розвитку суспільства.

Виходячи з цього життєвий успіх розглядається як похідна від досягнутого людиною соціального статусу, що співвідноситься з віково-рольовими очікуваннями, самооцінкою і оцінкою інших. При цьому важливим показником успіху є час досягнення більш високого соціального, професійного, матеріального або інших статусів. Інакше кажучи, життєвий успіх тим значніше, чим раніше людина досягає високий соціальний статус. Звідси логічними видаються з одного боку, прагнення, до більш раннього вступу до ЗВО, з іншого – вікові обмеження для здобуття вищої освіти, які існували в системі освіти України до недавнього часу. Диплом про вищу освіту, в цих умовах розглядається в якості одного із значимих гарантів приналежності до високо статусної професійної групи.

В рамках цього уявлення про суспільство підкреслюється роль процесу соціалізації людини, спрямованого на формування у нього соціальних властивостей, що дозволяють йому вбудовуватися в соціальні системи. Або за образним висловом Ж.-Ф. Ліотара «Передача знань ... поставляє системі гравців, здатних забезпечити належне виконання ролі на практичних постах, які потрібні інститутам».¹⁰⁴⁷

¹⁰⁴⁴ Александер Дж. Новое теоретическое направление в социологии: одна из интерпретаций // Социология на пороге XXI века. Новые направления исследований. М.: Интеллект. С. 231-249.

¹⁰⁴⁵ Mannheim, Karl (1952) Diagnose unserer Zeit. Gedanken eines Soziologen Frankfurt a. M.: Büchergilde Gutenberg. Zustand: Gut. 263 S.

¹⁰⁴⁶ Lyotard, Jean-François (1979). La condition postmoderne: rapport sur le savoir. Paris: Minuit.

¹⁰⁴⁷ Там само, с. 118.

Останні десятиліття характеризується екстенсивним розвитком вищої освіти України за рахунок підготовки по великому числу нових спеціальностей (менеджери, маркетингологи, соціологи, політологи, екологи та ін.). Тільки нові професійні спільноти ще не мають стійких зразків успішного рольової поведінки, що не може не позначатися на особливостях організації навчального процесу.

Для сучасного українського суспільства реальністю є також істотна трансформація рольових поведінкових зразків і рольових очікувань щодо класичних професійних груп: лікарів, юристів, інженерів та ін.. Наприклад, приватна медична або юридична практика (мало поширені за радянських часів) мають власний професійний етос відмінний від традиційного етосу цих професійних груп, включених в державну систему і поки їх особливості не знайшли належного відображення в системі їх підготовки у ЗВО.

Функціональність системи вищої освіти, її орієнтація на обслуговування соціальних інститутів, на стандартизацію рольових зразків призводять до ігнорування унікальності, неповторності особистого життєтворчості, як свідченням неповною totoжності соціальним нормам, які іноді не відповідають сучасним викликам та стають перешкодою на шляху сталого розвитку суспільства

Вища освіта в рамках цього підходу покликана обслуговувати «індустріальну» систему зайнятості з ієрархічною організацією праці, жорсткої класифікацією видів робіт і вимог до людей, які можуть їх успішно виконати. Оскільки працівник розглядається як носій певних професійних навичок, то важливе значення в їх формуванні мають єдині стандартизовані програми навчання, перш за все в закладах вищої освіти, також тривалий досвід роботи в обраній сфері. Стратегія професійного просування працівника будується на екстенсивному освоєнні виробничого простору за рахунок переходу з одного підприємства на інше для виконання аналогічних видів робіт. Зміна професії або спеціалізації розглядається з цих позицій як непродуктивна стратегія, яка б знизила ефективність коштів, вкладених державою в підготовку професіонала, оскільки держава виступає єдиним суб'єктом формування системи професійної підготовки.

Такий підхід передбачає стабільність певних професійних функцій, які в незначній мірі залежать від суб'єктів їх реалізують. На цьому заснована ідея строго функціонально-професійного обслуговування населення. Системний підхід до організації суспільства виходить з абсолютизації прав професіоналів, в тому числі медиків, інженерів, соціологів в силу специфічності своїх систем знань, в рішення проблем людей. Це розширює владні повноваження професіоналів, їх втручання життя людини у вигляді впливів на його цілепокладання. Функціональна диференціація як специфічний механізм розвитку суспільства, таким чином, може мати серйозні негативні наслідки. Предметно і проблемно орієнтоване мислення сприяє зростанню втручання в соціальний світ і зростання наслідків такого втручання. Звідси, з одного боку, стає можливим ігнорування думки непрофесіонала при вирішенні його власної долі, а з іншого - зниження його відповідальності за виконання певних функцій, що забезпечують його власну життєдіяльність.

Системний підхід до вищої освіти сприяв стандартизації вищої освіти – з одного боку, а з іншого – падінню престижу в суспільстві фахівця з вищою освітою незалежно від галузі в силу уніфікації його професійної діяльності і зниження творчого начала в ній.

Крім того, системний підхід за своєю природою монологічний, і будучи застосованим до вищої освіти сприяє закріпленню внутрішньої самодостатності вищих навчальних закладів, саморефлексії у власних категоріях і поняттях і не налаштованості до діалогу з іншими соціальними сферами – споживачами випускників. Крім того, предметно орієнтоване навчання більше забезпечує зручності навчання, ніж реальні запити практики. Коли ж людина намагається вирішити якусь реальну проблему, вона бере на озброєння весь свій життєвий досвід, що не структурований у замкнених предметних галузях. Замкнутість і самодостатність системи вищої освіти, відірваність від запитів реальних сфер діяльності випускників є одним із значущих чинників труднощів адаптаційного періоду випускників

закладів вищої освіти, який може закінчуватися самовизначенням фахівців з вищою освітою в видах діяльності, що не пред'являють будь-яких жорстких вимог до рівня освіти в цілому.

Звідси, на нашу думку, впливає обмеженість можливостей системних методів для аналізу соціально-професійних груп і предметно-проблемного поділу природною цілісністю життєдіяльності як окремої особистості, так і соціальних груп. Системна пояснювальна модель не дозволяє враховувати різноманіття всіх факторів, що впливають на розвиток різноманітних форм вищої професійної підготовки, що є метою не тільки спеціальних функціональних систем, але самих студентів через їх мотивацію і спосіб життя, професійних об'єднань та спілок, професійної практики. Діада понять «система – середовище» не дозволяють зафіксувати багато суб'єктний характер розвитку вищої освіти, когерентність стратегій багатьох суб'єктів від студентів і викладачів до професійного середовища, яка виступає одночасно носієм вимог до фахівця і професійного етосу, а також учасником процесу підготовки спеціаліста, наприклад, в період проведення виробничої практики

Крім того, функціональні системи стають гальмом розвитку унікальних і спеціальних навчальних технологій, орієнтованих на специфічні знання як окремих особистостей, так і професійних співтовариств. Системна модель світу, на думку Дж. Александера, недооцінює роль індивідуальних зусиль окремих людей, що володіють власними уявленнями про життя.¹⁰⁴⁸

В умовах трансформації та модернізації суспільного життя захоплення системними описами представляє, на наш погляд, небезпеку щодо заміни різноманіття людського життя когнітивної абстракцією. Інакше кажучи, слід зазначити внеантропологічність системного мислення. Системне ставлення до суспільства породжує анонімність соціальних відносин, сприяє спотворення «образу Я», що залежить від соціальних іноді застарілих норм. Поняття «складних і понад складних систем» як метафора дезінтегрується людей, формуючи установку безпорадності і залежності.

В умовах трансформації сформованої функціональної системи стає недостатньою орієнтація на традиційні пізнавальні і пояснювальні моделі, перш за все механістическую, статистичну та системну. Формування множини нових соціальних явищ, які не організувалися в цілісні системи і представляють собою просту впорядкованість підмножин різновекторних утворень, змушує до пошуку нових пізнавальних моделей. До їх числа можна віднести діатропіческую модель пізнання, яка концентрує увагу на загальні властивості різноманітності, незалежно від природи елементів. Основним поняттям для діатропіки є ряд, який представляє собою не обов'язково цілісну систему, достатнім є проста впорядкованість нових явищ, що особливо важливо для пізнання постійно розвиваються і змінюються соціальних процесів.¹⁰⁴⁹

В силу принципової соціальної процесуальності, суспільство можна уявити як асоціацію різноманітних суверенних спільнот, об'єднаних широкими горизонтальними зв'язками і особистою відповідальністю їх членів. Основу соціальних відносин складають неформальні форми влади (авторитет, репутація), конструктивне знання, вправність, професіоналізм поза жорсткої залежності від рівня освіти. Таке уявлення про суспільство робить можливим появу різних форм освіти, включаючи приватні вищі навчальні заклади, кореспондентське навчання на основі електронних засобів зв'язку та ін.

У суспільстві, виходячи з цих позицій, відсутня будь-яка сувора ієрархічність соціальних статусів. При відсутності єдиної точки відліку і при потенційній можливості будь-якого елементу суспільства стати суб'єктом соціальних інновацій статистично незначні події можуть суттєво впливати на хід соціальних процесів в ньому. Сучасний підхід в науці передбачає зміну співвідношення між цілим і частиною, системи та її елементів. Частина або елемент можуть претендувати на статус цілого, а ціле – система може розглядатися як

¹⁰⁴⁸ Александер Дж. Новое теоретическое направление в социологии: одна из интерпретаций, с. 159.

¹⁰⁴⁹ Немировский В. Универсумная парадигма: российский социокультурный аспект // Социология на пороге XXI века. Новые направления исследования М.: Интеллект, 1998. С. 199-221.

частина або окремий елемент. Такій погляд на соціум дає можливість робить акцент на динамічній складові сталого розвитку суспільства.

Інакше кажучи, не може бути повною порівнянності і сумісності статусів різних соціальних груп, через існування безлічі підстав для їх співвіднесення. Освітній статус може не збігатися з матеріальним статусом, статус у владних структурах може бути не цілком матеріально забезпечений і так далі. Точкою відліку в системі соціальних відносин стає унікальність і непорівнянність кожної окремої особистості з іншими, її неповна тотожність самій собі в часі (хтось розкривається дуже рано, хтось досягає висот і суспільного визнання в більш пізньому віці). При цьому мова може йти не тільки і не стільки про заняття певного статусу, скільки про якість реалізації пов'язаних з ними функцій, а також про роль випадку в оволодінні тим або іншим статусом. Статусні характеристики стають не такими значущими в порівнянні з авторитетом і вправністю, з реалізацією власного унікального потенціалу незалежно від престижності або непрестижних виду діяльності взагалі, оскільки соціальне порівняння здійснюється не по відношенню до суспільства в цілому, а по відношенню до певних спільнот: етнічних, територіальних.

Такому уявленню про устрій суспільства відповідає складається антропоцентрована система зайнятості, яка заснована на визнанні у фахівців специфічних навичок і певних особистісних властивостей, що визначають унікальну особистісну систему знань і навичок. Саме несхожість на інших, унікальність і неповторність може виступати умовою успішної діяльності. З точки зору організації вищої освіти це тягне за собою спеціалізацію і індивідуалізацію навчання, в тому числі за рахунок розвитку механізмів, що забезпечують самостійних вибір студентів.

Індивід виступає і як об'єкт, і, головне, як самостійний суб'єкт соціальних інновацій, до яких відноситься і створення нових форм організації навчального процесу. Нестабільність, мінливість суперечливість соціальних змін зумовлюють необхідність особистісної відповідальності людини за само здійснення. Звідси, педагог втрачає право вирішального голосу про долю студента і змушений рахуватися з уявленнями самого студента про його благо. З точки зору розвитку вищої освіти зростає роль загальної та фундаментальної підготовки фахівців, що забезпечує рівень готовності до сприйняття нової інформації. По суті справи, в умовах, коли змінюється статус наукового знання, який входить в конкурентну боротьбу з повсякденним знанням, стає важливим формування таких особистісних властивостей і здібностей, які забезпечують динамічність ціннісних орієнтацій, здатність до нетривіальному генеруванню фільтрів, призначених для виборчого відбору особистісно значущої інформації. Високий рівень професійної підготовки проявляється в здатності студента самостійно переносити знання і вміння в нову повсякденну ситуацію, в умінні виявлення нової проблеми у звичайній стандартній ситуації, в умінні побачити нові функції об'єкта, в навичках вироблення альтернатив при вирішенні проблеми, в умінні комбінувати і перетворювати раніше відомі способи діяльності при вирішенні нової проблеми. Поза системно-функціонального бачення світу такими характеристиками як почуття, новизни, чуйність до протиріч, парадоксальність мислення, здатність відкривати аналогії, концентрувати увагу на загальні властивості різноманітності, незалежно від природи елементів, повинні володіти не тільки студенти, схильні до наукової діяльності, але і всякий студент, який, наприклад, збирається зайнятися підприємницькою діяльністю. Будь-який підприємець створює абсолютно новий прецедент, новий вид товару, новий вид послуг. Саме вміння побачити, те, що не бачать інші, виявити нові властивості звичних речей – стає важливою умовою його успіху в соціальному світі.

Для сучасної вищої школи важливе значення набувають соціальні проблеми, пов'язані з формуванням особистості студента. Але при цьому як вказує А. Турен «... механізми соціального контролю або соціалізації ... не можуть більше вимагати до себе поваги як до природних законів або сподіватися на підтримку як традиційні приписи».¹⁰⁵⁰ Перш за все

¹⁰⁵⁰ Touraine, Alain (1984) *Le retour de l'acteur. essai de sociologie*, p.144.

особливого значення набуває необхідність формування навичок особистісного проектування, особливо для студентів отримують нові види спеціальностей, практичне освоєння яких найчастіше відбувається поза зразків висококласного виконання професійних ролей маючи на увазі нечисленність професійної групи або її відсутності. Йдеться про створення життєвої стратегії, перепрограмування при зміні обставин, в тому числі при змінах на ринку праці. Особистісне проектування ставить завданням побудову особистої життєвої стратегії, що якнайкраще відповідає вимогам і ходу мислення особистості, її зазвичай прихованим амбіціям, архетипів і смислів.

У цих умовах традиційна виховна робота у ЗВО повинна бути пов'язана з формуванням, перш за все, навичок самоорганізації, конструювання особистісної ідентичності, проектування власної кар'єри і життя в цілому. Звідси зростають вимоги до особистісної зрілості студента. Реформа середньої освіти в Україні, що передбачає збільшення тривалості довузівської освіти, таким чином, побічно вирішує проблему особистісного дозрівання майбутніх студентів. І це стосується не тільки представників нових професій, але має велике значення для осіб, які отримують традиційну професію, статус представників якої також змінюється. Не менше значення набуває і післявузівська підготовка, розвинена мережа різноманітних курсів. Вузька професійна спеціалізація в умовах швидкозмінних технологій, з одного боку, і закони пульсуючого ринку праці, з іншого, ставлять дилему придбання абсолютно нової спеціальності або перекваліфікація в рамках однієї і тієї ж професії.

Що стосується ролі професії і зайнятості в житті людини, то не можна говорити про їх повну тотожність. Далеко не завжди фінансові можливості набутою професією забезпечують реалізацію навіть вітальних потреб людей. Можлива тимчасова робота, яка виступає як компенсація незадоволеності основною професією або як джерело матеріальної підтримки.

Необхідність освоєння широкої системи допоміжних умінь і навичок ставить перед необхідністю поєднання теоретичних і практичних дисциплін, збільшення кількості самостійної, домашньої роботи не тільки з літературними джерелами, а й різноманітними практичними завданнями і вправами.

Структура навчання в вузі з цих позицій підпорядкована ідеї первинності самовизначення студентів у виборі їм особистісної професійної траєкторії. Звідси важливим є вивчення всіх курсів через призму особистісних, індивідуальних інтересів студентів, перспектив їх майбутньої професійної діяльності. Розвиток платної освіти підвищують особисту відповідальність студентів за використання коштів за навчання у вузі, розширюють їх права на вибір програми навчання.

Уявлення про суспільство як асоціації різноманітних суверенних особистостей, об'єднаних широкими горизонтальними зв'язками і особистою відповідальністю кожного стають основою для урахування низки факторів сталого розвитку суспільства.

Разом з тим, в сучасних умовах сталий розвиток сучасного суспільства визначається рядом досить суперечливих факторів:

- юридичними та бюрократичними загальними правилами, які повинні бути виконані об'єктивно, неупереджено і однаково;
- професійно-колегіальними нормами, контрольованими через документи про освіту, професійну підготовку та ліцензування;
- політичними рішеннями про цілі і правила життя на період лідерства певних партій;
- впливом різних корпоративних груп, які відстоюють свої інтереси, в тому числі через представницькі органи влади;
- споживачами професійних послуг, а також через вплив громадської думки.

Інакше кажучи, розвиток суспільства контролюється політикою, ринками, бюрократією і корпоративними спільнотами. Вони націлені давати контексти до економіки, екології, життя, освіти, знань, навичок чи ресурсів.

Ринок замінює внутрішні критерії професійних та життєвих практик зовнішніми, такими як ефективність пошуку клієнта і ефективність задоволення його потреб, фінансовий

успіх і змагання за фінансування. Крім того, споживач ставить під сумнів повноваження професіоналів через їх власні вибори і асигнування послуг. Професійне знання в ринкових умовах де-монополізується і поширюється клієнтами. За умов абсолютно вільного ринкового змагання, споживачі визначають вибори від кого і які послуги вимагати і за яку ціну. Професійне поділ праці формується змаганням серед підприємств і виробників, що пробують задовольнити запити споживачів. Ринковий вплив проявляється також у відсутності вимог до типових ліній професійної кар'єри і передбачає незначні інвестиції в спеціалізоване навчання перед початком професійної діяльності.

Бюрократичне вплив проявляється в професійному поділі праці і здійснюється владою через жорстку класифікацію видів робіт і вимог до людей, здатних їх успішно виконати. Бюрократичні організації сприяють формуванню орієнтацією професіоналів на внутрішню організаційну вертикальну кар'єру.

Професійно-колегіальне вплив направлено на визначення спеціалізації всередині професії. Критерії для ліцензування і акредитаційних процедур, запропонованих владою, стосуються професійного рівня, сталості занять, ступеня диференціювання і спеціалізації.

Вимога контрольованої спеціалізації – ідеологічне ядро професіоналізму. Спеціалізація передбачає незалежну продуктивність на протипагу інструментальної економічної ефективності. Ідеологія професіоналізму виходить з складності наукового знання, освоєння якого можливо через тривале спеціальну освіту. Соціальний професіоналізм або обслуговування громадян незалежно від їх здатності оплачувати послуги професіоналів під впливом ринку мають тенденцію замінюватися комерціалізованим професіоналізмом. Ідеологія комерціалізованого професіоналізму підкреслює роль організаторських і підприємницьких навичок. З точки зору організації вищої освіти це тягне за собою спеціалізацію і індивідуалізацію навчання, в тому числі за рахунок розвитку механізмів, що забезпечують самостійний вибір студентів.

Індивід в сучасному суспільстві виступає і як об'єкт, і, головне, як самостійний суб'єкт соціальних інновацій, до яких відноситься і створення нових форм організації навчального процесу. Нестабільність, мінливість суперечливість соціальних змін зумовлюють необхідність особистісної відповідальності людини за само здійснення. В умовах, коли змінюється статус наукового знання, який входить в конкурентну боротьбу з повсякденним знанням, стає важливим формування таких особистісних властивостей і здібностей, які забезпечують динамічність ціннісних орієнтацій, здатність до нетривіальному генерування фільтрів, призначених для виборчого відбору особистісно значущої інформації. Високий рівень професійної підготовки проявляється в здатності студента самостійно переносити знання і вміння в нову повсякденну ситуацію, в умінні виявлення нової проблеми у звичайній стандартної ситуації, в умінні побачити нові функції об'єкта, в навичках вироблення альтернатив при вирішенні проблеми, в умінні комбінувати і перетворювати раніше відомі способи діяльності при вирішенні нової проблеми. Такими характеристиками як почуття, новизни, чуйність до протиріч, парадоксальність мислення, здатність відкривати аналогії, концентрувати увагу на загальні властивості різноманітності, незалежно від природи елементів, повинні володіти не тільки студенти, схильні до наукової діяльності, але і всякий студент, який, наприклад, збирається зайнятися підприємницькою діяльністю. Будь-який підприємець створює абсолютно новий прецедент, новий вид товару, новий вид послуг. Саме вміння побачити, те, що не бачать інші, виявити нові властивості звичних речей – стає важливою умовою його успіху.

Діатропічна пізнавальна модель дозволяє по-новому підійти до вирішення найрізноманітніших практичних проблем глобальних змін всіх сфер життя. Вона в значній мірі орієнтована на розробку ідей конструювання, проектування, програмування в соціальній сфері. Забезпечення процесуальної когерентності різновекторних процесів, дій якісно своєрідних суб'єктів – суть проектної та програмує діяльності сучасного професіонала. Діатропічний підхід покликаний розглядати дві глобальні проблеми: проблему розвитку соціуму і проблему взаємодії складових його елементів.

Таким чином, сталий розвиток суспільства стає можливим при урахуванні розмаїття методологічних підходів які співіснують за принципом додатковості. Прасування вперед можливо при умовах принципових змін ставлення до середовища як об'єкту для збереження та поповнення ресурсів для нових поколінь. Дуже важливо враховувати й розвиток відповідних методологій, їхнє парадоксальне співвідношення один до одного.

Література

1. Александер Дж. Новое теоретическое направление в социологии: одна из интерпретаций // Социология на пороге XXI века. Новые направления исследований. М.: Интеллект. С. 231-249.
2. Немировский В. Универсумная парадигма: российский социокультурный аспект // Социология на пороге XXI века. Новые направления исследования М.: Интеллект, 1998. С. 199-221.
3. Lem, Stanislaw (1964) Summa technologiae. Wydawnictwo Literackie, Krakow. 440 s.
4. Lyotard, Jean-François (1979). La condition postmoderne: rapport sur le savoir. Paris: Minuit.
5. Mannheim, Karl (1952) Diagnose unserer Zeit. Gedanken eines Soziologen Frankfurt a. M.: Büchergilde Gutenberg. Zustand: Gut. 263 S.
6. Touraine, Alain (1984) Le retour de l'acteur. essai de sociologie. Paris: Librairie Arthème Fayard, 350 pp.

4.3. EXPERIMENTAL DETERMINATION OF RESIDUAL RESOURCE OF REINFORCED CONCRETE BEAMS AFTER FORCE AND HIGH TEMPERATURE INFLUENCES

4.3. ЕКСПЕРИМЕНТАЛЬНЕ ВИЗНАЧЕННЯ ЗАЛИШКОВОГО РЕСУРСУ ЗАЛІЗОБЕТОННИХ БАЛОК ПІСЛЯ СИЛОВИХ І ВИСОКОТЕМПЕРАТУРНИХ ВПЛИВІВ

В наш час виникає необхідність в проведенні робіт із обстеження, оцінювання технічного стану залізобетонних конструкцій та відновлення експлуатаційної придатності існуючих залізобетонних конструкцій після впливів високих температур¹⁰⁵¹.

При цьому залишається невирішеною проблема із забезпеченням тривалої та надійної експлуатації будівельних конструкцій після силових та високотемпературних впливів за рахунок прийняття відповідних матеріалів або захисних заходів¹⁰⁵².

Актуальним питанням залишається створення такої системи нагляду за окремими конструкціями, будівлями та спорудами в цілому, яка б враховувала основні параметри процесу експлуатації та дозволила б виконати оптимізацію за критерієм мінімуму загальних витрат. Система, що базується на накопиченні експериментально отриманих даних, повинна бути порівнянною при різних рівнях обстежень та мати властивості накопичення отримуваних даних для аналізу технічного стану та його прогнозування після різних впливів¹⁰⁵³.

Практика інженерних обстежень залізобетонних конструкцій після пожеж показує, що 50-80% конструкцій технічно можливо і економічно доцільно використовувати для подальшої експлуатації.

Основні наукові результати стали складовою частиною науково-дослідної роботи кафедри наглядово-профілактичної діяльності Національного університету цивільного захисту України (м. Харків) «Прогнозування залишкового ресурсу будівельних конструкцій після силових, деформаційних і високотемпературних впливів» № ДР 0119U001003¹⁰⁵⁴.

Результатом оперативного попереднього прогнозу є висновок про експлуатаційну придатність контрольованих будівельних конструкцій з врахуванням можливої тенденції до погіршення їхнього технічного стану. Прогноз виходу реєстрованих значень визначених параметрів будівельних конструкцій за межу заданого критерію є основою для прийняття рішень щодо можливості подальшої експлуатації будівлі або споруди.

Аналіз останніх досліджень та публікацій. Аспекти довготривалої експлуатації та пожежної безпеки будівельних конструкцій розглядаються в дослідженні¹⁰⁵⁵. В роботі наводяться перспективи майбутніх досліджень та рекомендації щодо дослідження довговічності будівельних конструкцій при впливах агресивного середовища та пожежі.

¹⁰⁵¹ Отрош Ю. А. Використання системи моніторингу для оцінки технічного стану будівельних конструкцій. *Промислове будівництво та інженерні споруди*. 2018. № 3. С. 3-7.

¹⁰⁵² Отрош Ю. А., Рубан А. В., Гапонова А. С., Морозова Д. М. Підхід для визначення технічного стану залізобетонних конструкцій при силових і високотемпературних впливах. *Проблеми пожежної безпеки: Сб. науч. тр.* Харків, 2019. Вып. 46. С.148-154.

¹⁰⁵³ ДБН В.1.2-14:2018 Система забезпечення надійності та безпеки будівельних об'єктів. Загальні принципи забезпечення надійності та конструктивної безпеки будівель і споруд. [Чинний від 2019-01-01]. Вид. ДП «Укрархбудінформ», 2018. 30 с.

¹⁰⁵⁴ Прогнозування залишкового ресурсу будівельних конструкцій після силових, деформаційних і високотемпературних впливів будівельних конструкцій при дії силових, деформаційних та високотемпературних впливів. / Національний університет цивільного захисту України; керівник теми Ю. А. Отрош. № ДР 0119U000001003. Харків, 2019.

¹⁰⁵⁵ Denvid Lau, Qiwen Qiu, Ao Zhou, Cheuk Lun Chow. Long term performance and fire safety aspect of FRP composites used in building structures. *Construction and Building Materials*, 2016, № 126, P. 573-585. <https://doi.org/10.1016/j.conbuildmat.2016.09.031>.

Дослідження¹⁰⁵⁶ рекомендують використання повного спектра сучасних методик щодо вивчення властивостей матеріалів та чисельного моделювання. Крім того, технічне обстеження залізобетонних конструкцій повинно також містити прогнозування розвитку наявних або утворення нових пошкоджень та деградацій матеріалу, а також вказівки щодо проведення ремонтно-відновлювальних робіт для забезпечення подальшої безпечної експлуатації конструкцій.

Дослідження зниження властивостей високоміцного бетону після пожежі виконано в роботі¹⁰⁵⁷. Зменшення механічних властивостей бетону було визначено, починаючи з періоду нагріву бетонних зразків до максимальної температури й охолодження до температури навколишнього середовища протягом 96 годин після початку охолодження зразків. Дослідження включали визначення міцності на стиск, модуля пружності бетону, а також встановлення залежностей «напруження-деформації» бетонних зразків при впливі температури до 600 °С. Результати дослідження порівнювалися з результатами інших досліджень, EN 1994-1-2 та EN 1992-1-2. Випробування вказують на те, що міцність бетону на стиск продовжує швидко скорочуватися протягом 96 годин після охолодження зразків до температури навколишнього середовища. Рівень зменшення міцності бетону на стиск після пожежі є значним і може суттєво вплинути на несучу здатність конструкцій після пожежі. Отже, механічні властивості бетону мають істотне зниження після впливу високої температури та охолодження.

У роботі¹⁰⁵⁸ проведено моделювання дослідження властивостей залізобетонних конструкційних елементів при високотемпературних впливах. Термічний аналіз здійснювався за допомогою чисельного моделювання з використанням пакету ABAQUS. Здійснено порівняння результатів досліджень з урахуванням впливу граничних умов, тобто температури, конвекції та випромінювання. Задання конвективних і радіаційних граничних умов надало можливість отримати більш точні результати. Зменшення розбіжності між моделюванням та експериментальними результатами спостерігалось при використанні теплофізичних характеристик згідно з Eurocode2, що враховувало вміст вологи.

У роботі¹⁰⁵⁹ розглядаються результати інженерної оцінки пошкоджених пожежею збірних попередньо напружених залізобетонних елементів. Дослідження складалося з двох етапів: етап інженерної обробки матеріалів, включаючи лабораторні випробування бетонних зразків, і перевірка несучої здатності пошкоджених вогнем елементів. Для теоретичного розрахунку використовувалася аналітична модель, яка враховувала втрату жорсткості при високотемпературних впливах. Аналітична модель слугувала перевіркою результатів експериментальних досліджень і підвищила рівень довіри до технічних рекомендацій.

Аналіз досліджень вітчизняних і зарубіжних авторів виявив, що основна частина робіт присвячена вивченню вогнестійкості залізобетонних конструкцій. У нормативних документах досить повно наведені основні положення щодо розрахунку вогнестійкості залізобетонних конструкцій. Однак експериментальних досліджень, пов'язаних з вивченням залишкової несучої здатності залізобетонних конструкцій після пожежі, відомо небагато.

Пропозиції щодо визначення залишкової несучої здатності залізобетонних конструкцій після початку фізичного руйнування і розвантаження, які представлено в зручній формі для залізобетонних конструкцій, що знаходяться в експлуатації, відсутні.

¹⁰⁵⁶ Piotr Berkowskia, Marta Kosior-Kazberuk. Construction History as a Part of Assessment of Heritage Buildings. *Procedia Engineering*, 2016, № 161, P. 85-90. <https://doi.org/10.1016/j.proeng.2016.08.502>.

¹⁰⁵⁷ Torić Neno & Boko Ivica & Peroš Bernardin. Reduction of Postfire Properties of High-Strength Concrete. *Advances in Materials Science and Engineering*. 2013. DOI: 10.1155/2013/712953.

¹⁰⁵⁸ Lakhani Hitesh, Kamath Praveen, Bhargava Pradeep, Sharma Umesh Kumar, Reddy G Rami. Thermal Analysis of Reinforced Concrete Structural Elements. *Journal of Structural Fire Engineering*, 2013, № 4, P. 227-244. DOI:10.1260/2040-2317.4.4.227.

¹⁰⁵⁹ M. Reis Engin, A. Mata Luis, Dilek Ufuk. An analytical model for estimating load-test deflections in fire-damaged precast, prestressed concrete members. *PCI Journal*, 2009, №5 4, P. 129-142. DOI:10.15554/pci.06012009.129.142.

Об'єктом, несуча здатність якого визначалася при впливі високих температур в даному дослідженні, прийнята залізобетонна балка-стінка прямокутного перерізу¹⁰⁶⁰.

Межа вогнестійкості за ознакою втрати несучої здатності залежить від виду і статичної схеми обпирання конструкції. Однопрогонові вільно оперті балки при дії пожежі руйнуються в результаті нагрівання поздовжньої нижньої робочої арматури до граничної критичної температури. Межа вогнестійкості залежить від товщини захисного шару нижньої робочої арматури, класу арматури, робочого навантаження і теплопровідності бетону. У балок межа вогнестійкості залежить також від ширини перерізу.

При одних і тих же конструктивних параметрах межа вогнестійкості балок менша, ніж плит, оскільки під час пожежі балки обігріваються з трьох боків (з боку нижньої і двох бічних граней), а плити – тільки з боку нижньої поверхні.

Статично невизначені балки при нагріванні втрачають несучу здатність в результаті руйнування опорних і пролітних перерізів. Перерізи в проліті руйнуються в результаті зниження міцності нижньої поздовжньої арматури, а опорні перерізи – внаслідок втрати міцності бетону в нижній стиснутій зоні, що нагрівається до високих температур. Швидкість прогріву цієї зони залежить від розмірів поперечного перерізу, тому вогнестійкість статично невизначених балок залежить від ширини й висоти перерізу. При великих розмірах поперечного перерізу межа вогнестійкості статично невизначених балок значно вище, ніж статично визначених, і в ряді випадків практично не залежить від товщини захисного шару у поздовжньої нижньої арматури.

Метою даної роботи є експериментальне дослідження залізобетонних балок при силових та високотемпературних впливах, комп'ютерне моделювання процесу з подальшим порівнянням результатів в контрольних точках з метою оцінювання технічного стану і визначення залишкового ресурсу.

Основна частина. Під час проектування будинків із монолітним залізобетонним каркасом (висотних та підвищеної поверховості) необхідно перевіряти розрахунком його конструкції на силові та високотемпературні впливи, тобто впливи, які викликані надзвичайною ситуацією (у т.ч. пожежею). Розрахунки виконуються відповідно до вимог чинних нормативних документів^{1061, 1062}.

Для будівель та споруд одним з головних та традиційних методів вивчення питань експлуатаційної придатності та надійності роботи систем є постійне спостереження за поведінкою об'єктів, що досліджуються, під час їх експлуатації та вивчення самих умов експлуатації. Такий метод прийнято за основу в даній роботі.

В роботі наведені експериментальні дослідження залізобетонних балок-стінок прямокутного перерізу 600x700 мм довжиною 2000 мм.

Визначення межі вогнестійкості балок здійснюється за ДСТУ Б В.1.1-4-98*¹⁰⁶³ та ДСТУ Б 13.1.1-13:2007¹⁰⁶⁴.

Метод полягав у нагріві в стандартному температурному режимі зразків балок, які встановлюються на стіни вогневої печі, та визначенні проміжку часу від початку

¹⁰⁶⁰ Otrosh, Y., Surianinov, M., Golodnov, A., & Starova, O. Experimental and Computer Researches of Ferroconcrete Beams at High-Temperature Influences. *Trans Tech Publications Ltd. In Materials Science Forum*, 2019, Vol. 968, pp. 355-360. <https://doi.org/10.4028/www.scientist.net/MSF.968.355>.

¹⁰⁶¹ ДБН В.1.1-7:2016 Пожежна безпека об'єктів будівництва. Загальні вимоги. [Чинний від 2017-06-01]. Вид. Український науково-дослідний інститут цивільного захисту УкрНДІЦЗ, 2017. 35 с.

¹⁰⁶² ДБН В.2.6-98:2009 Конструкції будинків і споруд. Бетонні та залізобетонні конструкції. Основні положення. [Чинний від 2009-12-24]. Вид. ДП «Державний науково-дослідний інститут будівельних конструкцій» (НДІБК), 2011.

¹⁰⁶³ ДСТУ Б В.1.1-4-98*. Захист від пожежі. Будівельні конструкції. Методи випробувань на вогнестійкість. Загальні вимоги. [Чинний від 1998-10-28]. Вид. Держбуд України, 2005. 18 с.

¹⁰⁶⁴ ДСТУ Б В.1.1-13:2007. Захист від пожежі. Балки. Метод випробування на вогнестійкість (EN 1365-3:1999, NEQ). [Чинний від 2008-01-01]. Вид. Український науково-дослідний інститут пожежної безпеки (УкрНДІПБ) МНС України, 2007. 6 с.

випробування до настання нормованого граничного стану за ознакою втрати несучої здатності (ознака R).

Випробуванням піддавалися два зразки конструкції (Рис. 1). Зразки мали розміри, які відповідають проектним розмірам цих будівельних конструкцій. У випадку, якщо зразки таких розмірів випробувати неможливо, допускається використання зразків-фрагментів конструкції. При цьому довжина частини зразка, яка підлягає вогневому впливу у печі, має бути не менше ніж 4000 мм для зразків, які випробовуються під навантаженням, та не менше ніж 1000 мм – для зразків, які випробовуються без навантаження.

Граничним станом за ознакою втрати несучої здатності (ознака R) є обвалення конструкції або виникнення граничних деформацій, що складають:

- граничне значення прогину в міліметрах (D) перевищує значення

$$D = L^2/400b \text{ мм}; \quad (1)$$

- граничне значення швидкості наростання деформації в міліметрах за хвилину (dD/dt) перевищує значення

–

$$dD/dt = L^2/9000b \text{ мм/хв}, \quad (2)$$

де L - проліт, м; b - розрахункова висота перерізу конструкції, мм.



Рис. 1. Схема розташування зразків в печі: 1-печ, 2 – зразки балки, 3 – термопари, 4 – огорожувальні елементи

Якщо значення прогину не більше L/30, то граничною деформацією є тільки граничне значення прогину (D).

Для залізобетонних балок, які випробовуються без навантаження, граничний стан за ознакою втрати несучої здатності може бути визначений за часом перевищення середньої температури нижньої поздовжньої несучої арматури її початкового значення на 480°C.

Межа вогнестійкості визначалась за формулою:

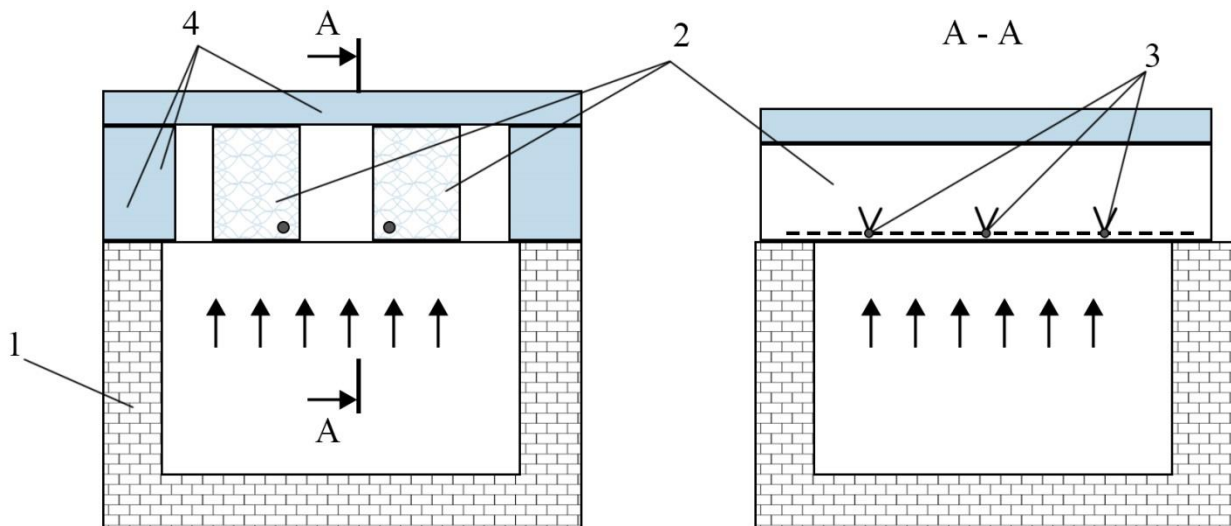
$$t_{fr} = t_{mes} - \Delta t, \quad (3)$$

де t_{fr} – межа вогнестійкості, хв; t_{mes} – найменше значення часу від початку випробування до досягнення граничного стану з вогнестійкості, хв; Δt – похибка випробування, хв.

Значення похибки Δt визначалося за формулою:

$$\Delta t = (0,015t_{mes} + 3)(A_s - A_f)/(A_s - A_{min}), \quad (4)$$

де A_s , A_f , A_{min} – інтегральні значення (площі, що знаходяться під кривими) стандартної температури, середньої температури в печі та мінімальної допустимої температури в печі, відповідно, °С·хв. Якщо $A_f > A_s$, то $\Delta t = 0$.

Зразки для випробування. Випробуванням піддавалися два зразки залізобетонної балки-стілки прямокутного перерізу розміром 600x700 мм, довжиною 2000 мм (Рис. 2).



Рис. 2. Конструктивна схема балки-стілки

Зразки мали арматурний об'ємний каркас. Основна несуча арматура (нижня повздовжня) Ø25 мм А500С (3 шт.) та Ø32 мм А500С (3 шт.). Значення товщини захисного шару бетону до нижніх повздовжніх арматур 34 мм. Бетон С25/30.

Кожний зразок встановлювався обпиранням з двох сторін на отвір печі через базальтові плити ROCKMIN (густина 50 кг/м³) з можливістю вогневого впливу на нього з трьох сторін (знизу та боків).

Для визначення температури нижньої несучої повздовжньої арматури Ø25 мм А500С (яка більш наближена до кутів), було встановлено по три теропари (ТХА) Т1-Т3 на кожному зразку балки.

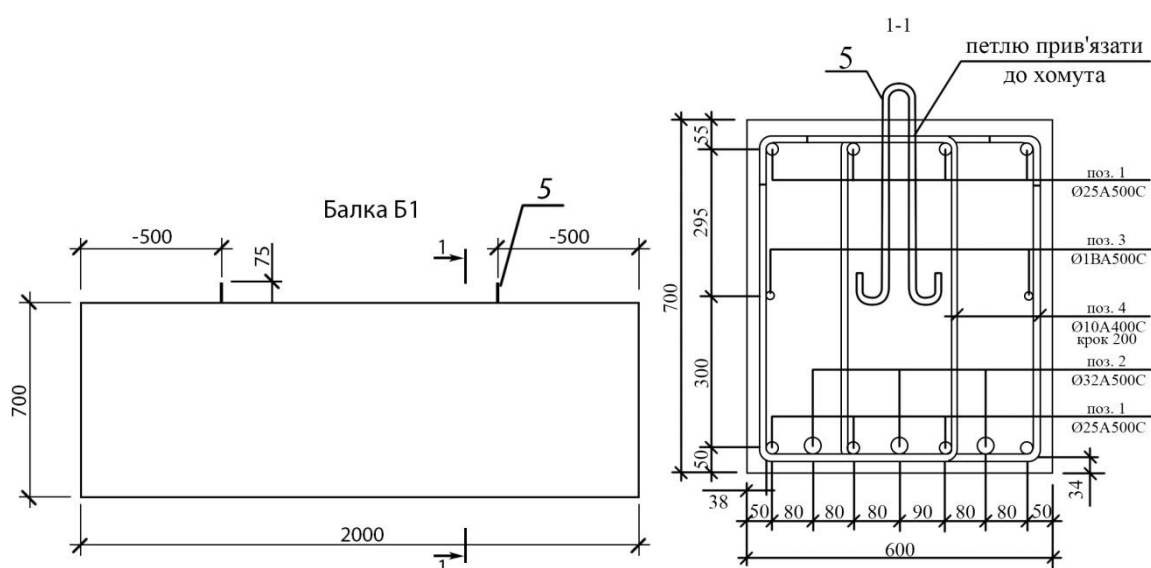
Температура повітря складала 7°С, відносна вологість повітря – 56%.

Для випробувань використовувалась спеціальна випробувальна піч та засоби вимірювальної техніки, які наведено в Таблиці 1.

Згідно з ДСТУ Б.В.1.1-4-98* (п. 7.1.4) зразки були витримані у “Приміщенні для кондиціонування зразків”.

Результати вимірювань температур у вогневій печі та несучої повздовжньої кутової арматури наведено на графіках (Рис. 3, 4).

Під час проведення випробувань температура та надлишковий тиск у печі відповідали вимогам, що регламентовані стандартом. Надлишковий тиск у печі на 5-й хв склав 8 Па, а з 10-ї хв – 11 Па.

Випробування тривали 62 хв. Втрати несучої здатності зразків під час випробувань не відбулося.

Значення A_s , A_f , A_{min} для часу випробувань 62 хв склали 49675, 49863, 46297 оС·хв, відповідно.

Похибка випробувань (Δt) під час випробувань склала 0 хв.

Таблиця 1. Засоби виміральної техніки

№ н/п	Найменування обладнання або приладу	Заводський номер	Діапазон вимірювання	Похибка вимірювань
1	Лінійка металева	–	від 0 до 1000 мм	± 1 мм
2	Секундомір	8825	від 0 до 60 с, від 0 до 60 хв.	$\pm 0,4$ с ± 1 с
3	Прилад контролю надлишкового тиску в печі ТНЖ- Н.	24723	від 0 до 100 Па	Кл. 1,5
4	Термопари ТХА, 12 одиниць	-	від 0 до 334 °С від 334 °С до 1250 °С	$\pm 2,5$ °С $\pm 0,0075 \times T_{вим}$, °С
5	Психрометр аспіраційний МВ-4М	18358	від 10 до 100 % від -25 до 50 °С	± 3 % $\pm 0,2$ °С
6	Штангенциркуль	5205755	від 0 до 250 мм	ц.п. 0,05 мм
7	Вимірювально-реєструючий комплекс "TEST-SERT"	1	від 0 до 1250 °С	$\pm(0,5+0T0009T)^\circ\text{C}$ ± 1 с



Рис. 3. Температура в вогневій печі:

- середнє значення;
- стандартний температурний режим номінальний;
- ... максимальне відхилення стандартного температурного режиму;
- - - мінімальне відхилення стандартного температурного режиму.

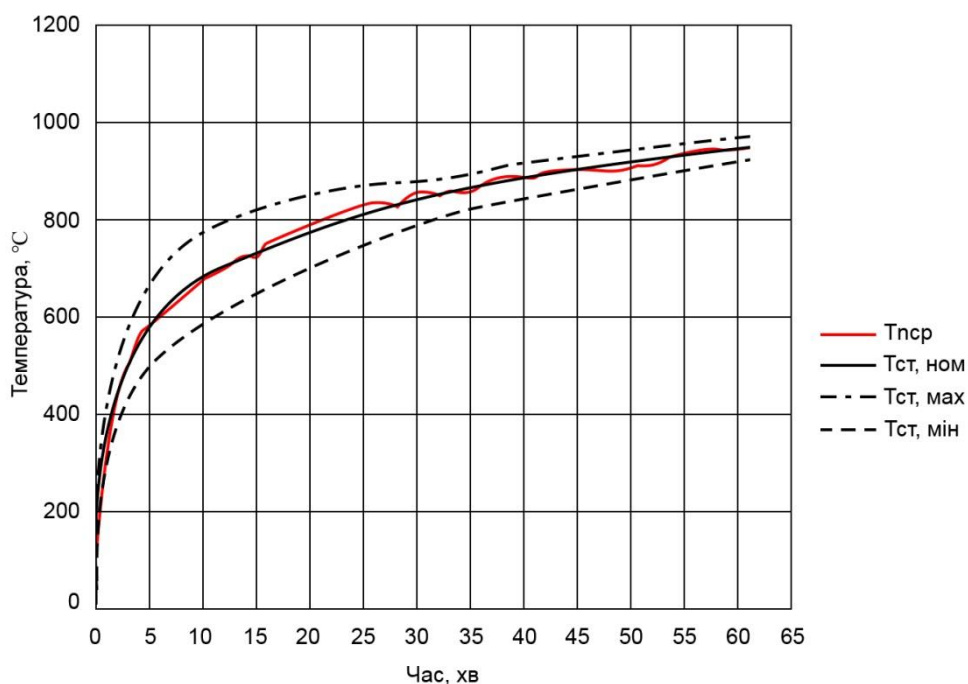

Рис. 4. Температура несучої кутової арматури досліджуваних зразків (T1-1, T1-2, T1-3, T2-1, T2-2, T2-3 – показники встановлених термопар)

Межа вогнестійкості залізобетонної балки-стілки прямокутного перерізу 600x700 мм становить не менше 62 хв. Клас вогнестійкості R60. Результати експериментальних досліджень надалі дозволили перевірити основні положення розроблених розрахункових методик.

Для оцінювання вогнестійкості конструкцій можливо використання двох підходів: розгляд поведінки конструкцій в умовах реальної пожежі (тобто фрагмента будинку при реальному пожежному навантаженні) та в умовах умовної пожежі (тобто оцінювання вогнестійкості окремої конструкції у стандартному температурному режимі у випробувальній печі). Випробування конструкцій в умовах умовної пожежі регламентовано чинними нормативними документами й дозволяє виконати випробування з подальшим висновком про достатню вогнестійкість.

Сучасні методики випробувань залізобетонних конструкцій на вогнестійкість не вимагають отримання побічних даних, які характеризують технічний стан конструкцій після випробувань. Випробування на вогнестійкість залізобетонних конструкцій із різних бетонів із визначенням додаткових параметрів (міцності матеріалів до випробувань і після випробувань) дозволили б отримати експериментальну базу даних, яка б сприяла розробці розрахункових методів оцінювання вогнестійкості в залежності від застосованих матеріалів.

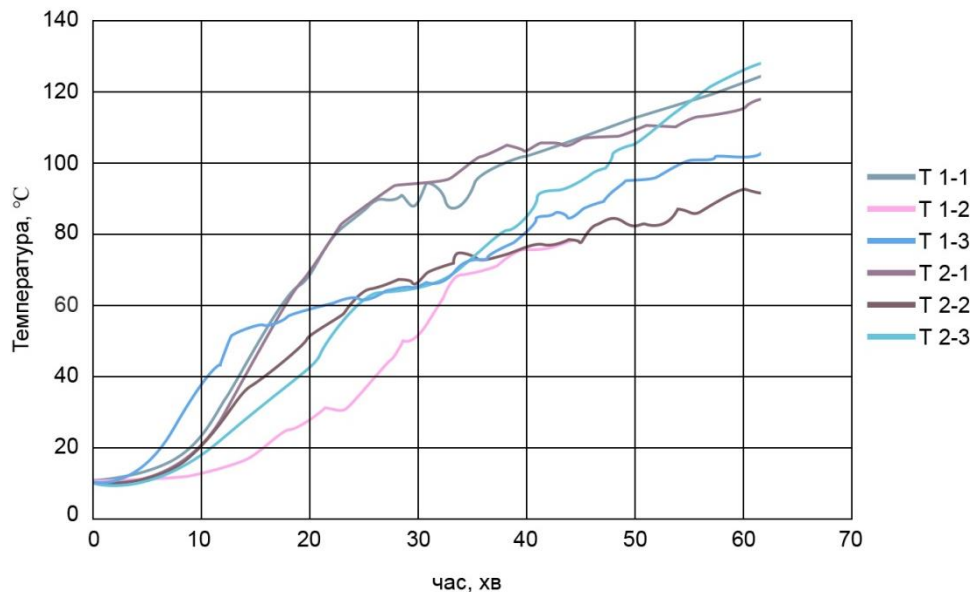
Конструкції, які зазнали пошкодження під час дії високих температур при пожежі, необхідно обов'язково підсилити або замінити. Експлуатація таких конструкцій неможлива внаслідок локальних змін характеристик міцності та деформативності бетону.

Висновки.

1. Аналіз досліджень вітчизняних і зарубіжних авторів виявив, що основна частина робіт присвячена вивченню вогнестійкості залізобетонних конструкцій. Пропозиції щодо визначення залишкової несучої здатності залізобетонних конструкцій після початку фізичного руйнування і розвантаження, які представлено в зручній формі для залізобетонних конструкцій, що знаходяться в експлуатації, відсутні^{1065, 1066}.

¹⁰⁶⁵ Отрош Ю. А. Розробка підходу до визначення технічного стану будівельних конструкцій при дії силових та високотемпературних впливів. *Вісник Одеської державної академії будівництва та архітектури*. 2018. № 71. С. 54-60.

¹⁰⁶⁶ Отрош Ю. А., Голоднов О. І., Іванов А. П. Комплекс взаємозв'язаних заходів щодо визначення параметрів напружено-деформованого і технічного стану конструкцій при різних впливах. *Збірник наукових праць Українського інституту сталевих конструкцій імені В. М. Шимановського*. 2011. № 8. С. 98-109.

2. В роботі запропоновано підхід для визначення технічного стану залізобетонних конструкцій, які було піддано дії силових та високотемпературних впливів¹⁰⁶⁷. На основі аналізу результатів експерименту отримано важливі дані про характерні дефекти та пошкодження конструкцій та їхній вплив на подальшу роботу; дані про зміну фізико-механічних характеристик матеріалів. Межа вогнестійкості залізобетонної балки-стілки прямокутного перерізу 600x700 мм становить не менше 62 хв. Клас вогнестійкості R60. Результати експериментальних досліджень надалі дозволили перевірити основні положення розроблених розрахункових методик.

3. Сучасні методики випробувань залізобетонних конструкцій на вогнестійкість не вимагають отримання побічних даних, які характеризують технічний стан конструкцій після випробувань. Випробування на вогнестійкість залізобетонних конструкцій із різних бетонів із визначенням додаткових параметрів (міцності матеріалів до випробувань і після випробувань) дозволили б отримати експериментальну базу даних, яка б сприяла розробці розрахункових методів оцінювання вогнестійкості в залежності від застосованих матеріалів.

Література

1. Отрош Ю. А. Використання системи моніторингу для оцінки технічного стану будівельних конструкцій. *Промислове будівництво та інженерні споруди*. 2018. № 3. С. 3-7.
2. Отрош Ю. А., Рубан А. В., Гапонова А. С., Морозова Д. М. Підхід для визначення технічного стану залізобетонних конструкцій при силових і високотемпературних впливах. *Проблеми пожежної безпеки: Сб. науч. тр.* Харків, 2019. Вып. 46. С. 148-154.
3. ДБН В.1.2-14:2018 Система забезпечення надійності та безпеки будівельних об'єктів. Загальні принципи забезпечення надійності та конструктивної безпеки будівель і споруд. [Чинний від 2019-01-01]. Вид. ДП «Укравхбудінформ», 2018. 30 с.
4. Прогнозування залишкового ресурсу будівельних конструкцій після силових, деформаційних і високотемпературних впливів будівельних конструкцій при дії силових, деформаційних та високотемпературних впливів. / Національний університет цивільного захисту України; керівник теми Ю.А. Отрош. № ДР 0119U000001003. Харків, 2019.
5. Denvid Lau, Qiwen Qiu, Ao Zhou, Cheuk Lun Chow. Long term performance and fire safety aspect of FRP composites used in building structures. *Construction and Building Materials*, 2016, № 126, P. 573-585. <https://doi.org/10.1016/j.conbuildmat.2016.09.031>.
6. Piotr Berkowskia, Marta Kosior-Kazberuk. Construction History as a Part of Assessment of Heritage Buildings. *Procedia Engineering*, 2016, № 161, P. 85-90. <https://doi.org/10.1016/j.proeng.2016.08.502>.
7. Torić Neno & Boko Ivica & Peroš Bernardin. Reduction of Postfire Properties of High-Strength Concrete. *Advances in Materials Science and Engineering*. 2013. DOI: 10.1155/2013/712953.
8. Lakhani Hitesh, Kamath Praveen, Bhargava Pradeep, Sharma Umesh Kumar, Reddy G Rami. Thermal Analysis of Reinforced Concrete Structural Elements. *Journal of Structural Fire Engineering*, 2013, № 4, P. 227-244. DOI:10.1260/2040-2317.4.4.227.
9. M. Reis Engin, A. Mata Luis, Dilek Ufuk. An analytical model for estimating load-test deflections in fire-damaged precast, prestressed concrete members. *PCI Journal*, 2009, № 54, P. 129-142. DOI:10.15554/pcij.06012009.129.142.
10. Otrosh, Y., Surianinov, M., Golodnov, A., & Starova, O. Experimental and Computer Researches of Ferroconcrete Beams at High-Temperature Influences. *Trans Tech Publications Ltd. In Materials Science Forum*, 2019, Vol. 968, pp. 355-360. <https://doi.org/10.4028/www.scientist.net/MSF.968.355>.

¹⁰⁶⁷ Отрош Ю. А. Оцінка технічного стану стін і перекриттів житлових будинків після пожежі. *Збірник наукових праць [Полтавського національного технічного університету ім. Ю. Кондратюка]. Серія: Галузеве машинобудування, будівництво*. Полтава, 2016. № 1. С. 212-220.

11. ДБН В.1.1-7:2016 Пожежна безпека об'єктів будівництва. Загальні вимоги. [Чинний від 2017-06-01]. Вид. Український науково-дослідний інститут цивільного захисту УкрНДІЦЗ, 2017. 35 с.
12. ДБН В.2.6-98:2009 Конструкції будинків і споруд. Бетонні та залізобетонні конструкції. Основні положення. [Чинний від 2009-12-24]. Вид. ДП «Державний науково-дослідний інститут будівельних конструкцій» (НДІБК), 2011.
13. ДСТУ Б В.1.1-4-98*. Захист від пожежі. Будівельні конструкції. Методи випробувань на вогнестійкість. Загальні вимоги. [Чинний від 1998-10-28]. Вид. Держбуд України, 2005. 18 с.
14. ДСТУ Б В.1.1-13:2007. Захист від пожежі. Балки. Метод випробування на вогнестійкість (EN 1365-3:1999, NEQ). [Чинний від 2008-01-01]. Вид. Український науково-дослідний інститут пожежної безпеки (УкрНДІПБ) МНС України, 2007. 6 с.
15. Отрош Ю. А. Розробка підходу до визначення технічного стану будівельних конструкцій при дії силових та високотемпературних впливів. *Вісник Одеської державної академії будівництва та архітектури*. 2018. № 71. С. 54-60.
16. Отрош Ю. А., Голоднов О. І., Іванов А. П. Комплекс взаємозв'язаних заходів щодо визначення параметрів напружено-деформованого і технічного стану конструкцій при різних впливах. *Збірник наукових праць Українського інституту сталевих конструкцій імені В. М. Шимановського*. 2011. № 8. С. 98-109.
17. Отрош Ю. А. Оцінка технічного стану стін і перекриттів житлових будинків після пожежі. *Збірник наукових праць [Полтавського національного технічного університету ім. Ю. Кондратюка]. Серія: Галузеве машинобудування, будівництво*. Полтава, 2016. № 1. С. 212-220.

4.4. PREPARING FUTURE EDUCATORS TO FOSTER SUSTAINABILITY SKILLS IN PRE-SCHOOL CHILDREN THROUGH MEDIA PRODUCTION

4.4. ПІДГОТОВКА МАЙБУТНІХ ВИХОВАТЕЛІВ ДО ФОРМУВАННЯ НАВИЧОК СТАЛОГО РОЗВИТКУ У ДІТЕЙ ДОШКІЛЬНОГО ВІКУ ЗАСОБОМ МЕДІАПРОДУКЦІЇ

На сьогоднішній день проблема сталого розвитку є однією із найактуальніших, що спричинено ускладненням взаємозв'язків між людиною та навколишнім природним середовищем. Сучасною тенденцією суспільства є перехід до сталого розвитку у всіх сферах людської діяльності. Глобального значення в цих умовах набуває освіта, яка орієнтована на сталий розвиток і спрямована на засвоєння людьми різного віку надзвичайно важливих навичок екологічної, економічної й соціально доцільної поведінки, без чого неможливе створення та існування благополуччя суспільства, відображає соціальний досвід взаємодії з довкіллям на принципах гуманізації і гармонізації. Визначальну роль у розвитку світобачення людини відіграє саме період дошкільного дитинства.

Вивчення психолого-педагогічної літератури засвідчило, що окремі складники проблеми сталого розвитку входять до актуальних питань сучасної педагогічної освіти, підготовки майбутніх вихователів. Зокрема, різні теоретичні та методичні аспекти природознавчої та екологічної підготовки майбутніх педагогів знайшли своє відображення в працях Т. Анісімової, В. Бобрицької, В. Вербицького, Л. Загородньої, Н. Лисенко, Г. Пустовіт та ін. Науковці С. Іванчук, Н. Кривошея, М. Лобанова, Н. Миськова, А. Сазонова та ін. досліджують питання економічного виховання та виховання культури споживання дітей дошкільного віку. На окремі аспекти соціального розвитку дошкільнят акцентують увагу Н. Гавриш, С. Курінна, Т. Піроженко, І. Рогальська-Яблонська, Н. Скрипник, Г. Смольникова та ін. Незважаючи на широкий спектр наукових досліджень у цьому напрямі та вагомий внесок згаданих вище авторів, проблема підготовки вихователя до формування навичок, орієнтованих на сталий розвиток у дітей дошкільного віку розроблена не повною мірою. Недостатньо вивченими є можливості використання медіапродукції з метою підготовки майбутнього педагога до формування навичок, орієнтованих на сталий розвиток у дітей дошкільного віку.

Поняття «сталий розвиток» в перекладі з англійської «sustainable development» – стійкий, рівноважний, збалансований, самопідтримуваний. Уперше зміст категорії «сталий розвиток» було визначено на глобальному рівні як концептуальна основа проєктів ООН, спрямованих на захист навколишнього середовища. Теоретичні основи сталого розвитку як нової парадигми розвитку цивілізації, що передбачає гармонійну взаємодію біологічного і соціального чинників, подано в працях С. Подолинського, М. Руденка, Е. Леруа та ін. Відповідно до даного класичного визначення, сталим є такий розвиток, що задовольняє потреби сучасності, але не ставить під загрозу здатність майбутніх поколінь задовольнити власні потреби. При цьому сталий розвиток являє собою не законсервований стан гармонії, а динамічний процес змін, в якому масштаби експлуатації ресурсів, напрямок капіталовкладень, орієнтація технічного розвитку та інституційні зміни узгоджуються з нинішніми і майбутніми потребами. Зазначимо, що за визначенням ООН, поняття розвитку не тотожне простому зростанню, а передбачає насамперед удосконалення та всебічні якісні зміни¹⁰⁶⁸. У «Енциклопедії освіти» подано таке тлумачення поняття «сталий розвиток»: «регульований соціально-економічний процес, більш упорядкований у порівнянні з існуючим, який передбачає тривалий позитивний розвиток і зміни у суспільстві, узгоджений із сучасними і майбутніми потребами на засадах нових технологій»¹⁰⁶⁹.

Науковець О. Пометун наголошує, що Концепція сталого розвитку набуває значного поширення як одна з провідних глобальних проблем людства, що має міждисциплінарний

¹⁰⁶⁸ Пометун О. І (2014): Дошкільнятам – освіта для сталого розвитку, с. 17.

¹⁰⁶⁹ Кремень В. Г. (2008): Енциклопедія освіти, с. 870.

характер і розглядається в багатьох аспектах і ракурсах. Вона зазначає, що розвиток буде сталим тільки тоді, коли буде досягнута рівновага між різними факторами, що зумовлюють загальний рівень життя; нинішнє покоління має обов'язок перед прийдешніми поколіннями залишити достатні запаси соціальних, природних та економічних ресурсів для того, щоб вони могли забезпечити для себе рівень добробуту не нижчий, ніж той, що ми маємо тепер¹⁰⁷⁰. Основною причиною виникнення освіти для сталого розвитку, як зазначає Н. Миськова, є усвідомлення науково-педагогічною спільнотою необхідності змін в освітній парадигмі для подальшого сталого розвитку суспільства, економіки та навколишнього середовища. Ключовим аспектом освіти для сталого розвитку є переорієнтація змісту та форм освітнього процесу на таку модель провадження освітньої діяльності, базисом якої виступає міждисциплінарність.

Освіта є базовим елементом трансформації суспільства до сталого розвитку за рахунок забезпечення особистості можливістю втілити свої уявлення про суспільство у життя. Саме така ключова роль освіти зафіксована в головних документах Всесвітніх форумів зі сталого розвитку. Так, для поняття «навички, орієнтовані на сталий розвиток» Н. Миськова пропонує таке тлумачення: «автоматизовані дії, спрямовані на задоволення власних життєвих потреб, виконання яких відбувається на основі ціннісного ставлення до природи, людей, середовища. Навички, орієнтовані на сталий розвиток, стосуються збереження та охорони природного довкілля, зменшення кількості відходів від діяльності та марних витрат сировини, енергії; підтримки морального і психологічного клімату у мікро- та макросоціумі, удосконалення взаємин між оточуючими».¹⁰⁷¹ Для реалізації ідей сталого розвитку в освітньому процесі закладу дошкільної освіти Н. Гавриш, О. Пометун розроблено спеціальну освітню програму з методичними матеріалами «Дошкільнятам про сталий розвиток». Автори наголошують, що особливості організації освіти для сталого розвитку в дошкільному закладі зумовлені специфікою розвитку психічних процесів дошкільників, їхнім світоглядом, а важливими складниками методики впровадження освіти для сталого розвитку є самопізнання, самонавчання дітей через діяльність, спрямування дітей на прийняття самостійних рішень у повсякденному житті, виконання дій у напрямі сталого розвитку. Як підкреслюють автори програми, специфіка формування в старших дошкільників навичок, орієнтованих на сталий розвиток, зумовлена особливостями розвитку психічних процесів у старших дошкільників. Важливими складниками взаємодії з дошкільниками в цьому контексті є їх самопізнання; самонавчання через діяльність; створення умов для прийняття власних рішень у повсякденному житті; виконання дій у напрямі сталого розвитку¹⁰⁷².

Узагальнюючи зазначені дослідження можна зробити висновок, що концепція сталого розвитку спрямована на виховання культури використання як інтегрального особистісного утворення, що характеризує поведінку людини в процесі застосування ресурсів для задоволення своїх потреб, переконаність діяти відповідно до цінностей, моральних норм, правил, які регулюють цей процес.

Об'єктом використання може бути не тільки матеріальний предмет або послуга, а також і символічний матеріал, у вигляді який різної медіапродукції: текстів, музичних творів, відео- і представлений за допомогою різних технічних засобів. У доробку Н. Череповської вказано, що медіапродукція є результатом діяльності в галузі медіавиробництва у вигляді медіаінформації та медіамистецтва (медіатексти), їх матеріальні носії (газети, журнали, кінострічки тощо), а також медіазасоби (технічне забезпечення) та медіатехнології, завдяки яким медіапродукція як створюється, так і зберігається, транслюється.

У науковій літературі тотожним поняттям медіапродукції є категорія «медіатекст». Так, О. Федоров медіатекст розуміє як повідомлення медійного виду або жанру, як-от:

¹⁰⁷⁰ Пометун О. І. (2015). Підготовка вчителів до викладання питань сталого розвитку, с. 10.

¹⁰⁷¹ Миськова Н. М. (2018) Підготовка майбутніх вихователів закладів дошкільної освіти до формування у старших дошкільників навичок, орієнтованих на сталий розвиток.

¹⁰⁷² Даниленко І. Підготовка майбутніх вихователів до формування навичок сталого розвитку в дітей дошкільного віку засобом творів В. Сухомлинського. с. 38.

друкований текст у пресі, фотозображення, аудіовізуальні зображення в кіно, на телебачення або їх фрагменти, повідомлення по радіо, реклама, етикетка на будь-якій продукції, веб-сторінка, блог, віртуальні фотоальбоми тощо¹⁰⁷³. Тематика і зміст сучасних медіатекстів різноманітні. Специфіка медіатексту в тому, що він розрахований на масову аудиторію. Медіатексти мають універсальні риси: слово, звук, візуальність (кінокадри, фото, відеосюжети). Традиційно їх поділяють на радіо-, теле-, газетні та інтернет-тексти. На думку І. Рогозіної медіатекстом є вербальний мовленнєвий твір, створений для здійснення опосередкованої комунікації у сфері засобів масової інформації та характеризується чітко вираженою прагматичною спрямованістю, основна мета якого полягає у соціальній регуляції. Учені (Н. Драган, М. Яцимирська) наголошують, що медіатекст виступає твором засобів масової інформації, суть якого – це конкретна інформація, виражена мовленням для впливу на громадську думку та здійснення переконання. Отже, медіапродукцією вважаємо конкретні види медіаповідомлень разом із носієм, що публікуються або транслюються за допомогою засобів масової інформації і адресовані цільовій аудиторії¹⁰⁷⁴.

Особливої уваги заслуговує дослідження М. Грифа, який розуміє використання медіапродукції як високий рівень інтелектуального і духовного осмислення особистістю її змісту на основі загальнолюдських цінностей і норм поведінки. Цю позицію поділяє Т. Степченко, яка зауважує, що культура використання медіапродукції – це поведінка, для якої властиво творче осмислення змісту інформації з урахуванням різних точок зору, загальнолюдських цінностей і норм поведінки¹⁰⁷⁵. Ми поділяємо позицію В. Журило, який зазначає, що «культура використання» є характеристикою рівня інтелектуального розвитку людини, її знань, навичок, здібностей і можливостей, які дають змогу їй не лише використовувати традиційні та нові медіа, але й усвідомлювати потребу в них, розуміти їхнє функціональне призначення тощо.

У низці досліджень (О. Баришполець, О. Голубєва, Г. Мироненко, Т. Оранж та ін.) автори вказують на те, що виховуючи раціонального природокористувача людина має досягти такого розуміння взаємодії з медіа, коли добре усвідомлюватиме, що і як варто читати, дивитися та слухати. Використання медіапродукції, як і використання природних ресурсів, як і культура харчування, передбачає те, що людина не все «їсть» підряд, а розуміє вплив продуктів на свій організм». Беручи до уваги основні положення наукових праць Г. Сорокіної стосовно досліджуваної нами проблеми, зауважимо, що медіапродукція є важливим чинником впливу на споживчу поведінку молоді. Автором доведено, що сучасна масова культура за допомогою медіапродукції пропонує широкий вибір готових зразків і стилів поведінки, тобто багато в чому поняття стилю життя особистості нав'язується зовнішніми факторами, і соціальна ідентичність такого роду формується за допомогою засобів масової інформації. Особистість може вибирати найбільш прийнятні зразки поведінки для свого повсякденного життя, у результаті чого процес пошуку соціальної ідентичності набуває стихійного, непередбаченого характеру¹⁰⁷⁶.

Медіапродукція має неабиякий вплив на розвиток екологічної свідомості особистості. Дитяча література, газети і журнали, радіо, телебачення ведуть роз'яснювальну роботу та сприяють мотивуванню дітей до природоохоронної діяльності: пояснюють як взимку допомагати тваринам і птахам, доглядати за домашніми тваринами і рослинами, слідкувати за чистотою парку, лісу та водойм тощо.

Засоби масової інформації (ЗМІ) (mass media) – преса (газети, журнали, книги), радіо, телебачення, Інтернет, кінематограф, звуко- та відеозаписи, відео- та телетексти, рекламні щити та панелі, домашні відеоцентри, що поєднують телевізійні, телефонні, комп'ютерні та

¹⁰⁷³ Федоров А. В. (2014): Словарь терминов по медиаобразованию, медиапедагогике, медиаграмотности, медиакомпетентности, с. 29.

¹⁰⁷⁴ Семеняко Ю. Б. (2019) Виховання у дітей старшого дошкільного віку основ культури використання медіапродукції у закладах дошкільної освіти, с. 231.

¹⁰⁷⁵ Степченко Т. А. (2007) Формирование потребительской культуры учащейся молодежи, с. 115.

¹⁰⁷⁶ Сорокіна Г. В. (2009) Соціокультурний аналіз споживацької поведінки студентської молоді, с. 117.

інші лінії зв'язку, є основним і потужним джерелом впливу як на окремих індивідів, так і на масові аудиторії того чи іншого способу масової комунікації, оскільки є доступними різним верствам населення. Причому ЗМІ мають можливість впливати на аудиторію інформаційно, за допомогою демонстрації практичних зразків, налагодженим зворотнім зв'язком (обговорення питань) тощо. Опинившись ще в ранньому дитинстві в інформаційному просторі, людина сприймає інформацію з різних джерел, і на основі її обробки формує свою поведінку, свій спосіб життя, своє відношення до навколишнього світу, тобто створює свій світогляд. Таким чином, якість інформаційного простору безумовно впливає на свідомість населення. Висвітлюючи тему забруднення довкілля, охорони навколишнього природного середовища ЗМІ відіграють особливу роль і у формуванні екологічного мислення. При цьому можна констатувати той факт, що ЗМІ орієнтуються перш за все на негативні події екологічного характеру, надзвичайні ситуації, які призводять до забруднення довкілля, драматизуючи таким чином ситуацію, замість пояснення причин її виникнення та подолання. Часто журналісти прагнуть створити сенсацію, подаючи «гарячі» факти (особливо телебачення). А оскільки постійних телепередач та рубрик в газетах на екологічну тематику зовсім мало, то пояснення можливості виходу з екологічної ситуації, яка склалась, висвітлюється недостатньо. Тому, особливої уваги потребує вміння педагога адаптувати медіапродукцію з різних ЗМІ відповідно до вікових можливостей вихованців.

Надзвичайно важливо забезпечити теоретичну та практичну підготовку майбутніх вихователів до формування навичок, орієнтованих на сталий розвиток дошкільників засобом медіапродукції, оскільки засоби масової інформації та їхній контент є важливим виховним засобом на сьогоднішній день. Одним із концептуальних підходів нашого дослідження є збагачення дисципліни «Технологія формування екологічної культури дітей дошкільного віку» медіапродукцією, яка сприятиме формуванню навичок, орієнтованих на сталий розвиток. Тому вважаємо за необхідне схарактеризувати основний потенціал медіапродукції в контексті можливостей її впливу на розвиток світосприймання дитини.

З огляду на підвищену емоційну сприйнятливості дітей дошкільного віку та незаперечну роль, поряд з іншими, словесних методів, значне місце у формуванні навичок, орієнтованих на сталий розвиток у дітей дошкільного віку займає природознавча література (жанри пізнавального оповідання й казки), яка, впливаючи одночасно на почуття і свідомість дитини, сприяє формуванню початкових екологічних уявлень про живі організми, зв'язки й залежності в природі, цілісність природи, а також виховує позитивне емоційно-ціннісне ставлення до неї та мотивує екологічно доцільну поведінку, зумовлює та регулює діяльність в природі. Не менш важливий соціалізуючий вплив на сьогодні мають мультфільми. В процесі використання друкованої медіапродукції у дитини дошкільного віку розвивається творча уява, фантазія, мислення. Друкована медіапродукція – це один з найважливіших соціалізуючих та виховних засобів для розвитку особистості дітей дошкільного віку за допомогою яких дитина стає соціально компетентною. Ми погоджуємося з думкою О. Кононко, яка вважає, що книжка є основою закладення позитивних рис особистості, починаючи з дошкільного віку¹⁰⁷⁷. Завдяки соціалізації дошкільника засобом медіапродукції відбувається процес адаптації дитини в суспільстві, соціально-особистісного зростання, становлення особистості в соціумі, закладаються духовні, моральні та особистісні риси дітей дошкільного віку, формуються суспільні відносини, риси характеру, накопичується соціальний досвід спілкування з іншими людьми. Людяність, володіння соціальними нормами поведінки в різних життєвих ситуаціях, налагодження гармонійних та дружніх стосунків з однолітками та дорослими людьми – все це і формує особистість соціально компетентної дитини дошкільного віку.

Необхідність формування особистості дитини дошкільного віку як суб'єкта економічної соціалізації, економічної освіти актуалізує питання економічного виховання – цілеспрямованого процесу взаємодії дорослого і дитини, орієнтованого на засвоєння

¹⁰⁷⁷ Кононко О. Л. (2003) Художня література. Коментар до Базового компоненту дошкільної освіти в Україні. С. 151.

доступних віком елементарних економічних понять, формування моральних почуттів і морально-економічних якостей, необхідних для успішної економічної діяльності, розвитку інтересу до економічної сфери життя, формування навичок соціально-економічної поведінки. Одним із засобів економічного виховання також є медіапродукція.

Підготовка майбутніх вихователів до формування навичок, орієнтованих на сталий розвиток у дітей дошкільного віку має бути систематично та послідовно організованою. Відтак, в процесі вивчення перших модулів дисципліни «Технологія формування екологічної культури дітей дошкільного віку» здобувачів можна ознайомити з різними видами медіапродукції (візуальною, аудіовізуальною та аудіальною), яка сприятиме формуванню навичок, орієнтованих на сталий розвиток дітей дошкільного віку, навчити її аналізувати, оцінювати, відбирати й доцільно використовувати в роботі з вихованцями. Так, можна запропонувати для ознайомлення такі мультфільми на екологічну тематику, як-от: «Мадагаскар», «Ріо», «У пошуках Немо», «Веселі ніжки», «ВОЛЛІ», «Льодовиковий період», «Бі Муві», «Книга джунглів», «Лоракс», «Втеча з курника» та інші. Запропонований перелік мультиплікаційних фільмів ознайомить дітей з питанням захисту навколишнього середовища, у цікавий спосіб навчить, як жити відповідально, зменшити кількість відходів та захищати навколишнє середовища, а також розповість про небезпеку погіршення стану навколишнього середовища та надмірного споживання.

Під час вивчення дисципліни значна увага приділялася застосуванню нетрадиційних форм роботи зі здобувачами освіти. Зміст нетрадиційних форм навчання полягає у тому, що вони, розвиваючи ініціативу та творчий потенціал студентів, по-перше, формують у них установку на творчий підхід до своєї майбутньої педагогічної діяльності, по-друге, підвищують у слухачів пізнавальну активність та інтерес до навчальних занять, по-третє, створюють умови для формування професійно важливих якостей, які проявляються в умінні керувати своїми педагогічними можливостями й почуттями, а також для формування професійних умінь. На цьому етапі проводилися проблемні лекції: лекція удвох з теми «Проблеми довкілля: випадковість чи вплив людини?», лекція з використанням інтерактивних прийомів «мозковий штурм», «незакінчені речення», «мікрофон», лекція з наперед запланованими помилками.

У межах зазначеної дисципліни, працюючи на практичних заняттях, здобувачі формували й удосконалювали вміння інтегрувати знання з основ сталого розвитку та літературознавчі знання в освітньому процесі закладу дошкільної освіти, вчилися діагностувати власний рівень сформованості навичок, орієнтованих на сталий розвиток. Під час практичних занять майбутні вихователі створювали картотеки медіапродукції природничого, економічного змісту, які сприяють соціалізації дітей та які можна використати в процесі формування в дітей дошкільного віку навичок, орієнтованих на сталий розвиток під час проведення занять, екскурсій, цільових прогулянок, повсякденних прогулянок, розваг. Здобувачі також знаходили художні твори на задану тематику, зазначали їх коротку анотацію та аналізували з позицій антропоцентричного та екоцентричного підходів.

З метою вдосконалення умінь здобувачів аналізувати медіапродукцію і вдумливо та методично грамотно її використовувати в процесі формування в дітей дошкільного віку навичок, орієнтованих на сталий розвиток, ми використали технологію «займи позицію». Здобувач, обравши конкретну медіапродукцію (мультфільм, журнал, аудіоказку, рекламний ролик тощо), мав довести доцільність його використання вихователем у процесі формування навичок, орієнтованих на сталий розвиток дітей. Інший здобувач мав погодитися з позицією однокласника або ж зайняти діаметрально протилежну, аргументувавши свій вибір. Оцінюючи відповіді майбутніх вихователів ми враховували: знання дитячої психології, дошкільної педагогіки, методики екологічної освіти, методики ознайомлення дітей із суспільним довкіллям, дитячої літератури і вміння добирати твори і доцільно використовувати їх у процесі роботи з дітьми дошкільного віку. Усі форми підготовки здобувачів вищої освіти до практичних занять давали змогу виявити їх знання з дисциплін

«Основи природознавства з методикою», «Ознайомлення дітей із суспільним довкіллям», «Дитяча література», їх підготовленість до самостійної роботи та їхнє ставлення до реалізації завдань з формування в дітей дошкільного віку навичок, орієнтованих на сталий розвиток під час майбутньої професійної діяльності. Тому, організовуючи освітню роботу важливу роль відводили самостійним завданням. Самостійна робота творчого характеру не тільки сприяла актуалізації екологічних, методичних і літературознавчих знань, але й орієнтувала майбутніх педагогів на пошук необхідного джерела інформації.

Практичні доробки з дисципліни були використані здобувачами під час педагогічної практики у закладах дошкільної освіти. Практикантки-виховательки з урахуванням наявних у дітей знань і уявлень про навколишній світ обирали різноманітну медіапродукцію, орієнтуючись на наукову основу, читали їх, залучали дітей до діалогованої розповіді, бесіди, проводили роботу з ілюстраціями, організовували театралізовані ігри. Одним із завдань самостійної роботи було створення блогу екологічної тематики (або іншого типу веб-ресурсу). Так, наприклад здобувачка 4 курсу спеціальності «Дошкільна освіта» В.Тихенька створила блог «Еко-дошкільник», в якому збрала інформацію про ефективні методи екологічної освіти, шляхом проведення екологічних ігор та свят, використання предметних екологічних ігор з різноманітними природними матеріалами, пізнавальних природничих приказок, демонстрація навчальних мультфільмів та проведення екскурсій екологічного змісту. З метою формування навичок, орієнтованих на сталий розвиток у дітей запропоновано зміст різних видів діяльності. За рахунок онлайн-ігор діти можуть стежити за перебігом думки, логікою доказу і засвоювати знання про цілісність природи, пізнати більше про навколишнє природне середовище. Така діяльність дає змогу сформувати екологічно правильні рішення, а також дозволяє краще зрозуміти навчальний матеріал та застосовувати отримані знання на практиці. Логічні завдання допомагають зрозуміти закономірності, які визначені у таких народних приказках, як: «Ластівки літають низько перед дощем», «Риби вискакують з води і ловлять комах – на дощ» тощо. Пізнавальні мультфільми екологічного змісту дозволяють засвоїти навчальний матеріал за допомогою візуального сприйняття.

Ефективним способом виховання ціннісного ставлення до природи є медіаторчість дітей і вихователя, спрямована на екологічну тематику, адже це допомагає через різні види діяльності сформувати здатність оцінювати естетику природи. Завдяки дослідам та експериментам у дітей дошкільного віку формується здатність аналізувати екологічні ситуації. Використовуючи вербальні види роботи (супровід та критичний аналіз телепродукції), можна розкрити складні явища в природі, суть взаємовідносин природи і людини, важливість людської праці на благо збереження природних ресурсів тощо.

Отже, схарактеризовано роботу на заняттях з курсу «Технологія формування екологічної культури дітей дошкільного віку», яка сприятиме якісному покращенню фахової підготовки майбутніх вихователів до роботи з формування навичок, орієнтованих на сталий розвиток у дітей дошкільного віку засобом медіапродукції.

Література

1. Дошкільнятам – освіта для сталого розвитку: навчально-методичний посібник; за заг. ред. О. І. Пометун. Дніпропетровськ. 2014. 120 с.
2. Даниленко І. Підготовка майбутніх вихователів до формування навичок сталого розвитку в дітей дошкільного віку засобом творів В. Сухомлинського. *Науковий вісник МНУ імені В. Сухомлинського. Педагогічні науки*, с. 35-41.
3. Енциклопедія освіти; головний ред. В. Г. Кремень. Київ. 2008. 1040 с.
4. Кононко О. Л. Художня література. Коментар до Базового компоненту дошкільної освіти в Україні. Київ. 2003. С. 149-152.
5. Миськова Н. М. Підготовка майбутніх вихователів закладів дошкільної освіти до формування у старших дошкільників навичок, орієнтованих на сталий розвиток: дис. ... канд. пед. наук: спец. 13.00.04 / Хмельницька гуманітарно-педагогічна академія МОН України. Хмельницький. 2018. 322 с.

6. Підготовка вчителів до викладання питань сталого розвитку: посібник; за ред. О. І. Пометун. Київ. 2015. 120 с.
7. Степченко Т. А. Формирование потребительской культуры учащейся молодежи. Педагогика. 2007. № 5, 114-116.
8. Семеняко Ю. Б. Виховання у дітей старшого дошкільного віку основ культури використання медіапродукції у закладах дошкільної освіти: дис. ... канд. пед. наук: 13.00.08, Нац. акад. пед. наук України. Ін-т проблем виховання. – Київ, 2019. – 322 с.
9. Сорокіна Г. В. Соціокультурний аналіз споживацької поведінки студентської молоді. (Дис. канд. соціол. наук). Харківський нац. ун-т ім. В. Каразіна, Харків. 2009.
10. Трегобчук В. Концепція сталого розвитку для України. Вісник НАН України. 2002. № 2. С. 31-40. URL: http://nbuv.gov.ua/UJRN/vnanu_2002_2_7.
11. Федоров А. В. Словарь терминов по медиаобразованию, медиапедагогике, медиаграмотности, медиакомпетентности. Москва: «Информация для всех», 2014. 64 с.

4.5. YOUTUBE STREAMING AS AN INTERACTIVE PRESENTATION OF STUDENT'S PROJECTS (AS AN EXAMPLE OF THE SUBJECT "SPECIALIZATION: INTERNET, TV")

4.5. СТІМ-ТРАНСЛЯЦІЯ НА ЮТУБ-КАНАЛІ ЯК ІНТЕРАКТИВНА ПРЕЗЕНТАЦІЯ СТУДЕНТСЬКИХ ПРОЄКТІВ (НА ПРИКЛАДІ ДИСЦИПЛІНИ «СПЕЦІАЛІЗАЦІЯ: ІНТЕРНЕТ, ТЕЛЕБАЧЕННЯ»)

Трансформаційні процеси, що відбуваються в сучасному суспільстві, вимагають належного рівня розвитку людського потенціалу – підготовки компетентних спеціалістів, що забезпечуватимуть якісну продуктивну діяльність у конкретній царині, високу конкурентність держави та сталий розвиток суспільства. Освіта для сталого розвитку – сучасний підхід до організації навчального процесу, який включає інформування членів суспільства про основні проблеми сталого розвитку, формування світогляду, що базується на засадах сталості, переорієнтацію навчання з передачі знань на встановлення діалогу, орієнтацію на порушення та практичне розв'язання місцевих проблем¹⁰⁷⁸. Успішна реалізація компетентнісного підходу в закладі вищої освіти забезпечується завдяки студентоцентризму – здобувач вищої освіти перетворюється з об'єкта на суб'єкт навчальної діяльності, тобто на активного учасника науково-освітнього процесу. Він стає відповідальним соціальним партнером, ініціативним, активним учасником діяльності академічної спільноти¹⁰⁷⁹.

Освітній процес в умовах дистанційного навчання вимагає як від викладачів, так і від студентів оволодіння сучасними інформаційними технологіями, що давали б можливість повноцінної асинхронної комунікації. Презентації, скрипти, відеолекції, тести, електронні курси, діалогові тренажери для відпрацювання навичок спілкування потребують вибору таких інструментів та сервісів, які допоможуть створити якісний навчальний контент, забезпечити інтеракцію між учасниками, зручність у використанні тих чи інших платформ¹⁰⁸⁰.

Однією із інноваційних форм проведення заняття для майбутніх медійників є трансляція матеріалів самостійної та індивідуальної роботи, що відбуваються на комп'ютері в режимі реального часу за допомогою мережі Інтернет та відповідних інформаційних платформ. Такий тип заняття дозволяє студентам та викладачам у реальному часі спостерігати за тим, що робить і коментує стрімер, тобто особа, яка проводить аудіо-, відеотрансляцію подій наживо. Для аудиторії, яка переглядає трансляцію, є можливість отримати нову корисну інформацію. По суті, стрім – це новий різновид телебачення, яке розважає людей, доносить найцікавіше з повсякденних подій, інтригує цікавими фактами, подає щось актуальне, цінне й пізнавальне. А для стрімера – це творча свобода та велика аудиторія¹⁰⁸¹.

Стрім-трансляція в сучасному теле- та інтернет-мовленні – це незамінна складова. Водночас триває дискусія з приводу сутності поняття «стрім-трансляція»: це форма, спосіб оперативного інформування чи інформаційний жанр журналістики. Зазвичай журналістикознавці поділяють жанри журналістики на інформаційні, аналітичні та художньо-публіцистичні. У сучасній практиці існує поняття «квазіжанрів», або гібридних жанрів, що можуть містити ознаки кількох існуючих. «Стрім – це варіація класичного журналістського прямого репортажу і телевізійного коментаря»¹⁰⁸². Стрім-повідомлення як жанр, вміщує елементи монологу, прямого звіту, інтерв'ю, коментаря та репортажу. Стрім-

¹⁰⁷⁸ Висоцька О. Є. (2011): Освіта для сталого розвитку науково-методичний посібник, с. 46.

¹⁰⁷⁹ Фінікова Т. В., Шарова О. І. (2014): Моніторинг інтеграції української системи вищої освіти, с. 38.

¹⁰⁸⁰ Синоруб Г., Драган-Іванець Н. (2020): Вебінар як інтерактивне мережеве навчальне заняття (на прикладі дисципліни «Спеціалізація: інтернет, телебачення»), с. 177.

¹⁰⁸¹ Стрім в інтернет-журналістиці. URL: <https://uu-te.com.ua/strim-v-internet-zhurnalistyczi/>.

¹⁰⁸² Кікерчук Р. (2019): Жанрово-стильові особливості стрім-повідомлення, с. 264.

трансляція створює ефект присутності, інформування про подію без висвітлення особистої позиції. Це синтетичний жанр, який належить до інформаційної журналістики, оскільки головна його мета – повідомити про подію.

Як зауважує науковиця Роксолана Кікерчук у статті «Жанрово-стильові особливості стрім-повідомлення», за типом звукового супроводу стрім-трансляції бувають синхронними та німими. «Синхронний стрім (термін виник під час появи на телебаченні камер, які дозволяють одночасно записувати зображення і звук) містить так звані інтершуми (природні шуми), події та мову його учасників. Німа трансляція позбавлена природних шумів – чути лише дискусії в студії чи коментар телеведучих»¹⁰⁸³.

Перевагами стрім-трансляції як жанру є його універсальність. «За способом трансляції стрім-матеріал є прямим і інформує глядача в той момент, коли подія відбувається»¹⁰⁸⁴. Стиль такого способу передачі інформації можна охарактеризувати за такими ж ознаками, які має репортаж: висвітлює події послідовно; створює образну картинку за допомогою предметного опису деталей; має ознаки документальності; оповідь, здебільшого, є емоційною, що надає матеріалу додаткової переконливості¹⁰⁸⁵.

За способом подання стрім поділяється на коментований та некоментований¹⁰⁸⁶. Некоментований стрім – позбавлений закадрового авторського тексту, а його використовують у прямому ефірі при висвітленні найважливіших суспільно-політичних чи культурних подій, що є зрозумілими всім глядачам й без коментарів. Якщо ж відбувається подія, яку неможливо пояснити тільки за допомогою «картинки», то стрімер це виконує за допомогою розповіді. При цьому він може або з'являтися в кадрі, або розповідати подробиці за кадром.

У контексті стріму маємо справу з інформаційним квазіжанром, адже стрім-трансляція має низку ознак інших жанрів – не лише інформаційних, а й елементи аналітичних жанрів. «На модифікацію сучасної жанрової системи особливий вплив має процес конвергенції засобів масової інформації. Саме в результаті злиття різних жанрів періодичної преси, радіо, телебачення, літератури, театру, кінематографа і багатьох інших напрямів людської діяльності, виникають гібридні жанри, яким, безумовно, є стрім-трансляція»¹⁰⁸⁷. Як зауважують львівські науковці М. Яцимирська та Б. Маркевич у статті «Лонгрід» як різновид мультимедійних текстів»¹⁰⁸⁸, довгі тести (у нашому випадку сторітелінг) разом з відео-, аудіо-, інтерактивними елементами творять ефективний різновид мультимедійного тексту, який має перспективу повноцінно конкурувати у світі інтернет-журналістики.

Опановуючи спеціальність журналіста, студенти Тернопільського національного педагогічного університету імені Володимира Гнатюка на 4 курсі вивчають дисципліни спеціалізації, які є у складі вибіркової компоненти освітньої програми в циклі професійної підготовки. Враховуючи те, що майбутні медійники повинні володіти сучасними інноваційними технологіями, для презентації студентських проєктів було обрано метод стрім-трансляції на Ютуб-каналі кафедри журналістики ТНПУ. Під час прямого включення студенти демонстрували сторітелінг із довільно обраної теми, який вмщував фото, відео, аудіо, текстові матеріали. Запропонована тематика є міждисциплінарною й спрямована на формування та розкриття нових позицій, світогляду, цінностей. Складовими такої історії були: герой, офіційна особа, експерт. Обов'язковим для майбутніх медійників є звіт-опис свого бачення такого виду роботи під час дистанційного навчання. Запропонована рефлексія дозволяє оцінити саму форму роботи, результати навчання та здобуті компетентності.

У проєкті «Шматочок раю на околиці Тернополя» студентка мала на меті дослідити одну з найменш відомих відпочинкових локацій поблизу міста Тернополя. Йдеться про

¹⁰⁸³ Там само, с. 266.

¹⁰⁸⁴ Там само, с. 266.

¹⁰⁸⁵ Репортаж, характеристика жанру. URL: studbooks.net/725652/zhurnalistika/reportazh.

¹⁰⁸⁶ Кікерчук Р. (2019): Жанрово-стильові особливості стрім-повідомлення, с. 267.

¹⁰⁸⁷ Там само, с. 266.

¹⁰⁸⁸ Yatsymirska M., Markevych B. (2020): "Long read" as a kind of multimedia texts, с. 155.

«Тернопільський Таїланд» – джерела на околиці міста, які не так давно потрапили в поле зору жителів міста і місцевих ЗМІ. Героїв для свого сторітелінгу студентка добирала протягом усього часу роботи над проектом. Трьох героїв авторка зустріла випадково, коли вчоргове прийшла знімати локацію і вирішила не втрачати шансу розпитати у них про джерела. «Вони всі «оживили» лонгрід, додали в історію дії: без них «Тернопільський Таїланд» у мене вийшов би плоскою картинкою», – запевнила авторка. Експерткою стала лікарка сімейної медицини, з якою студентка контактувала телефоном. Її роль – пояснити, чим може бути небезпечно купання в недосліджених водоймах і вживання води з них. Начальник організації «Тернопільводпроект» виступив у ролі офіційної особи. Саме з ним студентка спілкувалася про можливість створення на базі «Тернопільського Таїланду» рекреаційної зони (інформація подана в аудіоформаті). У лонгріді студентка використала фото (світлина джерел, оформлені у слайдшоу), інфографіку (про водні рекреаційні ресурси України), аудіо (коментар офіційної особи), відео (коментарі героїнь). Для фото- й відеознімання, а також запису коментарів на диктофон вона використала смартфон. Для монтажу відео – програму Wondershare Filmora. Для оформлення інфографіки застосувала програму Canva, для створення реклами презентації – програму Crello. Для оформлення лонгріду використала конструктор сайтів Tilda. Вміле використання програмного забезпечення, систематизація зібраного матеріалу, чіткі та аргументовані висновки викликали чималий інтерес в аудиторії, яка зацікавилася відпочинковою локацією.

У творчому проєкті під назвою «Робота онлайн – реальність!»¹⁰⁸⁹ студентка продемонструвала, що заробіток та кар'єрний ріст в інтернеті – це реальність і вона виправдовує себе, особливо зараз, в умовах пандемії COVID-19. Доповідачка зазначила, що ідея в сторітелінгу є ключовим елементом, бо на її основі будується добір головних героїв, експертів, офіційних осіб. З головною героїнею, старшим консультантом, зустріч відбулася «face to face» у форматі інтерв'ю. З експертом – регіональним менеджером, спілкувалася студентка в соціальній мережі Instagram. У проєкті були застосовані мультимедійні елементи: фото (7 позицій); слайдшоу (1); відео (2); інфографіка (1); діаграми (2); аудіоподкаст (1). Для реалізації творчого проєкту були використані технічні засоби та програмне забезпечення: ноутбук Asus, телефон Honor 7A – для зйомки відео та запису аудіо (диктофон); Crello – для створення реклами для проєкту; Tilda – об'єднання всіх елементів в сторітелінг; Fastreel by Movavi – монтаж відео, додавання фото в аудіоподкаст; Online Video Cutter – нарізка відеофайлів. Вміння вибудовувати конструктивну комунікацію, володіння комунікативними вміннями сприяли отриманню ґрунтовної інформації про роботу в онлайн-середовищі, актуалізувати цю проблему в період пандемії.

У проєкті «Гаджетоване суспільство»¹⁰⁹⁰ студентка розповіла про застосунок «Дія», який буквально цьогоріч спричинив фурор серед українців. Доповідачка переконливо розповідала про зручність «Дії» у використанні. Добирати героїв було студентці не так важко, однак взяти коментар у період пандемії нелегко. Один коментар було взято на вулиці, у чоловіка, який безпосередньо ніколи не користувався запропонованим додатком. Другий коментар, через телефонний дзвінок, у дівчини, яка знає застосунок і радить його всім іншим. А третій – на офіційному сайті одного із місцевих телеканалів, перед цим узгодивши із героєм. Така форма комунікації вказує на належний рівень комунікативних умінь, які є необхідною якістю майбутніх медійників. У своєму проєкті студентка використала такі мультимедійні елементи: відео, аудіо та інфографіку. Знімала відео на iPhone 8, а монтувала у програмі InShot. Здобувачка вищої освіти стверджує, що платформа Ютуб надає великі можливості лише для тих, хто цього справді хоче. «Ютуб – це домашня тваринка, про яку потрібно постійно дбати та «підгодовувати» порцією свіжих матеріалів», – влучно зазначає четвертокурсниця.

Актуальний проєкт під назвою «Особливості дистанційної освіти» мав на меті показати як змінилася освіта в умовах пандемії. У своєму сторітелінгу студентка зацентрувала увагу

¹⁰⁸⁹ Ютуб-канал кафедри журналістики ТНПУ. URL: <https://www.youtube.com/watch?v=wSqNpelQpE8>.

¹⁰⁹⁰ Ютуб-канал кафедри журналістики ТНПУ. URL: <https://www.youtube.com/watch?v=wSqNpelQpE8>.

на особливостях дистанційної освіти, продемонструвавши історії учасників онлайн-навчання. Авторка переконана, що найважливіше – це продумати ідею проєкту, бо, якщо не визначити ціль, то важко виконувати роботу. Кожна історія розпочинається з оригінальної ідеї. Після сформованої ідеї починається не менш важливий та відповідальний етап роботи – добір героїв. Саме через захопливу розповідь героїв, експертів та офіційних осіб читач найлегше сприймає сторітелінг. Героями проєкту були: студентка-одногорупниця та доцентка кафедри журналістики ТНПУ. Студентка показала свою радикальну позицію і схилилася до того, що дистанційне навчання менш ефективне, ніж в офлайн. Викладачка продемонструвала іншу позицію, що у будь-якій ситуації можна знайти вихід, і онлайн-навчання ефективне, проте менш звичне для нас. Авторка проєкту переконана, що ця незначна розбіжність думок додала силу проєкту та балансу думок і позицій. На завершення студентка подала офіційну позицію Міністерства освіти та науки України про те, що уряд робить кроки до того, щоб онлайн-освіта ставала якісною та ефективною. Працюючи над проєктом, здобувачка вищої освіти враховувала естетичне та логічне поєднання мультимедійних елементів із текстом. Історія у фінальному вигляді завжди працює комплексно з візуальною складовою, адже текст та візуалізація мають доповнювати одне одного, а не повторювати. У проєкті використано 6 світлин (чотири із яких зроблені студенткою, одна взята із соцмережі експертки та одна із вільного доступу в Інтернеті). У проєкті є п'ять інфографік, які зроблені на основі попередньо проведено опитування серед студентів. Інформація у вигляді відео урізноманітнює матеріал, додаючи емоційності. Насамкінець студентка подала аудіоподкаст із порадами від психологів, як легко та ефективно можна навчатись дистанційно. Проєкт створений у програмі Tilda. Для запису розмов використовувала диктофон на особистому телефоні. Світлини зроблені фотоапаратом Canon. Інфографіки створені у програмі Canva. Аудіоподкаст записувала в Audio Recorder. Монтаж відео здійснювала у програмі iMovie на телефоні. Одну зі світлин завантажила із безкоштовного фотобанку Pixabay. Вдале використання інформації у різних форматах зосередило увагу слухачів та мотивувало до зворотнього зв'язку.

Мета відеопроєкту «Доцільність вищої освіти» – дослідити та проаналізувати потребу вищої освіти в Україні. В процесі підготовки здійснено моніторинг інформації в мережі інтернет та добір героїв, експертів, офіційних осіб. Представник Центру зайнятості дала коментар про те, які робітничі професії зараз популярні та чи багато людей, які звертаються в центр, мають вищу освіту. Експертом став стейкхолдер, який приймає на роботу людей із різною освітою. Для проєкту проведено опитування (Чи потрібна зараз вища освіта?) в мешканців села Клубівка. Для додаткового інформування та кращого сприймання в проєкті студентка використала мультимедійні елементи: аудіоподкаст, відео, інфографіку. Для підготовки відео та аудіоподкасту було використано телефонні застосунки: InShot – безплатний відеоредактор для Android та iOS, Super Sound за допомогою яких можна монтувати відео, змінювати його швидкість, додавати музику, текст, а також редагувати фотографії та створювати колажі. Вміння використовувати соціологічні методи дослідження збагатили творчу роботу фактичними даними, достовірною інформацією.

Проєкт на тему «Історія скульптур на сільському кладовищі» про одне із красивих і цікавих місць України – старовинне польське кладовище на краю села Струсів, що на Тербовлянщині. Мета авторського проєкту – розповісти про майстерні роботи скульптори Йосифа Земського. Незвичайним «героями» студентського матеріалу стали численні пам'ятники, на багатьох із яких уже неможливо прочитати імена похованих. «Про що може розповісти Zuzanna z Ziemiskich, чиє волосся колишеться ніби у воді? Чи он та дівчина, що зажурено притулилася до масивного хреста? А численні святі, що дивляться проникливими поглядами з верхівок своїх постаментів? А велетенський орел без голови, що охороняє вічний сон загиблих у світовій війні солдатів? На його очах під час іншої світової війни інші солдати розстрілювали та скидали в яму людей, а за ним ховалися перелякані дітлахи. Напевно, його розповідь буде моторошною...» – інтригує четвертокурсник. Із мультимедійних елементів автор застосовував фото-, відео- та аудіоматеріали. Опрацьовував

відеоряд й фотографії в програмах Adobe PremierPro та Adobe Photoshop. Творча робота є надзвичайно актуальною та викликала неабиякий інтерес у глядачів стріму.

Проект на тему «Мобільні додатки в час коронавірусу» описує застосунки, пов'язані з доставкою їжі, які буквально цьогоріч набули неабиякої популярності. Посприяла такому стрімкому злету пандемія. Перший коментар було взято в чоловіка, який працює кур'єром у сервісі доставки їжі. Три коментарі (в адміністратора ресторану, котрий має свій власний додаток із доставкою їжі, в дівчини, яка почала користуватися мобільними застосунками доставки саме з початком карантину, в перехожого чоловіка на вулиці, який розповів, чому він ще не користується згаданими технологіями) різних людей дали можливість зрозуміти наскільки важливими є онлайн-послуги в період пандемії. Результати проекту представлені у формі відео, аудіо та інфографіки.

Мета творчого проекту «Білборди – це краса міста?» полягає в дослідженні та з'ясуванні ставлення тернополян до білбордів та реклами, розміщеної на них. Це питання досить актуальне і стосується не лише естетики, але й має соціальний характер. Героєм було обрано пересічного мешканця, який є абсолютно нейтральною та незацікавленою особою, тому й думка його буде цілком об'єктивною. Експертом став представник зі сфери розміщення реклами в Тернополі. Коментар людини, що організовує розміщення інформації та реклами на білбордах, додав кращого уявлення про процес, труднощі, переваги та принципи всього процесу. Офіційною особою виступив юрист, що окреслив тему із законодавчої сторони, розповів про принципи та функції зовнішньої реклами, відповідальність за порушення. Для візуалізації сторітелінгу було застосовано: коментар героя у відеоформаті, щоб викликати в аудиторії довіру та відчуття «спорідненості»; коментар експерта у формі аудіоподкасту, щоб додати більшої значущості словам, на відмінну від сухого тексту. За допомогою інтонації, тембру, певних особливостей голосу можна зацікавити читача; фото – для кращої візуалізації розміщеної на білбордах інформації різної тематики та розташування містом; статистику продемонстровано у формі інфографіки. З технічних засобів у роботі над сторітелінгом було використано: Tilda, Canva, Youtube.

Підсумовуючи та узагальнюючи усі переваги та недоліки прямого ефіру на Ютуб-каналі, усі студенти-четвертокурсники кафедри журналістики ТНПУ зауважили, що стрімити – це цілком новий та цікавий досвід для них. Головне – ретельна підготовка, досконало володіти матеріалом, розуміти усі тонкощі цього процесу, щоб під час трансляції не виникало непередбачених ситуацій. Стрім – це освоєння ще одного формату роботи, жива та емоційна розповідь. У прямій трансляції не можливо переписати, видалити, повернутися до сказаного. Така форма подачі дала можливість здобувачам вищої освіти спробувати себе в ролі лектора, відпрацювати навички мовлення, наживо поспілкуватися з глядачами (можна бачити коментарі та одразу відповісти на питання з чату). Зауважено, що Ютуб пропонує належну якість відео для трансляцій, а також платформа володіє великим бітрейтом. Ці можливості допомагають створити якісне зображення та відео. Сервер дозволяє здійснювати збереження трансляцій. Ця функція дає можливість зручно відмотувати запис на потрібне місце і не потрібно чекати поки ефір закінчиться. Трансляція може набирати нове число переглядів, навіть після того, як вона закінчилася. Якщо прямий ефір запланований, є можливість наперед це проанонсувати й навіть поставити нагадування. Дозволено одночасно знімати відео і демонструвати екран. Основна причина вибору студентами Ютуб є те, що цей відеохостинг займає провідне місце серед всіх інших стрімінгових платформ.

Серед недоліків стріму студенти зауважують такі: немає можливості щось перезняти чи взяти паузу, аби продумати наступну фразу чи відповідь на запитання; хвилювання з приводу того, чи всім все добре чути та видно; інколи проблеми з інтернет-зв'язком спричиняють сповільнення звуку та картинки в момент мовлення; в чаті можуть ставити запитання, які не стосуються теми. Платформа Ютуб має дуже суворі правила для стрімерів, яких необхідно строго дотримуватися, а також не здійснювати тих дій, які заборонені на порталі. Технічний модератор прямих трансляцій – студент, який впорався з усіма обов'язкам на належному рівні, стежив за чатом та допомагав спікерам. Якщо звернути увагу

на вище перераховані мінуси, то можемо зробити висновок, що запропонована платформа цілком придатна для подання інформації максимально яскравим дистанційним способом, який точно приверне більшу увагу, ніж, наприклад, уже традиційна конференція в Zoom.

Отже, стрім-трансляція на Ютуб-каналі є ефективним методом для презентації творчих проєктів, самостійних та індивідуальних завдань. Запровадження нових форм організації навчального процесу, студентоцентрований підхід, проєктні дослідження зі суспільно важливих тем, рефлексія діяльності, визначення переваг та проблемних позицій є характеристиками такого освітнього процесу, який відповідає змінам соціального розвитку та сприяє формуванню професійних компетентностей майбутніх фахівців.

Література

1. Кікерчук Р. Жанрово-стильові особливості стрім-повідомлення. Теле- та радіожурналістика. 2019. Випуск 18. С. 263-269.
2. Моніторинг інтеграції української системи вищої освіти в Європейський простір вищої освіти та наукового дослідження: моніторинг. дослідж.: аналіт. звіт / Міжнарод. благод. Фонд «Міжнарод. Фонд дослідж. освіт. політики»; за заг. ред. Т. В. Фінікова, О. І. Шарова. К.: Таксон, 2014. С. 37-39.
3. Освіта для сталого розвитку науково-методичний посібник / О. Є. Висоцька. Дніпропетровськ: Роял Принт, 2011. 200 с.
4. Репортаж, характеристика жанру. ULR: studbooks.net/725652/zhurnalistika/reportazh.
5. Синоруб Г., Драган-Іванець Н. Вебінар як інтерактивне мережеве навчальне заняття (на прикладі дисципліни «Спеціалізація: інтернет, телебачення») // Наукові записки Тернопільського національного педагогічного університету імені Володимира Гнатюка. Сер. Педагогіка. Тернопіль: ТНПУ ім. В. Гнатюка, 2020. № 1. С. 175-181.
6. Стрім в інтернет-журналістиці. ULR: <https://uu-te.com.ua/strim-v-internet-zhurnalistyczi/>.
7. Ютуб-канал кафедри журналістики ТНПУ. ULR: <https://www.youtube.com/watch?v=wSqNpelQpE8>.
8. Yatsymirska M., Markevych B. "Long read" as a kind of multimedia texts. Visnyk of the Lviv University. Journalism Series. Ivan Franko National University of Lviv, 2020. P. Issue 48. 153-161.

References

1. Kickerchuk R. (2019) Genre and style features of the stream message. TV and radio journalism. 2019. Issue 18. P. 263-269.
2. Monitoring the integration of the Ukrainian higher education system into the European Higher Education Area and research: monitoring. research: analyst. report / International. grace. Foundation «International. Research Foundation. education. Politics»; for general ed. T. V. Finikova, O. I Sharova: Tucson, 2014. P. 37-39.
3. Education for sustainable development of scientific and methodical manual / O. E Vysotska. Dnepropetrovsk: Royal Print, 2011. 200 p.
4. Report, description of the genre. ULR: studbooks.net/725652/zhurnalistika/reportazh.
5. Sinorub G., Dragan-Ivanets N. (2020) Webinar as an interactive network training session (on the example of the discipline «Specialization: Internet, TV») // Scientific notes of Ternopil National Pedagogical University named after Volodymyr Hnatyuk. Series: Pedagogy. Ternopil: TNPU named after V. Hnatyuk, 2020. № 1. C. 175-181.
6. Stream in online journalism. ULR: <https://uu-te.com.ua/strim-v-internet-zhurnalistyczi/>.
7. YouTube channel of the Department of Journalism of TNPU. ULR: <https://www.youtube.com/watch?v=wSqNpelQpE8>
8. Yatsymirska M., Markevych B. (2020) "Long read" as a kind of multimedia texts. Visnyk of the Lviv University. Journalism Series. Ivan Franko National University of Lviv, 2020. P. Issue 48. 153-161.

4.6. THE ORGANIZATIONAL STRUCTURE OF MASSIVE OPEN ONLINE COURSES MANAGEMENT

4.6. ОРГАНІЗАЦІЙНА СТРУКТУРА КЕРУВАННЯ ВІДКРИТОЮ ОСВІТНЬОЮ ОНЛАЙН-ПЛАТФОРМОЮ

Доступні веб-технології, широке розповсюдження мережі Інтернет і різноманітність пристроїв, що дозволяють здійснювати цей доступ, сприяли створенню нового освітнього тренду – появи великої кількості онлайн курсів та відкритих освітніх онлайн-платформ – massive open online courses (MOOC). Серед основних викликів, що постають перед розробниками онлайн-курсів, важливе місце займає проблема керування онлайн-платформою, що містить різноманітні курси. Рішення цієї проблеми включає в себе, окрім використання цікавої навчальної програми, зрозумілих вказівок, добре організованих навчальних матеріалів та забезпечення своєчасного зворотного зв'язку, вибір оптимальних засобів зв'язку і протоколів, вирішення технологічних проблем, управління очікуваннями студентів і побудову спільноти. І це лише деякі питання, які можуть викликати труднощі у онлайн-модераторів. Під час організації навчання на відкритій онлайн-платформі «Викладачу математики вищої школи»¹⁰⁹¹, тьютори платформи зіткнулися із проблемами керування процесом розробки та підтримки онлайн-курсів.

Описуючи етапи розробки онлайн-курсів, М. Пуцціферро та К. Шелтон¹⁰⁹² вказували, що не можна очікувати від викладачів, які є експертами в своїй дисципліні, щоб вони стали експертами з навчального дизайну за час, відведений на розробку курсу. На думку дослідників, розробка онлайн-курсу вимагає системного процесу, який аналізує цілі навчання курсу, становить зміст, інтерактивність і оцінку.

М. Д. Меррілл у своєму дослідженні¹⁰⁹³ сформулював 5 принципів навчального проектування, які дозволяють підвищити ефективність процесу онлайн-навчання. Науковець виокремив принципи залучення життєвого циклу розробки програмного забезпечення (скорочено SDLC). Дослідники С. Sacchanand та V. Jaroenpuntaruk¹⁰⁹⁴ також відзначили ефективність використання під час розробки веб-орієнтованих додатків для дистанційного навчання принципів SDLC, поєднуючи каскадний, поетапний та ітеративний підходи. Приймаючи до уваги дослідження питань управління розробкою та підтримкою онлайн-курсів, що існують, було поставлено мету дослідження – визначити структуру та послідовність етапів командної розробки курсів відкритої освітньої онлайн-платформи, розробити оптимальну модель керування онлайн-платформою.

Виконання цілей дослідження відбувалося в п'ять етапів.

Перший етап – з'ясування ролей та завдань членів команди онлайн-платформи.

На думку авторів, ефективність створення і функціонування онлайн-платформи безпосередньо залежить від чіткості і злагодженості роботи всіх членів її команди. Для забезпечення цього завдання необхідно виділити керівну роль координатора онлайн-платформи. Координатор онлайн-платформи здійснює управління проектом, забезпечує координацію роботи персоналу на всіх етапах життєвого циклу розробки програмного забезпечення (SDLC) онлайн-платформи та її функціонування.

Основними завданнями координатора онлайн-платформи є:

- складання вимог до онлайн-платформі і постановка задачі;
- вибір технології та методології розробки онлайн-платформи;

¹⁰⁹¹ Відкрита освітня онлайн-платформа «Викладачу математики вищої школи». (2019) <http://www.formathematics.com>.

¹⁰⁹² Puziffero M., Shelton K. (2008) A model for developing high-quality online courses: Integrating a systems approach with learning theory, p. 119.

¹⁰⁹³ Merrill M. D. (2009) First Principles of Instruction, p. 38.

¹⁰⁹⁴ Sacchanand C., Jaroenpuntaruk V. (2006) Development of a web-based self-training package for information retrieval using the distance education approach, p. 57.

- планування виконання завдань;
- участь у формуванні команди і координація її повсякденної діяльності;
- створення шаблону курсу.

Для створення онлайн-платформи, зокрема проектування та її програмної розробки, необхідно мати в команді розробника або групу розробників. Розробник надає програмний інструментарій для створення, ведення та оцінювання проходження курсів, а також відповідає за модернізацію програмного забезпечення протягом строку його експлуатації.

Основними завданнями розробника онлайн-платформи є:

- вибір інструментального програмного забезпечення для розробки онлайн-платформи (фронтенд технологія, бекенд технологія, система зберігання даних);
- визначення системних вимог до онлайн-платформи;
- створення дизайну онлайн-платформи з урахуванням юзабіліті;
- програмна реалізація онлайн-платформи;
- тестування програмного забезпечення онлайн-платформи;
- внесення змін до програмного забезпечення з урахуванням сучасних тенденцій розвитку інформаційних технологій;
- внесення змін до програмного забезпечення з урахуванням рекомендацій користувачів для поліпшення його елементів;
- підтримка працездатності та надійності онлайн-платформи;
- забезпечення безпеки.

За проектування і розробку контенту курсу, а також ведення навчального процесу відповідає розробник курсу (викладач) або група розробників. При цьому рекомендовано¹⁰⁹⁵ враховувати, що процес створення курсу повинен вестися відповідно до моделей ADDIE (Analysis – аналіз вимог, Design – проектування, Development – розробка, Implementation – тестування та Evaluation – розгортання та обслуговування)¹⁰⁹⁶.

Основними завданнями розробника курсу є:

- визначення цілей і завдань вивчення курсу;
- створення навчальної програми відповідно до цілей і завдань;
- розробка структури, контенту, форм і методів контролю знань;
- визначення критеріїв оцінки знань, опис вимог до виконання завдань;
- контроль навчального процесу;
- комунікація зі слухачами курсу у вигляді приватних або групових онлайн-консультацій.

Беручи до уваги, що викладачі не є експертами в області навчального дизайну, в команді необхідна наявність контент-менеджерів для технічної підтримки управління контентом при створенні і використанні курсу. Вони надають технічну допомогу в розміщенні контенту курсу на платформі, а також протягом всього часу його використання.

Основними завданнями контент-менеджера є:

- завантаження текстового контенту на платформу;
- забезпечення якісного дизайну контенту курсу;
- створення, перетворення, оптимізація і розміщення графічного, відео, аудіо, анімаційного контенту курсу;
- розміщення елементів контролю знань, таких як тестування, опитування, інтерактивні завдання;
- забезпечення правильної працездатності елементів курсу протягом усього часу його використання.

Крім того, важливим фактором функціонування освітньої онлайн-платформи є наявність її клієнтів – слухачів. Для забезпечення пошуку і обслуговування слухачів курсів в команді рекомендується наявність ролі клієнт-менеджера.

Основними завданнями клієнт-менеджера є:

¹⁰⁹⁵ 1 1 Strategies for Managing Your Online Courses (2009) p. 5.

¹⁰⁹⁶ Shelton K., Saltsman G. (2016) Applying the ADDIE Model to Online Instruction, p. 47.

- запис користувачів на курс і надання доступу до нього;
- обробка вхідних дзвінків і електронних листів;
- управління розсилками;
- укладання договорів на проходження курсів;
- формування груп слухачів;
- складання розкладу проходження курсів;
- видача сертифікатів про проходження курсу;
- реклама і просування курсів.

Для перевірки контенту курсу на відповідність праву інтелектуальної власності необхідно ввести роль фахівця з авторського права. Він веде правовий контроль за використанням зображень, відео та аудіо інформації та інших елементів курсу. Проводить аналіз курсів на плагіат. Забезпечує правову підтримку роботи онлайн-платформи.

Другий етап – процес розробки онлайн-платформи.

Розробка відкритої освітньої онлайн-платформи «Викладачу математики вищої школи» здійснювався згідно з правилами життєвого циклу розробки програмного забезпечення (SDLC)¹⁰⁹⁷, який описує етапи даного процесу. Даний метод успішно застосовується при створенні програмного забезпечення для онлайн-навчання. Використання методології каскадної моделі при розробці платформи виявилось недоцільним, оскільки дана модель не враховує можливість зміни вимог під час циклу розробки. Також потрібно було врахувати те, що реалізація проекту може зайняти значно більше часу, ніж при розробці з використанням ітеративної методології¹⁰⁹⁸. У зв'язку з цим було використано гнучку методологію розробки Agile¹⁰⁹⁹, зокрема процес Scrum. складаються зазвичай включають до 10 осіб. Ця кількість людей приблизно відповідає постійно діючій команді онлайн-платформи «Викладачу математики вищої школи». Сам процес дозволяє в жорстко фіксовані і невеликі за часом проміжки (спринти), надавати кінцевому користувачеві працює продукт з новими можливостями. З огляду на те, що онлайн-платформа після закінчення всіх етапів розробки буде безперервно вдосконалюватися, ми плануємо використовувати даний метод в процесі подальшого її функціонування. На основі виділених методів були запропоновані етапи життєвого циклу онлайн-платформи. Відповідно до кожним етапом були визначені ролі учасників з описом основних завдань процесу.

Третій етап – процес створення та функціонування онлайн-курсу платформи.

Кожен окремий курс розробленої онлайн-платформи має шаблонну структуру, визначену на етапі аналізу вимог. Відповідно, процес створення і функціонування онлайн-курсу також повинен мати універсальний життєвий цикл від його формування до закінчення навчального процесу. Процес створення і функціонування онлайн-курсу має відповідати педагогічними моделями. Було обрано модель ADDIE, як найбільш поширену модель створення онлайн-курсу, яка включає в себе 5 етапів проектування. Беручи до уваги дані етапи, ми також використовуємо систему запропоновану М. Меррілом.

Беручи до уваги обрані моделі і умови їх використання, ми орієнтувалися на етапи (Таблиця 1), для яких визначили ролі членів команди та описали необхідні завдання.

Четвертий етап – створення організаційної структури керування онлайн-платформою.

Розподіливши ролі і завдання учасників команди онлайн-платформи, ми представили організаційну структуру управління нею (Рис. 1).

Онлайн-платформа складається з окремих незалежних один від одного онлайн-курсів. Кожен онлайн-курс створюється розробником курсу і публікується контент-менеджером під контролем розробника курсу. Після публікації курсу фахівець з авторського права перевіряє контент на відповідність праву інтелектуальної власності. У разі виявлення невідповідностей, фахівець з авторського права повідомляє цю інформацію розробнику курсу, який вносить зміни в курс за допомогою контент-менеджера.

¹⁰⁹⁷ Dias J., Ferreira H. (2018) State of the Software Development Life-Cycle for the Internet-of-Things, p. 24.

¹⁰⁹⁸ Larman C. (2003) Iterative and Incremental Development: A Brief History, p 53.

¹⁰⁹⁹ Abrahamsson P., Salo O., Ronkainen J. (2002) Agile software development methods: review and analysis, p 142.

Таблиця 1. Процес створення та функціонування онлайн-курсу

Етап	Ролі учасників	Опис
Розробка навчальної програми курсу	Координатор онлайн-платформи Розробник курсу	Створення структури курсу, визначення цілей і результатів його вивчення, перелік знань та навичок, які будуть отримані в результаті його вивчення. Опис видів і критеріїв оцінювання вивченого матеріалу. Визначення способу комунікації.
Підготовка матеріалів курсу	Розробник курсу	Підготовка текстового, графічного, відео, аудіо контенту курсу. Підготовка індивідуальних або групових завдань для оцінки вивченого матеріалу (тести, ситуативні завдання, практичні або лабораторні завдання та ін.)
Публікація курсу на онлайн-платформі	Розробник курсу Контент менеджер	Перетворення підготовлених матеріалів курсу в вид, який відповідає вимогам юзабіліті платформи і їх розміщення в системі платформи. Наприклад оптимізація графічних файлів і перетворення їх в «кращий» формат для збільшення швидкості завантаження через Інтернет.
Тестування курсу	Розробник курсу Контент менеджер	Перевірка наповненості і відповідності контенту курсу його програмі. Перевірка на наявність «битих» посилань в тексті. Перевірка коректності відкриття відео, працездатності анімаційних елементів, тестів і т. і. Тестування за допомогою імітації проходження слухачем всього курсу.
Правова перевірка курсу	Спеціаліст з авторського права	Перевірка на відповідність праву інтелектуальної власності використаних зображень, відео- та аудіо-інформації, презентацій та інших елементів курсу. Перевірка на плагіат.
Послуги пошуку й реєстрації клієнтів курсу	Клієнт-менеджер	Реклама і просування курсу в Інтернет, соціальних мережах. Реєстрація слухачів і формування груп, складання розкладу проходження курсу. Оформлення договорів на проходження курсу при необхідності.
Навчальний процес	Розробник курсу Клієнт-менеджер	Ведення навчального процесу. Здійснення комунікації зі слухачами. Проведення оцінювання знань. Підготовка та видача сертифікатів про проходження курсу.
Модернізація курсу	Клієнт-менеджер Розробник курсу Контент менеджер	Проведення опитувань серед слухачів на предмет підготовленості курсу, його дизайну і юзабіліті. Проведення аналізу опитувань. У разі виявлення проблем, внесення змін в курс.

Під час розробки онлайн-платформи «Викладачу математики вищої школи» було задіяно команду із 8-10 учасників, серед яких було визначено ролі координатора, розробника платформи, розробника курсу і контент-менеджера. Один учасник міг виконувати до двох ролей в залежності від його технічних здібностей. Так, наприклад, координатор платформи створював свій окремий онлайн-курс і був розробником курсу, а розробник платформи виконував додаткову роль контент-менеджера. За організацію всього процесу розробки відповідав один координатор з числа учасників команди. Як розробників програмного забезпечення було задіяно дві людини, які брали участь на етапах аналізу вимог,

проектування, розробки і тестування. На етапі розгортання онлайн-курсів було виділено три контент-менеджера, які спільно з їх розробниками публікували і тестували матеріал. Після публікації кожного онлайн-курсу фахівцем з авторського права проводився аналіз на відповідність праву інтелектуальної власності використаних матеріалів. Командна діяльність забезпечила успішну розробку та функціонування онлайн-платформи «Викладачу математики вищої школи».



Рис. 1. Модель організаційної структури керування онлайн-платформою «Викладачу математики вищої школи»

П'ятий етап – перевірка ефективності запропонованої моделі організаційної структури керування онлайн-платформою.

Для здійснення аналізу запропонованої моделі організаційної структури керування онлайн-платформою та перевірки її ефективності, було проведено анкетування серед учасників команди онлайн-платформи «Викладачу математики вищої школи» та слухачів, які пройшли або проходять онлайн-курси на платформі.

Для членів команди було запропоновано 13 питань стосовно зручності роботи платформи, кожне з яких оцінювалося за шкалою від 1 до 5 балів. Оцінка по кожному з питань знаходилася шляхом знаходження суми балів всіх респондентів та поділу її на кількість респондентів (Рис. 2). Всього у даному анкетуванні прийняло участь 15 членів команди, більшість з яких є викладачами (розробниками онлайн-курсів). В цілому всі питання анкети оцінені дуже високі, що є підтвердженням актуальності дослідження в напрямі менеджменту навчальних онлайн-платформ.

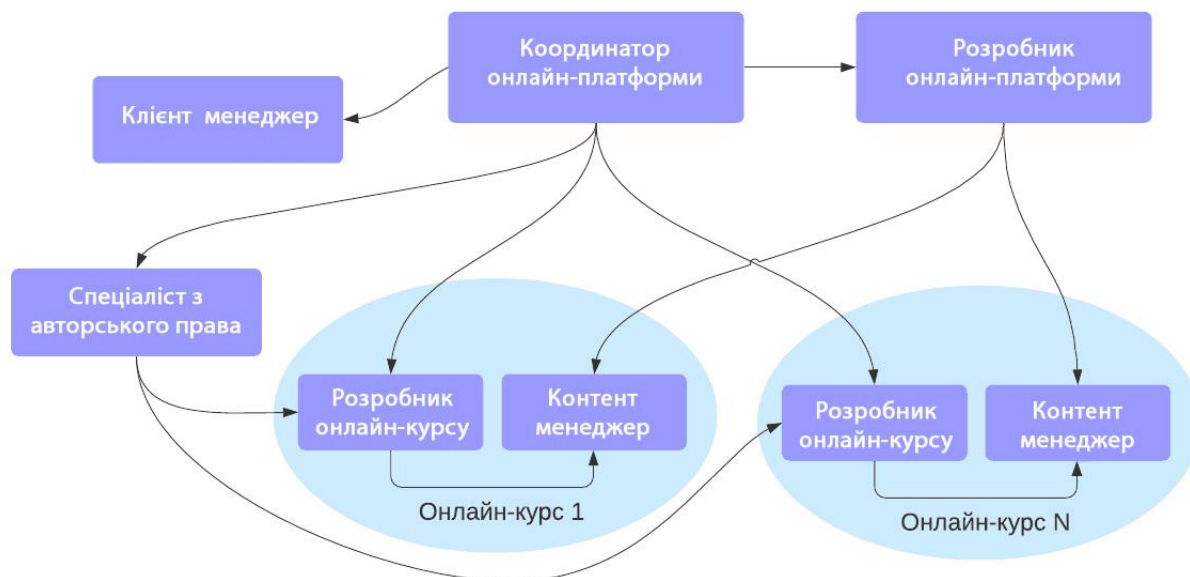
Необхідності ролі фахівця із авторського права у команді виділено як найменш важлива вимога, що говорить про те, що більшість розробників курсу можуть самостійно слідкувати за дотриманням прав інтелектуальної власності. Враховуючи, що деякі викладачі мають спеціальні здатності до самостійного розміщення матеріалів онлайн-курсу на платформі, оцінка ролі контент-менеджера також має не велике значення. Використання моделі ADDIE, принципів Мерріла, рівнів навчання Ганьє та таксономії Блума у онлайн-курсі мають найбільшу оцінку, що свідчить про те, що викладачі платформи мають певний досвід створення та ведення онлайн-курсу.

Для слухачів онлайн-платформи «Викладачу математики вищої школи» було запропоновано 10 питань стосовно якості структури та зручності роботи з онлайн-курсами, кожне з яких оцінювалося за шкалою від 1 до 5 балів. Середня оцінка обчислювалася

методом, який аналогічний попередньому анкетуванню. В цьому анкетуванні прийняло участь 127 респондентів. Результати анкетування представлені на Рис. 3.



Рис. 2. Результати опитування учасників команди онлайн-платформи «Викладачу математики вищої школи»

Слухачі в анкетуванні високо оцінили зручність та якість онлайн-платформи «Викладачу математики вищої школи», що свідчить про те, що представлена нами модель може успішно втілюватися на практиці. Найбільш високі оцінки слухачі надали якості структури онлайн-платформи та якості подання текстового контенту, що, на наш погляд, є дуже важливим у всій сфері навчального програмного забезпечення. Найменш низько слухачі оцінили якість візуального дизайну на мобільних пристроях та зручність системи інтерактивності при проходженні курсу. Це стимулює нас до роботи над вдосконалюванням адаптивного дизайну для сучасних мобільних пристроїв, можливості яких постійно удосконалюються, а також до пошуку методів для покращення інтерактивності онлайн-курсів.

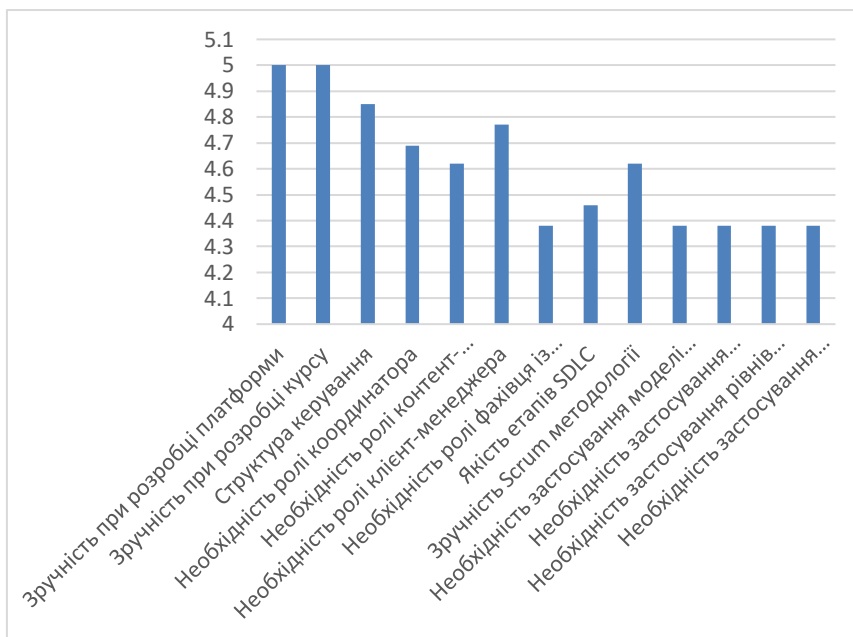

Рис. 3. Результати опитування слухачів онлайн-платформи «Викладачу математики вищої школи»

Отже, у висновку слід зазначити:

у статті проведено дослідження питань менеджменту розробки та підтримки онлайн-платформи «Викладачу математики вищої школи»;

підтверджено актуальність проблеми розробки менеджменту онлайн-курсів, яка обумовлена тим, що якість онлайн-навчання залежить від якості управління їх розробкою та підтримкою, а також рядом проблем, з якими стикаються тьютори онлайн-платформи «Викладачу математики вищої школи»;

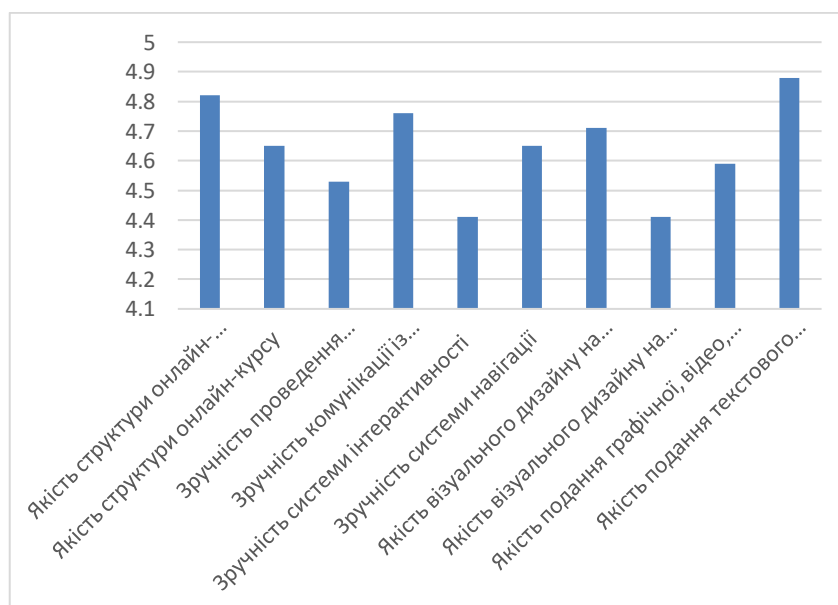
обґрунтовано роль командної роботи в управлінні онлайн-платформою;

описані процеси розробки онлайн-платформи та створення і функціонування онлайн-курсів платформи;

обґрунтовано правила і моделі відповідно до яких слід розробляти онлайн-платформу та створювати на ній онлайн-курс;

визначено компоненти та презентовано модель організаційної структури керування онлайн-платформою;

про позитивні результати впровадження моделі свідчать відповіді на питання анкети учасників команди онлайн-платформи «Викладачу математики вищої школи» та слухачів онлайн-курсів.

Вектор подальших досліджень автори статті вбачають у розробці структурно-функціональної моделі проектування онлайн-курсу для професійного розвитку педагогічних працівників.

Література

1. Відкрита освітня онлайн-платформа «Викладачу математики вищої школи» [Електронний ресурс] 2019. – Режим доступу <http://www.formathematics.com>.

2. Puzziferro M., Shelton K. A model for developing high-quality online courses: Integrating a systems approach with learning theory, *Journal of Asynchronous Learning Networks* 12, 2008, p. 119-36.

3. Merrill M. D. *First Principles of Instruction*, volume III of *Instructional Design Theories and Models: Building a Common Knowledge Base*, Routledge Publishers, New York, NY, 2009.

4. Sacchanan C., Jaroenpuntaruk V. Development of a web-based self-training package for information retrieval using the distance education approach, *The Electronic Library* 24, 2006, p. 501-516. doi:10.1108/02640470610689197.

5. 11 Strategies for Managing Your Online Courses [Електронний ресурс] 2009. – Режим доступу <http://louisville.edu/delphi/resources/-/files/resources/pages/11-Strategies-for-Managing-Your-Online-Course.pdf>.

6. Shelton K., Saltsman G. *Applying the ADDIE Model to Online Instruction*, volume 2 of *Advances Series*, 2006.

7. Dias J. P., Ferreira H. S. State of the software development life-cycle for the internet-of things, *arxiv.org* 2018, p. 1-38.

8. Larman C. Iterative and incremental development: A brief history, *Computer* 36, 2003, p. 47-56.

9. Abrahamsson P., Salo O., Ronkainen J., Warsta J. *Agile software development methods: review and analysis*, Technical Report, VTT, 2002.

4.7. ECOLOGISATION OF THE EDUCATIONAL SPACE OF A PRE-SCHOOL INSTITUTION IN THE CONTEXT OF SUSTAINABLE DEVELOPMENT

4.7. ЕКОЛОГІЗАЦІЯ ОСВІТНЬОГО ПРОСТОРУ ЗАКЛАДУ ДОШКІЛЬНОЇ ОСВІТИ В УМОВАХ СТАЛОГО РОЗВИТКУ

Приєднання України до реалізації Концепції сталого розвитку у 2015 році із схвалення «Стратегії сталого розвитку «Україна-2020», виступило вихідною точкою до світоглядної ідеології майбутнього, у центрі якої - збереження і зміцнення екологічного здоров'я особистості, здоров'я у контексті взаємодії і стану довколишнього середовища.

За вихідними ідеями сталого розвитку означене положення трансформується у контексті екологізації пізнання як об'єктивного процесу детермінованого людським поступом, що справедливо порівнюється за своїм обсягом та значенням з гуманізацією; як такою гуманізацією діяльності, коли до рівня найцінніших вимірів людини вивисується й її довкілля.¹¹⁰⁰

Так, В. С. Крисаченко, зауважує, що екологізація всіх сфер людської діяльності починається саме з екологізації науки (пізнання), як вихідного моменту це торкнулося тих наук, всередині яких екологія і започаткувалася (життєзнавство). До ознак екологізації віднесено: включення людини до предметної сфери екології – вивчення особливостей коеволюції суспільства і природи з кінцевим підсумком – наявні екологічні знання; людина як модельний екологічний об'єкт (система «людина – біосфера») – з метою з'ясування загальнотеоретичних закономірностей, властивих усьому класу біосистем; визначення людини цінністю науки – особливості людської ментальності; морально-екологічний імператив з унормуванням та гармонізацією людиною своїх взаємин з довкіллям, як чинником коеволюційного розвитку системи «людина – біосфера».

У контексті сучасної освітньої парадигми вихідними поняття процесу екологізації виокремимо – довкілля, середовище, педагогічне середовище. Довкілля як «сукупність елементів неживої та живої природи, що оточує організм»¹¹⁰¹ у якому діє закон єдності організму і середовища, що є основою пізнання закономірностей функціонування біосфери.

Середовище – сукупність умов і впливів (Д. Ж. Маркович); сукупність впливів, які змінюють і визначають розвиток життя; усе те, що оточує, пронизує, залучає до орбіти діяльності суб'єкта; предмет, засіб, умова. На думку Л. С. Виготського, середовище (соціальне, культурне) – це джерело психічного розвитку: зовнішнє (природне, соціальне, економічне), внутрішнє (внутрішнє середовище «Я») та педагогічне (заклад освіти)¹¹⁰².

Педагогічне середовище – це система впливів і умов формування особистості, а також можливостей для її розвитку, що містяться в соціальному і просторово-предметному оточенні¹¹⁰³. До параметрів педагогічного середовища віднесено: фізичне оточення (архітектура, зовнішній і внутрішній дизайн, комбінування елементів); людський чинник (просторова і соціальна густина, персональний простір, статусно-рольовий і статево-віковий розподіл суб'єктів освітнього процесу); програма навчання (контроль, стиль спілкування, форми організації тощо), в якому роль педагога виявляється у фасилітації розвитку особистості.¹¹⁰⁴

Серед компонентів середовища (еколого-психологічний характер) Г. А. Ковальовим виділено: предметне середовище – господарська інфраструктура, організація харчування, матеріальне забезпечення навчальної й оздоровлювальної діяльності; комунікативне середовище – міжособистісні відносини між суб'єктами педагогічного процесу; оздоровлювальне середовище – форми і принципи оздоровлювальної діяльності.

¹¹⁰⁰ Крисаченко В. С. (1996): Екологічна культура: теорія і практика, с. 23.

¹¹⁰¹ Мусієнко М. М. та ін. (2004): Екологія: Тлумачний словник, с. 107.

¹¹⁰² Крутій К. Л. (2009): Освітній простір дошкільного навчального закладу, с. 86.

¹¹⁰³ Ясвин В. А. (2000): Экспертиза школьной образовательной среды.

¹¹⁰⁴ Ковалев Г. А. (1993): Психологическое развитие ребенка и жизненная среда, с. 13-23.

Специфікою педагогічного середовища вважається нестійкість, воно ніколи не знаходиться в стані статичної рівноваги, а постійно динамічно змінюється, що обумовлено економічними і матеріальними флуктаціями, ротацією кадрів, пошуком нових методик і технологій¹¹⁰⁵. Таким чином, означена властивість педагогічного середовища й актуалізує доцільність екологізації як передумови стійкого (сталого) розвитку особистості зокрема.

В умовах сьогодення набуває актуальності питання забезпечення об'єктивного процесу екологізації починаючи із дошкільної ланки освіти у контексті екології дитинства.

Так, в умовах гуманізації дошкільної освіти, екологізація освітнього середовища передбачає наявність спокійно-врівноважених, толерантних, високоморальних, духовно піднесених взаємовідносин учасників усього освітнього середовища: педагогів, вихователів, батьків і тих, кого навчають і виховують (А. М. Богуш). Як зауважує вчена, екологічно спрямоване освітнє середовище закладу дошкільної освіти включає: сенсорно-пізнавальне, здоров'язбережувальне, комунікативно-мовленнєве, художньо-естетичне, культурно-збагачувальне, духовно-емоційне, еколого-розвивальне середовища.

Закцентуємо на провідній ролі принципу оздоровчої спрямованості, який реалізується крізь фокус створення здоров'язбережувального середовища закладу дошкільної освіти. Яке в освітніх умовах спрямовано на забезпечення природовідповідної й гуманістичної логіки в організації життєдіяльності дітей, ефективність використання профілактичних та оздоровчих засобів впливу на дитину та детермінує, по-перше, забезпечення оптимальних можливостей реалізації власного потенціалу кожної дитини. Як зазначають О. Л. Богініч, Н. В. Левінець та ін. вчені, відповідно набуває актуальності застосування особистісно значущих способів діяльності, використання диференційованих завдань різних видів і відповідних рівнів складності та надання можливостей вибору дитиною способів досягнення визначених цілей.

По-друге, готовність колективу закладу дошкільної освіти працювати по-новому, а саме: особистісна налаштованість працівників закладу дошкільної освіти на збереження здоров'я дітей як основного елемента загальнолюдської культури; повага до дитини і віра у її досягнення; позитивно-доброзичливі взаємовідносини; врахування базових можливостей дитини і динаміки її власних здобутків; поєднання любові з боку дорослих з об'єктивною вимогливістю; власне відчуття щастя і надання дитині можливості відчувати себе щасливою.

Отже, основою здоров'язбережувального середовища закладу дошкільної освіти є організація всіх процесів життєдіяльності дітей дошкільного віку відповідно до закономірностей побудови освітньо-виховного процесу, ефективності вибору засобів і методів виховного впливу на дітей з урахуванням їхніх потреб, інтересів, індивідуальних особливостей і потенціалу кожної дитини зокрема.

Цілісність, системність та сталість екологізації освітнього середовища закладів дошкільної освіти бере початок із створення здоров'язбережувального іміджу. У перекладі з французької «імідж» означає образ – цілеспрямовано сформований образ, покликаний справити емоційно-психологічний вплив на когось із метою популяризації, реклами. Отже, імідж – це загальне враження, завжди є соціально обумовленим, впливає на суспільну думку, результати ділової активності конкретної людини чи організації.

Так, Л. П. Загородня виокремила серед факторів формування іміджу закладів дошкільної освіти: рух до мети шляхом формування відмінностей, що відрізняють дану установу від інших, виділення найбільш привабливих характеристик закладу дошкільної освіти, активне використання символів у процесі створення візуальних характеристик (емблема, прапор, гімн), активне управління процесами масової комунікації (рекламування через виступ на телебаченні, газетні статті, випуск закладом друкованої газети), автономний вид одягу, боротьба з негативними комунікаціями (чутками).

Як зауважує авторка, імідж закладу дошкільної освіти – стихійно й цілеспрямовано сконструйований образ закладу, який покликаний завоювати суспільне визнання, довіру й

¹¹⁰⁵ Овчинникова Т. С. (2006): Организация здоровьесберегающей деятельности в дошкольных образовательных учреждениях.

симпатії батьків вихованців. Компонентами іміджу закладу дошкільної освіти названо середовищний імідж, імідж колективу і кожного члена зокрема, імідж директора.

На створення середовищного іміджу закладу дошкільної освіти впливає оформлення й наповнення кабінетів директора, оформлення й наповнення методичного кабінету, оформлення фойє, групових кімнат (куточки відпочинку (усамітнення), ігрових та фізкультурних (спортивних) майданчиків, тренажерних залів, створення фітобару, впровадження нестандартного фізкультурного обладнання.

Виготовлення та використання нестандартного фізкультурного обладнання має певні переваги: завдяки незвичайним формам, яскравому кольору дозволяє підвищити інтерес дітей до занять фізичною культурою, якісно виконувати завдання з фізичного виховання, урізноманітнювати способи та форми організації рухової діяльності, зміцнювати здоров'я, доцільно підвищувати фізичне навантаження. Що забезпечується за умови дотримання вимог до створення: урахування особливостей психічних процесів вихованців, їх життєвого та рухового досвіду; урахування рівня пізнавальної діяльності й фізичних можливостей; дотримання санітарно-гігієнічних та технічних вимог: обладнання має бути простим у виготовленні, легким в обслуговуванні, міцним, безпечним, зручним, надійним; економічність – раціональне використання викидкового, природного та ін. матеріалу; доступність – виготовлення з різного підручного та природного матеріалу; ефективність – покращення показників фізичної активності дітей дошкільного віку за рахунок зацікавленості незвичним обладнанням; доцільність – застосування його на різних типах занять з фізичної культури з врахуванням особливостей психомоторного, психологічного розвитку і образного сприйняття; екологічність матеріалів – використання безпечних матеріалів у виготовленні нестандартного фізкультурного обладнання.

Імідж вихователя як символічний образ суб'єкта педагогічної діяльності, що створене у процесі суб'єкт – суб'єктивної взаємодії педагога з учасниками цілісного освітнього процесу в умовах закладу дошкільної освіти. Як зазначає Л. П. Загородня, кожен вихователь має зовнішній і внутрішній імідж, де зовнішній імідж – це сприйняття вихователя батьками вихованців, громадськістю та внутрішній імідж – це сприйняття вихователя колегами, керівником закладу.¹¹⁰⁶

На створення зовнішнього і внутрішнього іміджу вихователя важливий вплив має рівень його педагогічної майстерності, зокрема таких її складових, як професійні знання (психолого-педагогічні, медико-біологічні, спеціальні) і вміння (психотехніки, загально-педагогічні, фахово-методичні, спеціальні, творчі, самовдосконалення).

Імідж директора закладі дошкільної освіти – це продовження іміджу його установи і навпаки, є зовнішнім, як сприйняття керівника зовнішнім середовищем, тобто суспільством загалом і тими людьми, які впливають на життєдіяльність і розвиток закладу і внутрішнім – сприйняття керівника працівниками установи. Важливо уникати суперечностей між зовнішнім і внутрішнім іміджем.

Підсумовуючи, зауважимо, що дотримання принципу оздоровчої спрямованості освітньо-виховного процесу закладів дошкільної освіти є імперативом об'єктивності процесу екологізації освітнього середовища, яка виявляється на засадах біоцентричної концепції згідно з якою людина – частина природи.

Література

1. Загородня Л. П., Тітаренко С. А., Барсуковська Г. П. Фізичне виховання дітей дошкільного віку: навч. посіб. / за заг. ред. Л. П. Загороньї. Суми: Університетська книга, 2011. 272 с.

2. Ковалев Г. А. Психологическое развитие ребенка и жизненная среда. *Вопросы психологии*. 1993. №1. С. 13-23.

¹¹⁰⁶ Загородня Л. П. та ін. (2011): Фізичне виховання дітей дошкільного віку, с. 70-78.

3. Крисаченко В. С. Екологічна культура: теорія і практика: навч. посіб. К.: Заповіт, 1996. 352 с.
4. Крутій К. Л. Освітній простір дошкільного навчального закладу: монографія: у 2-х ч. Частина перша. Концепція, проектування, технології створення. Запоріжжя: ТОВ «ЛПС» ЛТД, 2009. 320 с.
5. Мусієнко М. М. та ін. Екологія: Тлумачний словник. Київ: Либідь, 2004. 376 с.
6. Овчинникова Т. С. Организация здоровьесберегающей деятельности в дошкольных образовательных учреждениях: монография. СПб.: КАРО, 2006. 176 с.
7. Ясвин В. А. Экспертиза школьной образовательной среды. Москва, 2000.

4.8. FORMATION OF RESEARCH SKILLS OF FUTURE PRIMARY SCHOOL TEACHERS IN THE CONTEXT OF EDUCATION FOR SUSTAINABLE DEVELOPMENT

4.8. ФОРМУВАННЯ ДОСЛІДНИЦЬКИХ УМІНЬ МАЙБУТНІХ УЧИТЕЛІВ ПОЧАТКОВОЇ ШКОЛИ В КОНТЕКСТІ СТАЛОГО РОЗВИТКУ

У сучасних умовах запровадження нового змісту освіти, запровадження Концепції Нової української школи¹¹⁰⁷ якість теоретичної та практичної підготовки педагогів розглядається як найважливіший фактор сталого розвитку країни. Це зумовлює підвищення вимог до майбутнього вчителя початкової школи та об'єктивну необхідність удосконалення його професійної підготовки. У зв'язку з цим важливим завданням є врахування сучасних методів та технологій, спрямованих на модернізацію системи освіти відповідно до вимог часу, надбань науки, культури і практики.

Як зазначає В. Андрущенко, за допомогою практики освітній процес набуває певних орієнтирів, оскільки саме практична спрямованість отриманих знань значно підвищує їх соціальну цінність та значущість¹¹⁰⁸.

У посібнику «Підготовка вчителів до викладання питань сталого розвитку» за редакцією О. Пометун¹¹⁰⁹ наголошується, що основним завданням освіти для сталого розвитку є формування у здобувачів початкової освіти моделей поведінки, звичок, стилю життя, що відповідають потребам сталого розвитку людства. Це стає можливим за умови забезпечення у майбутній професійній діяльності вчителя початкової школи не накопичення знань, а формування бажаних моделей поведінки учнів, адекватних стійкому розвитку.

Г. Чайковська зазначає, що необхідною умовою професійної підготовки майбутніх учителів початкової школи на засадах сталого розвитку є використання принципів педагогіки емпайерменту (мотивації й натхнення до дії) з урахуванням специфіки майбутньої професійної діяльності, зорієнтованих на сталий розвиток, що досягається завдяки постійному позитивному зворотному зв'язку¹¹¹⁰.

Так, відповідно до освітньо-професійної програми 013 Початкова освіта для підготовки бакалаврів майбутні вчителі початкової школи мають володіти знаннями, практичними навичками, прийомами навчання всіх освітніх галузей Державного стандарту початкової освіти¹¹¹¹ та вміло використовувати їх під час вирішення педагогічних, освітньо-виховних і науково-методичних завдань у початковій школі. У свою чергу програми початкової школи ставлять перед учителями завдання формування в учнів дослідницьких умінь та пильної уваги до соціального життя суспільства: „дослідницьких умінь і здатності учнів спостерігати за об'єктами і явищами живої і неживої природи”; „способів навчально-пізнавальної діяльності учнів, мисленевих дій та операцій шляхом аналізу, порівняння, узагальнення й класифікації природних об'єктів” («Я досліджую світ»); „оволодіння узагальненими способами дій; моделювання культурних і життєвих рольових стандартів поведінки” („Я у світі” 4 клас); „формування у молодших школярів прийомів самостійної роботи з дитячими книжками, уміння здійснювати пошук, добір інформації для вирішення освітніх

¹¹⁰⁷ Концепція Нової української школи (2017). URL: <https://www.kmu.gov.ua/storage/app/media/reforms/ukrainska-shkola-compressed.pdf>.

¹¹⁰⁸ В. Андрущенко Основні напрями оптимізації взаємодії практики і освіти в сучасному українському соціумі. Вища освіта України (2017). № 4. С. 5-12.

¹¹⁰⁹ Підготовка вчителів до викладання питань сталого розвитку (2015). Навчально-методичні матеріали для викладачів вищих педагогічних навчальних закладів та системи післядипломної педагогічної освіти: посібник / О. І. Пометун та ін. За ред. О. І. Пометун. Київ: Педагогічна думка, 120 с.

¹¹¹⁰ Чайковська, Г. Б. Професійна підготовка майбутніх учителів початкової школи на засадах сталого розвитку. Науковий вісник Ужгородського університету. Серія: Педагогіка. Соціальна робота. 2020. Вип. 1. С. 138-142. URL: http://nbuv.gov.ua/UJRN/Nvuuped_2020_1_29.

¹¹¹¹ Державний стандарт початкової освіти (21. 02. 2018 р). Режим URL: <https://www.kmu.gov.ua/ua/npas/prozatverdzhennya-derzhavnogo-standartu-pochatkovoyi-osviti>.

завдань” („Літературне читання” 4 клас); „формування початкових навичок знаходити, використовувати, створювати і поширювати повідомлення та дані, застосовуючи для цього інформаційно-комунікаційні технології” („Сходинки до інформатики” (4 клас)^{1112, 1113}. Відтак майбутній учитель початкової школи має не тільки сам володіти всім комплексом дослідницьких умінь, бути спрямованим на сталий розвиток, а й сформувати такі вміння в учнів. Отже, об’єктивно є необхідність підвищення вимог до професійної компетентності фахівців, зокрема щодо формування в майбутніх учителів дослідницьких умінь та готовності до їх розвитку в учнів в умовах сталого розвитку.

У Концепції розвитку педагогічної освіти¹¹¹⁴, схарактеризовано стан сучасної педагогічної освіти й окреслено перспективи її розвитку на майбутнє. Крім того, зазначається проблема дисбалансу між суспільним запитом на висококваліфікованих фахівців, глобальними суспільними та технологічними змінами й реальністю системи педагогічної освіти, рівнем готовності/спроможності сучасних учителів до сприйняття й реалізації освітніх реформ в Україні. У контексті нашого дослідження визначальною є теза Концепції про те, що педагоги мають бути готовими розробляти й упроваджувати новий зміст, методики (технології) навчання, вивчати кращий досвід освітянської спільноти та творчо його використовувати у власній діяльності. Це підтверджує необхідність формування дослідницьких умінь у майбутніх учителів початкової школи в контексті сталого розвитку.

Аналіз наукових джерел показав, що у вітчизняній педагогічній науці проведені спеціальні дослідження щодо змісту професійно-педагогічних умінь (О. Остряньська, В. Сластьонін, Л. Спирін та інші) та особливостей формування дослідницьких умінь різних категорій фахівців, а саме: майбутніх учителів іноземної мови (М. Князян, трудового навчання (Є. Кулик, О. Рогозіна), географії (О. Миргородська), музики (М. Фалько), суспільствознавчих дисциплін (І. Ермакова), студентів медичного коледжу (Бабенко), майбутніх учителів в університетах Великобританії (І. Попович) тощо. Проте, недостатньо розробленою залишається проблема формування дослідницьких умінь майбутніх учителів початкової школи в цілому та засобами організації різних видів діяльності, зокрема проєктної.

Мета статті – висвітлення особливостей формування дослідницьких умінь майбутніх учителів початкової школи в процесі проєктної діяльності в контексті сталого розвитку та результатів експериментального дослідження.

На основі вивчення психолого-педагогічної літератури з проблеми дослідження нами визначено поняття „дослідницькі вміння майбутніх учителів початкової школи” як інтегроване утворення розумових і практичних дій, що забезпечують здійснення студентами пошукової діяльності, наявність та сформованість засвоєних способів проведення різноманітних досліджень, ефективне розв’язання нестандартних професійних завдань в умовах модернізації системи загальної початкової освіти та ґрунтуються на знаннях основ дослідницької діяльності, досвіду її організації.

Для того, щоб описати процес формування дослідницьких умінь майбутніх учителів початкової школи, ми маємо визначити, які саме дослідницькі вміння будуть формуватися. Існує кілька класифікацій дослідницьких умінь (Н. Недодатко, О. Рогозіна, М. Фалько та ін.). Так, Н. Недодатко класифікує дослідницькі вміння відповідно до їх структури, яка складається з трьох компонентів: інтелектуального (знання, розумові операції аналізу і синтезу, порівняння, узагальнення й систематизація, абстрагування, моделювання, вміння опису об’єктів, постановка проблеми та висування гіпотези її вирішення, пошук та використання аналогії, дедуктивного висновку й доказу); практичного (використання навчальної, довідкової та додаткової літератури, добір приладів і матеріалів для

¹¹¹² Навчальні програми для загальноосвітніх навч. закл. із навчанням українською мовою. 1-4 класи (2011). Київ.

¹¹¹³ Типові освітні програми 1-2 та 3-4 класи НУШ (2019). Київ.

¹¹¹⁴ Концепція розвитку педагогічної освіти. URL: <https://mon.gov.ua/ua/npa/pro-zatverdzhennya-koncepciyi-rozvitku-pedagogichnoyiosviti> (дата звернення: 20. 03. 2021).

експерименту, вимір величин у процесі експерименту, оформлення результатів дослідження у вигляді графіків, таблиць, діаграм); самоорганізації і самоконтролю (планування роботи, раціональне використання часу й засобів діяльності, регулювання й перебудова своїх дій, самоперевірка отриманих результатів, самооцінка)¹¹¹⁵.

Проте М. Фалько визначає дещо інші групи дослідницьких умінь: аналітико-синтетичні та інформаційні (аналізувати, синтезувати, узагальнювати, класифікувати наукову інформацію; здійснювати інформаційний пошук у системі Internet; вміння описувати педагогічні явища; використовувати науковий тезаурус); діагностичні вміння (визначати конкретний предмет діагностики; розробляти діагностичний інструментарій і чітко описувати техніку його використання в педагогічному процесі; вміння самодіагностики рівня готовності до дослідницької діяльності); прогностично-проектувальні (моделювати педагогічну діяльність; вміння передбачати наслідки педагогічного процесу; прогнозувати шляхи виправлення недоліків); креативно-інноваційні (знаходити нове в педагогічних явищах; робити вибір методичної концепції власної праці; прогнозувати дослідно-експериментальну роботу)¹¹¹⁶.

Кожний з видів дослідницьких умінь є складним інтегрованим утворенням, невід'ємним елементом якого вважається інтелектуальна діяльність та знання. У свою чергу, рівень сформованості цих умінь значною мірою залежить від якості знань, що складають орієнтовну основу дій. Це буде сприяти здатності діяти у швидко змінюваних умовах, імпровізувати, сміливо і виважено приймати рішення в непередбачуваній ситуації при глибокому усвідомленні своєї відповідальності й обов'язку. Для цього необхідними є конструктивні перетворення змісту, форм і методів професійної підготовки у вищій школі, переорієнтація на продуктивність – вміння здійснювати проектну та дослідницьку діяльність, аналізувати явища навколишньої дійсності відповідно до проблем стійкого розвитку.

Аналіз наукових досліджень переконав нас у тому, що в структурі дослідницьких умінь майбутніх учителів початкової школи слід виокремити види, які доцільно формувати в процесі професійної підготовки: організаційно-пошукові (науково-дослідницький пошук необхідної літератури та інформації, що в ній міститься, фіксування та унаочнення інформації у вигляді таблиць, схем, діаграм, діагностика рівня готовності до дослідницької діяльності), когнітивно-операційні (володіння мисленнєвими операціями аналізу та синтезу, абстрагування та конкретизації, порівняння, виділення головного), технологічно-проектувальні (планування роботи, створення моделі, вибір методів дослідження та оцінка його результатів), комунікативно-рефлексивні (регулювання та самоаналіз власної організації співпраці з іншими учасниками спільної діяльності її самооцінка).

У процесі розробки змісту експериментального навчання ми спиралися на дослідження вчених, у яких регламентовано методику проведення педагогічного експерименту (В. Загвязінського, І. Лернера та ін.). Ґрунтовні положення науковців стали теоретичною основою його організації та вибору методів обробки результатів. Метою подальшої дослідницької роботи було визначено розробку й апробацію моделі формування дослідницьких умінь майбутніх учителів початкової школи в процесі проектної діяльності, надання студентам можливості реалізувати дослідницький потенціал, актуалізувати здатність до творчої проектної діяльності.

Відповідно до визначеної нами структури дослідницьких умінь (організаційно-пошукові, когнітивно-операційні, технологічно-проектувальні, комунікативно-рефлексивні вміння) було розроблено навчально-змістовий ресурс експериментального дослідження. Ним були охоплені низка загальнопедагогічних дисциплін та методик початкової освіти, педагогічна практика й самостійна науково-дослідницька діяльність студентів, участь у

¹¹¹⁵ Недодатко, Н. Г. Формування навчально-дослідницьких умінь старшокласників: автореф. дис. на здобуття наук. ступеня канд. пед. наук : спец. 13.00.09 „Теорія навчання” Харків, 26 с. 2001.

¹¹¹⁶ Фалько, М. І. Формування дослідницьких умінь майбутніх учителів музики у вищих педагогічних закладах освіти (2005): дис... канд. пед. наук: 13.00.02. Київ, 229, с. 2005.

роботі гуртків, авторський курс „Технологія проектування в початковій школі”, які забезпечували безперервний характер у освітньому процесі ЗВО.

Логіка дослідження передбачала його здійснення за етапами та зумовлювалася завданнями на кожному з них. На кожному етапі експериментального навчання основна увага приділялася виробленню певних видів дослідницьких умінь, але гнучкий взаємозв'язок та перехід від одного етапу до іншого дозволяє визначити цілісність процесу формування означених умінь в контексті сталого розвитку.

Коротко розглянемо особливості формування дослідницьких умінь майбутніх учителів початкової школи відповідно кожному етапу.

Метою підготовчого етапу було формування організаційно-пошукових та когнітивно-операційних умінь. На цьому етапі експериментальна робота спрямовувалася на розвиток інтересу та бажання до здійснення самостійних педагогічних досліджень; усвідомлення значущості дослідницьких умінь для майбутньої професійної діяльності; прагнення до постійного оновлення та збагачення знань з основ проведення наукових досліджень у галузі початкової освіти.

З цією метою на проектно-пошуковому та інших етапах під час професійної підготовки у вищих навчальних закладах нами використовувалися такі форми аудиторної і позааудиторної роботи студентів: лекції, практичні заняття, самостійна, індивідуальна робота.

У процесі експериментальної роботи поряд із традиційними ми використовували лекції пошукового типу: із запланованими помилками, лекція-візуалізація, лекція-діалог, лекція прес-конференція, проєктивна лекція з метою формування дослідницьких умінь. Названі типи лекцій спрямовувалися на: підвищення інтересу та бажання до здійснення самостійних педагогічних досліджень; забезпечення прагнення до постійного оновлення та збагачення знань з проблем модернізації сучасної початкової освіти.

Метою проектно-пошукового етапу експериментального навчання було формування когнітивно-операційних та технологічно-проєктувальних дослідницьких умінь. Її було реалізовано через доповнення окремих дисциплін циклу професійно зорієнтованої підготовки навчального плану підготовки бакалаврів за освітньо-професійною програмою 013 Початкова освіта навчально-дослідницькими завданнями. Вони активно впроваджувалися під час теоретичної та практичної підготовки майбутніх учителів початкової школи.

Під час експерименту передбачалася така організація освітнього процесу, яка б сприяла забезпеченню умов для максимальної продуктивності роботи. Програмою експериментального дослідження було враховано особливості та відносно стабільний характер навчання, певний поступальний розвиток у процесі формування дослідницьких умінь майбутніх учителів початкової школи.

На проектно-пошуковому етапі під час експериментального навчання було запроваджено курс «Технологія проектування в початковій школі», що сприяв формуванню окремих груп умінь, які склали основу нашої класифікації: організаційно-пошукових, когнітивно-операційних, технологічно-проєктувальних, і комунікативно-рефлексивних.

Зміст курсу «Технологія проектування в початковій школі» було структуровано за принципами: науковості, системності, взаємодії, освітньої рефлексії, міжпредметності.

Основним ресурсним забезпеченням викладання курсу був вперше розроблений авторський посібник «Технологія проектування в початковій школі»¹¹¹⁷. Методологічні принципи та методичний апарат посібника дозволив побудувати освітній процес на суб'єктній основі, підвищити рівень його персоналізації, що сприяло ефективному досягненню запланованих освітніх результатів, а саме: формування дослідницьких умінь майбутніх учителів початкової школи.

Детальніше розглянемо форми і методи, які впроваджувалися у процесі вивчення курсу „Технологія проектування в початковій школі” та спрямовувалися на формування

¹¹¹⁷ Степанюк, К. (2012). Технологія проектування в початковій школі. 151 с. Донецьк.

дослідницьких умінь майбутніх учителів початкової школи (організаційно-пошукових, когнітивно-операційних, технологічно-проектувальних та комунікативно-рефлексивних).

Формування організаційно-пошукових умінь майбутніх учителів початкової школи передбачало виконання студентами таких проектних завдань.

1. Законспектуйте основні положення науково-методичних статей з проблеми сталого розвитку здобувачів початкової освіти у педагогічній теорії та практиці, користуючись науково-методичною літературою та журналами („Початкова школа”, „Рідна школа”, „Розкажіть онуку” та ін.). Доберіть кілька тлумачень поняття „сталий розвиток”, порівнявши їх; виберіть краще, на ваш погляд. Свій вибір обґрунтуйте.

2. Підготуйте наукове повідомлення на одну з пропонованих тем: „Педагогічне проектування: реальність та перспективи”, „Особливості викладання молодшим школярам курсу «Уроки сталого розвитку. Школа друзів планети», „Необхідність вивчення досвіду вчителів-новаторів на уроках у початковій школі”, „Умови формування дослідницької компетентності майбутніх учителів початкової школи”.

3. Упорядкуйте бібліографічний покажчик джерел з проблем організації проектної діяльності та курсів за вибором для сталого розвитку у початковій школі, розміщених у фахових виданнях за останні 5 років. Поясніть, чому саме такі рубрики покажчика ви обрали і таку літературу до них помістили.

Проектна діяльність студентів спрямовувалася на розвиток усіх груп умінь, а саме: організувати справжню дослідницьку, творчу, самостійну діяльність; використовувати різноманітні методи і форми самостійної пізнавальної та практичної роботи; сприяти інтелектуальному розвитку; встановити ділові контакти між викладачами та студентами.

Навчально-професійний етап експериментального навчання передбачав формування дослідницьких умінь майбутніх учителів початкової школи в процесі проектної діяльності й забезпечував формування технологічно-проектувальних та комунікативно-рефлексивних дослідницьких умінь. Зокрема, на цьому етапі відбувалося моделювання та проведення уроків з різних предметів початкової школи. Така організація освітнього процесу дозволила студентам практично засвоїти основи проектної діяльності та знання про сталий розвиток молодших школярів і вироблення моделей поведінки, що відповідають потребам стійкого розвитку.

У контексті нашого дослідження необхідно було підвищити дослідницький характер педагогічної практики для забезпечення формування технологічно-проектувальних умінь. На настановній конференції з цією метою майбутнім учителям початкової школи було запропоновано індивідуальні теми для розробки уроків з різних предметів початкової школи з включенням завдань дослідницького характеру. Ураховуючи дослідницьку орієнтацію професійно-педагогічної практики було уточнено програму виробничої практики на основі проектної діяльності та урахуванням розвитку екологічно активної позиції, прагнення діяти для збереження довкілля і досягнення стабільного розвитку суспільства.

У межах освітньо-професійної програми студенти виконували курсові роботи, які були комплексними дослідженнями і поєднали знання майбутніх учителів початкової школи з дисциплін психолого-педагогічного циклу та часткових методик початкового навчання. При виконанні цієї роботи студенти застосовували всі види дослідницьких умінь: когнітивно-операційні, організаційно-пошукові, технологічно-проектувальні та комунікативно-рефлексивні.

Авторська тематика курсових робіт, що передбачали проектну діяльність майбутніх учителів початкової школи, включала такі: „Метод проектів як засіб формування сталого розвитку здобувачів початкової освіти”; „„Проект „Чарівний світ оригамі” та його реалізація в процесі конструювання виробів в початковій школі”; „Проектний день „Паперопластика” в початковій школі та методика його проведення”; „Проект „Лялька-мотанка” в початковій школі”; „Методика організації навчального співробітництва молодших школярів і вчителя на уроках з курсу «Школа друзів планети»; „Шляхи ефективного впровадження особистісно зорієнтованої технології з курсу „Я досліджую світ” в контексті нового Державного

стандарту початкової освіти»; «Технологія проведення дослідницьких проєктів у початковій школі»; „Технологічні засади проєктування та конструювання освітнього процесу з курсу „Природознавство”; „Застосування нових педагогічних та інформаційних технологій при ознайомленні молодших школярів з об’єктами природи в контексті вітчизняного та зарубіжного досвіду”; „Формування екологічної відповідальності молодшого школяра в контексті технологізації початкової школи”; „Технологічний аспект проєктної діяльності молодших школярів з курсу „Я досліджую світ” тощо.

Така організація роботи дозволила майбутнім учителям початкової школи виявити не лише суто дослідницькі вміння, а й уміння аналізувати труднощі, які виникали в процесі проведення дослідження; критично оцінювати власну діяльність на кожному етапі виконання курсової роботи; використовувати різні методи оцінки діяльності молодших школярів; застосовувати різноманітні форми контролю при здійсненні професійної діяльності.

Таким чином, основною функцією навчально-професійного етапу було формування технологічного-проєктувальних та комунікативно-рефлексивних умінь. Крім того, здійснювався подальший розвиток організаційно-пошукових та когнітивно-операційних умінь, що забезпечувалося на підготовчому та проєктно-пошуковому етапах. Проведене дослідження дає підстави стверджувати, що на навчально-професійному етапі відбувалося найбільш інтенсивне формування всіх груп дослідницьких умінь майбутніх учителів початкової школи. Така робота сприяла створенню спеціального професійно зорієнтованого середовища, що забезпечувало оптимальну реалізацію логіки дослідницької діяльності у процесі навчальної діяльності студентів.

Кінцевим результатом реалізації навчально-змістового ресурсу формування дослідницьких умінь майбутніх учителів початкової школи в процесі проєктної діяльності виступає особистість студента з високим рівнем сформованості дослідницьких умінь, а суто з педагогічного погляду – створення авторського ресурсного забезпечення процесу формування дослідницьких умінь студентів, що вперше знайшло відображення у навчальному посібнику „Технологія проєктування в початковій школі”¹¹¹⁸.

Аналіз проведених анкетувань, результатів педагогічної практики, розв’язання педагогічних задач, виконання тестових завдань та порівняння результатів, одержаних після проведення констатувального та прикінцевого зрізів, свідчать про підвищення рівня сформованості дослідницьких умінь майбутніх учителів початкової школи в процесі проєктної діяльності.

У контрольних групах до експерименту було залучено 160 осіб, в експериментальних – 165. Проведення прикінцевого зрізу дало можливість розподілити студентів відповідно до рівнів сформованості дослідницьких умінь майбутніх учителів початкової школи в процесі проєктної діяльності. У контрольних групах з низьким рівнем сформованості дослідницьких умінь – 75 студентів (47%); з середнім рівнем – 56 (35%); з високим рівнем – 29 студентів (18%).

В експериментальних групах з низьким рівнем сформованості дослідницьких умінь – 10 студентів (6%); з середнім – 63 (38%); з високим – 92 (56%);

Рівні сформованості дослідницьких умінь майбутніх учителів початкової школи в процесі проєктної діяльності в студентів експериментальних та контрольних груп подано в Табл. 1.

За результатами, відображеними в таблиці, низький рівень мотиваційного критерію сформованості дослідницьких умінь у майбутніх учителів початкової школи експериментальних груп (прикінцевий зріз) визначено у 6% респондентів. Разом з тим середній рівень виявлено у 61% опитуваних, а високий зафіксовано у 33%. У контрольних групах низький рівень показали 42% респондентів, середній – 40%, високий рівень зафіксовано тільки у 18%. Такі результати пояснюються тим, що студенти контрольних груп

¹¹¹⁸ Там само.

залучалися до проектної діяльності, спрямованої на усвідомлення сутності дослідницьких умінь, епізодично.

Таблиця 1. Рівні сформованості дослідницьких умінь майбутніх учителів початкової школи в процесі проектної діяльності в студентів експериментальних (ЕГ) та контрольних (КГ) груп (у %)

Критерії		Мотиваційний			Когнітивний			Операційний		
Групи студентів	Рівні	Високий	Середній	Низький	Високий	Середній	Низький	Високий	Середній	Низький
	Експериментальна група (констатувальний зріз)		7	40	53	17	32	51	5	40
Контрольна група (констатувальний зріз)		9	34	57	12	36	52	9	38	53
Експериментальна група (прикінцевий зріз)		33	61	6	31	59	10	41	51	8
Контрольна група (прикінцевий зріз)		18	40	42	20	42	38	27	39	34

Результати експериментального дослідження свідчать, що розробка та провадження протягом навчання на першому (бакалаврському) рівні вищої освіти за спеціальністю 013 Початкова освіта авторського ресурсного забезпечення процесу формування дослідницьких умінь студентів є ефективним засобом формування означених умінь. Детально процес формування відображений у змісті навчального посібника „Технологія проектування в початковій школі”¹¹¹⁹, що пройшов тривалу апробацію у Бердянському державному педагогічному університеті та інших закладах вищої освіти України.

Результати проведеного дослідження дають підстави стверджувати, що зміна кількості студентів, які розподілилися за рівнями сформованості дослідницьких умінь, пов’язана з низьким рівнем стійкої мотивації та інтересу до навчання в майбутніх учителів початкової школи.

Отже, застосування різних форм (лекційні, практичні заняття, самостійна та індивідуальна робота), упровадження курсу «Технологія проектування в початковій школі», орієнтація педагогічної практики на проектну діяльність та особистісно-професійний розвиток майбутніх учителів початкової школи в умовах реалізації Концепції НУШ, оновлення тематики курсових робіт дають підстави стверджувати, що проектна діяльність сприяє підвищенню рівня дослідницьких умінь студентів у контексті сталого розвитку. У свою чергу дослідницькі уміння забезпечують здійснення студентами пошукової діяльності, наявність та сформованість засвоєних способів проведення різних досліджень, ефективне розв’язання нестандартних професійних завдань в умовах модернізації системи початкової освіти, формування моделей поведінки та дій, що відповідають потребам сталого розвитку.

До перспективних напрямів досліджень у даній сфері вважаємо за доцільне науково-практичного обґрунтування організаційно-методичного забезпечення формування готовності майбутніх учителів початкової школи до здійснення проектної діяльності у контексті сталого розвитку, порівняльні дослідження формування дослідницьких умінь фахівців початкової освіти в Україні та європейських країнах; формування професійної компетентності майбутніх учителів початкової школи в контексті сталого розвитку тощо.

¹¹¹⁹ Там само.

Література

1. Державний стандарт початкової освіти (21. 02. 2018 р.). Режим доступу: <https://www.kmu.gov.ua/ua/npas/pro-zatverdzhennya-derzhavnogo-standartu-pochatkovoyi-osviti>.
2. Концепція Нової української школи (2017). URL: <https://www.kmu.gov.ua/storage/app/media/reforms/ukrainska-shkola-compressed.pdf>.
3. Навчальні програми для загальноосвітніх навч. закл. із навчанням українською мовою. 1-4 класи (2011). Київ.
4. Недодатко, Н. Г. Формування навчально-дослідницьких умінь старшокласників: автореф. дис. на здобуття наук. ступеня канд. пед. наук: спец. 13.00.09 „Теорія навчання” Харків, 26 с. 2001.
5. Степанюк, К. (2012). Технологія проектування в початковій школі. 151 с. Донецьк.
6. Типові освітні програми 1-2 та 3-4 класи НУШ (2019). Київ.
7. Фалько, М. І. Формування дослідницьких умінь майбутніх учителів музики у вищих педагогічних закладах освіти (2005): дис... канд. пед. наук: 13.00.02. Київ, 229, с. 2005.
8. Андрущенко, В. Основні напрями оптимізації взаємодії практики і освіти в сучасному українському соціумі. Вища освіта України (2017). № 4. С. 5-12.
9. Концепція розвитку педагогічної освіти. URL: <https://mon.gov.ua/ua/npa/pro-zatverdzhennya-konceptsiyi-rozvitku-pedagogichnoyiosviti> (дата звернення: 20. 08. 2018).
10. Чайковська, Г. Б. (2020). Професійна підготовка майбутніх учителів початкової школи на засадах сталого розвитку. Науковий вісник Ужгородського університету. Серія: Педагогіка. Соціальна робота. Вип. 1. С. 138-142. URL: http://nbuv.gov.ua/UJRN/Nvuuped_2020_1_29.
11. Підготовка вчителів до викладання питань сталого розвитку (2015). Навчально-методичні матеріали для викладачів вищих педагогічних навчальних закладів та системи післядипломної педагогічної освіти: посібник / О. І. Пометун та ін. За ред. О. І. Пометун. Київ: Педагогічна думка, 120 с.

4.9. MODELING PARADIGM: FROM VISUAL LAYOUTING TO VIRTUAL 3D

4.9. ПАРАДИГМА МОДЕЛИРОВАНИЯ: ОТ КОНКРЕТНО-НАГЛЯДНОГО МАКЕТИРОВАНИЯ ДО ВИРТУАЛЬНОГО ТРЁХМЕРНОГО

Вступ. С незапамятных времён человеческому бытию присуще моделирование и макетирование (ММ), реализуя их посредством от простейших рисунков до компьютерного построения виртуальных трёхмерных объектов, зачастую используя технологии голографического представления. При этом парадигме (в нашем случае как целенаправленному, принятому научным сообществом, восприятию познавательной модели научной и педагогической деятельности), в образовательной сфере присуща многогранность и комплексность. Несмотря на естественное увеличение объема и сложности в овладении учебного материала, возрастания роли преподавателя и важности его непосредственного контакта со студентами, четко прослеживается тенденция (под лозунгом оптимизации учебного процесса и ограничение срока обучения в 4-5 лет) к сокращению так называемой «голосовой нагрузки» в виде лекционных, семинарских и лабораторно-практических занятий. Как правило, большинства студентов не интересуют ни дискуссии о правомерности, актуальности или несовременности методических приемов, ни длительные обсуждения о целесообразности расширения использования технических средств обучения с применением компьютерных технологий в виде электронных лекций, тестов, заданий для самостоятельной работы, что, прежде всего, характерно преподавательской среде. Очевидно, что в отличие от «меловой педагогики», компьютерные технологии дополнительно минимизируют непосредственное взаимодействие между преподавателем и студентами и зачастую не позволяют своевременно корректировать причины возникновения ошибок в познавательной деятельности студента. Кроме того, заангажированность современной молодежи так называемыми гаджетами в виде планшетов и смартфонов, которые бесспорно имеют свои плюсы в образовательной сфере, зачастую имеют и оборотную сторону при их чрезмерном использовании. У многих из них (прежде всего у студентов младших курсов) формируется ощущения некой «доступности» априорного знания (как правило, – поверхностного), приводящего к несерьезному отношению ко всей образовательной сфере вуза. Отсюда следует неадекватное отношение студента к занятиям (пропуски, опоздания, учеба спустя рукава и т.д.), приводящее к снижению качества его профессиональной подготовки. У таких студентов, как правило, не существует авторитетов. Они (в первую очередь это свойственно первокурсникам до первой сессии), заблуждаясь, расценивают процесс обучения в виде легкой прогулки, не задумываясь о том, что учение (обучение) – это тяжкий труд в овладении профессиональными навыками. И чем скорее они это осознают, тем продуктивнее будет и наша совместная с ними работа.

Методологія. Используя методику «от простого к сложному» с реализацией принципа «делай как я» целесообразно непосредственно привлекать студентов, как соавторов, в познавательный процесс формирования их профессиональной компетенции. В частности, наиболее действенным фактором, позволяющим своевременно корректировать даже причины возникновения ошибок в познавательной деятельности студента, является интенсивное их обучение с использованием ММ. Наглядным тому подтверждением являются внедрения в учебный процесс разработанных *совместно со студенчеством технических средств обучения в виде макетов*^{1120, 1121, 1122, 1123} для оснащения учебных

¹¹²⁰ Тарасенко Ю. С. Фізичні основи радіолокації. Дніпро: Пороги, 2011. С. 97.

¹¹²¹ Тарасенко Ю. С., Федотовский В. В. Аналоговый коррелятор АК-03. В сб. Краткий каталог экспонатов XXXI Всесоюзной выставки творчества радиолюбителей-конструкторов. Часть 1, с. 85, ВДНХ СССР, М., 1983.

¹¹²² Тарасенко Ю. С., Вожжов Д. В. Накопитель сигналов НС-01. В сб. Краткий каталог экспонатов XXXII Всесоюзной выставки творчества радиолюбителей-конструкторов. ВДНХ СССР, М., 1985.

¹¹²³ Тарасенко Ю. С., Качайлов П. А., Турчин В. В. Радиолокационный приемник РП-01. В сб. Краткий каталог экспонатов XXX Всесоюзной выставки творчества радиолюбителей-конструкторов. Часть II, ВДНХ СССР, М., 1987.

лабораторий и *утверждаемых приказом ректора как рационализаторские предложения*. В указанных макетах реализовано моделирование методов получения, в данном случае, радиолокационных сообщений и физических явлений, лежащих в основе функционирования радиолокации. Целесообразность такого подхода была predetermined условиями материально-технической базы вуза и в последствии не раз была оправдана ускоренным процессом совершенствования и возрастающей степенью интеграции (от вакуумной до функциональной) элементной базы радиоэлектроники. В конечном итоге созданные макеты и установки, позволили реализовать основополагающие методы получения сведений об объектах / целях в ограниченных объемах пространства при стандартном питании и соблюдении санитарных норм их эксплуатации. Некоторые из них^{1124, 1125} демонстрировались на выставках различного уровня и были неоднократно отмечены дипломами и медалями (золотой, серебряной и двумя бронзовыми) ВДНХ СССР.

Кроме указанного (и достаточно известного вузовской среде) макетирования, на сегодняшний день хорошо зарекомендовал непосредственный процесс моделирования с использованием компьютерных технологий. Данное направление давно и стабильно освещается в образовательной сфере, имея неоспоримые преимущества при совместном использовании (с целью подтверждения достоверности соответствия) с реализованными средствами макетирования. Компьютерное и физическое моделирование принципа неопределенности, свойственного не только радиолокации, (он – этот принцип, изучается и в атомной, и ядерной физике, и в квантовой механике и т.д.), посредством использования макетов по корреляционным способам приема и разрешения сигналов¹¹²⁶.

Количественно разрешающая способность в радиолокации оценивается минимальной разницей в координатах или скоростях объектов (целей), при которой возможно уверенное раздельное обнаружение целей и измерение параметров их движения. Так, радиолокационную информацию о расстоянии до цели получают по времени запаздывания отраженного сигнала, информацию о радиальной скорости цели – по доплеровскому сдвигу частоты. Причем для повышения разрешающей способности по дальности необходимо укорочение длительности зондирующих импульсов, т.е. расширение их спектра. Повышение разрешающей способности по скорости требует обратного – сужения спектра радиолокационного сигнала. Следовательно, одновременное безграничное повышение разрешающей способности по дальности и по скорости при использовании информационных параметров зондирующего сигнала невозможно, – их рост ограничен принципом неопределенности в радиолокации. При этом, в зависимости от применяемого способа вычисления корреляционного интеграла различают два равноценных по эффективности метода приема: корреляционный прием и метод согласованной фильтрации. Преимущества согласованной фильтрации (использование согласованных фильтров) – простота технической реализации и большая скорость выдачи данных, обусловленная тем, что обработка сигнала и выдача результирующих данных во времени не разделены, а происходят непрерывно по мере поступления входных сигналов. Преимущества корреляционного приема весьма эффективно реализуются при использовании периодически следующих зондирующих импульсов: за счет увеличения числа импульсов можно добиться требуемого отношения сигнал/шум на выходе взаимокорреляционного приемника. Фактически, с увеличением времени наблюдения (интегрирования) в n раз, сопровождается улучшение отношения сигнал / шум в \sqrt{n} раз. Именно в таких (подобных) случаях, когда нет ограничений на время интегрирования, практически применяется корреляционный приемник

¹¹²⁴ Удостоверение № 2867 За достигнутые успехи в развитии народного хозяйства СССР Главный комитет ВДНХ СССР награждает ЗОЛОТОЙ медалью Тарасенко Юрия Станиславовича. Главный комитет Выставки достижений народного хозяйства СССР. Постанов. от 10/X-83 г. № 610-Н.

¹¹²⁵ Удостоверение № 43728 За достигнутые успехи в развитии народного хозяйства СССР Главный комитет ВДНХ СССР награждает БРОНЗОВОЙ медалью Тарасенко Юрия Станиславовича. Главный комитет Выставки достижений народного хозяйства СССР. Постанов. от 26/VIII-87 г. №802-Н.

¹¹²⁶ Тарасенко Ю. С. Фізичні основи радіолокації. Дніпро: Пороги, 2011. с. 205.

(в нашем случае в учебном процессе использовали “Радиолокационный приемник РП-01” и “Аналоговый коррелятор АК-03”), а не согласованный фильтр.

Результати дослідження

Радиолокационный приемник РП-01¹¹²⁷



Рис. 1. Радиолокационный приемник РП-01

(Источник: собственная разработка авторов)

С помощью РП-01 (Рис. 1) обеспечивается:

☑ демонстрация принципа действия простейшего и квадратурного обнаружителей корреляционного типа импульсной радиолокационной станции с определением показателей качества обнаружения радиолокационных сигналов;

☑ изучение физических процессов как при обнаружении радиолокационных сигналов, так и при оптимальном неследящем измерении дальности и скорости цели;

☑ изучение принципов построения частотного и временного дискриминаторов корреляционного типа;

☑ исследование влияния на качество обнаружения основных параметров радиолокационных сигналов;

☑ исследование дискриминаторных характеристик в зависимости от уровня принимаемого сигнала, параметров опорных сигналов и шумов различной интенсивности;

☑ построение кривых обнаружения для сигналов с полностью известными и случайными параметрами;

☑ исследование влияния точности измерения частоты Допплера на точность измерения времени запаздывания;

☑ определение показателей качества обнаружителей при использовании других типов радиолокационных сигналов.

Функциональная схема такого радиолокационного приемника обнаружения и измерения импульсных сигналов (РП-01) приведена на Рис. 2.

РП-01 представляет собой комбинированный прибор, в состав которого входят следующие устройства:

- ◆ корреляционный обнаружитель (А1);
- ◆ корреляционный измеритель (А2);
- ◆ устройство индикаций и контроля (А3);
- ◆ источники электропитания (А4).

Каждое из этих устройств выполнено по функционально-блочному принципу, что обеспечивает удобство проведения профилактических и ремонтных работ. Все перечисленные устройства независимы друг от друга и могут работать самостоятельно.

Корреляционный обнаружитель осуществляет на фоне белого шума в полосе частот от 10 Гц до 10 МГц с амплитудой не менее 2 вольт оптимальную обработку импульсного радиосигнала со следующими параметрами:

- длительность импульса – 35 мкс;
- амплитуда не менее 2 вольт;
- частота заполнения – 1,3 МГц;

¹¹²⁷ Тарасенко Ю. С., Качайлов П. А., Турчин В. В. Радиолокационный приемник РП-01. В сб. Краткий каталог экспонатов XXX Всесоюзной в-ки творчества радиолюбителей-конструкторов. Часть II, ВДНХ СССР, М., 1987.

- период следования – 1 мс.

Корреляционный измеритель отвечает требованиям оптимальной реализации импульсных радиолокационных измерителей дальности и скорости целей.

Устройство индикации обеспечивает визуальный контроль и измерение во временной и частотной областях параметров обрабатываемых сигналов.

Источники питания обеспечивают штатную работу перечисленных выше блоков.

Работа установки

♦ Корреляционный обнаружитель (А1).

Корреляционный обнаружитель (А1) предназначен для исследования зависимости показателей качества обнаружения радиолокационных станций от параметров импульсных радиолокационных сигналов в процессе их обнаружения.

Функциональная схема устройства А1 (Рис. 3), включает:

- ▣ блок задающего генератора (ЗГ) – А1.1;
- ▣ блок генератора принимаемого сигнала и шумовой помехи (ГПС) – А1.2;
- ▣ блок генератора ожидаемого сигнала (ГОС) – А1.3;
- ▣ блок двухканального корреляционного обнаружителя (ДКО) – А1.4;
- ▣ индикатор показателей качества обнаружения – А1.5.

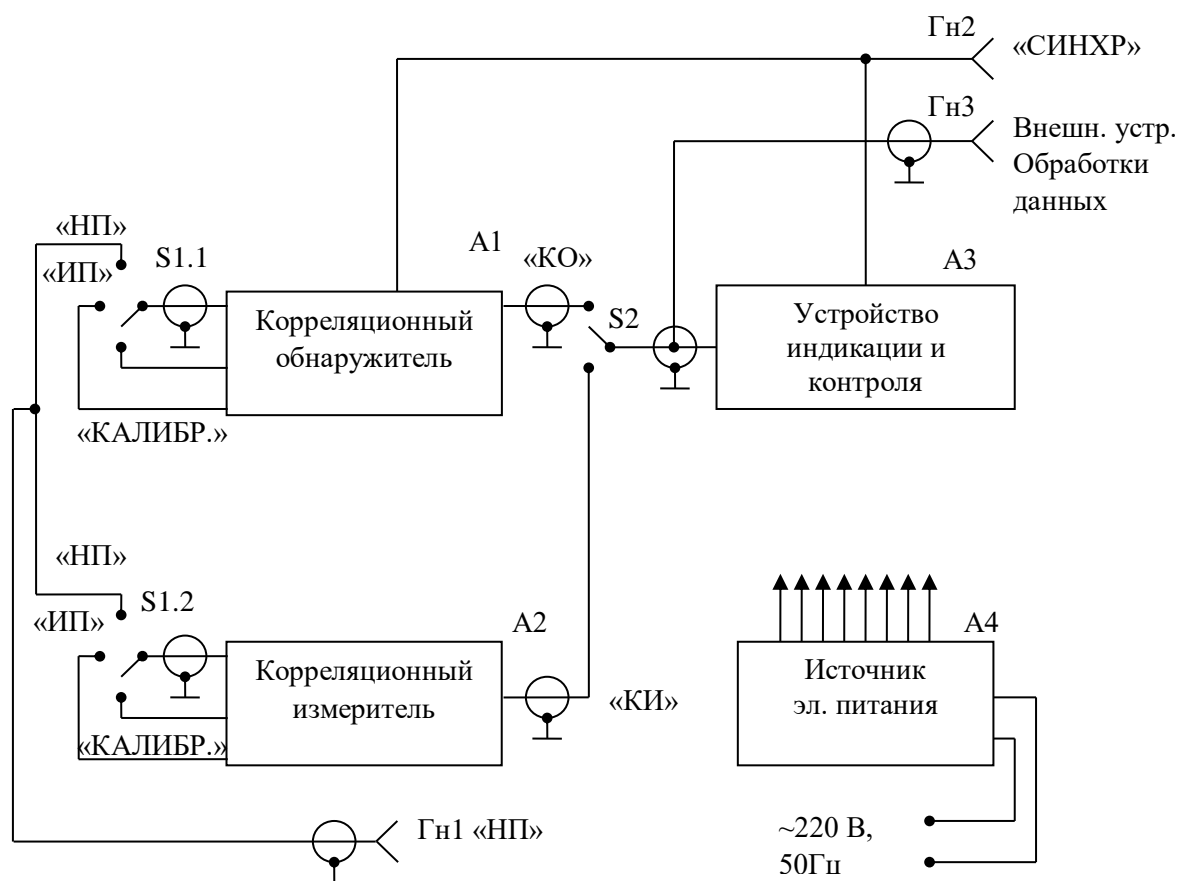

Вход неизвестной последовательности импульсов

S1. – «Род работы» («калибровка – ИП-НП»)

S2. – «кор.обн – кор. измер.» - тумблер подключения к устройству индикации и контроля.

Рис. 2. Функциональная схема радиолокационного приемника РП-01

Источник: собственная разработка авторов

Задающий генератор (А1.1) представляет собой автоколебательный мультивибратор на инверторах с дифференцирующими времязадающими цепями. Он обеспечивает синхронизацию работы блоков А1.2 (ГПС), А1.3 (ГОС) и индикатора показателей качества обнаружения блока А1.5. В качестве инверторов использованы логические элементы 2И-НЕ D2.3 и D2.4 (D2 – К155ЛА3).

Блок А1.2 обеспечивает имитацию радиолокационного сигнала, отраженного от цели и принятого РЛС. Согласно функциональной схеме, приведенной на Рис. 4, он дополнительно включает в себя:

- блок модулятора, осуществляющего имитацию флюктуации амплитуды отражённого сигнала;
- блок генератора шума, обеспечивающего имитацию шума на входе УВЧ приемного устройства РЛС;
- сумматор, реализующий аддитивную смесь сигнала и шума.



Рис. 3. Функциональная схема корреляционного обнаружителя (А1)
 Источник: собственная разработка авторов

На выходе блока А1.2 (ГПС) формируется последовательность радиоимпульсов на фоне шума, что и эквивалентно имитации принятого из эфира отражённого сигнала от цели. С выхода блока ГПС (А1.2) радиоимпульсы на фоне шума (с возможностью варьирования их амплитуды) поступают на вход блока А1.4 (ДКО). При этом ширина спектра шума выбрана достаточно большой по сравнению с шириной спектра полезного сигнала, что позволяет считать свойства помехи приближенными к свойствам идеального "белого" шума. Кроме того, в генераторе (А1.2) предусмотрена возможность изменения основных параметров сигнала: амплитуды, времени запаздывания и частоты, в результате чего реализуется имитация по изменению параметров радиолокационной цели, в частности: ее эффективной отражающей поверхности (σ), дальности до цели ($T_{\text{дал}}$) и скорости цели (V) соответственно.



Рис. 4. Функциональная схема блока А1.2, обеспечивающий имитацию радиолокационного сигнала, отраженного от цели и принятого РЛС.
 Источник: собственная разработка авторов

Кроме сигнала с выхода блока ГПС, на вход блока двухканального корреляционного обнаружителя (А1.4) поступают радиоимпульсы, генерируемые в блоке А1.3 (ГОС). Здесь блок А1.3 обеспечивает формирование двух опорных напряжений, имеющих относительный фазовый сдвиг 90° и регулируемое время их запаздывания относительно синхросигналов. Функциональная схема блока А1.3 приведены на Рис. 5, схемное решение которого аналогично блоку А1.2 (ГПС).

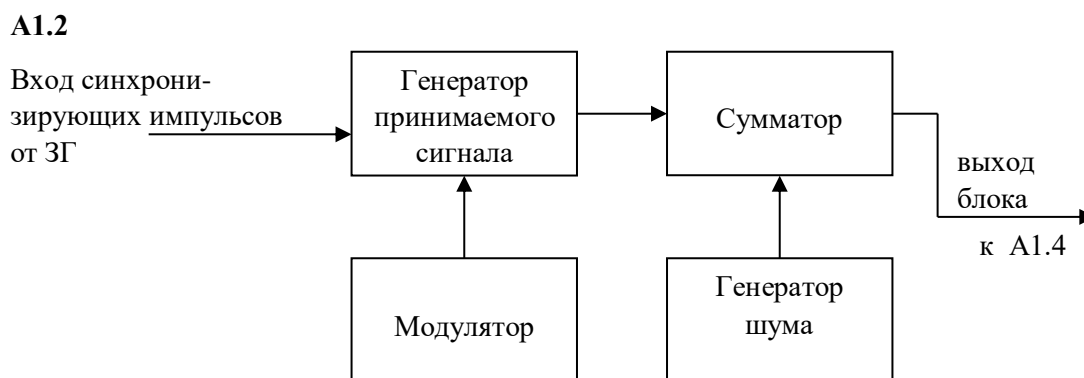

Рис. 5. Функциональная схема блока А1.3 для формирования опорных напряжений
Источник: собственная разработка авторов

Двухканальный корреляционный обнаружитель (А1.4), обеспечивающий режим оптимального обнаружения принимаемого сигнала с цифровым отображением (индикацией) величин вероятностей правильного обнаружения и ложной тревоги, построен в соответствии с функциональной схемой рис. 6 и состоит из следующих узлов:

- сумматора;
- порогового устройства;
- индикатора показателей качества обнаружения;
- двух простейших корреляционных обнаружителей (ПКО).

Оба канала ПКО идентичны и состоят из умножителей и интеграторов, после которых с помощью сумматора формируется выходной корреляционный сигнал. Этот сигнал поступает на пороговое устройство. Величину порога срабатывания можно изменять посредством потенциометров, вынесенных на лицевую панель прибора с шильдиками “ПУ” – пороговое устройство и “СГ” – синхронизирующий генератор.

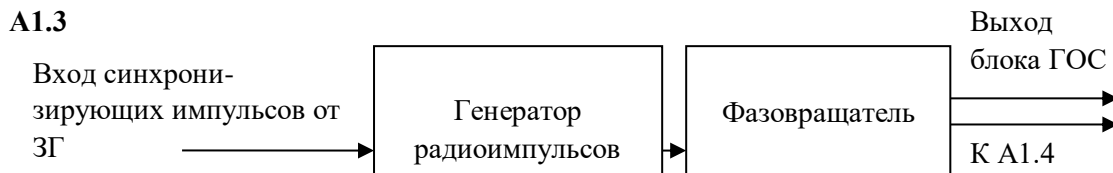
Сигнал с выхода порогового устройства поступает на вход счетчика превышений узла индикатора показаний качества обнаружения (см. Рис. 7). С выхода генератора синхронизирующих импульсов (ГСИ) сигнал поступает на формирователь временных интервалов, управляющий работой индикатора и формирующий "временные ворота" начала счета, конца счета и обнуления счетчиков.

Для питания корреляционного обнаружителя (А1) задействованы следующие источники электропитания устройства А4:

- постоянное стабилизированное напряжение $+5В$ при токе нагрузки в $1А$ и напряжении пульсации менее $50мВ$;
- постоянное стабилизированное напряжение $\pm 6В$ при токе нагрузки $250мА$ и напряжении пульсации менее $5мВ$.

Радиолокационный корреляционный измеритель (А2)

Радиолокационный корреляционный измеритель (А2) предназначен для изучения принципа работы неследящих оптимальных радиолокационных измерителей дальности и скорости цели.

Функциональная схема устройства А2, приведенная на рис. 8, включает:

- ☑ блок задающего генератора (ЗГ) – А2.1;
- ☑ блок генератора принимаемого сигнала и шумовой помехи (ГПС) – А2.2;
- ☑ блок генератора опорных сигналов (ГОС) – А2.3;
- ☑ блок дискриминатора (Д) – А2.4.



Рис. 6. Функциональная схема блока A1.4 для формирования опорных напряжений.
 Источник: собственная разработка авторов

Задающий генератор (A2.1) обеспечивает синхронизацию работы блоков A2.2 (ГПС) и A2.3 (ГОС), а также осуществляет формирование импульса запуска развертки осциллографического блока (A3.1).

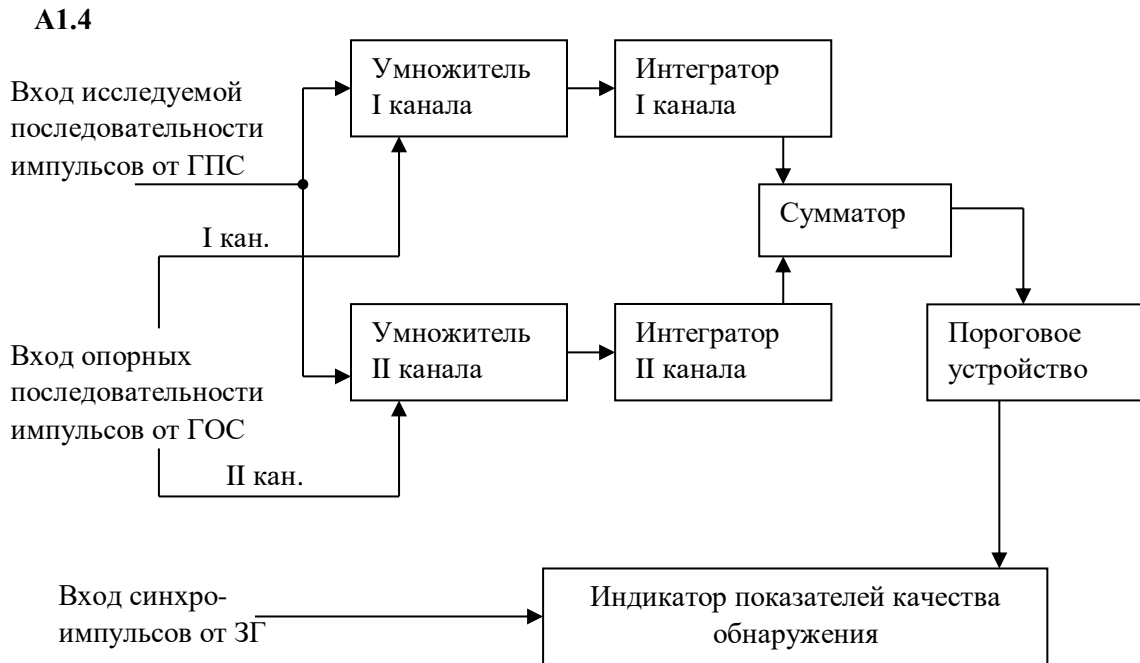

Рис. 7. Функциональная схема счетчика превышений узла индикатора показаний качества обнаружения
 Источник: собственная разработка авторов

На выходе ГПС (A2.2) формируются радиоимпульсы на фоне шума. Ширина спектра шума выбрана достаточно большой по сравнению с шириной спектра принимаемого сигнала – это позволяет с большим точностью считать свойства помехи приближенными к свойствам идеального "белого" шума. Амплитуда полезного сигнала, его задержка относительно синхроимпульса и частота могут изменяться. В результате этого имитируется изменение параметров радиолокационной цели: ее дальности, скорости и эффективной отражающей поверхности.

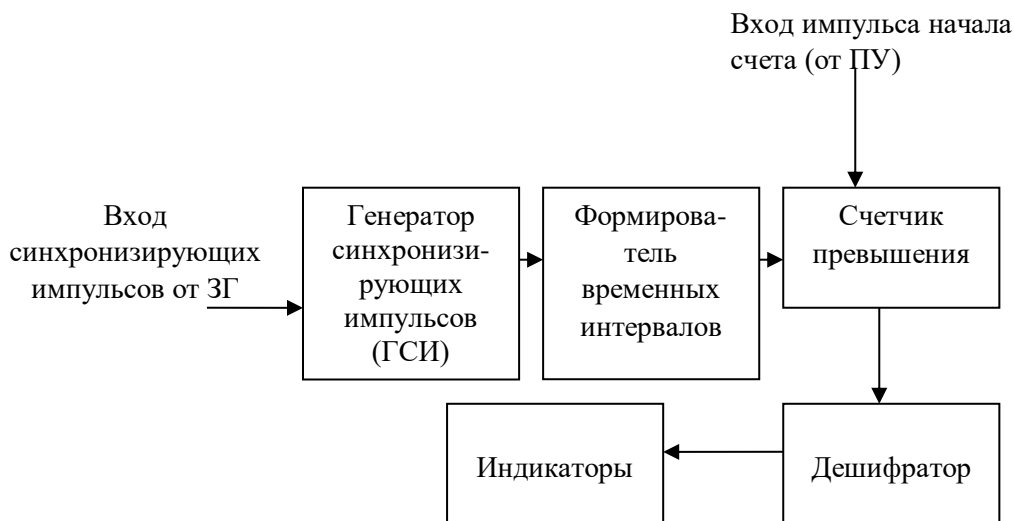

Рис. 8. Функциональная схема блока A2 радиолокационный корреляционный измеритель.

Источник: собственная разработка авторов

С выхода ГПС (A2.2) сигнал поступает в блок дискриминатора (A2.4). Туда же поступают радиоимпульсы, генерируемые блоком ГОС (A2.3) с изменяемыми временем задержки, длительностью и частотой.

Дискриминатор позволяет определять ошибку рассогласования ($\Delta\varepsilon$), как по времени, так и по частоте. При временном совмещении принимаемого и опорных сигналов и частотной расстройки опорных сигналов осуществляется формирование сигнала ошибки измерения скорости цели (частоты Допплера). При одинаковой частоте опорных сигналов и их временной расстройке формируется сигнал ошибки измерения дальности до цели, т.е. времени запаздывания.

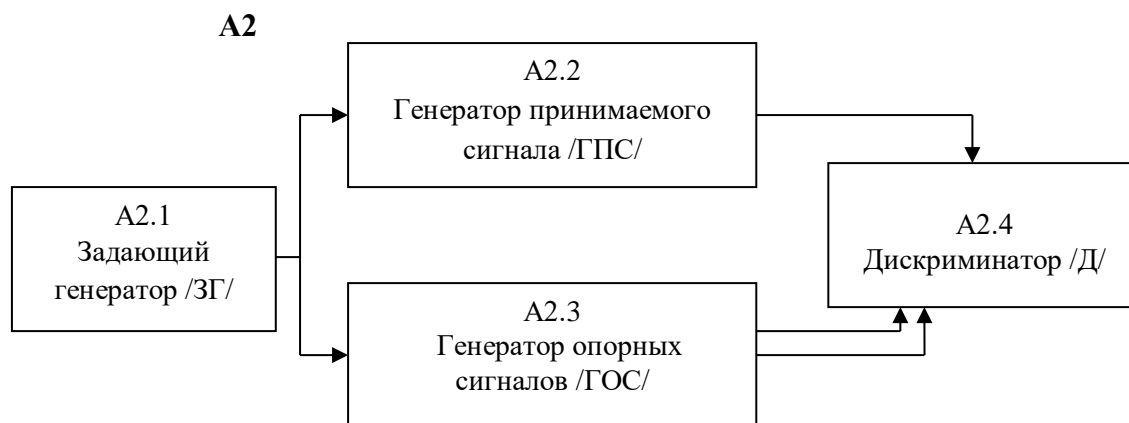
Изменение параметров опорных сигналов (Δt , τ , Δf) и принимаемого сигнала ($T_{\text{дал}}$, V , σ) позволяет осуществлять исследования, перечисленные выше.

Для питания радиолокационного корреляционного измерителя (A2) задействованы источники электропитания устройства A4 в виде:

- постоянного стабилизированного напряжения +5В при токе нагрузки в 250мА и напряжении пульсации менее 50 мВ;
- постоянного стабилизированного напряжения +10В при токе нагрузки в 250мА и напряжении пульсации менее 50 мВ.

♦ *Устройство индикации и контроля (A3)* предназначено для визуального наблюдения, а также измерения в частотной и временной областях параметров обрабатываемых сигналов. Согласно функциональной схеме, представлений на Рис. 9, оно (устройство A3) состоит из двух блоков: осциллографического (A3.1) и блока частототомера (A3.2).

▣ *Осциллографический блок* предназначен для наблюдения и исследования формы электрических процессов в диапазоне частот от постоянного тока до 1,5 мГц путем визуального наблюдения и измерения их временных и амплитудных значений. Функциональная схема блока A3.1 представлена на Рис. 10. Исследуемый сигнал, в зависимости от положения переключателя S1, подается непосредственно или через конденсатор на входной аттенюатор, который представляет собой компенсированный делитель напряжения. С выхода аттенюатора исследуемый сигнал поступает на вход усилителя вертикального отклонения, который усиливает его до величины, необходимой для отклонения луча на экране электронно-лучевой трубки (ЭЛТ). При этом, часть исследуемого сигнала через усилитель вертикального отклонения луча поступает на вход схемы синхронизации для обеспечения режима работы внутренней синхронизации всего устройства.

Для запуска развертки может быть использован также и внешний сигнал, поданный от задающего генератора устройства или A1, или A2 (т.е. обеспечивается режим внешней синхронизации), или напряжение питающей сети (т.е. осуществляется синхронизация от

сети). Схема синхронизации и запуска развертки вырабатывает короткие отрицательные импульсы постоянной амплитуды, независимо от величины и формы проходящего на вход сигнала. Благодаря этому достигается устойчивый запуск генератора развертки, вырабатывающего пилообразное напряжение.



Рис. 9. Функциональная схема блока А3 устройства индикации и контроля
 Источник: собственная разработка автора

Пилообразное напряжение усиливается до необходимой величины окончательным усилителем горизонтального отклонения луча и поступает на отклоняющие пластины ЭЛТ. Каскад формирования блокирующих импульсов вырабатывает импульсы, которые поступают на управляющую сетку ЭЛТ и гасят луч во время обратного хода пилообразного напряжения.

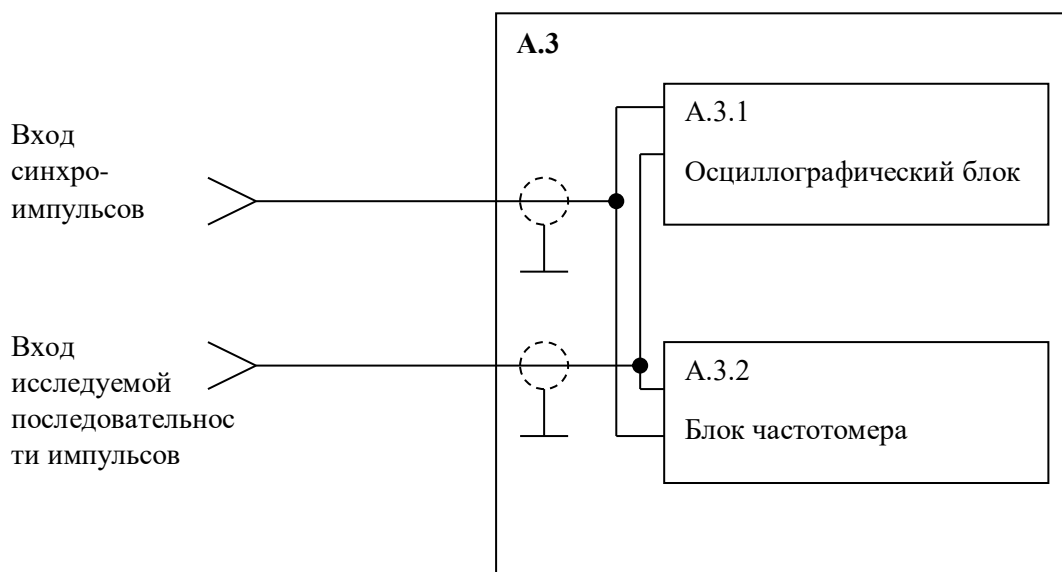

Рис. 10. Функциональная схема осциллографического блока А3.1.

Фактически блок А3.1, обеспечивающий возможность исследования формы электрических процессов в диапазоне частот от постоянного тока до 1,5 мГц, представляет собой стандартный осцилографический прибор и, следовательно, не требует детального схемотехнического рассмотрения.

▣ *Блок частотомера* предназначен для измерения в частотной и временной областях параметров обрабатываемых сигналов. Принцип действия этого блока основан на подсчете числа импульсов в течение определенного – “опорного” интервала времени. Согласно функциональной схеме, представленной на Рис. 11, исследуемый сигнал подается на вход формирователя импульсного напряжения. На его выходе формируются электрические колебания прямоугольной формы, соответствующие частоте входного сигнала, которые поступают далее на электронный ключ. Сюда же, через устройство управления, поступают и импульсы опорной частоты, открывающие ключ на определенное время. Длительность опорных импульсов больше длительности сформированных. Поэтому на выходе электронного ключа появляются пачки импульсов. Число импульсов в пачке подсчитывает двоично-десятичный счетчик. Его логическое состояние после закрывания ключа (т.е. по окончании опорного импульса) отображает блок цифровой индикации, работающий в течении времени, определяемом управляющим устройством. В режиме счета импульсов управляющее устройство блокирует источник опорных частот, двоично-десятичный счетчик ведет непрерывный счет поступающих на его вход импульсов, а блок цифровой индикации отображает результат счета.

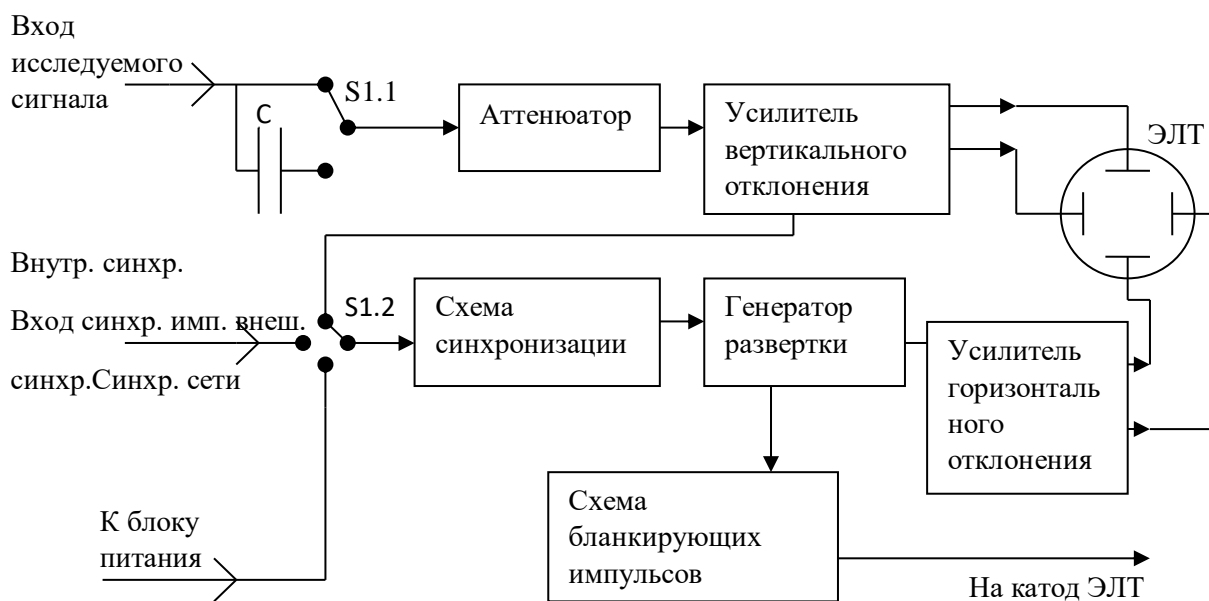

Рис. 11. Функциональная схема блока частотомера.

Для питания блока частотомера (А3.2) используется постоянное стабилизированное напряжение +5В при токе нагрузки 500мА, получаемое из устройства А4 (источники электропитания) прибора РП-01.

Таким образом, устройство контроля и индикации А3 прибора РП-01 обеспечивает возможность:

- наблюдения формы импульсов обеих полярностей с длительностью от 1мкс до 10 с и размахом от 1мВ до 300В;
- наблюдения периодических колебаний в диапазоне частот от 0,1 до $1,5 \cdot 10^6$ Гц;
- измерения амплитуд исследуемых сигналов от 5мВ до 120В;
- измерения временных интервалов от 1 микросекунды до 10 секунд;
- измерения частот исследуемых сигналов в диапазоне 1Гц - 10^7 Гц;
- непрерывного счета поступающих на его вход исследуемых импульсов.

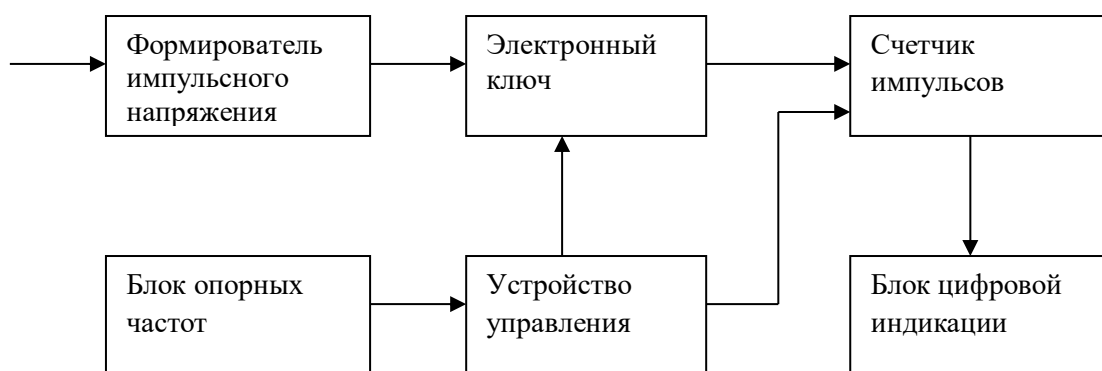
Аналоговый коррелятор АК-03^{1128, 1129}

Описываемое устройство, используемое как техническое средство обучения, относится к сфере моделирования (макетирования) оптимальной обработки радиолокационных сигналов и представляет собой специализированное корреляционное устройство, предназначенное для вычисления двумерной функции автокорреляции (так называемой функции неопределенности) и двумерных функций взаимной корреляции произвольных сигналов. При этом вывод информации в виде совокупности графиков сечений функции неопределенности тремя взаимно перпендикулярными плоскостями (трехмерного тела неопределенности) производится на индикаторе осциллографического типа (используется электро-лучевая трубка с большим послесвечением) в реальном масштабе времени. Последнее позволяет визуально оценивать такие характеристики, как уровень боковых лепестков функции неопределенности, их расположение, форму главного пика и т.д. Кроме того, встроенный блок цифровой индикации позволяет измерять разрешающие способности по дальности (во временной области τ) и по скорости (в доплеровской области смещения частоты $\pm\Delta\omega_d$), а также совместную разрешающую способность (в ω_d - τ области) используемого радиолокационного сигнала. Для этой цели служит встроенный имитатор фазоманипулированных кодовых последовательностей, где изменение кода осуществляется с помощью наборного поля, расположенного на передней панели установки. Число позиций регулируется в пределах от 1 до 18. Кроме того имеется дополнительный вход для подключения внешнего генератора сигналов. Аналоговый коррелятор АК-03 по своему функциональному построению (Рис. 13) во многом идентичен описанному выше РП-01.

Работа установки возможна в четырех режимах:

- # вычисление сечения функции неопределенности плоскостью, параллельной оси временной задержки;
- # вычисление сечения плоскостью, параллельной оси доплеровского сдвига частот;
- # вычисление сечения плоскостью, параллельной координатной плоскости "задержка-частота" (сечение по уровню);
- # вычисление семейства сечений (при этом наблюдается "трехмерное" изображение функции неопределенности).



Рису. 12. Аналоговый коррелятор АК-03.

Принцип действия.

В установке применяется метод последовательного корреляционного анализа, где вычисление функции неопределенности производится по точкам и визуализируется на ЭЛТ. Функциональная схема (см. Рис. 13) аналогового коррелятора АК-03 включает следующие функциональные блоки:

- ◆ генератор опорной кодовой последовательности;
- ◆ генератор исследуемой кодовой последовательности;

¹¹²⁸ Тарасенко Ю. С. Фізичні основи радіолокації. Дніпро: Пороги, 2011. с. 51.

¹¹²⁹ Тарасенко Ю. С., Федотовский В. В. Аналоговый коррелятор АК-03. В сб. Краткий каталог экспонатов XXXI Всесоюзной выставки творчества радиолюбителей-конструкторов. Часть 1, с. 85, ВДНХ СССР, М., 1983.

- ◆ блок управляемой задержки;
- ◆ блок корреляционной обработки;
- ◆ блок развертки;
- ◆ индикаторный блок:
- ◆ блок цифровом индикации;
- ◆ источник питания высоковольтный;
- ◆ блок питания;
- ◆ блок кодирования длины последовательности.



Рис. 13. Функциональная схема аналогового коррелятора АК-03.

Имеющийся в блоке управляемой задержки задающий генератор вырабатывает синхронизирующие импульсы, запускающие генераторы опорной и исследуемой кодовой последовательности, причем синхроимпульсы в канале опорного сигнала появляются с задержкой относительно синхроимпульсов в канале исследуемого сигнала. Время задержки под действием управляющего напряжения, поступающего с блока развертки, изменяется пропорционально ему. Управляющее напряжение имеет ступенчато-пилообразную форму. Переход к последующим ступеням осуществляется по окончании кода в канале опорного сигнала. При этом время задержки опорного сигнала относительно исследуемого изменяется дискретно в паузах между появлениями сигнала. За каждый из периодов опорного сигнала производится корреляционная обработка опорного и исследуемого сигналов, заключающаяся в их перемножении и последующего интегрировании результата перемножения. На выходе блока корреляционной обработки, таким образом, формируется напряжение, пропорциональное значениям функции неопределенности, вычисленной в равноудаленных точках оси временной задержки. Это напряжение подается на индикаторный блок. Таким образом, осуществляется вычисление сечения функции неопределенности плоскостью, параллельной оси временной задержки.

Для получения сечения, параллельного оси доплеровского сдвига частот, в состав блока корреляционной обработки входит генератор сдвига частот. Сдвиг частоты также может изменяться синхронно с напряжением развертки. При одновременном изменении доплеровского сдвига частот, так и времени задержки осуществляется вычисление функции неопределенности в нескольких сечениях. Для измерения времени задержки и доплеровского сдвига частот в фиксированной точке вычисления функции неопределенности служит блок цифровой индикации.

Таким образом с помощью АК-03 можно исследовать в области ω_d - τ не только функции корреляции одиночного видеоимпульса или сигнала с кодом Баркера, но и других кодовых

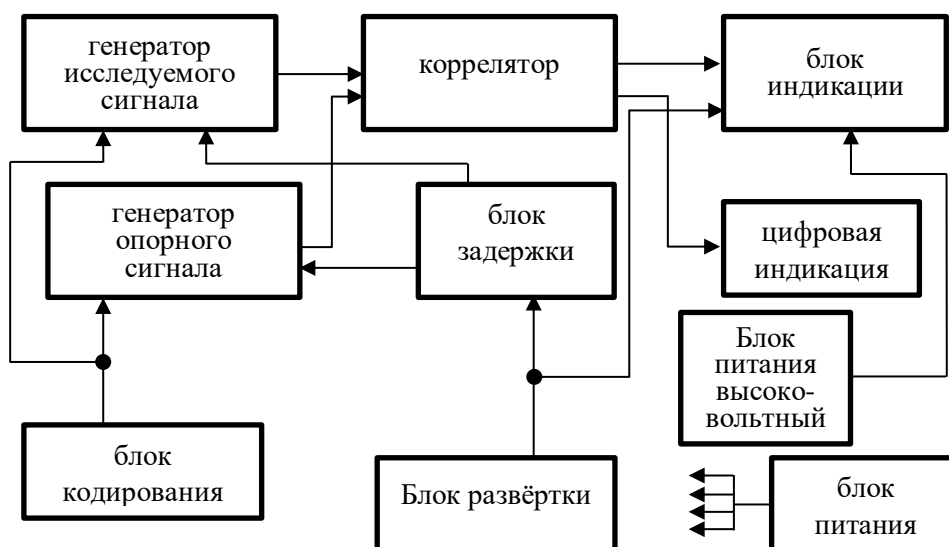
последовательностей, задаваемых посредством 18-ти разрядного наборного поля, вынесенного на переднюю панель макета.

Принципиальные схемы блоков макета АК-03 (как и РП-01) приведены непосредственно в ¹¹³⁰, а его основные технические характеристики следующие:

- время анализа не более 0,3 сек;
- число точек вычисления функции неопределенности можно изменять от 100 до 600;
- ширина полосы исследуемых сигналов до 1МГц;
- максимальное время задержки 0,2 мсек;
- максимальный сдвиг частоты 50 кГц;
- потребляемая мощность не более 150 Вт;
- габариты и вес соответственно 230x750x450 мм и 25 кг.

Выводы. Изложенное выше на примере физического макетирования принципа неопределенности в радиолокации, (а ведь озвучено только 2 из 20 макетов, внедрённых в качестве технических средств обучения посредством оформления рацпредложений в оснащение учебного процесса), подтверждает значимость технического макетирования с последующим аналитическим сопоставлением результатов компьютерного моделирования и предопределяет целесообразность привлечения студенческого сообщества (даже с первого курса) к творческой педагогической среде, успешно работающей в области виртуального моделирования, используя, например, достаточно современные и не сложные программные продукты вида LabView ^{1131, 1132, 1133, 1134, 1135}. В частности в ¹¹³⁶ доказательно демонстрируются возможности программной среды LabView в области цифровой обработки сигналов, радиоэлектроники, электродинамики и распространения радиоволн, компьютерных измерений и автоматизации эксперимента. Поэтому достаточно сказать, что такая виртуальная реализация (как радиочастотных сигналов, так и электронных устройств) позволяет качественно проводить любой учебный процесс, повышая профессиональный уровень подготовки студенчества. Так и хочется воскликнуть: «Где и как можно найти столь “бюджетные” и благородные пути создания аппаратуры та способы привлечения студенчества к повышению своего профессионализма?» С их помощью (при использовании программных продуктов вида LabView и аналогичных им) успешно доказательно обеспечиваются и практикумы, и лабораторные работы, и даже исследования во многих образовательных областях. Всё это немаловажно для любых последующих аспектов вузовского бытия, в котором каждый преподаватель, на каждой своей лекции, сдает экзамен перед своим визави, – студенческими группами. ^{1137, 1138}

Таким образом, объединив воедино физическое макетирование, компьютерно-математическое моделирование с поэтапным овладением методик виртуального их воплощения (вплоть до трёхмерного представления) в некий познавательный симбиоз, ВБ –

¹¹³⁰ Тарасенко Ю. С. Фізичні основи радіолокації. Дніпро: Пороги, 2011. с. 201.

¹¹³¹ Евдакимов Ю. К., Линдваль В. Р., Щербаков Г. И. LabVIEW для радиоинженера: от виртуальной модели до реального прибора. Практическое руководство для работы в программной среде LabVIEW. – М.: ДМК Пресс, 2007. – 400 с.

¹¹³² Жарков Ф. Д., Каратаев В. В., Никифоров В. Ф., Панов В. С. Использование виртуальных инструментов LabView / Под ред. К. С. Демирчяна и В. Г. Миронова. – М.: Радио и связь, 1999. – 268 с.

¹¹³³ Батоврин В. К., Бессонов А. С., Мошкин В. В., Папуловский В. Ф. LabView практикум по основам измерительных технологий. – М.: ДМК Пресс, 2005. – 208 с.

¹¹³⁴ Батоврин В. К., Бессонов А. С., Мошкин В. В. LabView: практикум по электронике и микропроцессорной технике. – М.: ДМК Пресс, 2005. – 182 с.

¹¹³⁵ Бутырин П. А., Васильковская Т. А., Каратаев В. В. Материкин С. В. Автоматизация физических исследований и эксперимента: компьютерные измерения и виртуальные приборы на основе LabView 7 (30 лекций) / Под ред. П. А. Бутырина. – М.: ДМК Пресс, 2005. – 264 с.

¹¹³⁶ Суранов А. Я. LabView 7: Справочник по функциям. – М.: ДМК Пресс, 2005. – 512 с.

¹¹³⁷ Пейч Л. И., Точилин Д. А., Поллак Б. П. LabView для новичков и специалистов. – М.: Горячая линия – Телеком, 2004. – 384 с.

¹¹³⁸ Тревис Дж. LabView для всех. – М.: ДМК Пресс, 2004. – 544 с.

(учитель-наставник и студент) обречены на успех. Да осилит дорогу идущий и страждущий её преодолевать хотя бы до уровня компетенции магистра.

Литература

1. Тарасенко Ю. С. Фізичні основи радіолокації. Дніпро: Пороги, 2011. 487 с.
2. Тарасенко Ю. С., Федотовский В. В. Аналоговый коррелятор АК-03. В сб. Краткий каталог экспонатов XXXI Всесоюзной выставки творчества радиолюбителей-конструкторов. Часть 1, с. 85, ВДНХ СССР, М., 1983.
3. Тарасенко Ю. С., Вожжов Д. В. Накопитель сигналов НС-01. В сб. Краткий каталог экспонатов XXXII Всесоюзной выставки творчества радиолюбителей-конструкторов. ВДНХ СССР, М., 1985.
4. Тарасенко Ю. С., Качайлов П. А., Турчин В. В. Радиолокационный приемник РП-01. В сб. Краткий каталог экспонатов XXXIII Всесоюзной выставки творчества радиолюбителей-конструкторов. Часть II, ВДНХ СССР, М., 1987.
5. Удостоверение № 2867 За достигнутые успехи в развитии народного хозяйства СССР Главный комитет ВДНХ СССР награждает ЗОЛОТОЙ медалью Тарасенко Юрия Станиславовича. Главный комитет Выставки достижений народного хозяйства СССР. Постанов. от 10/X-83 г. № 610-Н.
6. Удостоверение № 43728 За достигнутые успехи в развитии народного хозяйства СССР Главный комитет ВДНХ СССР награждает БРОНЗОВОЙ медалью Тарасенко Юрия Станиславовича. Главный комитет Выставки достижений народного хозяйства СССР. Постанов. от 26/VIII-87 г. № 802-Н.
7. Евдакимов Ю. К., Линдваль В. Р., Щербаков Г. И. LabVIEW для радиоинженера: от виртуальной модели до реального прибора. Практическое руководство для работы в программной среде LabVIEW. – М.: ДМК Пресс, 2007. – 400 с.
8. Жарков Ф. Д., Каратаев В. В., Никифоров В. Ф., Панов В. С. Использование виртуальных инструментов LabView / Под ред. К. С. Демирчяна и В. Г. Миронова. – М.: Радио и связь, 1999. – 268 с.
9. Батоврин В. К., Бессонов А. С., Мошкин В. В., Папуловский В. Ф. LabView практикум по основам измерительных технологий. – М.: ДМК Пресс, 2005. – 208 с.
10. Батоврин В. К., Бессонов А. С., Мошкин В. В. LabView: практикум по электронике и микропроцессорной технике. – М.: ДМК Пресс, 2005. – 182 с.
11. Бутырин П. А., Васьковская Т. А., Каратаев В. В. Материкин С. В. Автоматизация физических исследований и эксперимента: компьютерные измерения и виртуальные приборы на основе LabView 7 (30 лекций) / Под ред. П. А. Бутырина. – М.: ДМК Пресс, 2005. – 264 с.
12. Суранов А. Я. LabView 7: Справочник по функциям. – М.: ДМК Пресс, 2005. – 512 с.
13. Пейч Л. И., Точилин Д. А., Поллак Б. П. LabView для новичков и специалистов. – М.: Горячая линия – Телеком, 2004. – 384 с.
14. Тревис Дж. LabView для всех. – М.: ДМК Пресс, 2004. – 544 с.

4.10. DEVELOPMENT OF THE INTERNAL SYSTEM OF EDUCATION QUALITY ASSURANCE: THEORETICAL AND APPLIED ASPECT

4.10. РОЗБУДОВА ВНУТРІШНЬОЇ СИСТЕМИ ЗАБЕЗПЕЧЕННЯ ЯКОСТІ ОСВІТИ: ТЕОРЕТИКО-ПРИКЛАДНИЙ АСПЕКТ

Якість, як наукова категорія, визначається міжнародними стандартами як сукупність характеристик об'єкта, що відносяться до його здатності задовольняти встановлені та передбачувані потреби.¹¹³⁹

Теоретики й практики у сфері менеджменту якості вважають, що якість не має меж і що якість слід не контролювати, її слід виробляти.

Ще донедавна про якість освіти, її складові, критерії та показники здебільшого говорили науковці на рівні теоретичних досліджень: М. Поташник про управління якістю освіти; Т. Лукіна про державне управління якістю загальної середньої освіти в Україні; В. Лунячек про якість освіти в контексті державної кадрової політики; О. Ляшенко, С. Шишов, В. Кальней про моніторинг якості освіти; В. Гуменюк, О. Овчарук, І. Булах, О. Темченко та інші про складові якості різних ступенів освіти. Таке різнобарв'я підходів до розгляду даного поняття свідчить, на думку О. Овчарук, про те, що поняття якості освіти є дискусійним не тільки у вітчизняних, а й у міжнародних колах.¹¹⁴⁰

Якість освіти відповідно до Закону України «Про освіту»¹¹⁴¹, визначається як відповідність результатів навчання вимогам, встановленим законодавством, відповідним стандартом освіти та/або договором про надання освітніх послуг. Якість результату сьогодні розробляється в межах компетентнісного підходу й розглядається як зміни в компетентності здобувача освіти, оцінка яких входить як складова частина до освітнього процесу.

Що ж стосується практики, то про якість освіти, необхідність розроблення систем якості, то це актуалізувалось із прийняттям Законів України «Про освіту» та про «Повну загальну середню освіту», якими передбачається наявність внутрішньої системи забезпечення якості освіти в кожному освітньому закладі.

Проте слід відмітити плідну роботу керівників закладів освіти всіх рівнів, які завжди прагнули до отримання якнайкращих (у побутовому розумінні – якісних) результатів у діяльності своїх освітніх установ.

Отже, основними проблемами, що виступають предметом обговорень як теоретиків так і практиків сьогодні, є якість навчальних досягнень здобувачів освіти, якість результату освіти, якість діяльності освітніх закладів, якість надання освітніх послуг тощо.

У Законі України «Про освіту» розмежовуються поняття «якість освіти» та «якість освітньої діяльності». Перше розглядається через призму результатів освіти, тоді як друге трактується як процеси, що забезпечують здобуття особами якісної освіти.

Виходячи з цього, є сенс говорити про теорію й практику саме якості освіти та теорію й практику управління нею. Кожна складова містить певний набір критеріїв і показників, які дозволяють оцінити систему за внутрішніми й зовнішніми параметрами.

Якість освіти як суб'єкт управлінського впливу містить такі елементи: якість системи, якість процесу, якість результату.

Відповідно до основного принципу менеджменту якості (принцип відображення) якість особистості випускника (якість результату) є відображенням якості самої системи та якості процесів, що в ній відбуваються.

Відтак, виникають два запитання: як сьогодні управляти якістю освіти та за якими напрямками її оцінювати?

¹¹³⁹ Алексеев В. Стандарт ISO 9001 реализовать легко. Методы менеджмента качества. 2005. № 2. С. 52-53.

¹¹⁴⁰ Збірник матеріалів з досвіду управлінської діяльності та методичної роботи. До підсумкової колегії МОН України. Чернівці: Букрек, 2007. 140 с.

¹¹⁴¹ Закон України «Про освіту». URL: <https://zakon.rada.gov.ua/laws/show/2145-19#Text>.

Відповідь на перше запитання науковці вбачають у запровадженні в державі усталеної системи освітнього моніторингу, яка базується на сучасній освітній статистиці, засобах її автоматизованої обробки й ефективній системі прийняття управлінських рішень на всіх рівнях влади.

Відповідь на друге запитання ще донедавна була відкритою.

Сьогодні ж розглядаються, як варіанти, так і напрямки оцінювання якості освіти: якість організації освітнього процесу, якість змісту та результату освіти.

Перший із них оцінюється через відповідність Державному стандарту України, санітарно-гігієнічним нормам, вимогам до устаткування й забезпечення освітнього процесу тощо.

Щодо другого напрямку (якість змісту освіти), то його оцінювання передбачає проведення експертизи освітньої програми, робочого навчального плану закладу освіти, навчальних програм педагогів тощо.

Якість же результату освіти, як відповідності соціальному замовленню, розробляється в межах компетентнісного підходу й розглядається як зміни в компетентності здобувача освіти, оцінка яких входить як складова частина до освітнього процесу.

Освіта – це сфера, у якій реалізація сукупного ефекту немінуча: зміни в організації освітнього процесу та змісті освіти обов'язково знайдуть своє відображення в результаті освіти. При цьому слід пам'ятати про те, що різні чинники по-різному можуть впливати на якість як освітніх процесів, так і на якість результату освіти.

До таких, що підвищують якість, можна віднести, наприклад, перманентну систему підвищення кваліфікації педагогічних кадрів, удосконалення обладнання, інформатизацію педагогічної й управлінської діяльності тощо. Тоді, як низький рівень кваліфікації вчителів, недостатнє фінансування закладів освіти, перевантаження педагогів, загальнодержавна економічна криза тощо знижують якість як освітнього процесу, так, зрозуміло, і його результату.

При цьому логічно зазначити, що різні учасники освітнього процесу, будучи зацікавленими в отриманні найкращих результатів, по-різному трактують показники його якості. Зокрема, для батьків якість освітнього процесу визначається через розвиток індивідуальності їхніх дітей, результати освітньої роботи конкретно з їхньою дитиною; для вчителів – через наявність якісного навчального плану, забезпеченого навчальними матеріалами або через позитивну оцінку їхньої діяльності керівництвом та батьками чи успішне засвоєння їх предмету здобувачами освіти; учні якість освіти, безсумнівно, пов'язують із внутрішньошкільним кліматом; для бізнесу та промисловості якість освіти співвідноситься з життєвою позицією, уміннями й навичками, знаннями випускників; для керівника якість освіти – це висока оцінка діяльності педагогів батьками й дітьми, підвищення престижу та іміджу закладу освіти тощо.

Отже, погляди виробника й споживача не завжди збігаються. Часто трапляється, що чудова й корисна продукція або послуга не сприймаються споживачами як якісна. Особливо гостро ця проблема стоїть у галузі освіти. Відмова від єдиної державної системи навчання, від багатьох давно усталених традицій і введення нових (тестування, зовнішнє незалежне оцінювання, подовження часу навчання в школі, інтенсивний розвиток системи недержавного освіти тощо) виводить проблему якості освіти в ряд пріоритетних державних і суспільних проблем.

Останні десятиліття стали для шкільної освіти в Україні періодом інтенсивного пошуку нових ідей розвитку. У теорії й на практиці активно розроблялися питання диференціації, профілізації, гуманізації, інтеграції. Але жодну з цих концепцій не можна розглядати як головну, всеохоплюючу в складній системі шкільної освіти.

Саме якість освіти виступає узагальненою мірою ефективності функціонування освітньої системи, важливим показником успіху школи, і тому управління ним стає пріоритетним у роботі директора закладу.

При оцінці якості освіти слід виділити такі положення: вона повинна не зводиться тільки до перевірки знань учнів (хоча це залишається одним із показників якості освіти), її слід проводити комплексно, розглядаючи освітній заклад у всіх напрямках його діяльності.

Виходом із ситуації, що склалася, є не оцінювання якості, а створення умов для саморозвитку освітньої системи. Організаційним механізмом такого саморозвитку має стати внутрішня система забезпечення якості освіти кожного закладу (далі – ВСЗЯО).

Щодо мети роботи ВСЗЯО, то нею передбачається організація процесу вдосконалення освітньої системи загалом та окремих її складових. Сформульована в такий спосіб, вона не констатує готівковий рівня якості, а передбачає постійний пошук шляхів його підвищення. І це означає, що така мета є недосяжною. Реально підвищення якості освіти представляється як поступовий процес наближення до ідеальних уявлень зацікавлених сторін.

Відтак, стійка тенденція до підвищення якості освіти можлива за умови систематичності й циклічності роботи ВСЗЯО за таким алгоритмом:

- якісний аналіз стану системи й постановка мети;
- проведення моніторингу;
- визначення шляхів для вдосконалення;
- укладання рішень та їхня реалізація;
- постановка цілей наступного етапу (циклу).

Сьогодні заклади загальної середньої освіти України своєю більшістю знаходять на другому етапі розбудови ВСЗЯО: визначення компонентів ВСЗЯО та розроблення структури Положення про ВСЗЯО. Що стосується структури, то вона запропонована Міністерством освіти й науки України, Законом України «Про освіту». При цьому не виключається можливість закладу освіти запропонувати власну структуру, яка обов'язково має враховувати, зокрема, такі напрямки діяльності із забезпечення якості освіти, як:

- оцінювання навчальних досягнень здобувачів освіти,
- педагогічна та управлінська діяльність за чітко визначеними критеріями, правилами й процедурам;
- ресурсне забезпечення освітнього процесу;
- розроблення інформаційної системи управління закладом освіти;
- створення інклюзивного середовища.

Спираючись на рекомендації з розбудови ВСЗЯО у закладах загальної середньої освіти, надані Державною службою якості освіти України директорам шкіл,¹¹⁴² адміністрація Харківської спеціалізованої школи І-ІІІ ступенів з поглибленим вивченням окремих предметів № 16 Харківської міської ради Харківської області імені В. Г. Сергєєва почала роботу в цьому напрямку з розроблення Стратегії розвитку закладу освіти (далі – Стратегія) на період 2021-2026 роки.

У Стратегії враховано особливості періоду її реалізації:

- загальна невизначеність перспектив виходу з пандемії COVID-19, небезпека рецидивів цієї або виникнення інших масштабних надзвичайних ситуацій та пов'язане з цим зростання вимог щодо спроможності закладів освіти забезпечувати стійкість освітнього процесу в кризових умовах;
- продовження реалізації реформи освіти в Україні з планованим виходом на етап запуску профільної старшої школи в період з 2024 по 2027 роки; запровадження інституційного аудиту закладів загальної середньої освіти та зростання вимог до внутрішньої системи моніторингу якості освіти, запровадження нових стандартів базової та повної 12-річної середньої освіти;
- реформування системи освіти України за стандартами ЄС, що вимагає більшої уваги до формування в потенційних вступників до закладів вищої освіти лідерських якостей,

¹¹⁴² Бобровський М. В, Горбачов С. І., Заплотинська О. О. Рекомендації до побудови внутрішньої системи забезпечення якості освіти в закладі загальної середньої освіти. Київ: Державна служба якості освіти, 2019. 240 с.

навичок комунікації, у тому числі вільного спілкування англійською мовою, критичного мислення, командної співпраці та креативності в розв'язанні проблем;

○ особливості «епохи Інтернету» та соціально-психологічні особливості учнів «покоління Z», що зумовлюють зміну ролі вчителя та підходу до навчання, при якому потрібно не стільки інформувати, скільки вибудовувати урок таким чином, щоб викликати в учнів потребу вчитися та спрямовувати їх до самостійного навчання.

Ураховуючи зазначене вище Стратегією мають бути розв'язані такі завдання:

○ визначити риси, що творять власне обличчя школи, і принципи, на яких має ґрунтуватися життєдіяльність усіх учасників освітнього процесу;

○ визначити та обґрунтувати пріоритетні завдання розвитку на наступні п'ять років та окреслити основні кроки, спрямовані на їх виконання;

○ допомогти всім членам шкільної громади осмислити стратегію розвитку закладу та стимулювати їх активну участь у її реалізації.

Стратегія реалізується через створення умов для освітнього процесу, проведення моніторингу якості знань та надання освітніх послуг, створення умов для професійного розвитку педагогічних кадрів, забезпечення матеріально-технічної бази й прозорості та відкритості роботи закладу.

Для реалізації основних завдань Стратегії розроблені проекти із визначенням шляхів їх реалізації: «Я-європеєць, Я-українець, Я-громадянин. Особистість-лідер у сучасному просторі», «Колаборація «Школа і сім'я», «Комфортна школа», «Професійне зростання педагога», «Єдиний діджиталізований простір».

Так, проект «Я-європеєць, Я-українець, Я-громадянин. Особистість-лідер у сучасному просторі» має на меті виховання в дітей патріотизму, духовно-моральних і соціальних цінностей, готовності до активного прояву в різних сферах життя суспільства, особистої відповідальності за долю й єдність країни; формування позитивної громадської думки щодо євроінтеграційного курсу України; ознайомлення якомога ширшого кола громадськості з європейськими цінностями та традиціями; популяризація загального європейського культурного надбання серед громадськості, зокрема, молоді; поширення ідеї європейської ідентичності серед громадян країни, утвердження спільних європейських цінностей; формування духовно й фізично здорової, інтелектуально, культурно та всебічно розвинутої особистості, що нерозривно пов'язує свою долю з майбутнім рідного міста, України та Європи.

Метою проекту «Комфортна школа» стало створення в закладі сучасного та безпечного освітнього середовища, яке сприятиме творчому розвитку й мотивації учнів до навчання.

На залучення батьків до активної участі в розвитку освіти, до суспільного управління закладом освіти, формування особистих рис громадянина України шляхом гармонійного поєднання шкільного та сімейного виховання, традицій спрямовано проект «Колаборація «Школа і сім'я».

Зусилля адміністрації школи та вчителів у реалізації проекту «Професійне зростання педагога» спрямовуються на підвищення професійної компетентності педагогічних кадрів, збереження та розвиток творчого потенціалу всього колективу.

Реалізація проекту «Єдиний діджиталізований простір» сприятиме формуванню єдиного інформаційно-освітнього простору з рівноправним доступом усіх учасників освітнього процесу до інформаційно-освітніх ресурсів, роботі вчителя зі зручними та ефективними інструментами для підготовки та проведенні занять; використанню ЄПІ як ефективного інструменту управління якістю освіти на сучасному рівні; підвищенню ІКТ-компетентності всіх учасників освітнього процесу.

Результати такої роботи передбачають досягнення відповідних результатів, які вбачаються як:

- поступове збільшення контингенту учнів закладу освіти;
- вихід на унормовані показники щодо кількості учнів у класі;
- стійка тенденція до зниження показників нещасних випадків;

- стійка тенденція до зростання рівня навчальних досягнень учнів закладу освіти (за результатами внутрішньошкільних та зовнішніх моніторингових досліджень);
- стійка тенденція до підвищення рейтингу закладу освіти за результатами ДПА у форматі ЗНО;
- популяризація патріотичного руху серед молоді;
- створення умов для успішної реалізації Soft skills та інших загальножиттєвих навичок;
- створення незалежного інформаційного середовища для використання його в освітньому процесі;
- відповідність якості освітнього простору закладу чинним стандартам (безпечний, моральний, сповнений довіри, вільний, демократичний, патріотичний, відкритий);
- орієнтація шкільної громади на сталий розвиток і партнерські стосунки;
- забезпечення профільної освіти старшокласників (поглиблене вивчення англійської мови);
- академічна, економічна та фінансова автономія закладу освіти;
- поступове введення в практику сертифікації педагогічних працівників;
- осучаснення навчальних кабінетів, благоустрій приміщень та прилеглої території школи;
- ініціативні органи управління закладом освіти та органи учнівського самоврядування;
- функціонуюча модель моніторингу та самооцінювання якості освітніх послуг у школі;
- налагодження ділових партнерських зв'язків із закладами освіти;
- злагоджена робота всіх ланок освітнього процесу школи як результат ефективного менеджменту;
- учитель, мотивований на результат, готовий до професійного саморозвитку;
- підвищення рівня довіри батьків до освітнього закладу;
- об'єднання в єдиному інформаційному просторі учнів, педагогів та сім'ї;
- створення комп'ютерної інфраструктури закладу освіти;
- об'єднання вчителів різних спеціальностей для роботи з середовищем G Suite;
- використання комп'ютерів для контролю навчальних досягнень учнів з боку учителів та батьків.

Сьогодні в школі ведеться активна робота щодо розробки Положення про внутрішню систему забезпечення якості освіти. До неї залучені педагоги, представники батьківської громади та учнівського самоврядування. Члени робочої групи визначилися з компонентами ВСЗЯО: освітнє середовище, система оцінювання освітньої діяльності здобувачів освіти, система педагогічної діяльності, система управлінської діяльності. Зараз встановлюються джерела отримання інформації для кожного критерію ВСЗЯО та методи дослідження.

Передбачається проведення моніторингу процесу впровадження Стратегії, що полягатиме в комплексному самооцінюванні якості освітньої діяльності (щороку) та в збиранні й фіксації даних про такі індикатори розвитку закладу освіти:

- відсоток учнів та кількість класів, які досягають достатніх та високих результатів у навчанні за результатами підсумкового (семестрового) оцінювання та за результатами внутрішньошкільних, а також зовнішніх моніторингових досліджень;
- кількість учнів (по класах), рівень навчальних досягнень яких змінився (на вищій або на нижчій);
- середньостатистичний показник кількості учнів у класі;
- рейтинг закладу освіти за результатами ДПА у форматі ЗНО;
- відсоток учнів, що вступили на навчання в вищі навчальні заклади;
- відсоток педагогічних працівників – авторів навчальних програм та проектів виховних справ;
- кількість педагогічних працівників, якими підвищена кваліфікація;

- відсоток сертифікованих педагогічних працівників;
- звіти за результати моніторингових досліджень та підсумки самооцінювання якості освітніх послуг;
- висновки про імідж та конкурентоздатність закладу освіти на ринку освітніх послуг;
- сумарна кількість та географія закладів освіти, з якими школа підтримує ділові партнерські зв'язки та інші.

Систематичний аналіз отриманих даних дозволить установити проміжні та кінцеві результати реалізації Стратегії, своєчасно виявити відхилення від очікуваних результатів і провести необхідну корекцію, забезпечити ефективне використання ресурсів закладу освіти, мінімізувати ризики та негативні наслідки впровадження передбачених у Стратегії заходів.

Література

1. Алексеев В. Стандарт ISO 9001 реализовать легко. *Методы менеджмента качества*. 2005. № 2. С. 52-53.
2. Бобровський М. В., Горбачов С. І., Заплотинська О. О. Рекомендації до побудови внутрішньої системи забезпечення якості освіти в закладі загальної середньої освіти. Київ: Державна служба якості освіти, 2019. 240 с.
3. Закон України «Про освіту». URL: <https://zakon.rada.gov.ua/laws/show/2145-19#Text> (дата звернення: 15. 02. 2021).
4. Збірник матеріалів з досвіду управлінської діяльності та методичної роботи. До підсумкової колегії МОН України. Чернівці: Букрек, 2007. 140 с.

4.11. CONDITIONS OF THE FORMING WILLINGNESS TO SELF-EDUCATION OF FUTURE FASHION DESIGNERS

4.11. УМОВИ ФОРМУВАННЯ ГОТОВНОСТІ МАЙБУТНІХ ДИЗАЙНЕРІВ ОДЯГУ ДО САМООСВІТИ

Суть новацій, що відбуваються в педагогічній науці, визначено як перехід від традиційних форм освіти до інноваційних, які акцентовані на оволодіння майбутніми дизайнерами одягу технологіями самоосвіти, що дозволяють здійснювати безперервний професійний та особистий розвиток¹¹⁴³. Нині проблема самоосвіти для майбутніх дизайнерів одягу набуває особливої актуальності. Протягом тривалого часу професійна підготовка майбутніх дизайнерів одягу ґрунтувалася на збалансованому поєднанні групових (лекційних, семінарських, практичних) та індивідуальних занять, однак процеси модернізації в сучасній вищій мистецькій школі спричинили істотне скорочення індивідуальних годин, відведених на самоосвітню підготовку майбутніх дизайнерів, і перерозподіл навчального навантаження з аудиторного на позааудиторне у вигляді самостійної роботи студентів.

У цій ситуації з'явилися нові проблеми: студенти-дизайнери, які мають недостатній досвід самостійної роботи, здійснюють самоосвітню діяльність безсистемно, без належної професійної спрямованості, що тягне за собою зниження рівня їхньої професійної підготовки. Тому постало непросте завдання щодо розробки системної організації самоосвітньої діяльності студентів, що враховує сучасні умови у вищій мистецькій школі, специфіку дизайнерської освіти, багатий виховний, освітній і розвиваючий потенціал мистецьких закладів вищої освіти, а також можливості міждисциплінарної інтеграції. Вирішення поставленого завдання вбачаємо в розробці та реалізації комплексу організаційно-методичних умов, які будуть здатні внести корективи в освітню практику з метою ефективної організації процесу формування готовності до самоосвіти майбутніх дизайнерів на засадах міждисциплінарного підходу.

Питання формування готовності майбутніх дизайнерів одягу до самоосвіти в мистецьких закладах вищої освіти є актуальною проблемою педагогічної теорії і практики. В сучасних дослідженнях розглядаються: аспекти професійної підготовки майбутніх дизайнерів одягу (Ю. Бундіна, Т. Костогриз, Т. Кравцова, Ю. Легенький, І. Продан, І. Торшина); інноваційні підходи до самоактуалізації, самореалізації, самовиховання, самовдосконалення у фаховій підготовці (Н. Білик, В. Гриньова, Л. Кондрашова, В. Лозова, І. Ляхова, Л. Нечепоренко, Л. Рибалко, В. Северенюк, Л. Сушенко, І. Шиманович); проблематика професійної підготовки майбутніх дизайнерів (С. Алексєєва, Є. Антонович, О. Бойчук, О. Генісаретський); особливості дизайн-освіти (А. Чебикін, С. Чирчик, В. Щербина, Д. Дарлінг (D. Durling) М. Нейл (M. Neil), Д. Ньюбері (D. Newbury), Д. Фелман (D. Fallman), С. Фрейлінг (C. Frayling), К. Фрідман (K. Friedman)), зокрема із застосуванням міждисциплінарного підходу (Н. Бреднєва, О. Зеленкова, О. Копосова, О. Перехожева, В. Шibaєв, Р. Яфизова).

Втім, проблема формування готовності майбутніх дизайнерів одягу до самоосвіти потребує ґрунтовнішого вивчення в теорії та методиці.

Метою даного дослідження є розробка організаційно-методичних умов до формування готовності майбутніх дизайнерів одягу до самоосвіти в мистецьких закладах вищої освіти. Для ефективної організації самоосвітньої діяльності студентів використані можливості міждисциплінарного підходу.

Поняття «педагогічні умови» науковцями розглядаються з різноманітних позицій. Так, Д. Корчевський розглядає поняття «педагогічні умови» як сукупність необхідних зовнішніх вимог, внутрішніх психологічних установок, задоволення яких забезпечить досягнення

¹¹⁴³ Вівденко І. О. Використання інформаційних технологій у процесі формування професійно-творчих умінь майбутніх фахівців з графічного дизайн. Вісник Львівського національного університету ім. Т. Шевченка. 2013. Вип. 10 (269). Ч. II, С. 17.

бажаного результату¹¹⁴⁴. Педагогічні умови в інтерпретації А. Найна визначені сукупністю об'єктивних можливостей змісту, форм, методів, засобів і матеріально-просторового середовища, спрямованих на вирішення поставлених завдань¹¹⁴⁵. У дослідженнях І. Преображенської педагогічні умови пов'язуються з процесом моделювання педагогічної системи, в якій вони є змістовною характеристикою, яка відображається в сукупності змісту, організаційних форм, засобів навчання і характеру взаємин між викладачами і студентами¹¹⁴⁶.

На нашу думку, трактування поняття «педагогічні умови», дане Л. Білоусовою та О. Кисельовою, найповніше відповідає умовам дослідження. У їхній інтерпретації педагогічні умови є компонентом педагогічної системи, що відображає сукупність можливостей освітнього та матеріально-просторового середовища, впливають на особистісний і процесуальний аспекти цієї системи і забезпечують її ефективне функціонування і розвиток¹¹⁴⁷. Водночас з огляду на аналітичні дослідження в галузі педагогічних наук, науковці у своєму дослідженні виокремлюють такі класифікаційні групи педагогічних умов: організаційно-педагогічні, психолого-педагогічні, дидактичні умови¹¹⁴⁸.

Так, під організаційно-педагогічними умовами слід розуміти сукупність спроектованих можливостей змісту, форм і методів процесу навчання, спрямованих на управління функціонуванням процесуального аспекту педагогічної системи¹¹⁴⁹. Під психолого-педагогічними умовами розуміються педагогічні заходи, що забезпечують якісні перетворення особистісних характеристик студентів, а дидактичними умовами є підсумок цільового припущення, конструювання та подальшого застосування в освітньому процесі елементів змісту, методичних прийомів і організаційних форм.

З огляду на окреслені наукові пошуки у межах дослідження *педагогічні умови* розглядаємо як елемент міждисциплінарної моделі формування готовності майбутніх дизайнерів одягу до самоосвіти, що охоплює сукупність необхідних попередніх заходів, що впливають на особистісний і процесуальний аспекти моделі і сприяють успішному «вживленню» в цю модель міждисциплінарного комплексу.

Для виокремлення педагогічних умов дослідження враховувалися такі об'єктивні передумови їхньої зумовленості: соціальне замовлення української вищої мистецької освіти; особливості організації освітнього процесу та підготовки майбутніх дизайнерів одягу в мистецьких закладах вищої освіти, які визначаються компетентнісним підходом.

Таким чином, з метою забезпечення формування готовності майбутніх дизайнерів одягу до самоосвіти на засадах міждисциплінарного підходу в мистецьких закладах вищої освіти (МЗВО) необхідно враховувати такий комплекс організаційно-методичних умов:

- 1) міждисциплінарна інтеграція та структурування змісту спеціальних дисциплін для системної організації самостійної роботи студентів-дизайнерів;
- 2) організація процесу формування готовності майбутніх дизайнерів до самоосвіти за індивідуальним освітнім маршрутом та з опорою на особистісно-творчий потенціал;
- 3) організація динамічного характеру навчально-педагогічної взаємодії у формуванні готовності до самоосвіти майбутніх дизайнерів одягу в МЗВО;

¹¹⁴⁴ Корчевський Д. О. Теоретико-методичні основи інтеграції змісту практично-технічної підготовки фахівців з комп'ютерної графіки і дизайну: дис. доктора пед. наук: 13.00.02. Київ, 2017, с. 318.

¹¹⁴⁵ Найн А. Я. О методологическом аппарате диссертационных исследований. Педагогика. 2005. № 5, с. 46.

¹¹⁴⁶ Преображенская И. Н. Формирование самообразовательной компетентности студентов художественно-графических специальностей (на материале дисциплин информационного цикла): дис. ... канд. пед. наук: 13.00.0. Воронеж, 2008, с. 29-32.

¹¹⁴⁷ Білоусова Л. І., Кисельова О. Б. Технологія формування у майбутніх педагогів компетентності самоосвіти з використанням потенціалу інформаційно-навчального середовища. Інформаційні технології в освіті. 2009. Вип. III, с. 14.

¹¹⁴⁸ Там само, с. 17.

¹¹⁴⁹ Калина Н. Д. Двухуровневая модель компетентностно-контекстной технологии обучения комплекса дисциплин конструктивно-пространственного и художественно-образного направления. Психодидактика высшего и среднего образования. 2014. № 2, с. 265.

4) забезпечення міждисциплінарного зв'язку аудиторної та позааудиторної самостійної роботи майбутніх дизайнерів одягу.

Розглянемо першу організаційно-методичну умову – *міждисциплінарна інтеграція та структурування змісту спеціальних дисциплін для системної організації самостійної роботи майбутніх дизайнерів одягу*.

На сучасному етапі реформування професійної освіти, оцінка освітніх результатів стає засобом і механізмом, що забезпечує розвиток готовності до самоосвіти, яка необхідна для входження в простір сучасної професійної діяльності, адаптації до динамічно мінливих соціально-економічних умов життя майбутніх дизайнерів одягу. Тому сучасна підготовка майбутніх дизайнерів у МЗВО повинна носити не лише внутрішньопредметний, а й міждисциплінарний характер і спрямуватися на міжсистемну інтеграцію засобів і методів навчання, які використовуються в різних дисциплінах.

Ключовою ідеєю використання міждисциплінарної інтеграції формування готовності майбутніх дизайнерів одягу до самоосвіти в МЗВО є її інтегрований характер, оскільки формування її компонентів здійснюється у паралельному або послідовному вивченні комплексу (модуля) дисциплін, що охоплюють процеси практичної і самостійної роботи студента та володіють певними зв'язками між знаннями, вміннями, навичками, які передбачає їхнє опанування¹¹⁵⁰.

Інтеграція і диференціація відповідають двом тенденціям людського пізнання, коли, з одного боку, світ демонструється як єдине ціле, а, з іншого – відбувається глибоке і конкретне осягнення закономірностей і якісної своєрідності різних структур, систем. Так, Д. Борисенко у підготовці інженерів-дизайнерів розглядає інтеграцію як процес руху, розвитку наукових знань від їхнього замкнутого вивчення до взаємодії, а після – до вивчення їхньої цілісності, коли об'єкт досліджується з різних аспектів одночасно¹¹⁵¹. У його дослідженні знаходимо підтвердження тому, що на сучасному етапі процеси інтеграції домінують над диференціацією.

Визначаючи інтеграцію провідною тенденцією розвитку суспільства, науки і освіти, В. Биков, вказує на значення виявлення умов успішного перебігу інтеграційних процесів в трьох основних композитах структури змісту кожної навчальної дисципліни: в системі знань, яка якісно трансформується під впливом міжпредметних зв'язків; в системі умінь, які набувають специфіку в навчально-пізнавальній діяльності, реалізують міжпредметні зв'язки; системі відносин, що формуються навчальним пізнанням в процесі синтезу знань з різних дисциплін¹¹⁵².

Таким чином, необхідно виокремити ознаки, яким повинна відповідати інтеграція змісту спеціальних дисциплін для системної організації самостійної роботи майбутніх дизайнерів одягу: інтеграція будується на взаємодії різнорідних елементів; інтеграція спричинює до якісних і кількісних перетворень взаємодіючих елементів; інтеграційний процес має свою логіко-змістовну основу; інтеграційний процес має свою структуру; інтеграція володіє педагогічною доцільністю та відносною самостійністю.

Основою для інтеграції оцінки є теорія міжпредметних (міждисциплінарних) зв'язків. Так, С. Алексеевою проаналізовані різні підходи до міжпредметних зв'язків і виокремлені три системні підстави міждисциплінарної інтеграції: інформаційна структура навчальної дисципліни; морфологічна структура навчально-професійної діяльності; організаційно-методичні елементи процесу навчання і оцінювання¹¹⁵³. З огляду на це, у процесі формування готовності майбутніх дизайнерів одягу до самоосвіти виокремлюємо

¹¹⁵⁰ Корчевський Д. О. Теоретико-методичні основи інтеграції змісту практично-технічної підготовки фахівців з комп'ютерної графіки і дизайну: дис. доктора пед. наук: 13.00.02. Київ, 2017, с. 183.

¹¹⁵¹ Борисенко Д. В. Іммерсивний дизайн: інноваційний погляд на підготовку інженера-дизайнера: монографія. Саарбюкенн: VDM Publishing, 2014, с. 63.

¹¹⁵² Биков В. Ю. Моделі організаційних систем відкритої освіти: монографія. Київ: Атіка, 2008, с. 27-28.

¹¹⁵³ Алексеева С. В. Динаміка готовності майбутніх дизайнерів до розвитку професійної кар'єри. Науковий вісник Інституту професійно-технічної освіти НАПН України. Сер.: Професійна педагогіка. 2017. Вип. 13, с. 63.

змістовний, процесуальний і організаційно-методичний аспекти міждисциплінарної інтеграції.

Під *змістовним аспектом міждисциплінарної інтеграції* слід розуміти скоординоване вивчення одних і тих же питань в різних дисциплінах; можливість концентрації вивчення окремих питань, передбачених програмами різних дисциплін в одній дисципліні; виконання посилань на раніше вивчений матеріал інших дисциплін; використання однієї і тієї ж теорії для пояснення. *Організаційно-методичний аспект міждисциплінарної інтеграції* передбачає використання єдиних методів і засобів формування готовності до самоосвіти майбутніх дизайнерів одягу для «родинних» дисциплін. Під *процесуальним аспектом міждисциплінарної інтеграції* розуміється побудова єдиного поетапного плану діяльності; можливість виокремлення структурних компонентів формованої діяльності та їхнє перенесення в іншу дисципліну; застосування розроблених прийомів і методів до різних завдань навчальних дисциплін. З урахуванням цих аспектів міждисциплінарної інтеграції, викладачеві необхідно дотримуватися двох основних напрямків організації процесу формування готовності до самоосвіти майбутніх дизайнерів одягу:

1) за допомогою змістовного і процесуального аспектів реалізації міждисциплінарної інтеграції використовувати техніко-технологічний матеріал з різних дисциплін в освітньому процесі задля сприяння формуванню готовності до самоосвіти майбутніх дизайнерів одягу;

2) за допомогою організаційно-методичного аспекту реалізації міждисциплінарної інтеграції забезпечити наступність процесу формування готовності до самоосвіти майбутніх дизайнерів одягу.

Для здійснення міждисциплінарної інтеграції в першому напрямку у межах дослідження проаналізовано навчально-методичне забезпечення процесу з дисциплін навчального плану напряму підготовки 022 «Дизайн»¹¹⁵⁴. Так, у якості прикладу, в дослідженні розглядаються дисципліни, що вивчаються студентами протягом I-IV курсу: «Дизайн-проектування», «Комп'ютерні технології в дизайні», «Брендинг fashion-бізнесу» тощо. Водночас дисципліна «Дизайн-проектування» є своєрідним центром інтеграції предметних сфер навчання. Вибір дисципліни був не випадковий, оскільки ця дисципліна зумовлює професійну відповідність випускників освітньої програми «Дизайн» і вивчається протягом всього періоду навчання майбутніх дизайнерів одягу.

У межах роботи за другим напрямком проаналізовано і відібрано систему методів і засобів формування готовності майбутніх дизайнерів одягу до самоосвіти, а також виявлено можливі шляхи діяльності викладача з управління процесом формування готовності майбутніх дизайнерів одягу до самоосвіти. В цьому випадку, також виправданий вибір дисципліни «Дизайн-проектування» як основи побудови міждисциплінарної інтеграції, оскільки дисципліна передбачає різні форми самостійної роботи: проектна діяльність, самостійні творчі завдання, виконання рефератів та курсових робіт тощо.

Міжпредметні зв'язки як механізм інтеграції знань і способів дій сприяють забезпеченню методологічної цілісності процесу формування готовності майбутніх дизайнерів одягу до самоосвіти. Відтак, основними напрямками у реалізації міждисциплінарних зв'язків та структуруванні змісту спеціальних дисциплін є здійснення загального підходу до формування готовності до самоосвіти для дисциплін, що входять в один міждисциплінарний комплекс; єдність вимог до якості самостійної роботи з різних дисциплін; єдність інтерпретації базових понять і визначень для різних дисциплін; забезпечення безперервності і наступності в процесі формування готовності майбутніх дизайнерів до самоосвіти.

На конкретно-методичному рівні реалізація міждисциплінарних зв'язків здійснюється наступними шляхами: перестановка окремих навчальних тем, перенесення навчального матеріалу з однієї навчальної дисципліни в іншу для усунення дублювання; узагальнення знань і вмінь на всіх структурних складових освітнього процесу (лекції, семінарські заняття

¹¹⁵⁴ Стандарт вищої освіти першого (бакалаврського) рівня, галузі знань 02 «Культура і мистецтво» за спеціальністю 022 «Дизайн». Київ: МОН, 2018. 15 с.

та лабораторні роботи); розвиток комплексних форм оцінки у співпраці з іншими викладачами і викладачами суміжних кафедр.

Таким чином, міждисциплінарна інтеграція та структурування змісту спеціальних дисциплін для системної організації самостійної роботи майбутніх дизайнерів одягу забезпечує самостійну пізнавальну діяльність студентів у трьох її аспектах: перенесення, пошук і дослідження. Для системної організації самостійної роботи студентів за професійним спрямуванням фахової підготовки студентів-дизайнерів у МЗВО необхідним є структурування змісту спеціальних дисциплін в п'ять основних «дидактичних блоків»: теоретичного (теоретичні знання), технологічного (озброєння технологічним арсеналом), дослідницького (організація і педагогічний супровід науково-дослідницької діяльності); виконавчого та педагогічного (координування самоосвітньої діяльності студентів-дизайнерів) блоків.

Запропонована міждисциплінарна інтеграція та структурування змісту спеціальних дисциплін для системної організації самостійної роботи майбутніх дизайнерів одягу в «дидактичні блоки» дозволяє виявляти «слабкі зони» в напрямках фахової підготовки в МЗВО і за допомогою організованої самоосвітньої діяльності студентів-дизайнерів усувати прогалини.

Розглянута організаційно-методична умова тісно пов'язана з другою умовою: *організація процесу формування готовності майбутніх дизайнерів до самоосвіти за індивідуальним освітнім маршрутом та з опорою на особистісно-творчий потенціал.*

Впродовж останнього десятиріччя в практиці вищої мистецької школи окреслилася стійка тенденція побудови студентом власного освітнього шляху, або індивідуального освітнього маршруту, у формуванні якого задіяні особистісні мотиви, навчальні та професійні орієнтири¹¹⁵⁵. Індивідуальний освітній маршрут (ІОМ) студента, на думку О. Фурси, ґрунтується на особистісно зорієнтованій освітній системі і визначається як цілеспрямована, проєктована, диференційована освітня програма, що забезпечує студенту позицію суб'єкта вибору, розробки, реалізації освітньої програми у здійсненні викладачем підтримки професійного самовизначення і самореалізації¹¹⁵⁶.

Слід зауважити, що традиційна система підготовки студентів-дизайнерів передбачає організацію освітнього процесу за індивідуальними планами, з урахуванням унікальності кожного студента, водночас відповідальність за рівень професійної підготовки лягає на викладача. Припускаємо, що впровадження в освітній процес ІОМ майбутніх дизайнерів одягу дозволить зберегти позитивні досягнення вищої мистецької освіти, водночас привнести в неї самостійність і відповідальність майбутніх дизайнерів за власну професійну підготовку. ІОМ студентів-дизайнерів ґрунтується на модульному підході. Структуру індивідуального освітнього маршруту майбутніх дизайнерів одягу становить базовий модуль, що забезпечує реалізацію вимог Стандарту вищої освіти першого (бакалаврського) рівня, галузі знань 02 «Культура і мистецтво» за спеціальністю 022 «Дизайн»¹¹⁵⁷ та спеціальні (варіативні) модулі розширеної освіти, спрямовані на поглиблення або нарощування окремих, обраних самостійно освітніх напрямів студента-дизайнера з урахуванням їхнього особистісно-творчого потенціалу.

Для вищої мистецької освіти побудова освітнього процесу з урахуванням індивідуальних особливостей має принципове значення, оскільки кожен студент-дизайнер позиціонується як творча індивідуальність.

¹¹⁵⁵ Горбик О. Р., Ломовський А. І., Творонович О. Є., Ярош В. В. Комп'ютерне проєктування – основа підготовки висококваліфікованих архітекторів і дизайнерів сучасного європейського вишкілу. Сучасні проблеми архітектури та містобудування. 2012. Вип. 29, с. 350.

¹¹⁵⁶ Фурса О. О. Модель фахівця з дизайну в науково-практичній рецепції. Вісник Глухівського національного педагогічного університету Олександра Довженка. 2012. Вип. 10, с. 14.

¹¹⁵⁷ Стандарт вищої освіти першого (бакалаврського) рівня, галузі знань 02 «Культура і мистецтво» за спеціальністю 022 «Дизайн». Київ: МОН, 2018. 15 с.

Дослідник проблем творчого саморозвитку студентів-дизайнерів О. Швець вважає, що в освітньому процесі викладачеві необхідно враховувати такі індивідуальні особливості студента: інтелектуальної сфери, мотиваційно-потребнісної сфери, емоційної сфери, вольової сфери, особливо у сфері саморегуляції і самоврядування, особливості екзистенційної сфери, вияв індивідуальних особливостей студентів у предметно-практичній діяльності¹¹⁵⁸. Слід зауважити, що освітня діяльність студентів-дизайнерів має дослідницько-творчий характер, і тому в програмуванні ІОМ, окрім окреслених індивідуальних особливостей студентів-дизайнерів, необхідно враховувати: міру розвитку окремих дизайнерських здібностей, рівень розвитку координації, сенсомоторні дані, індивідуальні особливості характеру і тип темпераменту, параметри працездатності (швидкість, обсяг, якість), широту дизайнерського світогляду, наявність креативного мислення, самосвідомість студентів-дизайнерів.

Реалізація цієї умови дозволить підвищити гнучкість, динамічність освітнього процесу, спрямувати студента-дизайнера на усвідомлене вивчення спеціальних дисциплін в контексті майбутньої професійної діяльності, допоможе визначити вектори самоосвіти, що в подальшому буде важливою передумовою формування готовності до самоосвіти майбутніх дизайнерів одягу у мистецьких закладах вищої освіти.

Наступна організаційно-методична умова – *організація динамічного характеру навчально-педагогічної взаємодії у формуванні готовності до самоосвіти майбутніх дизайнерів одягу в МЗВО* – тісно пов'язана з двома вище розглянутими умовами.

В умовах переходу вищої мистецької школи на багаторівневу систему освіти пріоритетними стають нові освітні технології, зорієнтовані на саморозвиток особистості студентів, формування самостійності, здібностей до творчості, готовності вдосконалювати власний професійний рівень протягом не лише конкретного періоду навчання, а й під час всієї подальшої професійної діяльності¹¹⁵⁹. У зв'язку з цим актуальним стає організація динамічного характеру взаємодії на основі використання в освітньому процесі майбутніх дизайнерів активних методів навчання. Активні методи навчання, на думку М. Марченко, мають потенціал для реалізації і розвитку суб'єктної позиції студентів-дизайнерів і створюють умови для вияву їхньої активності і самостійності в вирішенні освітніх завдань в процесі взаємодії всіх суб'єктів освітнього процесу¹¹⁶⁰.

Так, в організації динамічного характеру навчально-педагогічної взаємодії у формуванні готовності до самоосвіти майбутніх дизайнерів одягу у МЗВО значущими є використання методів *варіативного моделювання, рекламно-комунікативного проектування, комплексного проектування, дизайнерського бізнес-проекту*. У вибудовуванні процедури формування готовності майбутніх дизайнерів до самоосвіти повинні враховуватися міждисциплінарні залежності між освітніми технологіями і методами навчання. У цьому контексті доцільно виокремити три групи методів:

1) неімітаційні активні методи, що охоплюють евристичну бесіду, змагання, круглий стіл, конференції, виїзні заняття з тематичною дискусією, олімпіади, практичні групові та індивідуальні вправи, вирішення творчих завдань, семінари тощо;

2) імітаційні методи (неігрові), що включають ситуаційні завдання, вирішення окремих завдань, обговорення розроблених варіантів, конкурси практичних робіт з обговоренням, кейс-методи, аналіз конкретних ситуацій, письмові роботи, дискусії, моделювання виробничих процесів, застосування ускладнювальних умов, тренінги тощо;

¹¹⁵⁸ Швець О. О. Особливості творчого розвитку дизайнера на початковому етапі професійної діяльності. Науковий вісник НЛТУ України. 2013. Вип. 23 (18), с. 411.

¹¹⁵⁹ Калина Н. Д. Двухуровневая модель компетентностно-контекстной технологии обучения комплекса дисциплин конструктивно-пространственного и художественно-образного направления. Психодидактика высшего и среднего образования. 2014. № 2, с. 271.

¹¹⁶⁰ Марченко М. Н. Развитие способностей к дизайнерской деятельности: на материале обучения студентов художественно-графического факультета технической и компьютерной графике: дис. ... доктора пед. наук: 13.00.02, 13.00.08. Краснодар, 2002, с. 167.

3) імітаційні методи (ігрові), що охоплюють мозковий штурм, ділові ігри, рольові ігри, організаційно-діяльнісні та проблемно-ділові ігри, бліц-ігри, дидактичні ігри, методи розвиваючої кооперації, ігрове проектування тощо.

Реалізація дидактичних можливостей активних методів навчання в організації динамічного характеру навчально-педагогічної взаємодії у формуванні готовності до самоосвіти майбутніх дизайнерів одягу в МЗВО можлива з урахуванням низки аспектів організації освітнього процесу.

Першим і ключовим аспектом є виховання почуття творчого партнерства і творчої рівності. У ситуації авторитарності творче виховання не піддається реалізації. Наприклад, у межах вивчення дисципліни «Дизайн-проектування» необхідним є використовувати практику обговорення творчих робіт, формуючи колективну думку щодо якості результату, спонукаючи студентів до аргументованого опонування. Тут можливі ситуації, коли оцінка викладача не є абсолютом і може змінюватися за умови переконливого аргументу.

Другий аспект якості освітнього процесу формування готовності до самоосвіти майбутніх дизайнерів передбачає спонукування студента до формування власного простору концептуальної мислетворчості. У цій ситуації дуже важливо дати зрозуміти майбутньому фахівцеві міру відповідальності за авторську ідею. Реалізація цього заходу складається з переконливості, актуальності і доцільності творчого задуму¹¹⁶¹. Моделювання простору для концептуальної мислетворчості і визначення його кордонів можливе лише в процесі самостійної роботи: коли збирається, аналізується і систематизується необхідний матеріал для проектування. У таких умовах студенти-дизайнери починають усвідомлювати себе одиницею культурного поля, і процес формування авторської ідеї стає спрямованим¹¹⁶². На заняттях повинні вирішуватися проблемні ситуації. Значна увага приділятиметься пошуковій діяльності в різних середовищах: інтерактивному, професійному, соціальному, предметно-культурному тощо.

Нарешті, *третій аспект* дидактичних можливостей активних методів навчання у формуванні готовності до самоосвіти передбачає розвиток навичок проектування. Майбутні дизайнери одягу повинні розуміти міру відповідальності перед партнерами за якість роботи. Тут допоможе технологія співпраці в організації робіт в творчих групах: *співавторство або об'єктивне лідерство* на практичних заняттях та лабораторних роботах. Навик проектної діяльності відмінно формується в процесі підготовки персональної авторської роботи: творчий звіт, персональна виставка, участь в конкурсах різного рівня. Конкурсна діяльність дозволяє формувати почуття команди, що важливо в проектній творчій роботі, адже власне персональне рішення, його чіткість, продуманість, конкретність дозволить (або не дозволить) впоратися з встановленим обсягом завдання¹¹⁶³.

У дизайн-освіті з метою формування готовності до самоосвіти майбутніх дизайнерів актуальним є простір універсальної міждисциплінарної творчої лабораторії, що дозволяє одночасне проведення занять різної спрямованості і спеціалізації костюмного, комп'ютерного та навіть середовищного дизайну. Наповнення подібного проектного комплексу повинно містити:

- обладнані робочі місця для виконання креслярських і графічних робіт;
- обладнані робочі місця для виконання макетів¹¹⁶⁴;

¹¹⁶¹ Шелестова Е. С. Современное состояние высшего образования в сфере дизайна. Теория и практика общественного развития. 2014. № 20, с. 193.

¹¹⁶² Сопільняк М. М. Педагогічні засади організації діяльності дозвіллевої творчої майстерні студентів вищих мистецьких навчальних закладів: автореф. дис. ... канд. пед. наук: 13.00.06. Київ, 2006, с. 11.

¹¹⁶³ Бусленко О. М. Дизайнерський конкурс як засіб підвищення професійних компетенцій майбутнього дизайнера костюма. Наукові записки Національного педагогічного університету імені М. П. Драгоманова. Сер.: Педагогічні науки. 2018. Вип. СXXXIX (139), с. 38.

¹¹⁶⁴ Коваль Т. В., Седоухова Є. В., Гонда Л. П. Проведення fashion-конкурсів як основа професійної підготовки майбутніх дизайнерів одягу. Науковий вісник Мукачівського державного університету. Серія: Педагогіка та психологія. 2016. Вип. 1 (3), с. 78.

- індивідуальні робочі зони з сучасним комп'ютерним обладнанням і ліцензійними програмами для можливості збору інформації, здійснення комунікацій (зокрема з роботодавцями та замовниками), а також виконання графічних і проектних робіт, розробки анімаційних композицій тощо;

- периферійні робочі зони зі спецтехнікою і програмним забезпеченням;
- мультимедійне обладнання для проведення навчальних занять.

Основою всіх інтерактивних методів навчання є продуктивна взаємодія викладача зі студентами, а також студентів між собою. Обов'язковими умовами ефективності таких методів є: чітка мета, заради досягнення якої ініціюється взаємодія, безпосередній та оперативний обмін інформацією між викладачем і студентами, певна науково-обґрунтована міра рівноправності у розподілі функцій, які виконуються в процесі вирішення проблеми, високий рівень самостійності і взаєморозуміння, необхідних для досягнення основної мети.

Представляючи формування готовності майбутніх дизайнерів одягу до самоосвіти як динамічний, поетапний процес навчально-педагогічної взаємодії, виокремлюємо три етапи-стадії. На першій, початковій стадії, студент займає позицію студента, на другій – співробітника, на третій стадії студент-дизайнер стає ключовою дійовою особою і виходить на колегіальний рівень навчально-педагогічної взаємодії з викладачем. Водночас динаміка позицій викладача виглядає таким чином: на першій стадії викладач є ключовою дійовою особою, на другій – співробітником, на третій – консультантом¹¹⁶⁵. Припускаємо, що правильно організована навчально-педагогічна взаємодія, яка володіє динамічним характером, дозволить виявити такі межі особистого і професійного зіткнення викладача і студентів-дизайнерів, які дозволять послідовно формувати готовність до самоосвіти майбутніх дизайнерів одягу в МЗВО.

Ефективність формування готовності майбутніх дизайнерів одягу до самоосвіти на засадах міждисциплінарного підходу залежить і від дотримання наступної організаційно-методичної умови – *забезпечення міждисциплінарного зв'язку аудиторної та позааудиторної самостійної роботи майбутніх дизайнерів одягу.*

Загалом зв'язок аудиторної та позааудиторної самостійної роботи майбутніх дизайнерів одягу є досить складним процесом, який охоплює трансформацію змісту, методів, форм організації (традиційні і додаткові) та засобів навчання (традиційні і спеціальні). Серед *методів* аудиторної та позааудиторної самостійної роботи, спрямованих на формування готовності майбутніх дизайнерів одягу до самоосвіти, найефективнішими нам видаються: методи стимулювання, мотивації та самомотивації навчання; методи організації та самоорганізації навчально-пізнавальної діяльності; методи контролю і самоконтролю ефективності навчально-пізнавальної діяльності.

Загалом ключовими методами реалізації четвертої педагогічної умови є:

- 1) методи формування внутрішньої мотивації до навчання за допомогою завдань з особисто-значущою складовою;
- 2) методи організації зв'язку доаудиторної самостійної роботи студентів з позааудиторною шляхом надання права вибору інформації і самостійного пошуку шляхів здійснення поставленого завдання;
- 3) методи організації навчальної діяльності студентів-дизайнерів, спрямованої на розвиток психологічної готовності до самостійної роботи на основі розвитку самостійності, терпимості до труднощів, наполегливості (формування вольових якостей особистості)¹¹⁶⁶;
- 4) методи стимулювання переходу студентів на більш високий рівень готовності до самостійної роботи шляхом спрямування їхньої активності на досягнення конструктивних, позитивних результатів, створення у студентів мотивації «успіху»;

¹¹⁶⁵ Гершунский Б. С. Концепция самореализации личности в системе обоснования ценностей и целей образования. Педагогика. 2013. № 10, с. 5.

¹¹⁶⁶ Бакум З. П., Саприкіна Л. В. Педагогічні умови формування професійної компетентності майбутніх дизайнерів одягу. Наукові записки. Сер.: Педагогіка. 2014. Вип. 1. С. 44-49.

5) методи організації рефлексії за допомогою самоаналізу власних навчальних досягнень шляхом ретельного аналізу отриманих результатів освітньої діяльності.

Розглядаючи *форми* організації навчання, слід зауважити, що їхній діапазон досить широкий: з аудиторних форм використовуються лекції, практичні заняття, семінари, практикуми, індивідуальні заняття, аудиторні форми самостійної роботи студентів; з позааудиторних форм – самостійна робота студентів у вигляді підготовки доповідей та участі в науково-практичних конференціях, участь у спеціальних тематичних конкурсах, систематичні відвідування показів, майстер-класів тощо.

Одним з ефективних способів забезпечення міждисциплінарного зв'язку аудиторної та позааудиторної самостійної роботи майбутніх дизайнерів одягу є технологія *«майстер-клас»* і *«творча майстерня»*. Основними завданнями майстер-класу є створення умов для професійного спілкування, самореалізації та стимулювання зростання творчого потенціалу майбутніх фахівців; підвищення професійної майстерності учасників; розповсюдження передового професійного досвіду¹¹⁶⁷. Майстер-клас як особлива форма набуття навичок самоосвіти використовується у проведенні аудиторних занять, та в позааудиторній роботі.

Також забезпеченню міждисциплінарного зв'язку аудиторної та позааудиторної самостійної роботи майбутніх дизайнерів одягу сприяє впровадження креативно-ціннісних технологій: творче проектування, конкурсна технологія, портфоліо особистих досягнень, сценічний перформанс, середовищні акції, експозиційні технології тощо.

Відтак, забезпечення зв'язку аудиторної та позааудиторної самостійної роботи майбутніх дизайнерів одягу вирішує такі завдання:

- підтримка високої мотивації студентів-дизайнерів;
- формування самоосвітньої компетентності в сфері дизайну;
- заохочування до активності і самостійності студентів, розширення можливостей для самостійної роботи;
- розвиток навичок рефлексивної та оціночної діяльності студентів, формування адекватної самооцінки студентів-дизайнерів;
- визначення кількісних та якісних індивідуальних досягнень кожного студента та створення передумови і можливості для розвитку конкурентоспроможності в сфері дизайну одягу.

Таким чином, формування готовності майбутніх дизайнерів одягу до самоосвіти на засадах міждисциплінарного підходу є складним процесом, який протікає під впливом безлічі чинників, що тягне за собою розробку спеціального педагогічного супроводу. Вивчення літератури з проблеми дослідження та особистий досвід автора в якості викладача спеціальних дисциплін в МЗВО дали змогу розробити і реалізувати в освітній практиці комплекс організаційно-методичних умов, який сприяє системному вибудовуванню процесу самоосвіти майбутніх дизайнерів одягу в освоєнні спеціальних дисциплін на засадах міждисциплінарного підходу і дозволяє підвищити рівень культури самоосвіти майбутніх дизайнерів.

В результаті дослідження було розроблено організаційно-методичні умови реалізації міждисциплінарного підходу до формування готовності майбутніх дизайнерів одягу до самоосвіти в мистецьких закладах вищої освіти. Організаційно-методичні умови розглянуто як комплекс сприятливих для студентів зовнішніх умов, що безпосередньо впливають на формування і розвиток внутрішніх якостей особистості, необхідних для професійного саморозвитку. Такими умовами визначено і обґрунтовано: міждисциплінарна інтеграція та структурування змісту спеціальних дисциплін для системної організації самостійної роботи студентів-дизайнерів; організація процесу формування готовності майбутніх дизайнерів до самоосвіти за індивідуальним освітнім маршрутом та з опорою на особистісно-творчий потенціал; організація динамічного характеру навчально-педагогічної взаємодії у

¹¹⁶⁷ Бобряшова О. В. Средовые акции как условие формирования профессионально-эстетической компетентности будущего дизайнера. Интеграция мировых научных процессов как основа общественного прогресса. 2013. № 7, с. 85.

формуванні готовності до самоосвіти майбутніх дизайнерів одягу в мистецьких закладах вищої освіти; забезпечення міждисциплінарного зв'язку аудиторної та позааудиторної самостійної роботи майбутніх дизайнерів одягу.

Література

1. Алексеева С. В. Динаміка готовності майбутніх дизайнерів до розвитку професійної кар'єри. *Науковий вісник Інституту професійно-технічної освіти НАПН України. Сер.: Професійна педагогіка*. 2017. Вип. 13. С. 59-65.
2. Бакум З. П., Саприкіна Л. В. Педагогічні умови формування професійної компетентності майбутніх дизайнерів одягу. *Наукові записки. Сер.: Педагогіка*. 2014. Вип. 1. С. 44-49.
3. Биков В. Ю. Моделі організаційних систем відкритої освіти: монографія. Київ: Атіка, 2008. 684 с.
4. Білоусова Л. І., Кисельова О. Б. Технологія формування у майбутніх педагогів компетентності самоосвіти з використанням потенціалу інформаційно-навчального середовища. *Інформаційні технології в освіті*. 2009. Вип. III. С. 11-20.
5. Бобряшова О. В. Средовые акции как условие формирования профессионально-эстетической компетентности будущего дизайнера. *Интеграция мировых научных процессов как основа общественного прогресса*. 2013. № 7. С. 83-87.
6. Борисенко Д. В. Іммерсивний дизайн: інноваційний погляд на підготовку інженера-дизайнера: монографія. Саарбрюкенн: VDM Publishing, 2014. 136 с.
7. Бусленко О. М. Дизайнерський конкурс як засіб підвищення професійних компетенцій майбутнього дизайнера костюма. *Наукові записки Національного педагогічного університету імені М. П. Драгоманова. Сер.: Педагогічні науки*. 2018. Вип. СХХХІХ (139). С. 36-45.
8. Вівденко І. О. Використання інформаційних технологій у процесі формування професійно-творчих умінь майбутніх фахівців з графічного дизайну. *Вісник Львівського національного університету ім. Т. Шевченка*. 2013. Вип. 10 (269). Ч. II. С. 15-20.
9. Гершунский Б. С. Концепция самореализации личности в системе обоснования ценностей и целей образования. *Педагогика*. 2013. № 10. С. 3-7.
10. Горбик О. Р., Ломовський А. І., Творонович О. Є., Ярош В. В. Комп'ютерне проектування – основа підготовки висококваліфікованих архітекторів і дизайнерів сучасного європейського вишквілу. *Сучасні проблеми архітектури та містобудування*. 2012. Вип. 29. С. 345-352.
11. Калина Н. Д. Двухуровневая модель компетентностно-контекстной технологии обучения комплекса дисциплин конструктивно-пространственного и художественно-образного направления. *Психодидактика высшего и среднего образования*. 2014. № 2. С. 263-276.
12. Коваль Т. В., Седоухова Є. В., Гонда Л. П. Проведення fashion-конкурсів як основа професійної підготовки майбутніх дизайнерів одягу. *Науковий вісник Мукачівського державного університету. Серія: Педагогіка та психологія*. 2016. Вип. 1 (3). С. 77-80.
13. Корчевський Д. О. Теоретико-методичні основи інтеграції змісту практично-технічної підготовки фахівців з комп'ютерної графіки і дизайну: дис. доктора пед. наук: 13.00.02. Київ, 2017. 550 с.
14. Марченко М. Н. Развитие способностей к дизайнерской деятельности: на материале обучения студентов художественно-графического факультета технической и компьютерной графике: дис. ... доктора пед. наук: 13.00.02, 13.00.08. Краснодар, 2002. 442 с.
15. Найн А. Я. О методологическом аппарате диссертационных исследований. *Педагогика*. 2005. № 5. С. 44-49.
16. Преображенская И. Н. Формирование самообразовательной компетентности студентов художественно-графических специальностей (на материале дисциплин информационного цикла): дис. ... канд. пед. наук: 13.00.0. Воронеж, 2008. 205 с.

17. Сопільняк М. М. Педагогічні засади організації діяльності дозвіллевої творчої майстерні студентів вищих мистецьких навчальних закладів: автореф. дис. ... канд. пед. наук: 13.00.06. Київ, 2006. 20 с.
18. Стандарт вищої освіти першого (бакалаврського) рівня, галузі знань 02 «Культура і мистецтво» за спеціальністю 022 «Дизайн». Київ: МОН, 2018. 15 с.
19. Фурса О. О. Модель фахівця з дизайну в науково-практичній рецепції. *Вісник Глухівського національного педагогічного університету Олександра Довженка*. 2012. Вип. 10. С. 39-44.
20. Швець О. О. Особливості творчого розвитку дизайнера на початковому етапі професійної діяльності. *Науковий вісник НЛТУ України*. 2013. Вип. 23 (18). С. 408-412.
21. Шелестова Е. С. Современное состояние высшего образования в сфере дизайна. *Теория и практика общественного развития*. 2014. № 20. С. 192-195.

4.12. ECOLOGICAL AND ECONOMIC AND HUMANITIES EDUCATION – THE BASIS OF SUSTAINABLE DEVELOPMENT

4.12. ЕКОЛОГО-ЕКОНОМІЧНА ТА ІНОВАЦІЙНО-ГУМАНІСТИЧНА ОСВІТА – ОСНОВА СТАЛОГО РОЗВИТКУ

Науковці і спеціалісти, що працюють у галузі вивчення і прогнозування наслідків незворотних, експоненційно наростаючих процесів руйнування «сфери життя», стверджують, що розв'язати створені людством упродовж тисячоліть проблеми, через розроблення та впровадження екологічно чистих, енерго- і ресурсозберігаючих технологій вже неможливо. Зумовлено це тим, що за останні десятиліття, внаслідок демографічного вибуху і росту урбанізованих потреб людини, загальна величина природної продукції, яку споживає людство, зросла в десятки, а в окремих випадках у сотні, разів. У той же час, можливості природи – вичерпні і, в розділеному на багатих і бідних світі, точиться неперервна боротьба за розподіл та використання природних ресурсів, насамперед енергетичних, водних і навіть повітря, яка в недалекому майбутньому може набути навіть характеру внутрішньовидової боротьби за існування. Аналіз, створених людством проблем та процесів руйнування світу, показує, що однією з головних причин глобальних кризових явищ, є загальний низький рівень культури і освіченості населення з цих питань в усьому світі.

В історії людства можна виділити три періоди, які характеризуються певними взаємовідносинами суспільства з довкіллям: перший – людина повільно змінює і перетворює природу, але всебічно залежить від неї; другий – переважає змінена природа, але людина переконана, що може нею користуватися необмежено; третій – природа змінюється дуже швидко і незворотно, систематично виникають масштабні природні катаклізми, техногенні аварії, проблеми з доцільністю існування людини. Відповідно до пріоритетів цих періодів змінюються і всі фундаментальні освітні поняття, зокрема і такі, як місія, мета і цілі освіти, що завжди супроводжується появою нових парадигм в освітньому процесі.¹¹⁶⁸

Вказані зміни набули великої динаміки наприкінці ХХ на початку ХХІ століття, коли, вперше в історії людства, відбулося поєднання двох унікальних розумово-рукотворних явищ людини – науково-технічного прогресу і глобалізації. У результаті поєднання цих процесів людство отримало нескінченно велику кількість неочікуваних проблем, зокрема таких як:

- розвиненим регіонам світу стало не вистачати відновлювальних і не відновлювальних природних ресурсів (корисні копалини, продукти харчування, орні землі, вода, повітря тощо), потрібних для неперервного функціонування виробничих потужностей;

- зміна клімату, наступ на світову спільноту природних катаклізмів (землетруси, цунамі, буревії, повені, зсуви землі тощо) і техногенних аварій, активізація відомих і нібито здоланих людиною у минулому та невинна поява нових хвороб (атипова пневмонія, курячий сказ, туберкульоз, спід, ковід тощо);

- зростаючі з року в рік міграційні процеси: сьогодні, внаслідок зміни клімату та в пошуку кращих умов життя, за даними ООН по поверхні планети мігрують порядка 120 млн осіб, а до 2035-2040 року їх кількість може досягнути 0,5 млрд осіб;

- формування в багатьох народів світу усередненої споживацької філософії буття (усередненій людині потрібно багато чого, відразу і у великій кількості, причому потреби зростають із часом).

Сучасна освічена людина, наділена можливістю мислити, аналізувати, прогнозувати, підпорядкувала і, в значній мірі, змусила всі природні екосистеми працювати на свої потреби, нещадно вичерпуючи їх ресурси та можливості. Розширення енергетичної і, як наслідок, еколого-економічної сфери впливу людини до всепланетарних масштабів стало основною причиною втрати рівноваги між природними системами підтримки життя та

¹¹⁶⁸ Химинець В. В. (2012): Освіта і час, с.244-246.

індустріальними, технологічними і демографічними потребами урбанізованого суспільства. Основними причинами, які привели до такої критичної ситуації, слід вважати: скінченність розмірів планети Земля, демографічну ситуацію, урбанізований спосіб життя і, як наслідок, неперервне нарощування тиску людини на природу.

Освіта, як інституція, що відповідає за формування відповідного світогляду у підростаючого покоління, виробила у значної частини населення планети непоборне бажання «завтра жити краще, ніж сьогодні». Останнє, при сьогоднішніх векторах розвитку соціуму, може бути зреалізовано лише за умови неперервного зростання використання природних енергетичних і сировинних ресурсів – повітря, води, продуктів харчування, енергії тощо. Вчені підрахували, що для задоволення всіх потреб усередненого жителя сто років тому назад із надр Землі добували близько 0,5 т різної сировини. Для задоволення всіх потреб однієї людини сьогодні із надр Землі вже потрібно видобути 27,5 т різних корисних копалин. На початку ХХ століття на планеті проживало 1,2, а сьогодні – майже 8 млрд. людей. Для того, щоб нинішня цивілізація за усталеними звичками прожила один рік із надр Землі потрібно добути близько 200 млрд. т сировини. Простий підрахунок показує, що потужності втручання людської спільноти в надра Землі за останні сто років зросли в триста разів. Ведучи такий урбанізований спосіб життя, людство заглибилося в Землю на 1,5-2,0 км, створило тут великі пустоти – штучні екосистеми, які почали взаємодіяти із природними екосистемами і викликати різного роду катаклізми (буревії, цунамі, землетруси тощо).¹¹⁶⁹

Крім того технології, які використовує нинішня цивілізація в різного роду виробництвах, разом із сировиною використовують дуже великі кількості енергії, а в корисні речі, перетворюють лише 10-20% із добутої сировини, решта йде у відходи. Основну частину енергії людство отримує в процесі спалення органічних і неорганічних речовин, що знову таки потребує значну кількість сировини і продукує багато відходів. Загалом одна людина, ведучи урбанізований спосіб життя, упродовж одного року продукує близько 27,5 т різного роду відходів – промислових, вуличних і побутових. За різними оцінками, величина штучно створених енергетичних потужностей на планеті вже досягла майже 0,03% величини енергії, яку Земля отримує із космосу. Це вже співрозмірні величини, їх співвідношення стало впливати на теплообмін планети і космосу.¹¹⁷⁰

Урбанізований шлях розвитку науки і техніки, зумовлений споживацькими інтересами суспільства, а тому зорієнтований лише на ріст потужностей виробничої сфери та економічне зростання, є безперспективним, таким, що веде до всебічного поглиблення еколого-економічної кризи. Проблема ускладнюється тим, що, для того, щоб людство через десять років мало екологічну ситуацію еквівалентну до сьогоднішнього дня, в світові проекти по збереженню чистоти повітря, води, їжі потрібно вкласти біля 30 трильйонів доларів США. Вказані тенденції розвитку і можливі наслідки, змушують світове товариство на зламі століть задуматися над пошуками радикальних змін пріоритетів свого розвитку.

Сталий розвиток. Ще декілька десятиліть тому провідними вченими світу була запропонована модель сталого розвитку суспільства (світу, країни, регіону тощо, Ріо-де-Жанейро, 1992 р.), яка висуває новий погляд на взаємовідносини людства і довкілля. Головним тут є визнання залежності кожної людини і людства в цілому від біосфери та її можливостей. Стратегія сталого розвитку передбачає, що продуктивні сили, структура економіки, рівень та характер використання природних ресурсів (земельних, водних і мінерально-сировинних), масштаби і напрямки вкладання фінансових ресурсів, організація техніко-технологічного прогресу будь-якого регіону мають бути узгоджені не лише з поточними, а й з перспективними потребами соціуму. Під сталим розвитком суспільства розуміють ситуацію, коли вплив на природне середовище перебуває в межах господарської ємності ландшафту, коли природна основа існування людини не руйнується.

У сучасних трактуваннях, сталий розвиток – це система взаємоузгоджених інноваційних управлінських, економічних, соціальних, природоохоронних заходів,

¹¹⁶⁹ Хвесик М. А. (2007): Інституціональна модель природокористування в умовах глобальних викликів, с. 24-26.

¹¹⁷⁰ Химинець В. В. (2009): Еколого-економічна освіта в контексті сталого розвитку, с. 12-14.

спрямованих на формування системи суспільних відносин на засадах довіри, партнерства, солідарності, консенсусу, етичних цінностей, безпечного навколишнього середовища, національних джерел духовності. В основі сталого розвитку лежать невід'ємні права людини на життя та повноцінний розвиток, який задовільняє потреби суспільства, не ставлячи під загрозу спроможність майбутніх поколінь задовільняти свої потреби. Критерієм сталого розвитку повинен бути не приріст обсягів виробництва, а потенціал його зростання в умовах збереження та переходу до покращення якісних показників природного середовища.¹¹⁷¹

Науковці і спеціалісти, що працюють в галузі вивчення і прогнозування наслідків незворотних, експоненційно наростаючих процесів руйнування «сфери життя», стверджують, що розв'язати створені людством упродовж тисячоліть проблеми, через впровадження екологічно чистих і ресурсозберігаючих технологій вже неможливо. Зумовлено це тим, що за останні десятиліття, внаслідок демографічного вибуху і росту урбанізованих потреб кожної людини, загальна величина природної продукції, яку споживає людство, зросла в десятки, а в окремих випадках, у сотні, разів. У той же час можливості природи – вичерпні.

Тому в основу природоспоживацької діяльності людства потрібно поступово закладати новий світогляд, нову еколого-економічну парадигму. Така ідеологія висуває новий погляд на взаємовідносини людства і біосфери. Головним тут є визнання залежності кожної людини і людства в цілому від біосфери.

В таких підходах основна увага акцентується на гуманістичній спрямованості принципів, засобів і цілей сталого розвитку. Важливою умовою такого розвитку є визнання достатньої межі задоволення потреб людини, тобто обмеження споживацьких запитів, прагнень та інстинктів. Концепцію сталого розвитку слід розглядати не в плані досягнення певної системи показників на планеті, у країні, чи регіоні у відповідні строки, а як напрям, в якому мають рухатися суспільство, держави, їх регіони, окремі особистості сьогодні, завтра і в майбутньому.¹¹⁷²

Зреалізувати ідею сталого розвитку можна лише за умов усвідомлення та дотримання наступних установок:¹¹⁷³

- економічний розвиток у відриві від екології призведе до перетворення Землі в пустелю;

- екологія без економічного розвитку закріплює бідність і несправедливість;

- екологія без права на дію неможлива, право на дію без екології є шляхом до колективного знищення.

Прийнято вважати, що еколого-економічні проблеми виникають тоді, коли з певних причин у природі порушується стабільність матеріальних, енергетичних, біологічних та інформаційних систем. З часом все більш очевидним стає, що забезпечити умови оптимального розвитку суспільства без всебічного врахування можливих екологічних наслідків усіх соціально-політичних та економічних проектів – неможливо. Для виявлення оптимальних форм взаємодії людини з довкіллям, крім чинників антропогенного походження, потрібно враховувати і можливі зміни в біосфері. Тобто, ідея сталого розвитку відіграє потужну інтегративну функцію, бо її евристична і організуюча роль проявляється як в галузі раціонального природокористування, так і в прийнятті складних політичних і економічних рішень, в процесах державотворення і концепціях подальшого розвитку людства.

В основу Концепції сталого розвитку, відповідно до прийнятої "Програми дій", мають бути закладені наступні обов'язкові правила:

- предметом турботи і головним провідником сталого розвитку є люди;

¹¹⁷¹ Аналіз державних стратегічних документів щодо врахування адаптованих для України Цілей Сталого Розвитку до 2030 року (2017): Аналітична доповідь. с. 16-18.

¹¹⁷² Education for Sustainable Development Goals: Learning Objectives/ UNESCO Education Sector. 2017. 67 p.: <http://unesdoc.unesco.org/images/0024/247444e.pdf> .

¹¹⁷³ Химинець В. В. (2012): Освіта і час, с.112.

- забезпечення психічного розвитку та здоров'я людини є основним завданням життєдіяльності кожного суспільства;
- визнання розумної й достатньої межі задоволення власних матеріальних потреб людини;
- прагнення охороняти основні екосистеми Землі та опанувати знаннями про управління природними ресурсами;
- прийняття концепції відкритої економічної системи та засад справедливої торгівлі;
- узгодження національних екологічних політик та створення міжнародних проєкологічних структур;
- розвиток прав, свобод й активності громадян.

Для фінансової підтримки нового соціально-економічного розвитку світової спільноти конференція в Ріо-де-Жанейро запропонувала всім країнам виділяти 0,7% річного валового національного доходу.

Наприкінці ХХ століття в економічній теорії стали інтенсивно впроваджуватися ідеї «зеленої економіки» – висхідний економічний розвиток суспільства без змін довкілля із застосуванням «відновлювальних» технологій, джерел енергії і сировини. На практиці виявилось, що зелена модель економіки занадто дорога і непристосована до сучасних економічних реалій. Вона більш романтична, ніж практична, оскільки потребує значних фінансових витрат на які здатні лише розвинені країни. Мільярдні інвестиції у виробництво менш токсичних та енергетично більш ефективних товарів все одно базуються на гірничодобувній, металургійній та хімічній промисловості.¹¹⁷⁴

Пізніше, в рамках наукового дослідження бізнес-моделей майбутнього, виконаного на замовлення ООН, Гюнтер Паулі запропонував економічну модель, в якій виробничі цикли здійснюються за законами розвитку природних процесів і гарантують не тільки прибуток, але й екологічні вигоди. Ця економічна філософія, в якій критерієм ефективності виробничої діяльності, на відміну від традиційної, вважають не прибуток, а інтегральний еколого-економічний ефект, отримала назву «синьої економіки». В її основу закладено розуміння логіки розвитку природних систем, їх збалансованості, які виходять за межі звичайного збереження ресурсів. Синя економіка виходить за рамки зеленої, в її основі не тільки захист та відновлення довкілля, але й розвиток природних систем, вона відстоює ідеї соціальної справедливості.¹¹⁷⁵

Досягається це за рахунок зменшення або й повного усунення використання додаткових ресурсів, енергії і витрат на утилізацію відходів, що не тільки зменшує забруднення навколишнього середовища, а й зберігає ресурси. В природних екосистемах немає відходів, а побічні продукти одного циклу стають сировиною для іншого процесу. Принципи синьої економіки тісно пов'язані з моделями існування екосистем, та виглядають наступним чином:

- всі природні процеси стійкі та нетоксичні;
- у процесах, які створюють необхідні речі, використовуються тільки місцеві ресурси, які відповідають екологічним та соціальним потребам місцевої громади;
- все в природі є потрібним і цінним, кожен новий процес і продукт не створюють нові відходи – вони стають сировиною для нової продукції;
- енергетичні ресурси, що використовуються мають наслідувати природним явищам, застосовується принцип каскаду енергії і поживних речовин;
- наука постійно продукує інновації для вирішення системних проблем.

У самому загальному вигляді, в концепції сталого розвитку суспільства, орієнтованого на оптимальне задоволення потреб людей, забезпечення достатньої якості життя, раціонального використання природних ресурсів і збереження довкілля, основна увага акцентується на створенні таких передумов:

¹¹⁷⁴ Синякевич І. (2010): Стратегія подолання глобальних екологічних загроз, С. 69-77.

¹¹⁷⁵ Гюнтер П. (2012): Синя економіка: 10 років, 100 інновацій, 100 мільйонів робочих місць, с. 86.

- політична система має забезпечити участь широкої громадськості у прийнятті всіх важливих рішень;
- економічна система повинна вміти організувати розширене виробництво та науково-технічний прогрес на власній основі і забезпечувати збереження еколого-ресурсної бази;
- соціальна система покликана знімати напруження, що виникають в процесі економічного розвитку;
- технологічна система повинна стимулювати постійний і ефективний пошук нових оптимальних енергетичних і еколого-економічних рішень;
- владна структура має вміти реагувати на всі виклики часу, мати гнучкий характер і бути здатною до само-корекцій та самовдосконалення в еколого-економічній площині;
- міжнародна система повинна сприяти розвитку демократії, прав і свобод особистості, торгових та фінансових зв'язків на взаємовигідній основі.

Тобто, перехід до сталого розвитку визначає стратегію співпраці держав у XXI столітті, особливо у питаннях збереження біосфери та існування людського роду. У цьому контексті саме рівень еколого-економічної культури особистості та спільноти в цілому визначає стан природного довкілля і внутрішній світ кожної людини. При цьому особливого значення набуває процес виховання в кожній людині сучасного еколого-економічного світогляду, бережливого ставлення до природи, розуміння домінанти природних благ над штучно створеними матеріальними цінностями, усвідомлення розумної необхідності власних потреб, відсутності споживацької психології, готовності добровільно підпорядкувати свої інтереси законам природи, інтересам розвитку суспільства.

Саме тому, в основу навчально-виховного процесу має бути закладено нову еколого-економічну парадигму. Це потребує революційних змін в організаційній структурі та змісті сучасної освіти.

Освіта для сталого розвитку (ОСР). У той же час успіх становлення і розвиток постіндустріального суспільства в значній мірі залежить від створеної освітньої системи та умов її функціонування в країні, а в регіоні – від створеного освітнього середовища, яке визначається формою і змістом освітньої діяльності, знаннями, творчим потенціалом, професійною майстерністю і загальною педагогічною культурою освітян. Одним із важливих завдань для сьогоденної педагогічної науки і практики є пошук ефективної системи освіти, яка відповідала б потребам соціально-економічного і культурного розвитку сталого суспільства, сприяла вчителю у його прагненні творчо й ефективно працювати та допомагала учневі самовизначитися і самореалізуватися в існуючому соціально-економічному та культурному середовищі.

Удосконалення освітнього процесу в сучасних умовах здійснюється в контексті таких глобальних освітніх тенденцій:¹¹⁷⁶

- *масовий характер* освіти та її неперервність;
- *адаптація* освітнього процесу до запитів і потреб особистості;
- *орієнтація навчання на інновації*, особистість, забезпечення можливостей її саморозвитку та саморозкриття, загальні та фахові компетенції;
- *людноцентристське* спрямування освіти та гуманістична спрямованість інноваційних процесів;
- *організаційні, структурні та змістові* нововведення в навчально-виховний процес, підпорядковані принципу «*освіта упродовж всього життя*».

Генеральна Асамблея ООН відводить освіті головне місце серед пріоритетів сталого розвитку в XXI столітті. У «Порядку денному на XXI століття» зазначається, що «освіта є фундаментом сталого розвитку» і головним інструментом для створення гуманного та рівноправного суспільства, а ООН відносить освіту до трьох основних складових індексу людського розвитку (разом з ВВП на душу населення та середньою тривалістю життя). В багатьох документах ООН, в загальних рисах визначено завдання й підходи до розбудови

¹¹⁷⁶ Химинець В. В. (2009): Інноваційна освітня діяльність, с. 122.

системи ОСР, (найбільш повно в Програмі «Десятиріччя освіти для сталого розвитку на 2005-2014 рр.»). У 2014 р. ЮНЕСКО впроваджує Глобальну програму дій для ОСР, мета якої – інтегрувати сталий розвиток в освіту та освіту в сталий розвиток.^{1177, 1178}

Традиційна освіта, розбудована на основі знаннєвої парадигми, неспроможна адекватно реагувати на сучасні виклики, оскільки: динаміка росту обсягів інформації, якою володіє людство і суспільних змін швидко наростають, а знання часто застарівають ще до закінчення терміну навчання. Крім того, в Україні не розроблено Стратегію сталого розвитку, що вимагається відповідно до «Порядку денного на ХХІ століття».

Під ОСР розуміють освітній процес, спрямований на набуття людиною науково-обґрунтованих знань, умінь і навичок, що сприяють формуванню екологічно свідомого суспільства, формування нових світогляду, цінностей, сприяють розвитку соціуму, який здійснює соціально орієнтований, економічно життєздатний і екологічно збалансований спосіб життя. ОСР націлена на набуття знань і навичок, що сприяють формуванню екологічно свідомого суспільства, нових позицій, світогляду, цінностей, а також розвитку, який є соціально бажаним, економічно життєздатним і екологічно збалансованим. Концепція збалансованого розвитку передбачає переорієнтацію освіти в напрямі дбайливого ставлення до довкілля, відмови від застарілих моделей виробництва і споживання, гармонізації розвитку соціальних, економічних і екологічних процесів. Мета системи ОСР – становлення та розвиток неперервної освіти впродовж життя, забезпечення відповідності швидкозмінним вимогам ХХІ століття, соціальним, економічним і екологічним потребам розвитку світу, запитам особистості, суспільства, держави.¹¹⁷⁹

Головним у процесі запровадження ОСР – має стати навчання в дії і для дії, тобто всі, хто вчаться мають набути знання, уміння і навички, які необхідні для дій в умовах сталого розвитку. Вкрай важливо формувати в людей уміння встановлювати ефективну взаємодію між собою та іншими, світом узагалі, думати та діяти нестандартно, творчо, креативно. Сталий розвиток не можливий без постійного суспільного діалогу, участі громадян у житті суспільства, їхньої активної позиції. Сталий розвиток не можливий і без, толерантного та інтеркультурного співробітництва між народами різних культур, релігій та політичних уподобань.

ОСР слід розглядати як напрям людської діяльності та мислення, від якого залежать сучасні умови існування та найближче майбутнє людства. З одного боку, освіта виступає в ролі теоретичної галузі знань про місце людини в біосфері, а з іншого, це – сукупність певних дій, технологій та наслідків взаємодії людини з природою. В цьому контексті саме рівень освіченості особистості та спільноти в цілому визначає стан природного довкілля і внутрішній світ кожної людини. При цьому особливого значення набуває процес виховання в кожній людині сучасного еколога-економічного світогляду, бережливого ставлення до природи, розуміння домінант природних благ над штучно створеними матеріальними цінностями, усвідомлення розумної необхідності власних потреб, відсутності споживацької психології, готовності добровільно підпорядкувати свої інтереси законам природи, інтересам розвитку суспільства. ОСР покликана генерувати смисли і цінності буття, через які людство у змозі створити умови для сталого розвитку цивілізації.¹¹⁸⁰

Головним завданням ОСР має стати формування нового типу свідомості, на основі якої відбудеться «...олюднення природи й оприроднення людини». Нова екологічна свідомість має носити синкретний характер, тобто логічно включати в себе всі попередні типи свідомості (магічну, релігійну, наукову), а не відмежовуватися від них. Освітні заклади покликані виховувати молодь у дусі любові до рідного краю, глибоких знань його історичної

¹¹⁷⁷ Education for Sustainable Development Goals: Learning Objectives/ UNESCO Education Sector. (2017), 67 p.

¹¹⁷⁸ Michelsen G. (2017) A Decade of Progress on Education for Sustainable Development: Reflections from the UNESCO Chairs Programme / UNESCO / 133 p.

¹¹⁷⁹ Пометун Е. І. (2015): Педагогічні засади освіти для сталого розвитку в українській школі, С. 171-182.

¹¹⁸⁰ Хмелєвська О. М. (2018): Освіта для сталого розвитку: зміст та інституції, С. 29-42.

спадщини, охорони навколишнього середовища, науково обґрунтованого використання природних багатств (землі, лісу, води, повітря, корисних копалин тощо).

Саме тому, в основу національної освіти, яка сьогодні радикально реформується, має бути закладено парадигму ОСР. Це потребує революційних змін в організаційній структурі та змісті сучасної загальної середньої і вищої освіти, бо рівень еколого-економічної культури особистості та спільноти в цілому визначає стан природного довкілля і внутрішній світ кожної людини. При цьому особливого значення набуває процес виховання в кожній людині сучасного сталого світогляду: бережливого ставлення до природи, розуміння домінант природних благ над штучно створеними матеріальними цінностями, усвідомлення розумної необхідності власних потреб, відсутності споживацької психології, готовності добровільно підпорядкувати свої інтереси законам природи, інтересам розвитку суспільства.

ОСР не під силу вчителю/викладачу одного предмета, це робота багатопланова, безперервна і розвиваюча, її доцільно реалізувати комплексно з участю вчителів початкових класів, учителів-предметників закладів загальної середньої та вищої освіти, вона має зреалізовуватися за принципом «освіта упродовж всього життя». Особливою ланкою системи ОСР є сімейне виховання, яке закладає основи світогляду та ціннісних пріоритетів і орієнтацій людини. Система дошкільного навчання і виховання покликана формувати мотиваційну основу свідомості дорослої людини. Головним завданням сучасної ОСР слід вважати:

- засвоєння наукових знань про взаємозв'язок та взаємовплив природи, суспільства і людської діяльності;
- розуміння багатогранної цінності природи для суспільства в цілому і кожної людини зокрема;
- формування в людей знань про цілісну наукову картину світу, взаємозв'язок і протиріччя між природою і суспільством;
- оволодіння нормами правильної поведінки в навколишньому середовищі і серед людей, розвиток потреби спілкування з природою;
- активізація науково обґрунтованої діяльності з охорони природи й поліпшення навколишнього середовища.

Стратегія ОСР потребує нових підручників, навчально-методичних посібників в яких мають домінувати ідеї сталого розвитку суспільства. Освітній процес має базуватися на сучасному принципі випереджальності науки над природоперетворювальною діяльністю, стати безперервним, здійснюватися в дошкільний, шкільний, студентський і післядипломний періоди за принципом «освіта упродовж життя». Щоб досягти найбільшого освітньо-виховного ефекту у формуванні ідей сталого розвитку, науково-методичні засади освіти мають розроблятися у тісній співпраці педагогів, психологів, соціологів, ґрунтуватися на сучасних досягненнях психолого-педагогічної науки і практики.

Саме тому, особлива роль в запровадженні ОСР на конкретній території (регіон, країна), яка запроваджує сталий розвиток, доречно відводити системі науково-методичної роботи, яка має бути спрямована на формування еколого-економічної культури педагогів, неперервного оновлення та прирощення їх знань, продукування нових педагогічних ідей, узагальнення та поширення інноваційного педагогічного досвіду в галузі запровадження сталого розвитку.

До основних функцій науково-методичної роботи сьогодні прийнято відносити: організаційну, діагностичну, прогностичну, відновлюючу, корегуючу, координуючу та контрольну-інформаційну. У навчально-виховних закладах склалася певна система науково-методичної роботи з педагогами, яка включає індивідуальні, групові та масові форми, що перебувають в органічній єдності, взаємодіють і доповнюють одна одну.¹¹⁸¹ Практика показує, що методична робота в сучасних освітніх закладах регіонів, (країн), в яких запроваджується концепція сталого розвитку, мала б мати суто науково-дослідний характер.

¹¹⁸¹ Бабанский Ю. К. (1982): Оптимизация учебно-воспитательного процесса, с.12-14.

Новий зміст освіти, освоєння нових навчальних програм, створення авторських програм, викладання нетрадиційних дисциплін, пошук оригінальних методик викладання – усе це має сприяти всім суб'єктам освітнього процесу стати на шлях творчої дослідницької роботи. У цьому контексті важливого значення для успішного запровадження ОСР набуває координація такої діяльності з інститутами післядипломної педагогічної освіти, педагогічними вузами, регіональними науково-методичними центрами, районними методичними кабінетами, районними та шкільними методичними об'єднаннями та окремими носіями інноваційного педагогічного досвіду. Окрім всього іншого, координуюча функція науково-методичної роботи в освітньому закладі покликана усунути дублювання в діяльності, вона передбачає раціональне поєднання інформаційної поінформованості всіх освітніх структур. Організаційна функція нерозривно пов'язана з коригуючою та діагностичною, оскільки аналіз, відновлення і корекція знань, умінь і навичок ОСР – зближені поняття та взаємодоповнюють одне одного з огляду на послідовність і неперервність освітнього процесу.¹¹⁸²

Важливу роль у системі науково-методичної роботи ОСР відіграє і прогностична функція, яка дозволяє прогнозувати та передбачати результати освітньої діяльності, підвищує ступінь науковості нововведень та покликана запобігати допущенню різного роду педагогічних помилок. Моделююча функція дозволяє учасникам неперервного освітнього процесу змодельовати те позитивне, що відбудеться при запровадженні ідей сталого розвитку, а отже і передбачити, всі його етапи та можливі результати у теоретичній площині.

На сучасному етапі розвитку ОСР науково-методичну роботу доцільно вести за такими основними напрямками:

- удосконалення змісту науково-методичної роботи ОСР, відповідно до економічних, політичних, соціально-культурних умов розбудови сталого розвитку й оновлення освітнього процесу;

- поглиблення філософсько-педагогічних знань всіх суб'єктів освітнього процесу, що спрямовані на вивчення педагогами теорії і методики сучасних технологій, основ психології, етики, естетики, поглиблення науково-теоретичної підготовки з предмета ОСР та методики його викладання;

- освоєння методики викладання ОСР; випереджувальний розгляд питань методики вивчення складних розділів навчальних програм з демонструванням відкритих (показових) уроків; удосконалення методики застосування наочних посібників, технічних засобів навчання, дидактичних матеріалів;

- систематична інформація про нові методичні рекомендації, публікації щодо змісту та методики ОСР, глибоке вивчення відповідних державних і нормативних документів з цього питання.

Методологічною основою змісту еколого-економічної освіти мають стати географічні та природно-кліматичні особливості регіону, які складають основу національних та загальнолюдських цінностей, зосередженість на актуальних регіональних проблемах та перспективних інтересах людей які тут живуть, тобто сталого розвитку взагалі. Зміст сучасної ОСР має базуватися на людиноцентриській парадигмі та закладати фундамент для побудови сталого суспільства. Комплексний підхід до змісту науково-методичної діяльності з проблеми ОСР передбачає обов'язковість тісного зв'язку цієї роботи з іншими видами підготовки суб'єктів освітнього процесу, насамперед: світоглядних і загальнокультурних з психолого-педагогічними і науково-технічними. Причому визначення змісту і форм еколого-економічної підготовки учасників освітнього процесу має вестися з урахуванням професійних інтересів та потреб кожного. У цілому ж науково-методична робота є складовою єдиної системи неперервної освіти педагогічних працівників і розуміється як цілісна, заснована на досягненнях науки, інноваційного досвіду і взаємопов'язаних заходів, дій, засобів, спрямованих на підвищення професійної майстерності кожного педагога,

¹¹⁸² Жерносек І. П. (1998) Науково-методична робота в загальноосвітній школі, с. 28.

збагачення і розвиток творчого потенціалу кожного педагогічного колективу, а в кінцевому результаті – на досягнення оптимальних результатів ОСР, виховання і розвитку особистості в умовах сталого розвитку регіону.

Йдеться насамперед про залучення педагогів-практиків у творчу діяльність та дослідницько-експериментальну роботу і формування в них нових підходів до організації еколого-економічної освіти, сучасного розуміння поняття сталий розвиток регіону.¹¹⁸³

На розв'язання цих завдань має бути спрямована діяльність регіональних методичних кабінетів і центрів, які є інформаційними, науково-методичними, навчальними, координуючими установами неперервного підвищення кваліфікації освітян. Стратегія еколого-економічної освіти має базуватися на сучасному принципі випереджальності науки над природоперетворювальною діяльністю людей, вона має носити інноваційний характер.

Інновації в ОСР. Сучасна освіта, окрім надання знань, має прищепити молодій людині здатність самостійно засвоювати знання, оволодівати потрібною інформацією та творчо осмислювати її. Тобто ОСР покликана навчити майбутнього громадянина, на основі отриманих знань критично і творчо мислити, використовувати знання як у професійній, так і в суспільно-політичній діяльності. Освіта наповнює людину духовністю, змушує її замислюватися над сутністю і цінностями свого існування. Саме ОСР окреслює для людини основні контури світу справжньої, а не масової культури, в яку вписані дійсні цінності, саме освіта переконує в тому, що добро і краса не менш важливі для життя, ніж добробут і технічні пріоритети сучасного життя. Тільки така освіта формує особистість – відповідального творця власного життя і громадянина країни. Сьогодні такою може бути лише інноваційна ОСР. У свою чергу, лише освічена, творча людина може бути здатною до змін, до інновацій, і, що головне, до системного інноваційного мислення, усвідомлених і цілеспрямованих дій. Тільки творчо сформована особистість стає активним суб'єктом суспільних відносин та розбудови сталого суспільства. Якщо в освітньому просторі регіону, який запроваджує сталий розвиток, створити умови, сприятливі для поширення педагогічних інновацій, то інтеграційні процеси в країні протікатимуть продуктивніше, а перспективи розвитку сталого суспільства будуть очевиднішими. В таких умовах інтенсивно посилюється тенденція до технологізації педагогічних процесів шляхом впровадження новітніх технологій, методик, сучасних інформаційних засобів навчання, які в цілісному своєму поєднанні закладають основу інноваційного розвитку не тільки ОСР, але й всієї країни.

Інноваційна ОСР:¹¹⁸⁴

- створює нові освітні технології;
- формує новий світогляд суб'єктів освітнього процесу;
- впливає на формування компетентнісних людей у процесах сталого розвитку;
- сприяє створенню нових управлінських взаємовідносин та структур;
- створює оптимальні умови для взаємодії освітніх інституцій із суспільством.

Введемо поняття, якими найбільш часто користуються, характеризуючи та здійснюючи інноваційну ОСР.

Технологія – це, впершу чергу, форма реалізації людського інтелекту, в якій відображаються вміння людини використовувати сукупність знань про методи, і засоби проведення певного виробничого процесу, в результаті якого відбувається якісна зміна того, що є суб'єктом технології. Технологія не допускає варіативності, її головне призначення – отримати гарантований результат.

Педагогічна технологія – своєрідна конкретизація методики, проект певної педагогічної системи, що реалізується на практиці; змістова техніка реалізації навчально-виховного процесу; закономірна педагогічна діяльність, яка реалізує науково-обґрунтований проект навчально-виховного процесу і має вищий рівень ефективності, надійності, гарантованого результату, ніж традиційні методики навчання й виховання.

¹¹⁸³ Химинець В. В. (2009): Еколого-економічна освіта в контексті сталого розвитку, с. 114.

¹¹⁸⁴ Химинець В. В. (2018) Інноваційно-гуманістичне та компетентнісне спрямування сучасної післядипломної педагогічної освіти: Європейський вимір, С. 43-51.

Інноваційна педагогічна технологія – цілеспрямоване, систематичне й послідовне впровадження у практику оригінальних, новаторських способів, прийомів педагогічних дій і засобів, що охоплюють цілісний навчально-виховний процес від визначення його мети до очікуваних результатів.

Педагогічні інновації – це результат творчого пошуку оригінальних, нестандартних рішень різноманітних педагогічних проблем. Прямим продуктом інновацій є: нові навчальні технології, оригінальні виховні ідеї, форми та методи виховання, нестандартні підходи в управлінні. Побічним продуктом інновацій є: зростання педагогічної майстерності вчителя і керівника, рівня його культури, мислення, світогляду.

Під інноваційним розвитком освіти слід розуміти комплекс створених та запроваджених організаційних та змістових нововведень, розвиток низки факторів та умов, необхідних для нарощування інноваційного потенціалу освітньої системи. Такий складний психолого-педагогічний процес вимагає чітко спланованих системних дій з боку всіх освітянських структур, які в своїй сукупності складають основу інноваційної політики. Для країни, в якій регіони відрізняються за політичними уподобаннями, релігійною та культурною ментальністю, інноваційна стратегія в політичному плані розглядається як вагомий важіль, здатний не лише зупинити деструктивні процеси, але й сприяти підвищенню інноваційного потенціалу суспільства, який уявляє собою спроможність функціонуючих систем створювати, сприймати інновації і своєчасно позбавлятися застарілого. Інноваційне навчання – це зорієнтована на динамічні зміни в навколишньому світі освітня діяльність, яка ґрунтується на розвитку різноманітних форм мислення, творчих здібностей, високих соціально-адаптаційних можливостей особистості. Специфічними особливостями інноваційного навчання є його відкритість майбутньому, здатність до передбачення та прогнозування на основі постійної переоцінки цінностей, налаштованість на активні та конструктивні дії в швидко змінних ситуаціях.¹¹⁸⁵

Інноваційність середовища передбачає утвердження відповідального способу життя людини в суспільстві та відповідального ставлення суспільства до кожної особистості зокрема. Звідси зрозуміло, що, окрім науки, у забезпеченні інноваційного типу розвитку економіки і суспільства в цілому провідну роль відіграє освіта. За таких умов зростають вимоги не тільки до якості сучасної освіти, але й до науково-методичної підготовки вчителя.

Визначальні ознаки інноваційного супроводу навчально-виховного процесу:

- демократичність – можливість урахування різних підходів, точок зору, колегіальність у прийнятті певного рішення;
- ситуація вибору – створення декількох варіантів програм, моделей діяльності, технологій, які забезпечують передумови для свідомого вибору;
- самореалізація – розкриття особистісного потенціалу кожного учасника педагогічного процесу;
- співтворчість – спільна діяльність суб'єктів, які прагнуть досягти нових кількісних і якісних результатів;
- синергетичність – нелінійність, нестабільність як процесуальні характеристики та самоорганізація системи науково-методичного супроводження.

Створення інноваційного середовища в навчально-виховному закладі (регіоні, державі) вимагає наявності наступного:^{1186,1187,1188}

- загальне розуміння необхідності введення інновації в навчально-виховний процес (від директора школи до учня) та створення відповідної матеріально-технічної бази;

¹¹⁸⁵ Khymynets V. (2020): Innovative educational activities, с. 92-94.

¹¹⁸⁶ Химинець В. В. (2010): Інноваційно-гуманістичне спрямування сучасної освіти, С. 15-24.

¹¹⁸⁷ Химинець В. В. (2016) Роль інноваційної освіти у сталому розвитку територіальних еколого-економічних систем, С. 39-44.

¹¹⁸⁸ Химинець В. В. (2018) Інноваційно-гуманістичне та компетентнісне спрямування сучасної післядипломної педагогічної освіти: Європейський вимір, С. 43-51.

- відповідний професійний фаховий рівень учителів закладу (їх фахова освіта, системна робота з підвищенням кваліфікації, діяльність методичних рад тощо);

- залучення науковців – працівників вузів, інститутів післядипломної педагогічної освіти;

- науково обґрунтований вибір інновації для даного навчального закладу (мета, цілі, фаховий рівень учителів тощо). Вибір має бути узгодженим із створеним інноваційним середовищем у школі, його мають підтримати по вертикалі (рай(міск) відділи (управління), обласні департаменти освіти, міністерство освіти) і горизонталі – вчителі, громадськість, батьки, учні;

- юридичне забезпечення інноваційного процесу. Саме від цього фактору залежить клімат у колективі, де запроваджується інновація і мотивація до інноваційної діяльності всіх учасників.

Інтегративними ознаками інноваційної навчально-виховної системи є:

- наявність загальної мети і призначення, які задаються і неперервно корегуються суспільством;

- ефективна система управління – цілеспрямованість організаційних та функціональних векторів її діяльності;

- взаємозалежність структурних елементів по горизонтальному і вертикальному напрямках;

- відкритість всіх складових освітньої системи для впливу з боку соціуму і здатність до кореляційного розвитку разом з ним;

- неперервний вплив зовнішніх глобалізаційних і внутрішніх факторів на розвиток та існування системи і її підсистем.

Тільки інтелект і еколого-економічна культура, тобто безперервна освітянська виховна робота, можуть позитивно вплинути на мораль суспільства і перевести його взаємовідносини з біосферою на шлях розумно обґрунтованого існування та сталого розвитку.

Модель ОСР може ефективно розвиватися лише опираючись на гуманістичну спрямованість та інноваційний потенціал освітнього закладу. Гуманізація освіти в контексті компетентнісної парадигми та ідей сталого розвитку, як це і передбачено Концепцією «Нова українська школа», передбачає посилену увагу до особистості загалом, створення найбільшого сприяння розвитку її здібностей, загальних і фахових, компетентностей, її мотиваційних та ефективних дій у напрямі сталого розвитку суспільства.

Висновки. Людство має можливість обрати, або шлях освіти для сталого розвитку, або шлях до всесвітньої катастрофи і самознищення. Цивілізовані, народи покликані захищати і множити добро, освітою і законами утверджувати в суспільстві, суспільній свідомості вищі духовні цінності людського життя. Ефективність запровадження концепції сталого розвитку в регіоні (країні) в значній мірі визначається змістом і якістю освіти – організацією освітнього процесу і вимагає, щоб науково-методична робота в галузі охорони і збереження довкілля носила прогностичний, системний, комплексний характер. Показано, що запровадження сталого розвитку потребує нової педагогічної культури та мислення, нових педагогічних моделей, нового педагогічного змісту, зміни освітньої місії загалом.

У роботі показано, що зміна знаннєвої парадигми освіти на компетентнісну, переорієнтація освітнього процесу з механічної передачі знань на формування у молодого покоління інноваційно-гуманістичного світогляду та запровадження синьої економіки, дозволять ідеї розвитку сталого суспільства перевести в практичну площину. В освітньому полі регіону, що запроваджує концепцію сталого розвитку, необхідно розбудувати інноваційне середовище, а науково-методичну роботу всіх освітніх структур скерувати в русло науково-дослідницької еколого-економічної діяльності в руслі ОСР. Тільки інтелект і безперервна освітянська діяльність, можуть сформувати умови для сталого розвитку та відповідну культуру суспільства і перевести його взаємовідносини з довкіллям на шлях розумного співіснування. ОСР покликана формувати відповідальну особистість, яка готова

до свідомої діяльності на основі набутих знань та сформованих норм і правил поведінки щодо природних ресурсів та навколишнього середовища.

Література

12. Аналіз державних стратегічних документів щодо врахування адаптованих для України Цілей Сталого Розвитку до 2030 року: Аналітична доповідь. К.: Інститут суспільно-економічних досліджень, 2017. 84 с.
13. Бабанский Ю. К. Оптимизация учебно-воспитательного процесса. Методические основы: Учеб.-метод. пособие/ Ю. К. Бабанский. М.: Педагогика, 1982. 184 с.
14. Висоцька О. Є. Освіта для сталого розвитку: монографія/ О. Є. Висоцька. Дніпропетровськ: Роял Принт, 2011. 200 с.
4. Гюнтер П. Синя економіка: 10 років, 100 інновацій, 100 мільйонів робочих місць: Доповідь Римського клубу/ П. Гюнтер. RRF: Rick Reduction Foundation, 2012. 320 с.
5. Жерносек І. П. Науково-методична робота в загальноосвітній школі: Навч.-метод. Посібник / І. П. Жерносек. К.: ІЗМН, 1998. 160 с.
6. Пометун Е. І. Педагогічні засади освіти для сталого розвитку в українській школі // Український педагогічний журнал/ Е.І.Пометун. 2015. № 1. С.171-182.
7. Синякевич І. Стратегія подолання глобальних екологічних загроз // Економіка України / І. Синякевич. 2010. № 12. С. 69-77.
8. Хвесик М. А. Інституціональна модель природокористування в умовах глобальних викликів: монографія/ М. А.Хвесик, В. А.Голян. К.: Кондор,2007. 480 с.
9. Химинець В. В. Інноваційна освітня діяльність: монографія. Тернопіль, 2009. 360 с.
10. Химинець В. В. Еколого-економічна освіта в контексті сталого розвитку: монографія / В. В.Химинець. Ужгород: Два кольори, 2009. 220 с.
11. Химинець В. В. Освіта і час: монографія / В. В. Химинець. Ужгород: «Карпати», Інформаційно-видавничий центр ЗППО, 2012. 304 с.
12. Химинець В. В. Інноваційно-гуманістичне спрямування сучасної освіти // Педагогіка і психологія / В. В. Химинець. 2010. № 3 (68). С. 15-24.
13. Химинець В. В. Роль інноваційної освіти у сталому розвитку територіальних еколого-економічних систем // Науковий вісник УжНУ. Серія: Економіка / В. В. Химинець. 2016. в. 1 (47). т. 2. С. 39-44.
14. Химинець В. В. Інноваційно-гуманістичне та компетентнісне спрямування сучасної післядипломної педагогічної освіти: Європейський вимір// Післядипломна освіта в Україні / В. В. Химинець. 2018. № 2. С. 43-51.
15. Хмелевська О. М. Освіта для сталого розвитку: зміст та інституції // Демографія та соціальна економіка / О. М.Хмелевська. 2018. № 1 (32). С. 29-42.
16. Education for Sustainable Development Goals: Learning Objectives/ UNESCO Education Sector. 2017. 67 p.: <http://unesdoc.unesco.org/images/0024/247444e.pdf>.
17. Global Action Programme (GAP) on Education for Sustainable Development (ESD): Goals and Objectives / UNESCO: <https://en.unesco.org/gap/goalsand-objectives/> =en.
18. Michelsen G. A Decade of Progress on Education for Sustainable Development: Reflections from the UNESCO Chairs Programme / UNESCO / G. Michelsen, P.J. Wells. 2017. 33 p.: <http://unesdoc.unesco.org/images/0025/002523/252319e.pdf>.
19. Khymynets Vas. Innovative educational activities: монографія / Vas. Khymynets., J. Holonič, Vol. Khymynets – USA Fairmont: Academic publishing Fairmont, 2020. 320 s.

4.13. TO THE PROBLEM OF STUDYING OF THE INTELLECTUAL CHARACTERISTICS AND PECULIARITIES OF THE ORGANIZATION OF COGNITIVE ACTIVITY OF STUDENTS

4.13. ДО ПРОБЛЕМИ ВИВЧЕННЯ ІНТЕЛЕКТУАЛЬНИХ ХАРАКТЕРИСТИК І ОСОБЛИВОСТЕЙ ОРГАНІЗАЦІЇ ПІЗНАВАЛЬНОЇ ДІЯЛЬНОСТІ СТУДЕНТІВ

Підвищення ефективності навчання студентів та набуття ними професійно важливих компетенцій є важливими завданнями загальної модернізації і реформування системи освіти України. Оскільки за останні роки Україна чітко визначилася зі своїм статусом як незалежної європейської держави, слід говорити про внесення змін до її культурного і освітянського простору. Зокрема, вступ нашої держави в Болонський процес засвідчив, що Україна має велике бажання стати повноцінним членом Союзу європейських держав. Для того, щоб це стало реальністю, потрібно реформувати окремі ланки політики, економіки і, звісно, освіти. Саме система освіти першою відгукнулася на це і утвердила нові принципи свого функціонування, такі як демократизація, гуманізація, багатокультурність навчання та інші.

Вища освіта в Україні стає студентоцентрованою та особистісно орієнтованою. Це зумовлює деякі зміни і в освітній діяльності вищої школи як однієї з дуже важливих ланок вітчизняної системи освіти. З точки зору вищезазначеного підходу в центрі уваги освітнього процесу є студент, тобто той, хто навчається. Крім знань, вмінь, навичок засвоєння самого навчального предмету, підкреслюється важливість формування особистості студента за допомогою засобів цього ж конкретного предмету, сприяння набуття ним професійно важливих компетенцій. Для цього важливо враховувати психологічні особливості не тільки предмету, який вивчається, але й тих, хто навчається (студенти).

Об'єктом дослідження є когнітивний стиль і його властивості як інтелектуальна характеристика студентів, його предметом – особливості впливу когнітивного стилю на навчально-пізнавальну діяльність студентів.

Мета дослідження полягає у визначенні ролі і особливостей впливу когнітивного стилю на навчальну діяльність студентів.

Концептуальні основи розробок проблеми когнітивного стилю пов'язані з працями Р. Гарднера, Д. Кагана, Р. Кетелла, Г. Клейна, Г. Олпорта та ін. Термін «когнітивних стиль», що отримав широке розповсюдження в сучасній американській психології, являє собою ключове поняття в теоретичних «експериментальних» дослідженнях проблеми «особистість – пізнавальні процеси»¹¹⁸⁹.

На думку Є. Т. Соколової, когнітивний стиль є аналітичним компонентом ширшого утворення – особистісний стиль, що також включає індивідуальні особливості взаємодії людини з соціальним оточенням, її самооцінку, превалюючі шляхи контролю та регуляції афективної сфери¹¹⁹⁰.

Вивчення когнітивних стилів знаходиться на межі психології пізнання і психології особистості. Дослідників проблеми когнітивних стилів цікавить людська індивідуальність і переконання в існуванні характерних для всіх людей індивідуальних форм розуміння реальності.

В світлі загальнопсихологічної теорії діяльності О. М. Леонтьєва стиль постає перед нами як механізм, що здійснює функції регуляції діяльності на різних її рівнях¹¹⁹¹.

Дослідники інтерпретують когнітивний стиль як вираження інструментальної цілісності особистості, як набір певних способів вибору операційного складу процесів переробки і структурування інформації, що визначає не стільки рівень, скільки спосіб, манеру здійснення діяльності. Вони розглядають «когнітивний стиль» як стабільну систему

¹¹⁸⁹ Gardner R. W., Loherenz L. J., Shoen R. A. (2018) Cognitive control of differentiation in perception persons and objects, p. 312/

¹¹⁹⁰ Соколова Е. П. (2008) Проективные методы исследования личности., с. 109.

¹¹⁹¹ Леонтьев А. Н. (2005) Избранные психологические произведения в двух томах, с. 76.

установок, що характеризують індивідуальну стратегію вирішення пізнавальних задач (що і як я повинен робити, щоб дізнатись), а також механізм, що здійснює функцію регуляції діяльності на різних її рівнях, а також, що характеризується стійкістю в часі.¹¹⁹²

Власне, при вивченні когнітивних стилів дослідницький інтерес зміщується зі змістових характеристик пізнавальної активності («що» людина думає) до способів її організації («як» людина думає), при цьому на перший план виходять типові для кожної конкретної особистості індивідуально своєрідні прийоми отримання і опрацювання інформації про навколишній світ.

В зарубіжній і вітчизняній літературі можна зустріти опис близько півтора десятків різних когнітивних стилів. Вони дуже різноманітні щодо способу діагностики, теоретичної інтерпретації та широти впливу на поведінку людини. Ці різні описи, різні назви когнітивних стилів є результатом того, що їх класифікація залежала від різноманітності підходів щодо вивчення когнітивних стилів. Так, існування операціоналістського підходу в психології визначило одну з особливостей вивчення когнітивних стилів. Друга особливість полягає в тому, що когнітивні стилі розглядались як параметри індивідуальних розбіжностей в індивідуальній діяльності¹¹⁹³.

Представники прихильників аналітичного напрямку виявили і описали декілька параметрів когнітивного стилю: плавність-загострення, толерантність до нереалістичного досвіду, фокусує контроль, обмежений чи вільний контроль, поняттєва диференціація, імпульсивність-рефлексивність.

Конструктивісти вважають, що людину можна краще зрозуміти, якщо вона буде розглянута з точки зору перспективи віків, ніж в світлі сучасного моменту, а кожна людина розглядає ланцюг подій свого життя через призму своїх уявлень. Загалом, вони дають свою класифікацію когнітивних стилів:

- 1) полізалежність – полінезалежність;
- 2) імпульсивність – рефлексивність;
- 3) ригідність – гнучкість пізнавального контролю;
- 4) вузькість – широта діапазону еквіваленту;
- 5) широта категорії;
- 6) толерантність до нереалістичного досвіду;
- 7) когнітивна простота – когнітивна складність;
- 8) вузькість – широта сканування;
- 9) конкретна – абстрактна концептуалізація;
- 10) плавність – загострення¹¹⁹⁴.

Таким чином результати досліджень когнітивних стилів полягають в тому, що на емпіричному рівні практично кожний стильовий параметр виявляється пов'язаним з тими чи іншими особистісними особливостями.

Проблема когнітивного стилю тісно пов'язана з індивідуальним стилем діяльності. Найбільш загально визначеними формальними ознаками індивідуального стилю можна вважати такі:

- стійка система прийомів і способів діяльності;
- система обумовлена певними особистісними якостями;
- система – засіб ефективного пристосування до об'єктивних вимог.

За визначенням Є. О. Климова, «індивідуальний стиль – це індивідуально-своєрідна система психологічних засобів, до яких свідомо чи стихійно звертається людина з ціллю

¹¹⁹² Палей И. М. (2018) Модальностная структура эмоциональности и когнитивный стиль, с. 5-6.

¹¹⁹³ Gardner R. W., Loherenz L. J., Shoen R. A. (2018) Cognitive control of differentiation in perception persons and objects., p. 214.

¹¹⁹⁴ Shouksmith G. (2013) Intelligence, creativity, and cognitive style, p. 36.

оптимального зваження своєї індивідуальності з предметними, зовнішніми умовами діяльності»¹¹⁹⁵.

Поняття індивідуального стилю діяльності і когнітивного стилю особистості схожі за змістом. Також схожі і явища, що описані цими термінами. Визначний момент схожості – це вказівка на «здатність», інструментальність: будучи відносно незалежними від змісту діяльності, що виконується, стиль діяльності і стиль особистості характеризують манеру виконання діяльності з точки зору її ефективності.

Але поза формальністю є ще одна дуже важлива риса цих «стилів» – їх компенсаційний характер, тобто, в результаті формування певного стилю, нейтралізуються ті особливості особи, які заважають, і сама діяльність базується на тих, які сприяють досягненню цілі.

Другий момент подібності – це продуктивний характер стилів, тобто узаконюється те, що певний стиль має шанси на існування не тільки за умови його об'єктивної придатності, зручності, тому що полегшення діяльності – це одна з основних його функцій.

Таким чином, когнітивні стилі розглядаються як формальні або формально-динамічні характеристики діяльності особистості, її спосіб, форма, стратегія, операційний склад, на відміну від змісту діяльності, рівня здібностей. Стиль характеризує діяльність з процесуальної сторони, а не з рівневої.

Наступна схожість індивідуального стилю діяльності з когнітивним стилем в тому, що їх функціонування і відповідність даній ситуації не оцінюється з точки зору усвідомленості-неусвідомленості: стильові особливості можуть стихійно формуватись і свідомо використовуватись.

Одночасно індивідуальний стиль діяльності і когнітивний стиль особистості мають суттєві відмінності.

По-перше, індивідуальний стиль стосується певного виду діяльності. Щодо когнітивного стилю, він розуміється передусім як формальна характеристика особистісної організації в цілому.

Друга відмінність полягає в тому, що когнітивний стиль, будучи сформованим, проявляється як індивідуальна особливість, на яку можна спертися і яку слід враховувати, в той час як індивідуальний стиль діяльності може формуватись стихійно, а може вибиратись (і відпрацьовуватись), свідомо чи несвідомо відкидатись.

Третя відмінність – це приналежність когнітивного стилю до класу індивідуально-типологічних особливостей.

Це означає, що когнітивний стиль – стійка, стабілізована в часі риса, на відміну від індивідуального стилю особи, який гнучкіший і може відмирати по закінченню діяльності. Отже, особливості когнітивного стилю проявляються в різних видах діяльності і характеризують не діяльність, а особистість.

Оскільки когнітивний стиль – це формально-індивідуальна особливість досить високого рівня, він грає роль структури, яка визначає створення індивідуального стилю діяльності. Тому когнітивний стиль називають формально-структурною рисою особистості¹¹⁹⁶.

З цього випливає, що індивідуальний стиль діяльності може формуватися і формується на основі когнітивного стилю особистості, а не навпаки.

Проблема зв'язку когнітивного стилю та інтелекту в теоретичному плані переростає в більш загальну проблему співвідношення рівневих та інструментальних характеристик інтелекту.

В своїй роботі Ф. Мекена наводить декілька критеріїв, за якими різні автори розмежовують когнітивний стиль і здібності¹¹⁹⁷:

¹¹⁹⁵ Климов Е. А. (2008) Индивидуальный стиль деятельности в зависимости от типологических свойств нервной системы, с. 75.

¹¹⁹⁶ Соловьёв А. В. (2018) Исследование познавательных стилей в американской психологии, с. 49.

¹¹⁹⁷ McKenna F. (2018) Measures of field dependence: cognitive style or cognitive ability, p. 593-603.

1. Здібності пов'язані з успішністю виконання діяльності, а стиль – зі способами діяльності.

2. Здібності розглядаються як уніполярні утворення, в той час як стилі мають зазвичай 2 полюси.

3. Здібності соціально цінніші, чим сильніше вони виражені, а стилі, в своїй більшості, рівноцінні за полюсами.

4. Визначена здібність виражається в деякій сфері діяльності або в декількох видах діяльності, стиль має набагато ширшу сферу впливу.

Слід сказати, що за наведеними критеріями не завжди можна чітко розділити здібність і когнітивний стиль. Та очевидно, що спосіб діяльності не може не здійснювати впливу на її результат, а тому він теж вносить свій вклад в досягнення або недосягнення цілі діяльності. З іншого боку, здібності проявляються в своєрідності виконання певного виду діяльності (музичній, навчальній), а це зближує їх зі стилями. Слід зазначити, що не всі параметри когнітивних стилів мають два полюси. Наприклад, «понятєва диференційність» і толерантність до нереального досвіду уніполярна. Також у багатьох психологів викликає сумнів рівноцінність полюсів деяких стилів, особливо у зв'язку з параметром «полізалежність-полінезалежність»¹¹⁹⁸. Нарешті, окремі параметри когнітивного стилю мають різну широту впливу, деякі є всепроникаючими [полізалежність-полінезалежність], а інші впливають не більше ніж на одну сферу діяльності, найчастіше всього пізнавальну.

Здібності теж бувають різного рівня узагальненості, тим самим відрізняють відносно широти впливу на різні сторони життєдіяльності.

К. К. Платонов виділяє 4 групи здібностей: елементарні загальні (здібності до окремих властивостей відображення), елементарні часткові (окремі якості особистості, наприклад, кмітливість чи сміливість), складні загальні (здатність до навчання, праці, спілкування), складні часткові (професійні здібності та аналогічні до них)¹¹⁹⁹. Таким чином, виявляється, що жоден з розглянутих критеріїв розрізнення здібностей і когнітивного стилю не працює.

Крім того, Б. М. Теплов виділяє три ознаки, за якими когнітивні стилі відрізняються від здібностей¹²⁰⁰. Вони володіють індивідуальною варіативністю, мають відношення до успішності виконання будь-якої діяльності і не зводяться до знань, умінь та навичок людини.

Тоді постає питання, як же співвідносяться між собою когнітивні стилі і здібності? Загалом, найбільш вичерпну відповідь дає С. Л. Рубінштейн при розгляді структури здібностей. Він виділив в складі кожної здібності операції, або способи виконання діяльності, і ядро, що являє собою «ті психічні процеси, за допомогою яких ці операції, їх функціонування регулюється, якість цих процесів»¹²⁰¹. Ядром різних розумових здібностей є притаманна окремій людині якість процесів аналізу (а значить і синтезу) і генералізації – особливо генералізації відношень.

Інші автори, що вивчали когнітивні стилі, теж вказували на індивідуальні розбіжності в ступені аналітичності або диференціації при відображенні оточуючого світу. Загострює або згладжує розбіжності між предметами людина, чітко їх диференціює або приблизно, виділяє фігуру з фону або не тяжіє до чіткого її виділення – всі ці та багато інших аспектів переробки інформації, що називаються когнітивними стилями, постійно супроводжують людину в вирішенні нею тих чи інших пізнавальних задач.

Вони впроваджуються в її процеси сприймання, уваги, пам'яті, мислення, що відображається і на їх результатах, а врешті-решт і на результаті діяльності, в складі якої ці процеси розгортаються. Можна припустити, що здібності пов'язані з когнітивними стилями через аналіз і синтез, які мають універсальний характер для всієї людської діяльності.

Звернімося зараз до емпіричних досліджень, що спрямовані на з'ясування характеру взаємозв'язку між когнітивним стилем та здібностями. В своїй роботі Ф. Мекена дав великий

¹¹⁹⁸ Колга В. (2016) Возможные миры когнитивных стилей, с. 32-37.

¹¹⁹⁹ Платонов К. К. (1979) Проблемы способностей, с. 55.

¹²⁰⁰ Теплов Б. М. (1985) Способность и одарённость, с. 15-16.

¹²⁰¹ Рубинштейн С. Л. (1999) Проблемы общей психологии, с. 229.

огляд, що присвячений аналізу полізалежності-полінезалежності¹²⁰². Він проаналізував результати шести досліджень, що проводились незалежно одне від одного в період з 1958 по 1977 рр., в яких вивчався зв'язок між цим параметром когнітивного стилю, що вимірюється за допомогою тесту «Замасковані фігури», і загальними здібностями, що визначаються за допомогою різних тестів (батареї тестів Векслера, шкали Станфорда-Бінс та інші). В більшості випадків спостерігається прямий позитивний зв'язок між полінезалежністю і високими показниками інтелекту, особливо невербального. Аналогічну картину дали порівняння результатів, отриманих за допомогою «Замаскованих фігур» і тестів, за допомогою яких вимірюються спеціальні здібності.

Р. Кеттелл виділив два типи інтелекту: «кристалізований», пов'язаний з культурними навичками і знаннями, і «флюїдний», що має відношення до інсайту і мало залежний від конкретних знань¹²⁰³.

Ф. Мекена вважає, що полінезалежність є виявом «флюїдного» інтелекту, а тест «Замасковані фігури» – методом його вимірювання. В якості доказів цього твердження він приводить дані свого експерименту та дослідження С. Халфіша, в результаті яких були отримані значимі кореляції між показником тесту «Замасковані фігури» і методики, розробленої Р. Кеттелем для вимірювання «флюїдного» інтелекту. Сильний зв'язок між полінезалежністю та інтелектом Ф. Мекена пояснює схожістю вимірювальних процедур, а також впливом статі піддослідного¹²⁰⁴. Саме тест «Замасковані фігури» має всі ознаки вимірювання інтелекту: врахування часу виконання і кількість зроблених помилок, оцінку правильності рішення. Сюди ж – чоловіки, як правило, більш полінезалежні, а тому отримують кращу оцінку рівня інтелекту, ніж жінки при всіх рівних умовах.

Аналізуючи власні дані і дані інших авторів, Р. Вемон прийшов до висновку, що параметр когнітивного стилю – полінезалежність – це всього лиш частковий прояв загального фактору інтелекту¹²⁰⁵. Однак інші автори висловлюються проти цього твердження¹²⁰⁶. На їх думку, полізалежність-полінезалежність пов'язана з багатьма поведінковими змінними, які не можуть бути пояснені як наслідок загального інтелекту. В. Клейєс, наприклад, вказує на те, що ті особистісні змінні, які пов'язані з полінезалежністю, не виявляють зв'язку з рівнем інтелекту. Крім того, він відмічає генетичну обумовленість інтелекту, а полінезалежність – детермінацією середовища¹²⁰⁷. Однак, з цими твердженнями науковця важко погодитися. По-перше, рівень інтелекту теж обумовлений факторами середовища, по-друге, маються дані про генетичну детермінацію полізалежності-полінезалежності.

М. А. Холодна аналізує зв'язок інтелекту не тільки з «полінезалежністю-полізалежністю», але й з «імпульсивністю-рефлексивністю», «ригідністю-гнучкістю», «толерантністю до нереального досвіду». Автор робить висновок, що «протиставлення стильових (процесуально-динамічних) і рівневих (результативних) сторін інтелектуальної діяльності втрачає свою очевидність».¹²⁰⁸ Приводячи когнітивний стиль та інтелект до одного знаменника, вона, в той самий час, відмовляється розуміти останній як спосіб вирішувати стандартизовані задачі, розглядаючи його в якості «рівня організації індивідуального інтелекту, що обумовлений особливостями складу і будови пізнавальних психічних структур і визначає своєрідність форм репрезентації проблемної ситуації в індивідуальній свідомості»¹²⁰⁹. Таким чином, стиль та інтелект зводяться на стратегіях вирішення пізнавальних задач.

¹²⁰² Mekenna F. (2018) Measures of field dependence: cognitive style or cognitive ability, p. 53-54.

¹²⁰³ Cattelle R. (2018) Personality and social psychology, с. 123.

¹²⁰⁴ Mekenna F. (2018) Measures of field dependence: cognitive style or cognitive ability, p. 600-603.

¹²⁰⁵ Vernon P. (2000) Multivariate approaches to the study of cognitive style, p. 125-148.

¹²⁰⁶ Wachtel P. (2012) Field-dependence and psychological reexamination // Percept. and Motor Skills, p. 179-189.

¹²⁰⁷ Cloeys W. (2018) Comment on Vernon's paper, p. 144-146.

¹²⁰⁸ Холодная М. А. (2016) О соотношении стилевых и продуктивных аспектов интеллектуальной деятельности, с. 59-60.

¹²⁰⁹ Там само.

Однак В. Н. Дунчев та І. М. Палей вказують на неоднозначність зв'язків когнітивного стилю з інтелектуальною успішністю. На думку цих вчених, параметр полінезалежності має прямиий позитивний зв'язок з креативністю, а, наприклад, поняттєва диференційність пов'язана з креативністю, при якій високій продуктивності дивергентного мислення відповідають високі та низькі показники поняттєвої диференційності¹²¹⁰.

Вивченню співвідношення когнітивного стилю та успішності навчання присвячено низку наукових праць. Значна частина емпіричних досліджень в цьому напрямку пов'язана з «полізалежністю-полінезалежністю». Так, С. Белом був виявлений позитивний зв'язок між полінезалежністю, креативністю та академічною успішністю 150 студенток¹²¹¹. Р. Розенстратен та А. Потаєр, вимірюючи полінезалежність в 483 чоловіків, виявили, що серед осіб, що мають вищу освіту, більше полінезалежних. На думку авторів, навчання сприяє розвитку полінезалежного стилю мислення і сприймання¹²¹².

В інших працях успішність навчання пов'язується з мобільністю когнітивного стилю. М. Ніаз, досліджуючи академічну успішність 39 студентів у зв'язку з їхнім когнітивним стилем, показала, що вищу здатність до навчання мають полінезалежні з мобільним стилем, тобто такі, що вмюють діяти і в манері полізалежних¹²¹³.

В деяких дослідженнях ставилася задача зрозуміти, які прийоми переробки навчальної інформації дозволяють полінезалежним досягати високих результатів. Так, Б. Франк і К. Кайре провели аналіз особливостей конспектування матеріалу 195 студентів у зв'язку з їхньою академічною успішністю. Виявилось, що полінезалежні мають вищу академічну успішність, що досягається завдяки деталізованим і гарно структурованим записам¹²¹⁴. Крім того, вони вдаються до суттєвого переопрацювання тексту.

Висновки Підводячи підсумок цього огляду, слід зазначити, що дослідження зв'язків когнітивного стилю з рівнем інтелекту і здатності до навчання дають можливість краще з'ясувати механізм мисленнєвої діяльності, розмежувати здібності та інструментальні особливості особистості: стратегії, тактики і стилі переробки інформації. Виявлення зв'язків між когнітивним стилем і особливостями навчання може стати основою для індивідуалізації цього процесу з метою підвищення його ефективності.

Загалом, слід сказати, що у кожного індивіда (чи то студент, чи то учень) закладено великий творчий потенціал, який прагне до реалізації, і щоб його вивільнити, слід підібрати відповідні форми організації навчального процесу, враховуючи пізнавальні особливості його учасників.

Література

1. Дунчев В. Н., Палей И. М. Когнитивный стиль и дивергентное мышление // Когнитивные стили. Таллинн: ЭИИЛ, 2016. С. 86-91.
2. Климов Е. А. Индивидуальный стиль деятельности в зависимости от типологических свойств нервной системы. Казань: Изд-во Казанского ун-та, 2008. 278 с.
3. Колга В. Возможные миры когнитивных стилей // Когнитивные стили. Таллинн, ЭИИЛ, 2016. С. 32-37.
4. Леонтьев А. Н. Деятельность. Сознание. Личность. М.: Смысл, Академия, 2005. 352 с.
5. Палей И. М. Модальностная структура эмоциональности и когнитивный стиль // Вопросы психологии. 2018. № 1. С. 118-126.
6. Платонов К. К. Проблемы способностей. М.: Наука, 1979. 312 с.
7. Рубинштейн С. Л. Проблемы общей психологии. М.: Педагогика, 1999. 416 с.

¹²¹⁰ Дунчев В. Н., Палей И. М. (2016) Когнитивный стиль и дивергентное мышление, с. 86-91.

¹²¹¹ Bal S. (2019) Creativity, cognitive style and academic achievement amongst university students, p. 501.

¹²¹² Rorestraten R., Pottier A. (2009) Educational levels and field-dependent/field-independent perceptual style, p. 982.

¹²¹³ Nias M. (2017) Mobility-fixity dimension in Witkin's problem solving, p. 755.

¹²¹⁴ Frank B., Kiewra K. (2017) Encoding and external storage effect of personal lecture notes and detailed notes, skeletal notes for FD and FID learners, p. 920.

8. Соколова Е. П. Проективные методы исследования личности. М.: Университет, 2008. 174 с.
9. Соловьёв А. В. Исследование познавательных стилей в американской психологии. М., 2018. 385 с.
10. Теплов Б. М. Способность и одарённость // Избр. тр.: в 2-х т. М.: Педагогика, 1985. Т. 1. С. 15-41.
11. Холодная М. А. О соотношении стилевых и продуктивных аспектов интеллектуальной деятельности // Когнитивные стили. Таллинн: ЭИИЛ, 2016. С. 59-64.
12. Bal S. Creativity, cognitive style and academic achievement amongst university students // Psychol. Abstr. 2019. Vol. 76. No 4 (13523). P. 501.
13. Cattelle R. Personality and social psychology. N.Y., 2018. 334 p.
14. Cloeys W. Comment on Vernon's paper // Multivariate Analysis and Psychological Theory. L., 2018. P. 144-146.
15. Frank B., Kiewra K. Encoding and external storage effect of personal lecture notes and detailed notes, skeletal notes for FD and FID learners // Psychol. Abstr. – 2017. – Vol. 76. – No 3 (10125). – P. 920.
16. Gardner R. W., Loherenz L. J., Shoen R. A. Cognitive control of differentiation in perception persons and objects // Perceptual and Motor Skills. – 2018. – V. 26. – P. 311-330.
17. Mekenna F. Measures of field dependence: cognitive style or cognitive ability // S. Person and Soc. Psychol. – 2018. – Vol. 47. – No 3. – P. 593-603.
18. Nias M. Mobility-fixity dimension in Witkin's problem solving // Percept. and Motor Skills. – 2017. – Vol. 65. – P. 755-764.
19. Rorestraten R., Pottier A. Educational levels and field-dependent/field-independent perceptual style // Psychol. Abstr. – 2009. – Vol. 76. – No 3 (8466). – P. 982.
20. Shouksmith G. Intelligence, creativity, and cognitive style. – N.Y., 2013. – 244 p.
21. Vernon P. Multivariate approaches to the study of cognitive style // Multivariate Analysis and Psychological theory. – L.; N.Y., 2000. – P. 125-148.
22. Wachtel P. Field-dependence and psychological reexamination // Percept. and Motor Skills. – 2012. – Vol. 35. – P. 179-189.

4.14. INTERDISCIPLINARY APPROACH IN THE SYSTEM OF PROFESSIONAL TRAINING OF STUDENTS-CHOREOGRAPHERS OF HIGHER EDUCATION INSTITUTIONS

4.14. МІЖДИСЦИПЛІНАРНИЙ ПІДХІД У СИСТЕМІ ПРОФЕСІЙНОЇ ПІДГОТОВКИ СТУДЕНТІВ-ХОРЕОГРАФІВ ЗАКЛАДІВ ВИЩОЇ ОСВІТИ

Сучасні соціальні умови, розробка та впровадження нових держстандартів вимагають змін та вдосконалення змісту професійної підготовки студентів-хореографів у закладах вищої освіти. Система професійної підготовки у закладах вищої освіти характеризується різноманітними зв'язками між галузями наукових знань. Професійна хореографічна діяльність передбачає сформованість у здобувачів вищої освіти різноаспектних фахових компетентностей. Зміст професійної хореографічної освіти має ґрунтуватися на міжпредметних зв'язках між певними галузями, зокрема педагогіки, психології, музичного мистецтва, фізіології, анатомії тощо. У зв'язку з цим, актуалізується проблема удосконалення професійної підготовки хореографів, що характеризується орієнтацією освітнього процесу на міждисциплінарний підхід.

Аналізуючи наукові дослідження останніх років в галузі хореографічної освіти, можна зазначити, що сучасний процес підготовки майбутніх хореографів у закладах вищої освіти відбувається на компетентісних засадах. Так, розкриваючи актуальні проблеми підготовки майбутніх хореографів Т. Медвідь зазначає, що заклади освіти мистецького спрямування, зокрема, хореографії стикаються з певними проблемами: скорочення аудиторних годин, збільшення годин на самостійну підготовку, зменшення навчальних кредитів, відкриття нових спеціалізацій, введення у науковий план нових навчальних дисциплін, нові форми роботи зі студентами, сучасні вимоги роботодавців до випускників, велика кількість конкурентноспроможних профільних навчальних закладів. Всі ці аспекти потребують переосмислення форм та методів роботи зі студентами-хореографами¹²¹⁵.

А. Тарасюк акцентує увагу на тому, що професійно-педагогічна підготовка майбутнього вчителя хореографії базується на розвитку у нього педагогічних здібностей, психолого-педагогічних знань, педагогічного такту, педагогічної техніки, педагогічного оптимізму, практичних педагогічних вмій і навичок, гуманних загальнолюдських цінностей, серед яких головною є доброта, що втілюється передусім у любові до дітей¹²¹⁶.

Основними стратегічними напрямками в сфері якісного оновлення освіти, на думку Т. Медвідь, – є забезпечення високої її якості через розроблення високих освітніх стандартів, застосування принципів і практики культурно-мистецької освіти для вирішення соціальних і культурних задач, які постають перед сучасним суспільством. На думку науковця, вирішальним в цьому процесі є перехід від знанневої парадигми до компетентнісного підходу в освітній системі, розробка нових профілів освітніх програм та навчальних планів¹²¹⁷.

Професійна хореографічна підготовка розглядається науковцями як система навчання, яка забезпечує майбутніх фахівців особистісними знаннями, вміннями і навичками, що ґрунтуються на взаємодії педагогічної і виконавської майстерності. Професійна підготовка педагогів-хореографів є складним довготривалим процесом, що вимагає не лише досконалого професійного оволодіння технічною майстерністю, але й засвоєння методик

¹²¹⁵ Медвідь Т. А. (2015) Актуальні проблеми підготовки майбутніх хореографів, с. 62.

¹²¹⁶ Тарасюк А. М. (2012) Професійна підготовка майбутніх учителів хореографії до роботи у позашкільних закладах освіти, с. 303.

¹²¹⁷ Медвідь Т. А. (2016) Компетентнісний підхід як основа сучасного процесу підготовки майбутнього хореографа у вищій школі, с. 100.

викладання дисциплін хореографічного циклу, формування загальнопедагогічних та спеціальних умінь¹²¹⁸.

Комплексний характер професійної підготовки студентів-хореографів передбачає наявність такої властивості, як професійна мобільність, що дозволяє дуже швидко переключатись з одного виду діяльності на інший, поєднувати виконання різних функцій тощо. Професійна мобільність майбутніх хореографів базується на компетентностному підході.

Науковці В. Болотов та В. Серіков зазначають, що саме в компетентнісному підході відображено зміст освіти, який не зводиться лише до знаннево-орієнтованого напрямку, а передбачає набуття цілісного досвіду вирішення життєвих проблем, виконання ключових функцій, соціальних ролей тощо. Компетентнісний підхід зумовлює не інформованість студента, а розвиток умінь вирішувати проблеми, які виникають у життєвих ситуаціях¹²¹⁹.

Проекція наукових поглядів дозволяє констатувати, що професійна підготовка студентів-хореографів у закладах вищої освіти базується на компетентнісному підході, що передбачає розвиток в особистості здатності орієнтування у розмаїтті складних ситуацій, вміння прогнозувати результати своєї діяльності і нести за них відповідальність. Компетентності формуються під час опанування здобувачами вищої освіти різноманітних освітніх компонент.

На наш погляд, процес професійної підготовки студентів-хореографів закладів вищої освіти має бути зорієнтованим на формування не тільки предметних, а й міждисциплінарних компетентностей, що сприяють підвищенню якості підготовки хореографів, застосуванню нових методів і комплексних форм організації освітнього процесу. Міждисциплінарний підхід дозволяє суттєво розширити освітній простір, створюючи умови, в яких здобувачі вищої освіти, використовуючи знання з різних галузей науки, зможуть знайти їх застосування у подальшій професійній діяльності.

Т. Благова зазначає, що професійні компетентності у процесі підготовки фахівців-хореографів у вищому навчальному закладі, як правило, не можуть бути цілком сформовані у студентів-хореографів у межах вивчення окремої навчальної дисципліни. Цей процес є системним і міждисциплінарним, а зміст кожного курсу має забезпечувати комплексний характер підготовки фахівця¹²²⁰.

Поняття «міждисциплінарний підхід» має ряд значень. Міждисциплінарний підхід інтерпретується як самостійний дидактичний принцип, і як необхідна дидактична умова побудови освітнього процесу. В межах нашого дослідження ми розуміємо міждисциплінарний підхід як взаємодію між різноманітними освітніми компонентами, взаємозв'язок яких дозволяє охопити різнобічність вивчення предмету, явища або процесу, що сприяє розвитку певного типу мислення здобувачів вищої освіти, формуванню цілісного світогляду.

Міждисциплінарний підхід – це підхід, спрямований на формування у здобувачів вищої освіти здатності самостійно знаходити знання з різних галузей, групувати їх та концентрувати у контекст вирішення певної проблеми. В цьому випадку межі між освітніми компонентами мають бути більш гнучкими, що дозволяє сформувати у здобувачів вищої освіти цілісної системи знань та вмінь. Міждисциплінарний підхід дозволяє вибудувати цілісне бачення основних принципів підготовки студентів-хореографів: зв'язок теорії і практики; послідовний і системний розвиток професійних умінь і навичок; безперервності; самостійності і активності, орієнтованих на освоєння основних функцій і видів майбутньої діяльності; відповідальності за результати практичної діяльності; рефлексії і професійного саморозвитку та самоосвіти тощо.

¹²¹⁸ Благова Т. О. (2010) Особливості професійної підготовки майбутніх учителів-хореографів у системі педагогічної освіти, с. 72.

¹²¹⁹ Болотов В. А., Серіков В. В. (2003) Компетентностная модель: от идеи к образовательной программе, с. 8.

¹²²⁰ Благова Т. О. (2018) Формування професійних компетентностей балетмейстера-педагога у структурі вищої хореографічної освіти: теоретичний аспект, с. 23.

Професор О. Савченко зазначає, що у навчальному процесі міждисциплінарний підхід є містком між змістом окремих предметів з метою різнобічного пізнання тих понять, явищ, способів діяльності, які реально перебувають у різних зв'язках і є елементами компетентностей. На її думку, встановлення міждисциплінарних зв'язків може бути на рівні однієї освітньої галузі, окремих предметів і курсів з різних освітніх галузей. Цей процес сприяє цілісності знань, розвитку в учнів пізнавального інтересу, асоціативного мислення, кращому засвоєнню універсальних пізнавальних умінь¹²²¹.

Професійна підготовка студентів-хореографів має відбуватися комплексно завдяки вивченню психолого-педагогічних та профільних освітніх компонент, що базуються на міждисциплінарному підході. Педагогічна, виконавська та виробнича практика студентів-хореографів є одним з найважливіших обов'язкових видів освітнього процесу майбутніх фахівців, що сприяє професійній підготовці студента-хореографа. Основними напрямками хореографічної діяльності майбутніх фахівців є виконавська, педагогічна та балетмейстерська.

Виконавська діяльність, будучи основою професійної підготовки студентів-хореографів, реалізується у систематичній репетиційній практиці з чітко розробленою системою розвитку психофізіологічного апарату, засвоєння та осмислення технічних і виразних якостей окремих груп рухів, що полягають у різноманітності стилів, жанрів та форм хореографічної мови, удосконалення техніки танцю. Виконавська діяльність інтегрує у системній єдності засвоєння різноманітних структур рухових дій, продуктивність якої залежить від індивідуальності студентів-хореографів, їх психофізіологічних та фізичних ресурсів: рухливості (гнучкість) в різних відділах тіла, рук та ніг, особливо у тазостегнових суглобах; координації; наявності гарного стрибка; стійкості; статичної та динамічної рівноваги; м'язової сили; фізичної витримки; рухової пам'яті; ритмічності тощо. Виконавська діяльність студентів-хореографів, базуючись на єдності художнього образу з внутрішньою та зовнішньою технічною майстерністю, сприяє створенню власної оригінальної виконавської трактовки. Також виконавська діяльність завжди передбачає високу фізичну витривалість, де велике значення набувають вольові ресурси особистості. Підтримка і реалізація на високому рівні усіх видів індивідуальних ресурсів особистості досягається за рахунок систематичного практичного тренажу, репетиційного процесу та сценічної практики¹²²².

У системі професійної підготовки студентів-хореографів виконавська діяльність здійснюється під час вивчення таких освітніх компонент, як «Теорія і практика викладання народно-сценічного танцю», «Теорія та методика викладання класичного танцю», «Теорія та методика викладання бального танцю», «Теорія та методика викладання сучасного танцю», «Партерний тренаж», «Хореографічний ансамбль» та інших.

В системі хореографічної освіти виконавська діяльність реалізується у різноманітних формах: виконання екзерсису біля станка та на середині залу, вивчення танцювальних рухів, комбінацій та етюдів, виконання концертних номерів тощо. Однією з основних форм виконавської діяльності є опанування технікою виконання елементів екзерсису. Екзерсис – комплекс різноманітних тренувальних вправ, що виробляє професійні якості, необхідні для танцювальної техніки: розвиток сили м'язів, еластичності зв'язок, виховання виворотності, стійкості і правильної координації рухів. Екзерсис біля станка є невід'ємною складовою уроку, основні його рухи залишаються незмінними впродовж усього навчання. При цьому зростає рівень складності, варіюється поєднання з іншими рухами, вводяться нові з'єднувальні елементи. Екзерсис складається з системи навчально-тренувальних вправ, поєднання і варіювання яких дозволяє удосконалювати і підтримувати опорно-руховий апарат, розвинути виконавські вміння та навички, технічні можливості, психологічні властивості та якості особистості (пам'ять, уяву, мислення, волю тощо.). Систематичне

¹²²¹ Савченко О. Я. (2017) Міжпредметні зв'язки як ресурс реалізації компетентнісного підходу на уроках літературного читання, с. 50.

¹²²² Юрєва М. Н. (2010) Компетентностная модель выпускника-хореографа, с. 52.

виконання екзерсису біля станка допомагають оволодіти технікою танцю, виробляють стійкість, виворотність, гнучкість, м'якість і легкість рухів¹²²³.

Варто зазначити, під час виконання екзерсису, танцювальних комбінацій, етюдів, окрім демонстрації високого рівня рухового відтворення, студентам необхідні знання щодо анатомічної будови тіла, фізіологічних можливостей певної вікової категорії, обізнаність у розмаїтті музичних творів для супроводу виконання певних рухів, танцювальних комбінацій тощо. Знання вищезазначених аспектів забезпечується вивченням майбутніми фахівцями таких освітніх компонент, як «Вікова фізіологія», «Валеологія», «Вікова психологія», «Анатомія», «Історія та теорія музики» та інших.

Важливим напрямком майбутньої професійної діяльності хореографів є педагогічна діяльність. Підготовка студентів-хореографів до педагогічної діяльності у закладах вищої освіти реалізується на перших етапах навчання та інтегрує в собі комплекс педагогічних, психологічних, комунікативних функцій, що необхідні для організації та проведення занять з хореографії. Підготовка здобувачів вищої освіти до педагогічної діяльності передбачає підготовку в межах вивчення освітніх компонент психолого-педагогічного циклу («Історія педагогіки», «Дидактика», «Теорія виховання», «Основи педмайстерності», «Загальна психологія», «Вікова психологія» та інші). Методична підготовка студентів-хореографів забезпечується у процесі вивчення таких освітніх компонент, як «Методика роботи з хореографічним колективом», «Теорія і методика викладання класичного / народного / сучасного / бального танцю», а також під час проходження різних видів практики (педагогічної, навчальної та виробничої).

Формування педагогічних якостей студентів-хореографів, допомагають виявити зв'язки, що існують між формою рухів і змістом хореографічної діяльності, формулювати і вирішувати педагогічні завдання, творчо використовувати оптимальні (найбільш доцільні) різноманітні форми і методи навчання мистецтву танцю. Педагогічні знання студентів-хореографів формуються на основі знань методики вивчення танцювальної лексики, виконавської техніки і освоєння методик підготовки фахівців в галузі хореографії.

Педагогічна діяльність студентів-хореографів передбачає наявність знань щодо методичного забезпечення навчального процесу з хореографії:

- дидактичних принципів – активності, послідовності, доступності, наочності, міцності, усвідомлення тощо;

- принципів навчання – цілісності, культуровідповідності, індивідуалізації, естетичної спрямованості, рефлексії тощо;

- педагогічних умов навчання – створення позитивної атмосфери, забезпечення пріоритету практичної діяльності, досягнення діалогових засад взаємодії учителя і учня в навчальному процесі тощо;

- методів навчання – за джерелами передачі та характером сприйняття художньої інформації, відповідно з характером навчально-виховної діяльності, залежно від завдань розвитку особистісних художніх властивостей учнів та інших;

- форм організації уроку чи заняття з хореографії – чітке визначення мети і завдань та засобів досягнення цієї мети, вибір оптимальної послідовності навчальних етапів заняття, раціональне використання навчального часу, дотримання часових меж проведення уроку, оцінювання хореографічно-освітніх досягнень учнів, ведення документації тощо¹²²⁴.

Також для педагога-хореографа необхідною умовою його професійної діяльності є володіння професійною термінологією в галузі методології і технології хореографічного навчання, психології та педагогіки художньої творчості.

Не менш важливим напрямком майбутньої професійної діяльності хореографів є балетмейстерська діяльність (постановочна), яка виступає як особливий вид художньої творчості, створюючи таке середовище, в якому розкриваються індивідуальні можливості

¹²²³ Цвєткова Л. Ю. (2013) Методика викладання класичного танцю, с. 32.

¹²²⁴ Падалка Г. М. (2008) Педагогіка мистецтва: Теорія і методика викладання мистецьких дисциплін, с. 148.

особистості студента як балетмейстера-постановника. Балетмейстерська діяльність студентів-хореографів реалізується в межах вивчення освітніх компонентів «Мистецтво балетмейстера», «Постановка концертних номерів», «Постановка танцю за записом», «Композиція танцю», «Основи режисури» та інші. Вивчення вищезазначених освітніх компонент спрямовано на формування у студентів фахових компетентностей щодо технології створення композиції та постановки танцю в різних жанрах хореографічного мистецтва, що дає можливість в подальшому здійснювати постановочну діяльність у хореографічних колективах.

Творчий процес балетмейстерської діяльності студентів-хореографів складається з наступних етапів: орієнтовний (розробка балетмейстерської концепції; виконавчий (створення композиційного плану, композиції танцю, конкретизація окремих фрагментів, епізодів, сцен); постановочний (реалізація авторського задуму в «класі», на сценічному майданчику); рефлексивний (самоаналіз дій на кожному етапі вирішення художньо-постановочних завдань). Вищезазначені етапи балетмейстерської діяльності утворюють процесуальну структуру рішення різних художньо-постановочних завдань, результатом яких є створення хореографічного твору, вираженого в різних танцювальних формах, органічну цілісність і естетичну цінність яких обумовлює єдність змісту і форми, певна ступінь їх взаємної відповідності¹²²⁵.

У процесі постановочної діяльності інтеграція міждисциплінарних підходів дає можливість для виконання студентами таких дій як: комбінування, варіювання, моделювання, фантазування, коригування тощо. Крім розумових дій, балетмейстерська діяльність передбачає й інші дії психічних процесів, спрямованих на формування ідеї, створення танцювального тексту і лексики танцю, відображення хореографічної образності, комбінування різноманітних прийомів і способів передачі засобів виразності¹²²⁶.

Таким чином, у результаті здійсненого аналізу проблеми професійної підготовки студентів-хореографів закладів вищої освіти приводить до висновку, що освітньо-виховний процес має відбуватися цілісно, системно, ґрунтуючись на міждисциплінарному підході. Зміст кожної освітньої компоненти має забезпечувати комплексний характер підготовки студентів-хореографів, сприяти досягненню високої якості навчання, теоретичної і практичної підготовленості майбутніх фахівців. Саме міждисциплінарний підхід у системі фахової підготовки студентів-хореографів забезпечує готовність та здатність до продуктивної майбутньої професійної діяльності.

Література

1. Благова Т. О. Особливості професійної підготовки майбутніх учителів-хореографів у системі педагогічної освіти [Електронний ресурс] / Вісник Житомирського державного університету. 2010. Вип.50. Серія: Педагогічні науки. – Режим доступу: http://eprints.zu.edu.ua/4256/1/vip50_15.pdf.
2. Благова Т. О. Формування професійних компетентностей балетмейстера-педагога у структурі вищої хореографічної освіти: теоретичний аспект.
3. Болотов В. А., Сериков В. В. Компетентностная модель: от идеи к образовательной программе // Педагогика [Електронний ресурс]. 2003. № 10. С. 8-14 – Режим доступу: <https://www.twirpx.com/file/555374/>.
4. Медвідь Т. А. Актуальні проблеми підготовки майбутніх хореографів. Сучасні стратегії розвитку хореографічної освіти: матеріали II Всеукраїнської науково-практичної конференції з міжнародною участю (м. Умань, 16-17 травня 2015 р.) / ред. кол.: О. В. Дудник, Л. М. Андрощук. Умань: ФОП Жовтий О. О., 2015. С. 62-66.
5. Медвідь Т. А. Компетентнісний підхід як основа сучасного процесу підготовки майбутнього хореографа у вищій школі [Електронний ресурс]: матеріали II Міжнародної

¹²²⁵ Юрьева М. Н. (2015) Содержание и направленность профессиональной подготовки студентов-хореографов в вузах культуры и искусств, с. 101.

¹²²⁶ Там само.

науково-практичної конференції «Професійна мистецька освіта і художня культура: виклики XXI століття (14-15 квітня 2016 р., м. Київ). Режим доступу: http://elibrary.kubg.edu.ua/14533/1/T_Medvid_2016_14_04_konf_IM.pdf.

6. Падалка Г. М. Педагогіка мистецтва: Теорія і методика викладання мистецьких дисциплін. К.: Освіта. 2008. 274 с.

7. Савченко О. Я. Міжпредметні зв'язки як ресурс реалізації компетентнісного підходу на уроках літературного читання // Український педагогічний журнал. 2017. № 2. С. 48-57.

8. Тарасюк А. М. Професійна підготовка майбутніх учителів хореографії до роботи у позашкільних закладах освіти // Педагогічний альманах: Збірник наукових праць. Херсон: РІПО, 2012. № 13. 303 с.

9. Цветкова Л. Методика викладання класичного танцю. К.: Альтерпресс. 2013. 324 с.

10. Юрьева М. Н. Компетентностная модель выпускника-хореографа // Высшее образование сегодня. 2010. № 4. С. 50-53.

11. Юрьева М. Н. Содержание и направленность профессиональной подготовки студентов-хореографов в вузах культуры и искусств // Психолого-педагогический журнал Гаудеамус. 2015. № 11. С. 95-106.

4.15. PEDAGOGICAL TERMS OF REALIZATION OF PROFESSIONAL PREPARATION OF FUTURE TEACHERS OF FINE ART WITH THE USE OF COMPUTER TECHNOLOGIES OF TEACHING

4.15. ПЕДАГОГІЧНІ УМОВИ ЗДІЙСНЕННЯ ПРОФЕСІЙНОЇ ПІДГОТОВКИ МАЙБУТНІХ УЧИТЕЛІВ ОБРАЗОТВОРЧОГО МИСТЕЦТВА ІЗ ЗАСТОСУВАННЯМ КОМП'ЮТЕРНИХ ТЕХНОЛОГІЙ НАВЧАННЯ

В останні роки в Україні інтенсивно досліджуються психолого-педагогічні проблеми застосування у навчальному процесі комп'ютерів та створення на цій основі досконалих комп'ютерних технологій навчання (О. В. Вацук, Ю. В. Горошко, М. С. Головань, Р. С. Гуревич, В. В. Дровозюк, М. І. Жалдак, О. В. Жильцов, Ю. О. Жук, І. М. Забара, В. І. Клочко, В. В. Лапінський, П. А. Маланюк, Ю. І. Машбиць, Н. В. Морзе, Т. О. Олійник, А. В. Пеньков, Ю. С. Рамський, Є. М. Смирнова, А. В. Фіньков, Т. І. Чепракова та ін.). Результати проведених досліджень дають підстави стверджувати про суттєві можливості впливу інформаційних технологій на організаційні форми, методи і результати підготовки майбутніх учителів образотворчого процесу.

В умовах традиційного вивчення графічних дисциплін у вищому навчальному закладі і, особливо предметів образотворчого циклу, у студентів виникають значні труднощі, пов'язані із сприйняттям просторових властивостей об'єктів та розумінням перетворення їх просторових моделей у плоскі зображення. Технічні можливості персонального комп'ютера створюють умови наочно демонструвати і спостерігати перетворення просторових моделей у площинні.

Важливість цього аспекту вивчення дисциплін образотворчого циклу студентами підкреслюється тим, що більшість із них не мають знань та вмінь із шкільного курсу образотворчого мистецтва. За деякими неофіційними даними, таких шкіл в Україні не більше 20%. Повсюдна ж відмова у школах від образотворчого мистецтва та креслення створює певні труднощі учням здобути початкові графічні знання та вміння, які багатьом з них будуть дуже потрібні у наступному, коли вони продовжать навчання у вищих навчальних закладах.

Є свідчення, що в академічних групах серед студентів першого курсу, які приступають до вивчення графічних дисциплін образотворчого циклу, зустрічаються досить часті випадки, що біля 50% з них не мають початкових графічних знань та вмінь. Це створює досить великі складності в організації навчального процесу викладачам, не кажучи вже про самих студентів, які самотужки повинні наздоганяти тих, хто вже має попередню шкільну графічну підготовку. Зарубіжний досвід показує, що урівняти можливості студентів дають змогу комп'ютеризовані навчальні курси.

Можливістю мислити просторовими образами, створювати образи в уяві ще не здатний навіть найдосконаліший комп'ютер. Заздалегідь передбачити, уявити майбутній результат творчого процесу може тільки людина. І в цьому її перевага перед комп'ютером. Але щоб мати цю перевагу, їй потрібні добре розвинені просторова уява і просторове мислення. Формуються і розвиваються ці психологічні феномени людини саме в процесі графічної підготовки і, в першу чергу, на заняттях креслення та образотворчого мистецтва. Свідченням цього є переконливі результати чисельних психолого-педагогічних досліджень. Для того щоб керувати комп'ютером для створення графічних документів, людині потрібні знання і уміння з креслення. Адже комп'ютеру потрібно задавати умови створення зображень, вказувати, якими лініями обводити їх контури чи інші елементи, вказувати, як розміщувати зображення на полі графічного документа тощо.

Активність студента на занятті (як динамічна умова реалізації і видозміни його навчальної діяльності) може бути обумовлена раціональним включенням комп'ютера до навчально-пізнавальної діяльності студентів на різних її етапах.

Для вирішення найважливіших завдань художньо-естетичної освіти і виховання учнів майбутній учитель образотворчого мистецтва використовує освітньо-виховний потенціал художніх творів як головного засобу педагогічного впливу. Важливою передумовою ефективного використання у навчально-виховному процесі творів образотворчого мистецтва є творчі здібності вчителя. Як засвідчують результати наукових досліджень (В. Бутенко, С. Коновець, І. Удріс та ін.) творчі здібності вчителя образотворчого мистецтва покликані сприяти виявленню естетичного ставлення до творів живопису, графіки, скульптури, привносити емоційну забарвленість у процес спілкування з художніми творами, відкривати простір для глибокого пізнання й осмислення художніх закономірностей, зміцнювати прагнення до художньо-творчої самореалізації у сфері художньо-естетичної культури. На думку С. Коновець, „творчі можливості, закладені у кожній людині природою, на певному етапі мають бути педагогічно керованими, оскільки саме вчитель може значною мірою професійно створити підґрунтя естетичного розвитку особистості та визначити сталий напрямок цього процесу”¹²²⁷.

Як засвідчує аналіз практики підготовки майбутніх учителів образотворчого мистецтва студенти педагогічних факультетів раніше виявляли достатньо стримане ставлення до комп'ютерних технологій, не відзначалися належною увагою до комп'ютера як одного із засобів художньої творчості. Проте, введення додаткової спеціалізації „Практичне застосування комп'ютерної техніки” внесло позитивні зміни. Прикладом цього є досвід професійної підготовки майбутніх учителів образотворчого мистецтва на мистецько-педагогічному факультеті Богуславського гуманітарного коледжу ім. І. С. Нечуя-Левицького.

Якщо раніше на заняттях з інформаційних технологій студенти переважно знайомилися з принципами організації і роботи комп'ютерів, то в сучасних умовах завдання їх інформаційної підготовки стають значно складнішими. Вони передбачають формування комп'ютерної грамотності, освоєння знань і умінь побудови алгоритмів обчислювальних, технологічних та інших процесів, програмування на алгоритмічних мовах того чи іншого рівня; ознайомлення з будовою та принципами дії мікропроцесорних систем, засобів їх зв'язку із зовнішнім середовищем, набуття умінь роботи з клавіатурою, принтером, дисплеєм та застосування цієї комп'ютерної техніки у процесі художньої освіти, творчості тощо.

Ознайомлення студентів мистецько-педагогічних факультетів з комп'ютерними технологіями навчання відкриває простір для більш продуктивної професійної діяльності і творчої праці. Саме тому педагоги вважають необхідним будувати навчальний процес таким чином, щоб за період навчання у вищому навчальному закладі майбутній учитель образотворчого мистецтва зумів оволодіти сучасними комп'ютерними засобами і методами організації пізнавальної і творчої діяльності. Проте, як зазначає М. Близнюк „комп'ютер – це не просто ще один технічний засіб навчання, а насамперед сукупність певних пізнавальних прийомів, для оволодіння якими потрібні значні інтелектуальні зусилля”.

На жаль, питання професійної підготовки майбутніх учителів образотворчого мистецтва за умов ознайомлення з комп'ютерними технологіями навчання ще не завжди вирішуються позитивно. Як підкреслює Т. Трубочанінова, „комп'ютеризація може привести не тільки до позитивних, прогресивних змін в житті людини, але й провокувати негативні зміни, наприклад, такі як зменшення інтелектуальної активності людини, скорочення в її діяльності творчих компонентів і посилення шаблонності”. Причинами появи таких негативних виявів під час занять з комп'ютерних технологій на мистецько-педагогічних факультетах є: недооцінка ролі та функцій людського чинника під час роботи з комп'ютером; недооцінка можливостей комп'ютерної техніки у розв'язанні інтелектуальних і творчих завдань; недостатній розвиток умінь та навичок організації комп'ютерних операцій та комп'ютерної обробки необхідної для творчого процесу комп'ютеризації; відсутність необхідного програмно-методичного забезпечення, побудованого на матеріалі

¹²²⁷ Коновець С. В. Підготовка вчителя образотворчого мистецтва. Рівне. – 2002. 74 с.

образотворчого мистецтва, художньої культури; епізодичне звернення до питань інтерактивного освоєння образотворчого мистецтва.

Певне висвітлення у науковій літературі знайшли питання комп'ютерного забезпечення творчого розвитку майбутніх вчителів образотворчого мистецтва на заняттях з суспільних та психолого-педагогічних дисциплін. У наукових працях Л. Кондрашової, І. Удріс, І. Богданової, В. Томашевського та ін. наголошується на важливості цього напрямку вирішення вказаної проблеми у діяльності художньо-графічних факультетів, кафедр філософії, культурології, педагогіки, педагогічної майстерності, психології. Дійсно, комп'ютерні технології не повинні перетворюватися в самоціль або формальний засіб впливу. Головне їх призначення полягає в тому, щоб допомогти студенту в освоєнні навчального матеріалу, розвитку необхідних якостей педагога-художника. У цьому відношенні виключно важливою є роль суспільних і психолого-педагогічних дисциплін, у процесі вивчення яких відбувається соціалізація особистості, збагачується її культурний і творчий потенціал, комп'ютерні технології набувають свого соціального і педагогічного звучання. Можна погодитись у цьому відношенні з думкою Р. Горбатюк та ін. про те, що сама можливість комп'ютеризації навчального процесу виникає тоді, коли виконувани людиною функції можуть бути формалізовані й адекватно відтворенні за допомогою технічних засобів. Тому перш ніж приступати до проектування навчального процесу, викладач повинен визначити співвідношення між автоматизованою й не автоматизованою його частинами. Доля комп'ютеризації в кінцевому підсумку буде залежати від педагогічно й психологічно обґрунтованої перебудови всього навчально-виховного процесу.

Увага викладачів мистецько-педагогічних факультетів до підготовки майбутніх учителів образотворчого мистецтва в умовах застосування комп'ютерних технологій виявляється у спостереженні за змінами, які відбуваються у творчому процесі. Отримані нами дані усного опитування дозволили виділити 14% викладачів, які підтвердили, що уважно вивчають динаміку творчого розвитку студентів, 66,2% ставлять перед собою такі ж завдання, а 19,3% з числа опитуваних не змогли дати відповідь на це питання. Це свідчить про те, що зміни, які відбуваються у розвитку творчих здібностей студентів мистецько-педагогічних факультетів є предметом уваги незначної частини викладачів і тому вимагають актуалізації у педагогічній свідомості.

При цьому слід підкреслити, що існує гостра потреба щодо розповсюдження інноваційного досвіду розвитку творчих сил студентської молоді серед викладачів вищої педагогічної школи. Лише 5,1% викладачів, опитаних нами, свій практичний досвід креативного розвитку майбутніх учителів образотворчого мистецтва змогли відобразити у публікаціях, методичних матеріалах і рекомендаціях. Актуальність цього питання підтверджується державною програмою інформатизації, у якій зазначено, що одним із першочергових завдань є створення комп'ютерної мережі освіти, центрів масового навчання нових спеціальностей з урахуванням вимог міжнародних стандартів для кадрового забезпечення усіх напрямів інформатизації як за рахунок інтенсифікації підготовки відповідних фахівців, так і створення навчального середовища на їх комп'ютеризованих робочих місцях; розкриття системи індивідуального безперервного навчання на основі автоматизованих навчальних курсів та систем, інтелектуальних комп'ютерних і дистанційних технологій навчання¹²²⁸.

Серед найбільш гострих проблем використання комп'ютерних технологій які хвилюють майбутніх учителів образотворчого мистецтва, можна назвати такі: недостатні знання та уміння практичного користування комп'ютерними засобами, відсутність необхідного досвіду оперативного розв'язання творчих задач за допомогою комп'ютерного моделювання, не визначено найважливіші функції комп'ютерного навчання у творчому самовдосконаленні, епізодичне звернення до комп'ютерних можливостей під час освоєння програмного матеріалу фахових та інших дисциплін.

¹²²⁸ Гуржій А. М., Биков В. Ю., Гапон В. В., Плескач М. Я. Аналіз стану комп'ютеризації загальноосвітніх навчальних закладів за 1997-2001 роки. Комп'ютер у школі та сім'ї. – 2002. – №4. – С. 3-7.

Позитивним є те, що незважаючи на наявні труднощі у впровадженні комп'ютерних технологій, студенти художньо-графічних факультетів все ж виявляють інтерес до цих питань, вважають цю справу перспективною і потрібною. Психологічно вони зорієнтовані на якомога ширше спілкування з мистецтвом за допомогою комп'ютерних засобів. До цього питання більшість опитаних нами студентів (86,6%) ставиться позитивно. Вони вважають корисними для свого творчого розвитку такі способи комп'ютерного впливу, як інформаційні (54,4%), сугестивні (23,6%), діяльнісні (22%). Це дозволяє зазначити, що комп'ютерні технології доцільно використовувати з урахуванням їх потенційних можливостей та з метою організації інформаційного, сугестивного, діяльнісного впливу на творчий розвиток особистості.

В умовах застосування комп'ютерних технологій зазначені способи творчого розвитку студентів були реалізовані під час представлення зразків художнього оформлення приміщень, виконаних безпосередньо студентами, проведення конкурсу творчих робіт та проектів, організації комп'ютерної галереї творчих здобутків молодих митців, виконання завдань творчого пошуку в аудиторії, комп'ютерного моделювання дизайну приміщення з метою оптимізації пошукової діяльності, комп'ютерної оцінки результатів виконання художньо-творчих завдань, звернення до можливостей комп'ютерної графіки у процесі художньо-естетичної творчості та ін. При цьому зазначено, що стимулювання та підтримка творчої активності майбутніх учителів образотворчого мистецтва здійснювалася на основі широкого використання комп'ютерних технологій, залучення графічних, анімаційних, аудіо- та відео ілюстрацій художнього моделювання дизайну приміщення, активізації творчих сил і можливостей студентів.

До суб'єктивних чинників, що засвідчують ефективність визначених нами педагогічних засад підготовки майбутніх учителів образотворчого мистецтва мистецько-педагогічного факультету віднесено оцінні судження викладачів та студентів, їх погляди та міркування щодо необхідності та доцільності такого педагогічного забезпечення вказаного процесу, його відповідності сучасним вимогам, готовності до застосування комп'ютерних технологій під час викладання окремих навчальних дисциплін. З погляду переважної більшості викладачів, які працюють на мистецько-педагогічному факультеті, педагогічні засади розвитку творчих здібностей майбутніх учителів образотворчого мистецтва в умовах застосування комп'ютерних технологій, відповідають сучасним вимогам вищої школи, мають системний характер, дозволяють ефективно вирішувати вказану проблему. Основними показниками її ефективності, на думку викладачів мистецько-педагогічного факультету, є такі, як: наявність чітко визначеної мети, завдань, напрямів та функцій педагогічного впливу на розвиток творчих здібностей студентів в умовах застосування комп'ютерних технологій; звернення до студентів як активних учасників навчального процесу від зацікавленого і відповідального ставлення яких залежить успіх у розвитку творчих сил і можливостей; передача студентам необхідного досвіду творчого сприймання, оцінки та інтерпретації художньо-естетичних цінностей; залучення студентів до художньо-творчого діалогу у процесі спілкування, пізнання та творчості; використання найважливіших способів стимулювання та підтримки творчого натхнення майбутніх учителів образотворчого мистецтва.

Література

1. Биков В. Ю., Гапон В. В., Плескач М. Я. Розвиток структури комп'ютерних систем опрацювання статистичної звітності для забезпечення управління освітою. Комп'ютер в школі та сім'ї. – 2005. – № 3. – С. 3-6.
2. Биков В. Ю., Луговий В. І., Жалдак М. І., Морзе Н. В. та ін. Концепція інформатизації освіти. Рідна школа. – 1994. – № 11. – С. 26-29.
3. Володіна-Панченко Н. В. Комп'ютер замість олівця і пензля. Мистецтво і освіта. – 1998. № 2. с. 12-16.

4. Гуржій А. М., Биков В. Ю., Гапон В. В., Плескач М. Я. Аналіз стану комп'ютеризації загальноосвітніх навчальних закладів за 1997 – 2001 роки. Комп'ютер у школі та сім'ї. – 2002. – №4. – С. 3-7.
5. Коновець С. В. Підготовка вчителя образотворчого мистецтва. Рівне. – 2002. 74 с.
6. Руденченко А. А. Методика навчання проектування на заняттях з художнього розпису. Зб. праць наукової конференції «Проектний підхід до компетентісно спрямованої освіти». Запоріжжя. – Центрiон. – 2005. – С. 565-572.

4.16. SOCIO-PSYCHOLOGICAL SUPPORT OF PUPILS WITH INCREASED LEVEL OF SCHOOL ANXIETY

4.16. СОЦІАЛЬНО-ПСИХОЛОГІЧНИЙ СУПРОВІД УЧНІВ З ПІДВИЩЕНИМ РІВНЕМ ШКІЛЬНОЇ ТРИВОЖНОСТІ

Підвищена тривожність є причиною багатьох психологічних труднощів дитинства, в тому числі багатьох порушень розвитку. Відчуття тривоги, виражене в показниках рівня тривожності, неминуче супроводжує всі види діяльності людини, у тому числі й навчально-пізнавальну діяльність. Стан тривожності залежно від показника рівня може справляти як позитивний, так і негативний вплив на діяльність та успішність учнів¹²²⁹. Високий рівень тривожності ускладнює пізнавальну діяльність учнів, звужуючи зону уваги та гнучкість стратегії дій, знижує інтелектуальну працездатність, дезорганізує діяльність включно до відмови від неї, викликає надмірну емоційну напругу, а в довгостроковій перспективі – сприяє формуванню в учнів низької самооцінки.

Орієнтація на здобуття школярем застарілих знань, переобтяження теоретичною інформацією, недосконалість застосовуваних методів і технологій навчання призводять до втрати пізнавального інтересу, зростання рівня тривожності учнів та заважають їх гармонійному розвитку¹²³⁰.

Важливою умовою гармонійного, цілісного розвитку особистості є якісно побудована, ефективна та результативна система психологічного супроводу навчально-виховного процесу.

Підвищена тривожність як і інші емоційні розлади і порушення поведінки характерні для учнів будь-якого класу. Це обумовлене тим, що шкільний вік – один з вирішальних етапів, це час зростання, пізнання світу; у цей період життя спостерігається не лише фізіологічне дорослішання і формування організму, але й становлення особистості, характеру, звичок, поглядів молодого людини. Основними проявами тривожності є рухове збудження, непослідовність у вчинках, нерідко надмірна цікавість і прагнення зайняти себе будь-якою діяльністю.

Шкільна тривожність формується ще в молодшому шкільному віці і може супроводжувати школяра протягом усього періоду навчання. Найбільш типовим, за Б. Кочубеєм та Є. Новіковою¹²³¹, є виникнення шкільної тривожності, пов'язаної з соціально-психологічними факторами або фактором освітніх програм. Щоб запобігти різних невдач, учням потрібно допомогти пізнати свій внутрішній світ та інших людей, навчити відчувати й аналізувати себе, адекватно оцінювати реальні успіхи і запобігати невдачам.

Шкільна тривожність виявляється в небажанні ходити до школи, відмова від виконання суб'єктивно нездійсненних завдань, зайва старанність при виконанні завдань, дратівливість і агресивні прояви, неухважність, зниження концентрації уваги на уроках, мінімізація контактів з однолітками, або вчителями, погіршення соматичного здоров'я.

Дослідження феномену тривожності на різних етапах дитинства є важливим як для розкриття суті даного явища, так і для розуміння вікових закономірностей розвитку емоційної сфери людини. Саме це явище знаходиться в основі цілого ряду психологічних труднощів дитинства, в тому числі порушень розвитку та поведінки дитини.

До числа філософів, які, на загальну думку, найбільшою мірою зробили вплив на сучасні уявлення про тривожність і страх, відноситься, перш за все, Б. Спіноза. Відомий вислів Спінози: «Немає страху без надії, немає надії без страху». Страх для Спінози – істотний стан душі, який проявляється в очікуванні болю і неприємностей, які можуть

¹²²⁹ Паламарчук М. Є., Сердюк Л. С., Маруненко І. М., Неведомська Є. О. (2015) Вплив рівнів тривожності на пізнавальну діяльність студентів., с. 13

¹²³⁰ Психологія особистості: словник довідник / За редакцією П. П. Горностая, Т. М. Титаренко. Київ: Рута, (2001). 320 с.

¹²³¹ Кочубей Б., Новикова Е. Ярлыки для тревожности. Семья и школа. 2006. № 10. С. 8-10.

відбутися в найближчому майбутньому. Як важливу суб'єктивну умову виникнення страху Спіноза виділяв наявність почуття невпевненості і невизначеності. Спіноза, відповідно до характерної для мислителів XVII ст. віри в розум людини, вважав, що переживання тривоги і страху, які є ознакою слабкості душі, можна подолати лише мужністю розуму.

Паскаль, який виходив, з ідей обмеженості людського розуму і можливості досягнути істину тільки «логікою серця», навпаки, відзначав, що він, як і інші люди, що зустрічалися йому, переживає постійне хвилювання, невіддатливе доводам розуму. Він підкреслював вплив емоцій на поведінку людини і неможливість раціонально, за допомогою розуму подолати страх. Відзначимо, що певною мірою подібні розбіжності актуальні і тепер. Вони яскраво виявляються, в дискусіях про порівняльну ефективність методів раціональної і глибинної психотерапії для подолання тривожності¹²³².

Чарльз Дарвін з перших, хто почав науково-психологічні дослідження тривожності. Як відомо, його погляди на страх ґрунтуються на двох основних положеннях: по-перше, на тому, що здібність до переживання страху, будучи природженою особливістю людини і тварин, грає значну роль в процесі природного відбору; по-друге, на тому, що впродовж життя безлічі поколінь цей адаптивний механізм удосконалювався, оскільки перемагав і виживав той, хто виявився наймайстернішим в уникненні і подоланні небезпеки. Дарвіну належить і опис типових проявів страху – від виразу обличчя і міміки до таких вісцелярних реакцій, як посилене серцебиття, збільшення потовиділення, пересихання горла, зміна голосу¹²³³.

Перш ніж аналізувати тривожність необхідно розмежувати тривогу та страх. На перший погляд, як вказує В. Астапов, різниця проста: страх – це реакція на конкретно існуючу загрозу; тривога – це стан неприємного передчуття без видимої причини. Проте, часто в науковій літературі не завжди дотримується це розділення. Так, З. Фрейд розглядає часто тривогу з погляду афекту, ігноруючи об'єкт, який її викликає. А тривогу він визначає як «природне і раціональне» явище, реакція на сприйняття зовнішньої загрози, тобто те, що інші автори визначають як страх. Крім того, З.Фрейд використовує термін «боязнь». За визначенням Е. Зетцеля, страх - це нормальна реакція на ситуацію зовнішньої небезпеки, а тривога – це перебільшена, неадекватна реакція на ситуацію реальної небезпеки, навіть якщо вона малозначна¹²³⁴.

Вивченню тривожності присвячена значна кількість робіт учених-психологів. З. Фрейд, який уперше виокремив стан тривожності, характеризував його як емоційне переживання очікування й невизначеності, відчуття безпорадності. Ця характеристика вказує не так на компоненти стану, як на його внутрішні причини. Погляди З. Фрейда були співзвучними з філософськими поглядами С. К'єркегора, оскільки обидва наголошували на необхідності розмежування страху й тривожності: страх – це реакція на реальну загрозу, а тривога – стан неприємного передчуття без видимої причини (причина – тільки у свідомості людини)¹²³⁵.

К. Голдштейн вважає тривогу первинною і первісною реакцією. Перші реакції дитини на тривогу недиференційовані, страхи – це пізніші утворення, що виникають у міру того, коли дитина навчається об'єктивізувати і певним чином ставитися до тих елементів світу довкола, які можуть вкинути її у «катастрофічний стан».

Одним з перших, хто ввів положення про тривожність як про міжособистісний феномен у наукову психологію, був відомий психолог і психіатр Г. С. Саллівен. На його думку, напруження викликається незадоволенням потреб, які викликають порушення біологічної рівноваги, а також порушення міжособистісної надійності, яке і породжує тривожність. Тривожність виникає від емпатійного зв'язку зі значущою, більш старшою людиною. А

¹²³² Царькова О. В., Радченко С. В. Теоретичні аспекти прояву психологічного феномену тривожності. (2015). Т. 7. Вип. 38. С. 479-491

¹²³³ Прихожан А. М. Причины тревожности как свойства личности. (2004). № 8. С. 23-28.

¹²³⁴ Фрейд З. Запрещение симптом и страх. Тревога и тревожность / Под ред. В. М. Астапова. Санкт-Петербург: Питер, 2001. С. 18-23.

¹²³⁵ Фрейд З. Психоанализ детских страхов. Санкт-Петербург: Азбука, (2016). 288 с.

страх виявляється тоді, коли задоволення загальних потреб відкладається до тих пір, доки вони набудуть виключної сили. Тривожність має зовнішнє походження, і тому дитина не може її усунути. Тривожність не пов'язана ні з якими органами. У ній немає нічого специфічного, конкретного, щоби дозволило її виділити і, проявляючи певну активність, звільнитись від неї. Основне джерело тривожності – несхвалення значущих людей. «Функціональна активність Я системи перш за все спрямована на подолання або ослаблення напруження при тривожності і опосередковано – на захист немовля від поганої випадковості у зв'язку з задоволенням потреб». Тому потреба у безпеці або свободи від тривоги з самого початку відрізняється від всіх інших потреб. Якщо у дитини з самого початку буде створено почуття міжособистісної надійності, то воно не дозволить розвинути тривожності¹²³⁶.

Тривожність в сучасній світовій науці розглядається з різних позицій, численними науковими течіями, вченими. З одного боку, як вказували Р. Мей, та інші це «центральна проблема сучасної цивілізації», як найважливіша характеристика нашого часу: «XXI століття – століття тривоги». Саме цьому питанню присвячена дуже велика кількість досліджень, причому не тільки в психології, педагогіці і психіатрії, але і в біохімії, фізіології, філософії, соціології¹²³⁷.

У вітчизняній психологічній літературі дослідження з проблеми тривожності носять достатньо фрагментарний характер. Це обумовлено не тільки соціальними причинами, але й тим впливом, який здійснили на розвиток закордонної суспільної та наукової думки такі напрямки, як психоаналіз та екзистенційна філософія. Щодо соціально психологічних чинників тривожності, то більшість психологів дотримуються думки, що тривожність передається дитині від напруженої, тривожної матері і/або виникає внаслідок невпевненості дитини у батьківській любові і підтримці.

У наш час багато хто з батьків стурбовані вибором школи, в якій навчатиметься дитина. Порівнюються рейтинги і показники, обираються варіанти, які здаються найкращими або оптимальними. Звичайно ж, це є важливим моментом, але лише в тому випадку, якщо батьки не забувають про потреби, можливості дитини, враховують її здібності. Адже для дитини похід до шкільного закладу – це новий крок у житті. Це зміни, які не завжди дитина сприймає з радістю, оскільки відбувається зустріч з новим колективом, з вчителем. Перші уроки, оцінки, домашні завдання, заборона на іграшки під час навчання – не завжди приємні і цікаві зміни. Батькам слід пам'ятати про те, що для дитини навчання – це праця, яка потребує багато ресурсів. Дитині потрібна підтримка, розуміння батьків, аби навчатися впускати новий досвід у своє життя і не боятися змін.

Варто зазначити, що шкільна тривожність проявляється ще з дошкільного періоду. Вона може бути викликана рядом причин: стилем роботи педагога, завищеними вимогами та очікуваннями з боку батьків та вихователів до дитини, постійними порівняннями її з іншими дітьми, великою емоційною збудженістю батьків при виборі школи та підготовці до навчання¹²³⁸.

Саме тому, молодший шкільний вік вважається емоційно насиченим певними змінами соціального життя, тривожними подіями, оціночними ситуаціями, новим режимом роботи та власне обставинами шкільного життя. Заслугує на увагу вікова криза розвитку, адже у шість – сім років діти стають більш дратівливими, капризними, що суттєво доповнюється періодом шкільних нововведень. Як наслідок, змінюється поведінка школяра, погіршується соматичне здоров'я, виникає небажання відвідувати школу. Однак варто зазначити, що може існувати інша причина прояву шкільної тривожності, так звана, надмірна старанність при виконанні навчальних занять та великий обсяг завдань шкільної й позашкільної діяльності.

Постійно в полі зору має знаходитися проблема тривожності молодших школярів. Адже успішність навчання у початковій школі багато у чому визначає долю людини та її

¹²³⁶ Chapman, A. H.: *Harry Stack Sullivan. His Life and His Work*, New York 1976 G.P.Putnam's Sons.

¹²³⁷ Rollo May. *The Meaning of Anxiety*. N.Y.: Pocket Books, 1977.

¹²³⁸ Федорова О. П. Створення позитивного психоемоційного клімату в учнівському колективі, причини та профілактика шкільної тривожності. Святогірськ, (2015). 9 с.

майбутнє. Найбільші тривоги учнів початкової ланки пов'язані з шкільною діяльністю, в ході якої виникають ускладнення в міжособистісних стосунках з учителем та однолітками, переживання власної відповідності рівню вимог до учнів та успішності виконання навчальних завдань¹²³⁹.

У сім'ях із доброзичливими взаєминами діти менш тривожні, аніж у сім'ях, де часто доводиться спостерігати конфліктні ситуації. Можливий варіант, коли першоджерелом неуспішності є підвищена тривожність школяра, що сформувалася під впливом сімейних конфліктів або неправильного стилю виховання. Викликана цим загальна невпевненість у собі, схильність панічно реагувати на будь-які труднощі переноситься і на шкільне життя.

Стійким особистісним утворенням тривожність стає у підлітковому віці. Я-концепція підлітка часто суперечлива, що викликає труднощі у сприйнятті і адекватній оцінці власних успіхів і невдач, підкріплюючи тим самим негативний емоційний досвід і тривожність як особистісну властивість. У цьому віці шкільна тривожність виникає як наслідок незадоволення потреби сталого задовільного ставлення до себе, найчастіше пов'язаного з порушеннями відносин із значущими людьми¹²⁴⁰.

Слід зауважити, що оптимальне навчання в школі пов'язане з періодичним переживанням тривоги від подій шкільного життя. Проте інтенсивність такого переживання не має перевищувати індивідуального рівня, після якого можливі прояви дезорганізуючих реакцій.

Проблема ускладнюється ще й тим, що синдром шкільної тривожності не просто розпізнати. На практиці частина дітей з вираженою тривожністю є «зручними» для вчителів і батьків. Адже саме вони завжди виконують шкільні завдання, прагнуть відповідати очікуванням педагогів, не порушують вимог. З іншого боку це проблема і групи так званих «важких» дітей. Така різноманітність проявів шкільної тривожності зумовлена рядом причин, серед яких можна виділити найбільш загальні:

- внутрішньоособистісні конфлікти, пов'язані з оцінкою власної успішності в різних сферах діяльності;
- порушення внутрішньосімейної або внутрішньошкільної взаємодії, а також взаємодії з однолітками;
- соматичні порушення.

Важливим моментом є розуміння особливостей розвитку тривожності в різних вікових групах школярів. Для різного віку притаманні певні області дійсності, що спричиняють підвищену шкільну тривожність та пов'язані з віковими завданнями розвитку.

Шкільна тривожність – це найширше поняття, яке включає різні аспекти сталого шкільного емоційного неблагополуччя. Вона виражається у хвилюванні, підвищеному занепокоєнні в навчальних ситуаціях, у класі, в очікуванні поганого ставлення до себе, негативної оцінки з боку педагогів, однолітків¹²⁴¹.

Дитина постійно відчуває власну неадекватність, неповноцінність, невпевненість у правильності своєї поведінки, своїх рішень.

У цілому, шкільна тривожність є результатом взаємодії особистості з ситуацією. Це специфічний вид тривожності, характерний для певного класу ситуацій - ситуацій взаємодії дитини з різними компонентами шкільного середовища. Почуття тривоги в шкільному віці неминуче, оскільки пізнання завжди супроводжується тривогою. Пізнання - це завжди відкриття чогось нового, а все нове викликає у людини невизначеність.

Варто зазначити, що оптимальне навчання у школі можливе тільки за умови більш-менш систематичного переживання тривоги з приводу подій шкільного життя. Проте інтенсивність цього переживання не повинна перевищувати індивідуальної для кожної

¹²³⁹ Коломієць Р. С. Причини проявів та психолого-педагогічні умови подолання шкільної тривожності. (2014).

¹²⁴⁰ Сергеєнкова О. П., Столярчук О. А., Коханова О. П., Пасєка О. В. Вікова психологія: навч. посіб. Київ, (2012). 376 с.

¹²⁴¹ Гордєєва А. Тривожність школярів у школі: шляхи та методи психокорекції. *Психолог*. 2009. № 14. С. 1-24.

дитини «критичної точки», після якої починається дезорганізуючий, а не мобілізуючий вплив.

Серед ознак шкільної тривожності, які є універсальними для будь-якого віку, перш за все, варто відзначити погіршення соматичного здоров'я учня, що цілком зрозуміло з точки зору теорії психосоматики. Тривожні діти часто хворіють, і змушені з цієї причини залишатися вдома. Іноді виникають «безпричинні» головні болі або болі в животі, різко підвищується температура¹²⁴².

Небажання ходити до школи найчастіше виникає в контексті недостатньої шкільної мотивації, це свідчить, в першу чергу, про те, що дитина відчуває себе в школі дискомфортно. Якщо учні початкової школи, як правило, не йдуть далі міркувань на цю тему, то з переходом до середньої школи можуть з'явитися епізодичні прогули. Починаючи з середньої школи, досить типовими стають також прогули контрольних і самостійних робіт, неулюблених предметів, уроків, які ведуть «погані» вчителі.

Протилежну форму прояву шкільної тривожності являє собою зайва старанність при виконанні завдань. Дитина, прагнучи досконалості, може багато разів переписувати класні і домашні роботи, витратити на виконання домашнього завдання багато годин на день, відмовляючись заради цього від прогулянок і зустрічей з друзями. Надмірна старанність буває, характерна як для першокласника, так і для одинадцятикласника. Такий своєрідний перфекціонізм іноді може бути пов'язаний з прагненням «бути краще за всіх» («не бути гірше, ніж ...»), що побічно вказує на конфліктність самооцінки такої дитини.

З конфліктністю самооцінки пов'язана і така поведінкова ознака шкільної тривожності – відмова від виконання суб'єктивно нездійснених завдань. Якщо якесь завдання не виходить, дитина може просто перестати його виконувати, що обумовлено описаним вище механізмом «замкнутого психологічного кола». Така форма прояву шкільної тривожності особливо часто спостерігається в класах, яким гласно або негласно присвоєно статус «самих слабких» в паралелі. Учні цих класів зазвичай не виконують домашніх завдань, менше працюють на уроках.

Дратівливість і агресивність – прояви дитини часто розглядаються як самостійні «мішені» психологічної допомоги, в той час як у багатьох випадках вони є тільки симптомом, що свідчить про те, що такий учень схильний до шкільної тривожності. Роздратування чи агресивні реакції можуть виявитися способом нівелювання емоційного дискомфорту, викликаного тими або іншими подіями шкільного життя. Тривожні діти можуть «маскувати» емоційний дискомфорт тим, що огризаяються у відповідь на зауваження, виявляють зайву образливість у відносинах з однокласниками, що призводить до бійок.

Неуважність, або зниження концентрації уваги на уроках – може розглядатися як самостійний симптом, який вказує на певний дефект уваги. В багатьох випадках часті відволікання на уроках, тільки фізична присутність на уроці характерні для дітей, які таким чином намагаються уникнути того, що викликає занепокоєння. У результаті вони або постійно витісняють тривожні елементи з поля свідомості, або перебувають у світі власних думок й ідей, які не викликають тривоги, завдяки чому цей стан є для них найбільш комфортним. Допомогти таким дітям стати більш уважними – означає допомогти їм впоратися з тривожністю.

Особливої уваги заслуговує така форма прояву шкільної тривожності, як втрата контролю над фізіологічними функціями в стресогенних ситуаціях. Наприклад, дитина може червоніти (бліднути), відповідаючи біля дошки і навіть з місця, або відчувати тремтіння в колінах. У відповідальні моменти можуть виникати нудота, легке запаморочення. Вчителі перших, а нерідко і старших класів, можуть зіткнутися на уроці з випадками мимовільного сечовипускання в учнів¹²⁴³.

Для опису феномена шкільної тривожності, необхідно відзначити наступне:

¹²⁴² Прихожан А. М. Тревожность у детей и подростков: психологическая природа и возрастная динамика. Москва, (2010). 303 с.

¹²⁴³ Гордеева А. Тревожность школьников у школы: шляхи та методи психокорекції. (2009). № 14. С. 1-24.

- Шкільна тривожність – це специфічний вид тривожності, що виявляється у взаємодії дитини з різними компонентами освітнього середовища та закріплюється в цій взаємодії. В її формуванні можна умовно виділити як ситуаційні (власне взаємодія з компонентами освітнього середовища), так й індивідуальні (темперамент, самооцінка тощо) передумови.

- Тривога є невід’ємною частиною навчального процесу, і тому не може розглядатися як однозначно негативний стан. Дезорганізуючий вплив на навчальну діяльність надає тільки часті або інтенсивні тривожні стани, які свідчать про порушення процесу шкільної адаптації.

- Шкільна тривожність на різних етапах навчання неоднорідна, вона викликана різними причинами і проявляється в різних формах.

- Підвищена шкільна тривожність перешкоджає ефективній роботі в навчанні незалежно від того, усвідомлюється вона самою дитиною чи ні.

Шкільна тривожність на різних етапах навчання неоднорідна і проявляється в різних формах, окремі з яких можна вважати універсальними.

Серед загальних причин виникнення тривожності у дітей є завищені вимоги до дитини, негнучка догматична система виховання, особистісні конфлікти, пов’язані з самооцінкою успішності в різних сферах діяльності. Відповідно до онтогенетичних закономірностей психічного розвитку можна виділити окремі чинники тривожності на етапі молодшого шкільного віку¹²⁴⁴.

У молодших школярів тривожність є результатом фрустрації потреби в захищеності з боку найближчого оточення та представляє собою функцію порушення стосунків із близькими дорослими. Дитина, для якої властивий високий рівень тривожності, відрізняється частими проявами неспокою, великою кількістю страхів у ситуаціях, коли їй не загрожує. Така дитина може бути нав’язливою, залежною від оцінок дорослих.

Молодший шкільний вік вважається емоційно насиченим. Це супроводжується вступом до школи, відповідно характеризується віковою кризою розвитку, коли дитина стає емоційно збудливою, що відбувається на фоні процесу адаптації до нової ролі – школяра. Саме тому найбільші хвилювання притаманні першокласникам, для яких відвідування школи являє собою нову форму організації життя. У першому класі тривога дитини пов’язана з незвичним становищем, а саме: нова соціальна роль, зміна розпорядку дня, збільшення навантаження. Підвищений рівень тривожності супроводжує першокласників перші місяці навчання. Діти бояться запізнитися на урок, щось загубити зі шкільних речей. Навіть часто бачать страхітливі сни, пов’язані зі школою. У початкових класах учні дуже хвилюються за оцінки та бояться втратити любов і повагу вчителя. Та зрештою тривожність знижується.

Зазвичай шкільна тривожність першокласника персоніфікована й концентрується на небажанні засмутити близьких людей. Як правило, після завершення адаптаційного періоду рівень тривожності в більшості першокласників нормалізується. У 2-3 класі дитина повністю орієнтується в системі навчального процесу і шкільних вимог, що дає підставу вважати, що шкільна тривожність знижується. Водночас особистісний розвиток приводить до того, що спектр потенційних причин шкільної тривожності розширюється¹²⁴⁵.

Нестабільним періодом у шкільному житті дитини є момент переходу до середньої школи, який супроводжується зміною системи шкільних вимог, вимагає адаптаційних зусиль і, відповідно, спричинює підвищення рівня шкільної тривожності.

Перехід учнів із початкової школи в середню справедливо вважається кризовим періодом. У п’ятому класі збільшується кількість навчальних предметів, з’являються нові педагоги з різними навчальними стилями, характерами та вимогами до учнів. Тривожність школярів також підвищується, але має нівелюватися до кінця першого семестру. Тривожність учнів також пов’язана з особистим статусом в учнівському колективі. Якщо підліток має проблеми із самоствердженням серед однолітків, він стає агресивним, проявляє негативізм до дорослих, намагається здобути новий, часто заборонений, досвід – паління,

¹²⁴⁴ Омельченко Я. М., Кісарчук З. Г. Психологічна допомога дітям з тривожними станами. Київ, (2011). 112 с.

¹²⁴⁵ Максименко С., Максименко К., Главник О. Емоційний розвиток дитини. Київ, (2003). 112 с.

алкоголь, комп'ютерний світ. Така поведінка надає підлітку сили впоратися із ситуацією, яка викликає тривожність¹²⁴⁶.

Багаторічні спостереження педагогів і шкільних психологів свідчать про те, що цей перехід неминуче пов'язаний зі зниженням успішності, хоч і тимчасовим. Учень звик до певних порядків початкової школи і потрібен час, щоб пристосуватися до нового темпу і стилю життя.

Одні пишуться тим, що подорослішали, і швидко втягуються в навчальний процес, а інші переживають зміни у шкільному житті, й адаптація у них затягується. У такий період діти нерідко змінюються – тривожаться без явних на те причин, стають боязкими або, навпаки, розв'язними, надто метушливими. Як результат – у дітей знижується працездатність, вони стають забудькуватими, неорганізованими, іноді в них також погіршуються сон і апетит. Часто зовнішні зміни за часом збігаються з початком фізіологічних змін в організмі дітей. Усе це насамперед відбивається на успішності. Наприклад, відмінник у початковій школі раптом у п'ятому класі починає отримувати низькі оцінки. Хоча буває й таке, що дитина, яка ледве-ледве вчилася в початкових класах, раптом починає краще вчитися.

Період адаптації до нових правил і вимог може займати у дитини від одного місяця до цілого року. Критерієм успішності адаптації виступає, передусім, міра збереження психологічного і фізичного здоров'я учнів¹²⁴⁷.

Особливе місце займає шкільна тривожність у підлітковому віці. Починаючи з підліткового віку, вона може формуватися і закріплюватися в рамках особистісної тривожності як психічної властивості учня. Адже у цьому віці Я-концепція часто суперечлива, що викликає труднощі у сприйнятті і адекватній оцінці власних успіхів і невдач, підкріплюючи тим самим негативний емоційний досвід і тривожність як особистісну властивість. У підлітковому віці тривожність виникає як наслідок незадоволення потреби сталого задовільного ставлення до себе, найчастіше пов'язаного з порушеннями відносин із значущими людьми. Підвищений рівень шкільної тривожності учнів випускних класів здебільшого пов'язаний з іспитами та необхідністю самовизначатися у самому собі та з професією. У поведінці старшокласників проявляються: ігнорування запитань, пов'язаних із майбутнім, показна байдужість або, навпаки, зайва старанність під час підготовки до вступу у вищий навчальний заклад.

Найбільш типовим, за Б. Кочубеєм та Є. Новіковою, є виникнення шкільної тривожності, пов'язаної з соціально-психологічними факторами або фактором освітніх програм. На основі аналізу літератури та досвіду роботи зі шкільною тривожністю автори виділили кілька факторів, вплив яких сприяє її формуванню і закріпленню. До них відносять:

- навчальні перевантаження;
- нездатність учня впоратися зі шкільною програмою;
- неадекватні очікування з боку батьків;
- несприятливі відносини з педагогами;
- оціночно-екзаменаційні ситуації, які регулярно повторюються;
- зміна шкільного колективу або неприйняття дитячим колективом.

Узагальнюючи ці фактори, дослідниці стверджують, що навчальні перевантаження обумовлені різноманітними сторонами сучасної системи організації навчального процесу: по-перше, вони пов'язані зі структурою навчального року (після шести тижнів активних занять у дітей різко знижується рівень працездатності і зростає рівень тривожності); по-друге, перевантаження можуть викликатися завантаженістю дитини шкільними справами протягом навчального тижня; по-третє, свій внесок у перевантаження учнів вносить прийнята тривалість уроку. Разом з тим, оціночно-екзаменаційні ситуації, які регулярно

¹²⁴⁶ Татяничков А. О. Динаміка шкільної тривожності учнів на етапі переходу до навчання в основній школі. Харків. (2013). С. 156-160.

¹²⁴⁷ Гордеева А. Тривожність школярів у школі: шляхи та методи психокорекції. (2009). № 14. С. 1-24.

повторюються, роблять сильний вплив на емоційний стан школяра, оскільки перевірка інтелекту взагалі належить до найбільш психологічно дискомфортних ситуацій.

Також Б. Кочубей та Є. Новікова наголошують, що зміна шкільного колективу сама по собі є потужним стресогенним фактором, оскільки передбачає необхідність встановлення нових взаємозв'язків з незнайомими однолітками, причому результат суб'єктивних зусиль не визначений, оскільки в основному залежить від інших людей (тих учнів, з яких складається новий клас). Отже, перехід зі школи в школу (рідше з класу в клас) провокує формування тривожності (насамперед міжособистісної)¹²⁴⁸.

Причини виникнення шкільної тривожності можуть бути пов'язані передусім, з особистістю вчителя: його недостатня інформованість про дітей, схильність до агресії, нездатність до емпатії, наявність в учителя нейротизму, його стиль роботи, тип темпераменту, неволодіння діагностичним інструментарієм, тип особистості. З'ясовані особливості особистості педагога значною мірою впливають на характер стосунків у шкільному колективі, зокрема стосунків між вчителем і учнем.

Вступаючи на поріг нового життя, шкільного життя дитина зіштовхується з появою нового страху. Існує навіть термін «шкільна фобія», що означає страх перед відвідуванням школи, що переслідує деяких дітей. Але нерідко мова йде не стільки про страх школи, скільки про страх виходу з дому, розлуки з батьками, до яких дитина тривожно прив'язана. Іноді батьки самі бояться школи і мимоволі вселяють цей страх дітям, виконують замість дітей завдання, а також зайво контролюють їх. У цьому випадку вони також бояться не виправдати сподівання батьків, мають труднощі адаптації в шкільному колективі і страх перед учителем.

Комунікативні навички є одними з ключових у підлітковому віці. Вміння адаптуватися в колективі, встановлювати зв'язки з однолітками, підтримувати або змінювати свій статус необхідні для дорослішання, формування здорової особистості. Зміна навчального середовища в зв'язку з переїздом або новий склад учнівського колективу можуть викликати стрес у дитини, схильної до тривожності. Замість встановлення нових зв'язків – дитина замикається, втрачає інтерес до навчання та довіру до однолітків, вважає, що всі негативно до неї ставляться. Така нова ситуація не мобілізує дитину, а дезорганізує.

Крім остраху йти в школу, нерідко виникає страх опитувань. В основі цього страху лежить острах зробити помилку, бути осміяним. Як правило, бояться відповідати на питання тривожні, боязкі діти. Більше всього вони бояться відповідати біля дошки, саме тут повною мірою виявляється беззахисність деяких дітей. Особливо це характерно для емоційно чутливих, що часто хворіють, ослаблених дітей і особливо для тих, хто перейшов в іншу школу, де уже відбувся «розподіл сил» усередині класу¹²⁴⁹.

Інтенсивність тривожності від першого до одинадцятого класу зростає більше ніж у 2 рази. У молодших підлітків частіше викликають тривожність ситуації оцінки, перевірки: відповідь біля дошки, контрольна робота, публічний виступ.

Причиною тривожності може стати психічна і фізична виснаженість унаслідок втоми. Доведено, що рівень шкільної тривожності підвищується в учнів після шести навчальних тижнів. Тож для відновлення організму потрібен принаймні тиждень відпочинку. Проте традиційно навчальні чверті тривають щонайменше два місяці. Також ризик тривожності існує для дітей з певними психічними особливостями. Якщо дитина має вади мовлення або проблеми з пам'яттю, загальноприйняті прийоми навчання й оцінювання (усні опитування, заучування великих текстів тощо) можуть бути причинами постійного стресу.

Гостріше всього реагують діти з небагатим досвідом відносин з однолітками. Ще одна важлива причина підвищення шкільної тривожності школярів – недостатній рівень фізіологічної та інтелектуальної зрілості, що спостерігається в багатьох дітей. Хтось активний і кмітливий, інший пригнічує повільністю, третій дратує упертістю й агресивністю.

Самі діти вважають, що найчастішими причинами шкільної тривожності є:

¹²⁴⁸ Кочубей Б., Новікова Е. Ярлыки для тревожности. (2006). № 10. С. 8-10.

¹²⁴⁹ Омельченко Я. М., Кісарчук З. Г. Психологічна допомога дітям з тривожними станами. Київ, (2011). 112 с.

- нерозуміння вчителем їхнього стану;
- необ'єктивне оцінювання знань;
- ігнорування їхніх думок у вирішенні проблеми;
- публічна образа на їхню адресу на уроках;
- навмисна підозра у поганих вчинках і нешляхетних намірах;
- погрози з небажаними для учня наслідками;
- фізичний вплив¹²⁵⁰.

Шкільна тривожність набуває своїх психологічних особливостей у зв'язку з особливостями віку, проявом кризи, емоційної нестабільності. Вона в багатьох випадках зумовлена соціальною ситуацією розвитку та оточенням підлітка. Шкільна тривожність починає носити в певній мірі соціально обумовлений характер. При цьому особливо в підлітковому віці тривожність закріплюється як стабільна особистісна властивість. Спираючись на зазначене вище, ми можемо припустити, що оптимальний рівень шкільної тривожності активізує навчання, робить його більш ефективним та успішним, але коли рівень шкільної тривожності перевищує оптимальну межу, йде дезорганізація навчальної діяльності¹²⁵¹.

Психологічний супровід – це система професійної діяльності психолога, яка спрямована на створення соціально-психологічних умов для емоційного благополуччя, успішного розвитку, виховання і навчання дитини в ситуаціях соціально-педагогічних взаємодій, організованих в рамках освітнього закладу.

Багато дослідників відзначають, що психологічний супровід передбачає підтримку природних реакцій, процесів і станів особистості. Більше того, успішно організований соціально-психологічний супровід, на їхню думку, відкриває перспективи особистісного росту, допомагає дитині увійти в ту «зону розвитку», яка поки ще їй недоступна.

Теоретичні настановлення, на яких ґрунтується психологічний супровід, відповідають традиціям гуманістичної психології. Суть їх полягає в безумовному визнанні цінності унікальності особистості кожної людини і права на реалізацію властивостей і якостей.

Психологічний супровід орієнтований на оптимістичну перспективу кожного учня.

Психологічний супровід як метод роботи шкільного психолога у запропонованій методичній моделі є системно організованою діяльністю, спрямованою на допомогу оптимальному розвитку кожного учня, зокрема на допомогу учням з високим рівнем шкільної тривожності – його пізнавальній діяльності, засвоєнню ним предметних знань і соціальних цінностей, норм міжособистісної взаємодії і спілкування, формуванню самостійного типу поведінки і творчої спрямованості, позитивного психологічного самопочуття.

Засобами реалізації цієї системно організованої діяльності є:

- вивчення психічного розвитку учня й умов його навчання й виховання;
- вплив на соціальне і навчально-освітнє середовище з метою створення умов розвитку, адекватних особливостям дитини;
- корекційна й розвивальна робота психолога з дитиною в індивідуальних або групових формах¹²⁵².

Психологічний супровід в умовах навчального процесу здійснюється не тільки з учнями, але й педагогами та батьками. Це не менш важлива складова роботи психолога, яка створює максимальні умови ефективної взаємодії всіх ланок навчально-виховного процесу.

Виходячи з кола проблем сучасного шкільного практичного психолога актуальною на сьогоднішній день постає проблема шкільної тривожності учнів.

Тривожність негативно впливає не лише на емоційне самопочуття людини, а й у подальшому її житті порушує функціональні можливості психіки, породжуючи занижену

¹²⁵⁰ Гордеева А. Тривожність школярів у школі: шляхи та методи психокорекції. (2009). № 14. С. 1-24.

¹²⁵¹ Федорова О. П. Створення позитивного психоемоційного клімату в учнівському колективі, причини та профілактика шкільної тривожності. Святогірськ, (2015). 9 с.

¹²⁵² Коцур Н. І., Гармаш Л. С. Психогігієна. Чернівці, (2005). 380 с.

самооцінку, низький рівень навчання в силу ригідності мислення, відсутності креативності уяви, продуктивності пам'яті. Відбувається деструкція і гальмування розвитку особистості.

Завдання психологічного супроводу дітей з високим рівнем шкільної тривожності й засоби їх вирішення – психодіагностика, корекційна та розвивальна діяльність психолога – підлягають вимогам адаптації дитини до систематичного навчання та шкільного типу взаємовідносин.

Отже, шкільна тривожність є широким поняттям, що включає різні аспекти сталого шкільного емоційного благополуччя. Вона виражається в хвилюванні, підвищеному занепокоєнні в навчальних ситуаціях, в очікуванні поганого ставлення до себе, негативної оцінки з боку педагогів, однолітків. Вчасне діагностування та застосування психокорекційних програм, розроблених на відповідних теоретичних засадах, сприяє зменшенню достатньо високого у наш час рівня шкільної тривожності серед учнів та допомагає їм у спілкуванні з однолітками, дорослими, а також у подальшій соціалізації та знаходженні свого місця у суспільстві, адже тривожність виступає як чинник соціально-психологічної адаптації до нових умов.

Основними чинниками, які сприяють формуванню і закріпленню шкільної тривожності в учнів є: навчальні перевантаження, нездатність учня впоратися зі шкільною програмою, неадекватні очікування з боку батьків, несприятливі відносини з педагогами, регулярно повторювані оціночно-екзаменаційні ситуації, зміна шкільного колективу або неприйняття серед однолітків. Основною метою психологічного супроводу дітей з підвищеним рівнем шкільної тривожності в освітньому процесі, є створення такого соціально-педагогічного середовища, яке спрямоване на формування успішної, самодостатньої, впевненої у собі особистості учня.

Сучасний психолог освіти має достатньо широкий вибір інструментарію для роботи з підвищеним рівнем шкільної тривожності, що дозволять учням допомагати в подоланні негативних переживань; знизити рівень тривожності, забезпечити інтелектуальне та особистісне зростання учнів, адекватний розвиток емоційно-вольової, пізнавальної та мотиваційної сфери їх особистості, адекватну самооцінку та рівень домагань.

Література

1. Гордеева А. Тривожність школярів у школі: шляхи та методи психокорекції. *Психолог*. 2009. № 14. С. 1-24.
2. Коломієць Р. С. Причини проявів та психолого-педагогічні умови подолання шкільної тривожності. *Сторінка психолога на сайті управління освіти, молоді та спорту Смілянської міської ради*. 2014. URL: <http://www.osvita.smila.com/psychologichna-sluzhba/3945-rychunu-projaviv-ta-psyhologo-pedagogichni-umovy-podolannja-shkilnoji-tryvozhnosti>.
3. Кочубей Б., Новикова Е. Ярлыки для тревожности. *Семья и школа*. 2006. № 10. С. 8-10.
4. Коцур Н. І., Гармаш Л. С. Психогігієна: навч. посіб. Чернівці: Книги – 21, 2005. 380 с.
5. Максименко С., Максименко К., Главник О. Емоційний розвиток дитини. Київ: Мікрос СВС, 2003. 112 с.
6. Омельченко Я. М., Кісарчук З. Г. Психологічна допомога дітям з тривожними станами. Київ: Шкільний світ, 2011. 112 с.
7. Паламарчук М. Є., Сердюк Л. С., Маруненко І. М., Неведомська Є. О. Вплив рівнів тривожності на пізнавальну діяльність студентів. *Наукові здобутки студентів Інституту людини*. Київ : Інститут людини Київського ун-ту ім. Б. Грінченка, 2015. Вип. 2 (4). 13 с. URL: <http://studscientist.kubg.edu.ua/index.php/journal/article/view/47/49>.
8. Прихожан А. М. Тревожность у детей и подростков: психологическая природа и возрастная динамика. *Москва: изд-во МОДЭК*, 2010. 303 с.
9. Прихожан А. М. Причины тревожности как свойства личности. *Школьный психолог*. Изд-во: «Первое сентября». 2004. № 8. С. 23-28. URL:

<https://psy.1sept.ru/article.php?ID=200400807>.

10. Психологія особистості: словник довідник / За редакцією П. П. Горностая, Т. М. Титаренко. Київ: Рута, 2001. 320 с.
11. Сергеєнкова О. П., Столярчук О. А., Коханова О. П., Пасєка О. В. Вікова психологія: навч. посіб. Київ: Центр учб. літ., 2012. 376 с.
12. Тат'янчиков А. О. Динаміка шкільної тривожності учнів на етапі переходу до навчання в основній школі. *Вісник Харківського національного університету імені В. Н. Каразіна*. № 1065 серія «ПСИХОЛОГІЯ», Харків. 2013. С. 156-160.
13. Федорова О. П. Створення позитивного психоемоційного клімату в учнівському колективі, причини та профілактика шкільної тривожності: матеріали наук.-практ. конф. Святогірськ, 2015. 9 с.
14. Фрейд З. Запрещение симптом и страх. Тревога и тревожность / Под ред. В. М. Астапова. Санкт-Петербург : Питер, 2001. С. 18-23.
15. Фрейд З. Психоанализ детских страхов. Санкт-Петербург : Азбука, 2016. 288 с.
16. Царькова О. В., Радченко С. В. Теоретичні аспекти прояву психологічного феномену тривожності. *Актуальні проблеми психології*. 2015. Т. 7. Вип. 38. С. 479-491. URL: http://nbuv.gov.ua/UJRN/appsu_2015_7_38_43.
17. Chapman, A. H.: *Harry Stack Sullivan. His Life and His Work*, New York 1976 G. P. Putnam's Sons.
18. Rollo May. *The Meaning of Anxiety*. N.Y.: Pocket Books, 1977

4.17. PROFESSIONAL TRAINING OF FUTURE ARTISTS-EDUCATORS IN THE CONTEXT OF REALIZING THE SUSTAINABLE DEVELOPMENT TASKS

4.17. ПРОФЕСІЙНА ПІДГОТОВКА МАЙБУТНІХ ХУДОЖНИКІВ-ПЕДАГОГІВ В КОНТЕКСТІ РЕАЛІЗАЦІЇ ЗАВДАНЬ КОНЦЕПЦІЇ СТАЛОГО РОЗВИТКУ

У вересні 2015 року ООН прийняла міжнародний порядок денний, у якому вперше в якості фактору сталого розвитку розглядається культура. ЮНЕСКО переконана: це безпрецедентне визнання ролі культури – надзвичайно важливий крок для побудови кращого майбутнього.¹²⁵³ Розглядаючи культуру як ключовий елемент концепції сталого розвитку, фахівці виходять з того, що саме глобальний феномен культури формує рівень розвитку суспільства і відіграє ключову роль в історичному прогресі усього людства. Адже, будучи єдністю матеріального і духовного та акумулюючи найсуттєвіші результати універсального суспільного досвіду народів світу щодо освоєння буття, багатогранних матеріальних і духовних цінностей та моральних законів, культура відіграє провідну роль у гармонізації світу.

Таким чином констатується, що саме культурні підходи можуть стимулювати позитивні зміни у мисленні та діях людей щодо розуміння сталого розвитку, що така освіта допоможе радикально змінити сучасний хід економічного, екологічного і соціального розвитку людства для забезпечення здорового та якісного життя майбутніх поколінь. Цей підхід обґрунтовує важливу роль культурної спадщини, мистецтва і творчості у розвитку суспільства, у міжкультурному діалозі та соціальній згуртованості спільнот для захисту навколишнього середовища, зменшення нерівності, для побудови миролюбного і відкритого суспільства, для його економічного зростання.¹²⁵⁴

Надзвичайні можливості для втілення цієї концепції в життя мають мистецтво і мистецька освіта, які, займаючи важливе місце у культурному житті суспільства, можуть зробити безпосередній внесок у вирішення соціальних і культурних проблем сучасного світу.

Про мистецтво, як специфічну сферу діяльності з різнорідними і неоднозначними зв'язками з багатьма сферами суспільного життя говорили українські філософи І. Зязюн, О. Семашко. Філософ Б. Еренгросс підкреслює, що «художня творчість, так само як і філософія... створюють духовну ситуацію суспільства, умонастрій, який складається під їх впливом. Люди живуть в атмосфері, створеній мистецтвом» і, таким чином, «воно створює образ того світу, в якому живе людина, сучасного світу і світу минулого».¹²⁵⁵

Тобто, дійсність, яку трансформує художник у власному творі, набуває сенсу навіть для людини, яка не має в особистому досвіді чогось подібного. Емоційно відтворюючи навколишнє, мистецтво надає можливостей не тільки пережити певні почуття, але й пізнати реальність, впливаючи всебічно і цілісно – синтезуючи думки, відчуття, волю, уяву, смаки, естетичне, етичне, моральне тощо.¹²⁵⁶

Про важливість взаємозв'язку між освітою і культурою, коли саме «принцип культуровідповідності означає навчання і виховання в контексті культури, орієнтацію освіти на культурні цінності, опанування та збереження кращих світових досягнень людства, прийняття та подальший розвиток соціокультурних норм суб'єктами навчально-виховного процесу» писала у своїх працях українська вчена О. Рудницька.¹²⁵⁷ Вивчаючи надзвичайну роль мистецтва у розвитку духовно повноцінної особистості, що буде здатна вливати на соціокультурні процеси суспільства, вона наголошувала на винятковому місці мистецької освіти у духовному прогресі людства.

¹²⁵³ Вклад культуры в достижение Целей Устойчивого Развития Курьер ЮНЕСКО (2017).

¹²⁵⁴ Сучасний сталий розвиток в сфері культури: зарубіжний досвід для України (2019).

¹²⁵⁵ Культурология (2007), С. 195.

¹²⁵⁶ Образотворче мистецтво з методикою навчання (2016).

¹²⁵⁷ Основи викладання мистецьких дисциплін (1998), С. 14.

Зважаючи на роль мистецької освіти в загальній системі всесвітньої людської культури як дієвого фактору формування гуманістичного світогляду, в останні роки було прийнято багато документів на міжнародному рівні та українських законодавчих актів, що визначають культуру і мистецтво найважливішими компонентами всебічної освіти та окреслюють загальні тенденції розвитку мистецької освіти у країнах Західної та Східної Європи. У ключових політичних подіях та ініціативах початку XXI століття у галузі культури і освіти, саме на мистецьку освіту покладається реалізація тих завдань концепції сталого розвитку, що забезпечують розвиток ціннісних орієнтацій і самосвідомості людини, реалізують її творчий потенціал, забезпечують діалог культур у полікультурному середовищі і толерантні взаємини між націями і народами усередині держав і в міжнародному масштабі.¹²⁵⁸ У контексті цих ініціатив, на сьогодні у більшості країн Європи розвитком мистецької освіти опікуються на державному рівні. Значна увага мистецько-культурним предметам приділяється в дошкільній, в загальній середній і вищій освіті, в позашкільній і спеціальній освіті. Запроваджуються інноваційні підходи до навчання мистецтву, що передбачають співпрацю митців та вчителів, що включають мистецько-культурну складову в усі найважливіші заходи, що здійснюються на рівні шкіл та місцевих громад задля розвитку творчих здібностей молодих європейців, формування особистості, здатної брати участь у діалозі культур та свідомо і відповідально ставитись до довкілля.

В Україні сьогодні так само актуалізується роль мистецтв у загальній освіті, зростає значення порівняльних досліджень у цій сфері. Сучасні тенденції і досвід загальної мистецької освіти в країнах ЄС, що відбувається насамперед у площині освітньо-культурної політики, розкриті у працях А. Вільчовської, І. Ярмач, розробкою сучасних методик викладання мистецьких дисциплін у школі займались видатні науковці і методисти Л. Масол, І. Руденко О. Рудницька,; проблеми та механізми інноваційного розвитку системи мистецької освіти в загальноосвітніх навчальних закладах України, розробки моделей її модернізації, що відбувається під впливом нових поглядів, розглядають в своїх дослідженнях В. Ковальчук, Г. Падалка та інші.

Ідеї реформування вищої освіти, у тому числі й мистецької, відображено в змісті «Стратегії інноваційного розвитку України на 2010-2020 роки в умовах глобалізаційних викликів», «Національної стратегії розвитку освіти в Україні на 2012-2021 роки», «Концепції гуманітарного розвитку України на період до 2020 року», Закону України «Про вищу освіту», «Концепції розвитку освіти України на період 2015-2025 років». У цих нормативних документах закладено світоглядні орієнтири і положення щодо загальнокультурного, соціального та індивідуально значущого розвитку творчої особистості.

У зв'язку з вищеозначеним, надзвичайно актуальним постає питання професійної підготовки вчителів до художньо-педагогічної діяльності у сучасних навчальних закладах, вчителів ерудованих, творчо активних, толерантних, особистісно вмотивованих до спілкування з мистецтвом та до освітньої діяльності в контексті принципів культуровідповідності.

Метою даного дослідження є необхідність визначити фактори, що впливають на якість професійної підготовки майбутніх учителів образотворчого мистецтва в умовах євроінтеграційних процесів з урахуванням завдань концепції сталого розвитку.

Головні зусилля для реалізації ідей, висунутих в концептуальних документах ООН і ЮНЕСКО необхідно направляти на реформування художньо-педагогічної освіти у вищій школі на засадах гуманізації і полікультурності. Це передбачає якісні зміни у процесі підготовки вчителів образотворчого мистецтва, що на рівні закладів вищої освіти передбачають:

- включення елементів сталості до змісту навчальних програм;
- створення таких педагогічних умов та освітнього простору, де знання та практичний художній досвід будуть осмислюватися і активно засвоюватися студентами;

¹²⁵⁸ Мистецька освіта у початковій школі Євросоюзу: тенденції (2014).

- реалізацію діалогу з центрами художньої освіти інших країн з метою обміном досвідом у сфері сталого розвитку.

Розглядаючи роль художньо-педагогічної освіти у вирішенні завдань концепції сталого розвитку, необхідно зауважити, що вона має свою специфіку. У її змісті окрім знань, умінь і навичок, що в сукупності допомагають опанувати художнім ремеслом, є навчання мистецтву як загальнолюдському духовному досвіду, є практичне вирішення різноманітних творчих завдань, що, через переосмислення світового мистецького досвіду, забезпечує розвиток емоційної і чуттєвої сфери суб'єкта художньої діяльності, виховує такі якості його свідомості, які акумулюють у собі вищі духовні ідеали людства. Саме постійне спілкування з найвизначнішими зразками всесвітнього мистецтва і творча діяльність роблять художню освіту унікальною при формуванні світогляду та особистісної культури майбутнього вчителя-образотворця.

Серед предметів художньо-естетичного циклу професійної підготовки вчителя образотворчого мистецтва, неможливо переоцінити роль «Історії мистецтв», дисципліни, що, поглиблюючи мистецтвознавчу, культурологічну та естетичну компетенції студентів, сприяє формуванню гуманістичної спрямованості індивіда, здатного брати участь у діалозі культур.

Сучасні підходи до вивчення історії мистецтв сповідують культурологічний принцип організації навчального змісту цього курсу, що означає поєднання мистецтвознавчих знань з філософськими, релігійними, психологічними, історичними, етичними, природничо-науковими, літературо- та музикознавчими, технологічними, субкультурними, що пов'язані з проблемами духовного життя людей і суспільства в різних національних та історичних системах світу. Таке взаємне проникнення суміжних наук, міждисциплінарні зв'язки, збагачують методологію пізнання та перетворення дійсності, допомагають формуванню системного, цілісного бачення культурологічної картини світу у її розвитку.

Культурологічний підхід до пізнання мистецтва дає можливість показати студенту, що основою і результатом художньої діяльності людства є смисли, які складаються в реальних умовах, в реальному просторі та часі й відображають неповторний досвід існування спільноти. Ці знання допомагають формуванню у студента цілісного погляду на світ і місце людини в ньому, розумінню взаємозв'язків між історичними, соціальними та культурними процесами, уможливають усвідомлення культурної багатоманітності світу.¹²⁵⁹

Знайомство з творами мистецтва в контексті з історико-культурними подіями, що відбувались у суспільстві під час їх створення та вивчення чинників – соціальних, особистих, чуттєвих, образних, що впливали на митців у період творчого процесу, допоможуть студентам точніше розуміти виразно-сміслові значення творів, краще відчувати їх соціально-людський зміст, спонукатиме до інтелектуального осягнення мистецьких явищ, і, що найважливіше, до їх душевного й емоційного переживання та усвідомленого розуміння авторського задуму. Така підготовка майбутніх вчителів образотворчого мистецтва до художнього сприйняття мистецьких творів, загострюючи їх світовідчуття і світорозуміння, забезпечує розвиток ціннісної свідомості, реалізує культуротворчий вплив мистецтва на становлення їх особистості.

Окрім того, така полікультурна за своєю суттю освіта підкреслює цінність і самобутність кожної національної культури та її мистецької спадщини, яка, через діалог художніх надбань різних етнічних груп, стає частиною загальнолюдської культури, сприяє створенню полікультурного середовища в контексті цілей сталого розвитку.

При вивченні на лекціях з «Історії мистецтв» сучасних тенденцій розвитку світового мистецтва студенти дізнаються, як тема сталого розвитку визначає практику сучасних зарубіжних і вітчизняних художників. Орієнтуючись на матеріали ООН деякі музеї світу ініціюють дидактичні виставки, що розповідають про діяльність людини, яка спотворює і руйнує природне середовище. Підхоплюючи ці ідеї, художники створюють надзвичайні за своїм впливом на глядача арт-проекти, направлені на збереження природного середовища,

¹²⁵⁹ Історія мистецтв (2015). С. 5.

проти тих негативних факторів, що впливають на зміни клімату, скеровані на проблеми в соціальній і культурній сфері суспільства. Прикладами виступають:

– монументальні проекти О. Еліассона, що в своїх інсталяціях використовує елементи, запозичені у природи – світло, вода, земля, дерево, за допомогою яких звертає увагу глядачів на силу і потенціал ресурсів природи;

– експозиція А. Бордало, який продемонстрував світу незвичні скульптурні твори – величезні фігури тварин, зроблені із сміття, зібраного на вулицях та березі океану; вони закликають глядачів переосмислити свою роль в якості співучасників цього споживацького і саморуйнівного суспільства, що постійно виснажує ресурси, які подарувала нам природа, руйнує флору і фауну Землі;

– роботи групи художників і дизайнерів у рамках міжнародного проекту #GLUG17, які за допомогою мистецтва виражають свої думки, страхи і надії на те, що необхідно досягти суспільству у найближчі роки. 17-ть створених ними плакатів візуалізують глобальні цілі сталого розвитку – боротьба з бідністю, голодом, нерівністю, забрудненням навколишнього світу та інше;

– арт-проект «Середовище існування. Маніфест 2020», що розпочався у Київській муніципальній галереї мистецтв «Лавра» спільно з Всесвітнім фондом природи WWF Україна, творчі роботи учасників якого будуть експонуватися на центральних станціях метро столиці. Організатори прагнуть привернути увагу арт-спільноти, державних діячів, бізнесменів та громадян України до «необхідності сміливих дій заради життя в гармонії зі світом вже у 2020 році» і наблизитися до сталого (дружнього до природи) розвитку усіх напрямів людської діяльності... та велика кількість інших арт-ініціатив міжнародного рівня.

Видовищність і глибокі гуманістичні переконання цих та подібних ним творчих проектів сприяють рівню обізнаності суспільства про проблеми людства, пропагують ідеї і цілі концепції сталого розвитку.

Знайомство майбутніх художників-педагогів з тенденціями сучасних креативних індустрій по висвітленню глобальних проблем людства та поширенні ідей сталого розвитку, сприяє усвідомленню ними ролі митця в процесі формування особистості, яка може припинити руйнівні дії людства по відношенню до себе і навколишнього, дбає про майбутнє, а також осягненню величезного впливу мистецтва на вдосконалення духовних структур людини, на відродження духовних цінностей суспільства, а також сприятиме впровадженню студентами ідей сталого розвитку у власну творчу діяльність.

Так, при вивченні теми «Мистецтво плакату» в курсі «Композиція», де програмовим завданням є створення авторського плакату і фотоплакату на теми, що сповідають ідеї сталого розвитку, такі як екологія, культура, соціальні та моральні проблеми суспільства, студенти стикаються з реальними задачами, в процесі виконання яких усвідомлюють соціальну роль мистецтва, його можливості впливу на ставлення особистості до світу та свого місця в ньому.

Фокусуючись на заданих проблемах, студенти глибоко занурюються у тему, вивчаючи різноманітні її аспекти, акумулюючи власний та міжнародний досвід художників-плакатистів, дизайнерів, аніматорів, скульпторів – митців, які висловлювали свої думки щодо хвилюючих їх тем шляхом образотворення, аналізуючи засоби виразності плакатного мистецтва в пошуках виразного композиційного, колористичного, образного вирішення теми.

Під час підготовки власного проекту студенти стають дослідниками, що збирають інформацію, емоційно переживають її зміст, намагаються знайти близькі і зрозумілі кожній людині образи і засоби виразності для їх художнього вирішення, що донесуть їх ідеї і почуття до глядачів і спонукатимуть їх до співпереживання та рефлексії, впливаючи на переосмислення ними своїх стосунків з навколишнім предметним, природним та соціальним світом.

Зважаючи на такі специфічні художні засоби виразності плакатного мистецтва, як чіткість та виразність візуальної форми, інформативність, знаковість, гіперболізація та

метафоричність, що візуально максимально загострюють проблему, активно впливаючи на свідомість людини, таке практичне осмислення теми дає студентам унікальний чуттєвий, соціальний, образотворчий і художній досвід. Це є практика творчого самовираження і розуміння дотичності до планетарного руху по вирішенню глобальних проблем, усвідомлення моральних зав'язків з іншими людьми і людством у цілому, що сприяє розвитку ціннісних орієнтацій майбутнього митця і педагога, допомагає формування у нього власної активної життєвої позиції по відношенню до світу природи і суспільства в їх тісній взаємодії.

Підсилює у студентів відчуття єдності з довкіллям, усвідомлення себе невід'ємною часткою природи та світу, художньо-творча робота просто неба під час проходження навчальної пленерної практики. Робота в умовах відкритого середовища дозволяє молодим митцям усестороннє дослідити особливості природних об'єктів, кольоро-тональні зміни простору й часу, надихнутися красою довкілля і відтворити ці враження на полотні. Художні роботи, створені на пленері, що відтворюють унікальну природну красу, підкреслюють її цінність та необхідність збереження для наступних поколінь – є ілюстрацією провідної ідеї концепції сталого розвитку.

Одним з ключових завдань цієї ж концепції є популяризація культурної спадщини і збереження культурного розмаїття. Згідно Загальної Декларації ЮНЕСКО про культурне різноманіття, прийнятої 31-ою сесією Генеральної конференції ЮНЕСКО (Париж, 2001), саме національні культури, їх духовна, матеріальна і нематеріальна історична спадщина вважаються джерелом ідентичності та згуртованості суспільства. Наголошується, що культурна спадщина і творчість, через збереження історичних пам'яток, музеїв, традиційних практик і форм народного мистецтва можуть, стати рушійною силою в досягненні цілей сталого розвитку, закладаючи основи для розвитку культурних індустрій і ринків у державах, створення інноваційних та процвітаючих суспільств.¹²⁶⁰

У процесі підготовки вчителя-образотворця, культуротворчий потенціал традиційного українського народного мистецтва реалізується у навчальному курсі «Декоративно-прикладне мистецтво», де студентами вивчається багатовіковий досвід створення народними художниками самобутніх прикладних творів, в яких нерозривно поєднане художнє, естетичне, утилітарне і духовне. Цей предметно-духовний світ в художніх образах відтворює світорозуміння народу, його мудрість, психологію, етику, мораль, що дійшли до нас через напластування життєвого досвіду, вірувань, світосприйняття різних епох.

Твори багатьох народних майстрів зберігаються не тільки в музеях України а й за кордоном, у приватних збірках. Це такі імена, як:

– Марія Приймаченко, яскрава представниця «наївного мистецтва», одна з найвідоміших українських художниць, за творами якої стоїть велика, різноманітна школа народного мистецтва, багатовікова культура народу. 2009-й рік за рішенням ЮНЕСКО було визнано роком Марії Приймаченко;

– Михайло Білас, майстер декоративного мистецтва, який працював в аплікаційних жанрових та краєвидових композиціях, витинанках, тканих і ворсових килимах та іграшках;

– Катерина Білокур, що вразила яскравою самобутністю і поетичною силою своїх творів;

– Надія Білокінь, яка зберегла давні традиції майстрів петриківського декоративного розпису і донесла їх до сучасників;

– Ганна Собачко-Шостак, сільська художниця, представниця так званого народного футуризму та багато інших.

До того ж, таке унікальне явище народної творчості як Петриківський розпис – українське декоративно-орнаментальне народне малярство – 5 грудня 2013 року було включено до Репрезентативного списку нематеріальної культурної спадщини людства

¹²⁶⁰ Мистецька освіта в Україні: розвиток творчого потенціалу в XXI столітті (2012), С. 11.

ЮНЕСКО. Усвідомлення того, що талановиті народні майстри України полонили серця шанувальників мистецтва в усьому світі є приводом для гордості.

Яскравим прикладом результативного мистецького проекту, що став фіналістом конкурсу Глобального Договору ООН «Партнерство задля сталого розвитку» у 2019 році є «Нове життя Самчиківського розпису». Ініціативній команді UAMAZE вдалося привернути увагу мистецької спільноти до зникаючого народного мистецтва, відродити і популяризувати його не тільки в Україні а й у світі, що також позитивно вплинуло на економічне життя села Самчики за рахунок збільшення туристів.

Знайомство майбутніх художників-педагогів з художньою спадщиною українського народу відбувається в процесі теоретичного, технологічного і практичного осмислення традиційних українських народних ремесел, їх символіки, орнаментики, колористики, прийомів декорування. Багатоманітність видів і форм творів народного мистецтва, матеріалів і технологій їх обробки, декору, образних характеристик предметів мистецтва та багатство колориту є невичерпним джерелом захоплення і творчого натхнення для створення дивовижних і оригінальних творів. У процесі пізнання, творчого переосмислення та художньої інтерпретації студентами народної спадщини відбувається занурення в національно-культурні цінності і смисли, самопізнання, результатом якого є збагачення особистості цінностями свого етносу, культурна самоідентифікація, яка розвиває національну свідомість.

Відчути повною мірою самобутність українського народного декоративного мистецтва і його внесок у розвиток загальносвітової культури можна лише розуміючи народне мистецтво різних національних меншин та етнічних груп нашої багатонаціональної країни, мистецький спадок інших народів. Саме «діалог різних художніх картин світу уможливорює глибину розуміння особливостей національної мистецької традиції...розкриває своє покликання і гуманістичне значення».¹²⁶¹

У змісті курсу «Композиція», вивчаючи тему «Орнаментальне мистецтво» студенти знайомляться з орнаментом як найдавнішою художньою діяльністю людини, що у своїх образах і знаках несе символічний зміст. Незважаючи на те, що смисл багатьох символів втрачено, декоративні елементи стародавньої творчості збереглися в традиційному мистецтві народів світу. Багато ідентичних знаків і символів можна побачити у зразках світського і народного орнаментального мистецтва багатьох країн. І в той же час мистецтво кожного народу автентичне і самобутнє, воно впізнаване освіченою людиною через характерні, притаманні тільки йому оригінальні образи, пов'язані з релігійними уявленнями, символічними значеннями в які було трансформовано оточуючий світ, з моральним і естетичним досвідом народу. Теоретико-практичне вивчення теми орнаментальної символіки різних культур і народів сприяє широкій мистецькій ерудованості студентів, збагаченню засобів їх художньо-образної діяльності, розумінню ними цінності кожної національної мистецької традиції, усвідомленню, що у сучасному світі існування кожної нації забезпечується збереженням рівноваги культурної багатоманітності.

Як підкреслюється в статті 7 Загальної Декларації ЮНЕСКО про культурне різноманіття, що кожна творчість, черпаючи сили в власних культурних традиціях, досягає найбільшого розквіту саме в контакті з іншими культурами. Саме тому збереження, популяризація та передавання майбутнім поколінням культурної спадщини в усіх її формах, що відображають досвід і сподівання людства, створюють тим самим живильне середовище для творчості в усьому її різноманітті й заохочують справжній діалог між культурами.

Залучення майбутніх митців-педагогів до популяризації української культури в світі та сприяння міжкультурному діалогу, до роз'яснення і розповсюдження ідей сталого розвитку відбувається через такі форми роботи, як виставки творчих робіт студентів, тематичні арт-проекти, всеукраїнські та міжнародні конкурси, участь у міжнародних конференціях і пленерах, що організовують навчальні заклади мистецького профілю різних країн тощо.

¹²⁶¹ Історія мистецтв (2015), С. 6-7.

Виставка творчих робіт або участь у конкурсі, як публічна демонстрація своїх досягнень у процесі професійної підготовки, дає можливість студенту узагальнити свій досвід образотворення, випробувати свої уміння творити образи зрозумілі і цікаві кожній людині, перевірити свою готовність через знаково-символічну складову цих образів донести свою думку, свої почуття, свої ціннісні уявлення і особисту позицію що до явищ мистецтва і довкілля. Така відповідальність мобілізує індивідуальний потенціал особистості – інтелектуальний, творчий, духовний, розкриває її резервні сили, сприяє усвідомленню своєї значущості у світі. Ще одним «важливим аспектом отримання цього специфічного досвіду є здатність студентів до самостійної творчої діяльності, самовдосконалення і самореалізації, розвиток їх творчого потенціалу та особистісного професійного становлення».¹²⁶²

Сучасний розвиток інформаційних технологій зробив спілкування з однодумцями з усього світу, спростив комунікацію по обміну знаннями, творчими ідеями та проектами зокрема і з просвітницької діяльності щодо розуміння ключових задач сталого розвитку та шляхів їх вирішення. Підготовка студентами доповідей, теоретичних конкурсних робіт та їх візуальний супровід, безпосередня участь у міжнародних науково-практичних мистецьких заходах, як очних так і віртуальних, сприяють оволодінню майбутніми художниками-педагогами універсальними основами загальнолюдської культури, знаходженню ними ціннісних, суб'єктивних основ своєї наукової, навчальної і творчої діяльності. У такому мультикультурному діалозі активізується пізнавальна і творча активність студентів щодо визначення і донесення до інших особистої позиції в контексті ідей сталого розвитку.

Таким чином, можна стверджувати, що сучасна художньо-педагогічна освіта в Україні готова до перманентних змін у відповідності світових тенденцій гуманізації процесу навчання і виховання, у відповідності до соціокультурних, екологічних та економічних факторів, що впливають на формування ідей сталого розвитку. Якісні зміни у процесі підготовки вчителів образотворчого мистецтва вже відбуваються завдяки включенню елементів сталості до змісту навчальних програм курсів, що мають вплив на розвиток особистості майбутнього вчителя-образотворця на основі засвоєння національних і загальнолюдських цінностей і формують цілісне уявлення студентів про універсальну культурну картину світу.

У навчальних закладах створюються педагогічні умови та освітній простір, де знання та практичний художній досвід будуть осмислюватися і активно засвоюватися студентами, де вирішення навчально-творчих задач відбувається в толерантній дружній творчій атмосфері, що передбачає високий рівень поваги однієї людини до іншої, усвідомлення самоцінності її як невід'ємної частини соціуму.

Етнокультурна ідентифікація студентства, виховання його полікультурної компетентності та усвідомлення відповідальності за життя на планеті здійснюється під час комунікування в процесі роботи в міжнародних наукових і арт-проектах, де відбувається обмін досвідом у сфері сталого розвитку. Згуртованість молоді навколо ідей захисту навколишнього середовища, зменшення нерівності, для побудови миролюбного і відкритого суспільства, задля його економічного зростання вселяє надію на утворення розумно організованого висококультурного суспільства, що буде ощадливо жити у гармонії з природою.

Література

1. Малицька О. В. Образотворче мистецтво з методикою навчання: навч.-мет. посібник. Бердянськ, 2016. 346 с.
2. Мистецька освіта в Україні: розвиток творчого потенціалу в XXI столітті. Аналітична доповідь / Л. М. Масол та ін.; за наук. ред. Л. М. Масол. Київ: Аура Букс, 2012. 240 с.

¹²⁶² Пленерна практика як фактор розвитку художньо-творчого потенціалу майбутніх учителів образотворчого мистецтва (2015), С. 305.

3. Рудницька О. П. Основи викладання мистецьких дисциплін. Київ: АПН України, 1998. 183 с.
4. Сова О. С. Пленерна практика як фактор розвитку художньо-творчого потенціалу майбутніх учителів образотворчого мистецтва. Мистецька освіта: зміст, технології, менеджмент: зб. наук. пр. МІХМД ім. С. Далі, ІПТО НАПН України. Київ: Вид-во ТОВ «ТОНАР», 2015. Вип. 10. С. 301-311.
5. Сучасний сталий розвиток в сфері культури: зарубіжний досвід для України: монографія / Н. М. Драгомирецька та ін. ; за заг. ред. Н. М. Драгомирецької. Одеса: ОРІДУ НАДУ, 2019. 238 с.
6. Хосаграхар Джоти. Вклад культуры в достижение Целей Устойчивого Развития. Курьер ЮНЕСКО. 2017, апрель-июнь. URL: <https://ru.unesco.org/courier/april-june-2017/vklad-kultury-v-dostizhenie-celey-ustoychivogo-razvitiya> (дата звернення: 21. 02. 2021).
7. Шевнюк О. Л. Історія мистецтв : навчальний посібник. Київ : Освіта України, 2015. 452 с.
8. Эренграсс Б. А., Апресян Р. Г., Ботвинник Е. А. Культурология : учебник для ВУЗов. Москва: Оникс, 2007. 195 с.
9. Ярмак І. Мистецька освіта у початковій школі Євросоюзу: тенденції. Порівняльно-педагогічні студії. № 6 (20). 2014. С. 122-131.

References

1. Malytska O. V. (2016). *Obrazotvorche mystetstvo z metodykoiu navchannia* [Fine arts with teaching methods]. Berdiansk. 346 p.
2. Masol L. M. (2012). *Mystetska osvita v Ukraini: rozvytok tvorchoho potentsialu v XXI stolitti* [Art education in Ukraine: the development of creative potential in the XXI century]. Kyiv: Aura Buks. 240 p.
3. Rudnytska O. P. (1998). *Osnovy vykladannia mystetskykh dystsyplin* [Fundamentals of teaching art disciplines]. Kyiv: APN Ukrainy. 183 p.
4. Sova O. S. (2015). *Plenerna praktyka yak faktor rozvytku khudozhno-tvorchoho potentsialu maibutnykh uchyteliv obrazotvorchoho mystetstva* [Plein air practice as a factor in the development of artistic and creative potential of future teachers of fine arts]. *Mystetska osvita: zmist, tekhnolohii, menedzhment*. Kyiv : Vyd-vo TOV «TONAR». Vol. 10. P. 301-311.
5. Drahomyretska N. M. (2019). *Suchasnyi stalnyi rozvytok v sferi kultury: zarubizhnyi dosvid dlia Ukrainy* [Modern sustainable development in the field of culture: foreign experience for Ukraine]. Odessa : ORIDU NADU. 238 p.
6. Hosagrahar Jyoti (2017). *Vklad kultury v dostizhenie Tselei Ustoichivogo Razvitiia*. *Kurer IuNESKO*. Vol. 4-6. [online]. [Cited 21. 02. 2021.] Available online: <https://ru.unesco.org/courier/april-june-2017/vklad-kultury-v-dostizhenie-celey-ustoychivogo-razvitiya>.
7. Shevniuk O. L. (2015). *Istoriia mystetstv* [Art history]. Kyiv: Osvita Ukrainy. 452 p.
8. Erengross B. A., Apresian R. G., Botvinnik E. A. (2007). *Kulturologiia* [Culturology]. Moskva: Oniks. 195 p.
9. Yarmak I. (2014). *Mystetska osvita u pochatkovii shkoli Yevrosoiuzu: tendentsii* [Art education in the primary school of the European Union: trends]. *Porivnialno-pedahohichni studii*. № 6 (20). P. 122-131.

4.18. THE ROLE OF INFORMATION AND COMMUNICATION TECHNOLOGIES IN THE DEVELOPMENT OF THE DIGITAL EDUCATIONAL SPACE

4.18. РОЛЬ ІНФОРМАЦІЙНО-КОМУНІКАЦІЙНИХ ТЕХНОЛОГІЙ У РОЗВИТКУ ЦИФРОВОГО ОСВІТНЬОГО ПРОСТОРУ

Галузь інформаційно-комунікаційних технологій (ІКТ) розвивається в умовах безперервних прискорених інновацій. Цифровізація суспільства та освіти на сьогодні впливають на розвиток та професійну майстерність науково-педагогічних працівників. Дедалі світовий простір стає більш електронним, цифровим, віртуальним кіберпростором. Ключовими компонентами розвитку такого простору являються інформаційні ресурси, інформаційна безпека цих ресурсів, електронні комунікації.

Потужні бази даних та знань являють собою гігантські сховища інформації для систем генерування, розповсюдження та передачі знань. Бурхливий розвиток комп'ютерної техніки та гаджетів, інформаційних технологій, цифрової індустрії створює принципово нові моделі набуття вищої освіти. Відтак, з розвитком ІКТ, освітня діяльність в умовах глобалізації зазнає систематичних динамічних змін. Інформаційний простір являє собою віртуальне середовище з чітко структурованою корпоративною інформацією. Саме використання сучасних ІКТ дозволяє отримати доступ до необмежених масивів наукової, навчальної та професійної інформації, що зберігається в централізованих банках даних.

У глобальному світовому інформаційно-комунікаційному просторі особливого значення набула наукова та практична інформація, яка є важливою для реформування вищої освіти. Використання новітніх ІКТ в навчальному процесі при підготовці майбутніх фахівців у галузях цифрового суспільства є потужним фактором для їх подальшого працевлаштування та попиту згідно затребуваних професійних вимог.

Створення і розвиток єдиного цифрового освітнього простору являється актуальним завданням інформаційного суспільства в Україні. Основними завданнями для України при гармонізації цифрових ринків з Європейським Союзом та країнами Східного партнерства є: забезпечення вільного транскордонного потоку інформації; конфіденційність, доступність, якість та захищеність даних; кібербезпека, гарантії захисту прав споживачів е-торгівлі та електронних послуг, захист персональних даних¹²⁶³.

Бази нових цифрових платформ значно розширюють можливості надання освітніх послуг, які все більше стають дистанційними та трансформуються в online режим. Впровадження ІКТ в навчальний процес закладів вищої освіти сприяє розширенню доступу до освітніх ресурсів, дозволяє реалізувати індивідуальний підхід до навчання та надає можливість навчатись у вільний від професійних обов'язків час.

Стрімкий розвиток цифрових технологій, в свою чергу, призводить до стрімкого зростання темпів в різних секторах економіки та відповідно – галузях знань. Як наслідок, вища освіта постійно потребує швидкого та динамічного створення та впровадження інноваційних форм засвоєння набутих знань та професійних компетенцій, здатних задовільнити потреби на IT-ринку праці.

Цифрова грамотність визнана Європейським Союзом однією з ключових компетенцій для повноцінного життя та діяльності суспільства. У 2016 та 2017 роках відбулось концептуальне оновлення рамки цифрової компетентності громадян (ЄС) DigComp. Було опубліковано два документи DigComp 2.0 та DigComp 2.1, які містять опис п'яти та відповідно вісьми рівнів кваліфікації цифрової системи компетентності для громадян. На

¹²⁶³ В. Ночвай, М. Корявець, І. Кульчицький, Л. Олексюк, О. Приходько, К. Гороховський, В. Грига. (2019) Проблеми та перспективи гармонізації цифрового ринку України з ринками ЄС та країн СхП – Аналітичний звіт. с. 14. URL:<https://cid.center/wp-content/uploads/2019/02/> (дата звернення: 15. 02. 2021).

основі довідкової концептуальної моделі The Digital Competence Framework for Citizens представлені знання, що застосовуються до сфери навчання та зайнятості, а саме:¹²⁶⁴

1. Інформаційна грамотність та грамотність даних (перегляд, пошук, фільтрування даних, інформації та цифрового контенту; оцінювання даних, інформації та цифрового контенту; керування даними, інформацією та цифровим контентом).

2. Комунікації та співпраця (взаємодія за допомогою цифрових технологій; поширювати дані, інформацію та цифровий контент для інших за допомогою цифрових технологій; використовувати цифрові інструменти та технології для процесів співпраці, спільного конструювання даних, ресурсів та знань; адаптувати різноманітні цифрові середовища; керувати цифровою ідентичністю, цифровими інструментами, середовищами та сервісами).

3. Створення цифрового контенту (розробка, редагування та інтеграція цифрового контенту; вдосконалення та створення нового, оригінального та релевантного контенту та знань; розумітися на авторському праві та ліцензуванні цифрового контенту; розробляти алгоритми для комп'ютерних систем).

4. Безпека (захищати пристрої та цифровий контент, знати ризики та загрози у цифрових середовищах; усвідомлювати, що цифрові сервіси використовують політику конфіденційності для інформування про використання особистих даних; вміти захистити себе та оточуючих від можливих небезпек цифрових середовищ).

5. Розв'язування проблем (усувати технічні проблеми при користуванні пристроями та цифровими середовищами; обирати та пристосовувати цифрові середовища та інструменти під особисті потреби; використовувати цифрові технології для створення нових знань та інновацій, долучатись до когнітивного опрацювання з метою розуміння та вирішення концептуальних проблем та проблемних ситуацій у цифрових середовищах; розуміти аспекти, де бажано вдосконалити особисту цифрову компетентність; саморозвиватись та бути в курсі цифрової еволюції).

Електронні освітні ресурси є важливим інструментом навчального процесу і вважаються одним з найголовніших елементів інформаційно-освітнього цифрового середовища. При проектуванні та створенні цифрових освітніх ресурсів використовуються різноманітні програмно-технічні та апаратні засоби, які дозволяють розмістити їх в цифрових репозитаріях. Репозитарії надають вільний доступ до наявних там освітніх та наукових ресурсів всім учасникам навчального процесу.

Ступінь розвитку новітніх ІКТ в Україні дозволяє забезпечити відкритість національної освітньо-наукової системи на відповідному європейському та світовому рівнях. Принципи відкритості освітньо-наукових систем проголошувались на міжнародному рівні, на рівнях окремих країн. Вони постійно перебувають під контролем професійних освітніх та наукових спільнот. Відкритість являється важливою передумовою ефективності єдиної національної освітньо-наукової системи, яка, зокрема, передбачає:¹²⁶⁵

1) відкритість для суспільства навчальних матеріалів усіх рівнів освіти, довідково-інформаційних матеріалів, результатів наукових досліджень та інформації про наукові проекти;

2) системна єдність усіх рівнів і компонентів освіти – початкової, середньої, професійної, вищої та освіти протягом життя і забезпечення якомога тісніших зв'язків освіти з наукою та економікою;

3) єдність змісту освіти (навчальні програми, плани та відповідні методичні матеріали); забезпечення відповідності навчальних програм критерію наукової обґрунтованості;

¹²⁶⁴ Рамка цифрової компетентності DigComp 2.1 (2017) URL: <http://dystosvita.blogspot.com/2018/02/digcomp-2017> (дата звернення: 15. 02. 2021).

¹²⁶⁵ Здіорук С. І., Іщенко А. Ю., Карпенко М. М. (2011) Формування єдиного відкритого освітньо-наукового простору України: оптимальне використання засобів забезпечення випереджального розвитку. Аналітична доповідь. URL: https://niss.gov.ua/sites/default/files/2011-10/Science_educational-e2f67.pdf (дата звернення: 15. 02. 2021).

максимальна доступність найкращих навчальних та методичних матеріалів; швидка інтеграція у масову навчальну практику найефективніших педагогічних підходів і методів;

4) єдність якості освіти – забезпечення єдиної високої якості освіти на всіх рівнях і в усіх закладах незалежно від територіального розміщення;

5) єдність освітніх стандартів, у тому числі кваліфікаційних;

6) єдність оцінювання, як у плані критеріїв успішності, так і в аспекті забезпечення прозорості процедур та результатів;

7) єдність наукових досліджень, освітнього процесу та виробничої діяльності.

Одним з основних призначень ІКТ в навчальному процесі закладів вищої освіти є прискорення процесу передачі знань та накопиченого професійного досвіду від викладачів до студентів, вдосконалення засобів для реалізації всіх процесів, пов'язаних з навчанням у цифровому середовищі та забезпечення безперервності освіти. ІКТ забезпечують динамічний стан цифрового освітнього простору, його наповнення численними освітніми ресурсами та безперервний супровід електронних комунікацій.

Головна роль ІКТ відводиться в тому, щоб, по-перше, забезпечити безперебійний комп'ютерний взаємозв'язок між викладачем та студентом, а по-друге, надати миттєвий доступ до розподілених інтелектуальних інформаційних ресурсів.

Найбільш виразним направленням сучасного використання ІКТ в освіті являється формування світового глобального інформаційного простору та його національних складових, функціонування яких залежить від гармонічно розвинутої телекомунікаційної інфраструктури, ресурсної бази та темпів впровадження інноваційних технологій в освіту¹²⁶⁶.

Сучасні ІКТ в системі вищої освіти підтримують процеси пошуку та здобування знань. Вони надають можливості здобувачам вищої освіти індивідуально конструювати нові знання з використанням існуючих інформаційних ресурсів. Таким чином, ІКТ стають невід'ємною частиною освітніх та освітньо-професійних програм.

Розвиток ІКТ для досягнення мети ефективного навчання здійснюється на засадах діджиталізації, штучного інтелекту, робототехніки, Інтернету речей, кібербезпеки. Діджиталізація всіх сфер суспільного життя є актуальним напрямом через глобальні тренди сучасності та загальнодержавну політику розбудови цифрової трансформації держави загалом та освіти зокрема.

Електронне навчання базується на таких освітніх технологіях, як дистанційне навчання, веб-орієнтоване навчання, комп'ютерно-орієнтоване навчання, змішане навчання, мобільне навчання тощо. ІКТ становлять складні, комплексні системи, що охоплюють широке коло технічних, технологічних, апаратних, програмних та організаційних процесів.

Накопичений світовий досвід з інформатизації та комп'ютеризації вищої освіти забезпечує широке впровадження ІКТ в навчальний процес ЗВО. Інформаційно-комунікаційні технології навчання забезпечують гнучкість процесу навчання, унікальність індивідуальних освітніх траєкторій, формування творчого мислення особистості, оцінювання самого процесу навчання, забезпечує домінуючу роль студента, як шукача інформації.

Online доступ до електронних освітніх ресурсів зумовив появу і розвиток систем управління навчанням. Таким чином, відбувається інтеграція подання навчального контенту, планування процесу навчання та контролю знань студентів у єдиному web-середовищі, яке є доступним через Інтернет-технології, як зорієнтовані засоби ІКТ.

Використання систем управління навчанням створює умови для програмно-методичної підтримки індивідуальної, групової та колективної форм організації навчання студентів, при цьому можна урізноманітнювати способи подання навчального контенту на різних типах пристроїв, зокрема смартфонів. А використання хмарних технологій сприяє досягненню учасниками навчального процесу: професорсько-викладацьким складом та студентством високого рівня мобільності.

¹²⁶⁶ В. И. Гриценко, С. П. Кудрявцева, В. В. Колос, Е. В. Веренич. (2004) Дистанционное обучение: теория и практика, с. 31.

Інформаційні технології електронного навчання та сервіси на сьогодні являють собою Інтернет-технології, хмарні технології, мобільні технології, веб 2.0, веб 3.0, веб 5.0 сервіси. В залежності від апаратного та програмно-технічного забезпечення змінювались покоління електронного навчання та відповідно – цифровий освітній простір. Напрями діяльності інформаційних та комп'ютерних мереж спрямовані на розвиток глобального цифрового освітнього простору та цифрового (інформаційного) суспільства.

В період пандемії COVID 19 заклади вищої освіти України стрімко ввійшли в середовище цифрової освіти, перейшовши на змішану та елементи дистанційної форм навчання. Як наслідок, науковці моделюють різноманітні підходи до формування та розвитку цифрового освітнього простору та новітні ІКТ для його створення та підтримки. Поняття «Цифровий університет» стає реальною альтернативою організації навчального процесу в ЗВО.

Таким чином, українські університети постали перед низкою актуальних питань, а саме¹²⁶⁷:

- пошуком моделі цифровізації кожним закладом вищої освіти в межах визначеної автономії;

- необхідністю формування оптимальної структури закладу вищої освіти та поєднання складників цієї структури в ефективну систему, на основі якої і формується цифровий університет;

- поєднанням елементів інформаційно-комунікаційних технологій, що є в кожному університеті і технічних засобів навчання у дієві мережеві інструменти;

- визначенням ролі, завдань і видів діяльності для наукових, науково-педагогічних і педагогічних працівників такого університету;

- заміною традиційного «аудиторного» освітнього простору на віртуально-мережевий;

- пошуком відповідних освітнім завданням методів і прийомів дистанційного навчання;

- налагодженням ефективної комунікації усіх учасників освітнього процесу в мережевому середовищі.

Провідні університети розробляють власні цифрові стратегії, створюють віртуальні освітні лабораторії, які здатні моделювати поведінку об'єктів реального часу в електронному освітньому середовищі, чим сприяють оволодінню нових знань та вмінь з різних дисциплін професійного циклу. Створення високоякісного та високотехнологічного цифрового освітнього простору являє собою складне технічне завдання, яке здатне повністю модернізувати освітнє середовище ЗВО.

Інформаційне освітнє середовище ЗВО передбачає використання комп'ютерної техніки, програмно-телекомунікаційних систем, яке включає систему апаратних засобів, програмне забезпечення та інформаційні процеси, які реалізуються. Компонентами такого середовища є: веб-сайти, мультимедійні віртуальні дошки, медіатеки, електронні навчальні ресурси, ресурси соціальних мереж та Інтернету.

Використання Інтернет, як найбільш перспективної технології передачі навчальної та наукової інформації надає необмежені можливості для доступності та підвищення якості вищої освіти. Відомо, що здобувачі вищої освіти повсякденно звертаються до бібліотечних ресурсів мережі.

Однією з найбільш масштабних міжнародних освітніх програм у галузі ІКТ вважається програма корпорації Intel® «Навчання для майбутнього». Програма покликана допомогти студентам педагогічних ЗВО опанувати ефективні інформаційні технології, розширити їх використання під час організації самостійної роботи в майбутній професійній діяльності¹²⁶⁸. Інформаційно-комунікаційні технології найбільш активно використовуються в навчальному процесі США під час вивчення різних дисциплін.

¹²⁶⁷ Арешонков В. Ю. (2020) Цифровізація вищої освіти: виклики та відповіді. Вісник НАПН України. URL: <https://visnyk.naps.gov.ua/index.php/journal/article/view/106> (дата звернення: 19. 02. 2021).

¹²⁶⁸ Маріна Мокра. Інформаційно-комунікаційне середовище в освітній системі США URL: <http://ena.lp.edu.ua/bitstream/ntb/23849/1/28-213-222.pdf> (дата звернення: 20. 02. 2021).

Так, прогрес у галузі мобільного зв'язку зробив доступним Інтернет на основі технології GPRS, а впровадження технологій 3G та 4G значно збільшили швидкість обміну інформацією, що забезпечує ефективність мобільного навчання. Вартує уваги й аналізу діяльність розробників освітніх технологій Cisco, Giuntl Labs та Serious Games Institute (Велика Британія), які працюють над створенням сучасних навчальних середовищ, що об'єднують технології мобільного та віртуального навчання. Ці технології дозволяють запровадити технологічну платформу, на основі якої вибудовується цифрова модель приміщень навчального закладу для того, щоб незалежно від місця перебування студента йому надавався доступ до необхідних навчальних матеріалів. Спосіб доставки має відповідати не лише місцю перебування, а й пристроям, які користувач має у певний момент часу¹²⁶⁹.

Навчальні заклади США заохочують своїх працівників до використання електронних пристроїв iPad, eReader, Tablet. Перспективним є використання педагогами мініатюрних, кишенькових комп'ютерів, а також смартфонів, що поєднують комп'ютер і стільниковий телефон¹²⁷⁰.

На сьогодні основний напрям застосування інформаційних технологій в освітньому просторі США – впровадження та використання розподілених інформаційних систем навчання. Розподілені інформаційні системи використовуються великими організаціями зі значною кількістю філій, що є автономними центрами прийняття рішень. Саме такою організацією є національна система освіти США. Для кожного з управлінських і освітянських рівнів освіти відкривається філія інформаційної системи навчання – DM (data mart – “інформаційна вітрина”) у вигляді окремої бази даних (масивів літератури в галузі освіти та науки), куди з центрального сховища копіюється лише та інформація, яка необхідна саме для цього підрозділу. Прикладом такої інформаційної системи освіти в Інтернеті є ERIC (The Educational Resources Information Center)¹²⁷¹.

Отже, сучасне сприйняття поняття цифрового освітнього простору повільно, але впевнено приходить на зміну старої «класичної» моделі концепції управління навчальним процесом та надання освітніх послуг у сфері вищої освіти. На зміну приходять розробки науковців, IT-фахівців, педагогічних працівників щодо обґрунтування сутності та змісту електронної освіти, зміни ролі викладача у його взаєминах зі здобувачами вищої освіти на основі нової моделі цифрового освітнього середовища. Впровадження інформаційних технологій в освітньому просторі надало можливості викладачам оперативно надавати навчальну інформацію, а студентам одержувати її.

В цифровому освітньому просторі активно використовуються всі види інформаційних технологій: дистанційні курси, електронні підручники та посібники, віртуальні бібліотеки, локальні внутрішні мережі, розподілені інформаційні системи навчання та інші програмні засоби навчального значення.

Електронне навчання, засноване на розвитку ІКТ (E-learning 1, E-learning 2, E-learning 3, E-learning 4) призвело до нових форм навчального процесу в галузі вищої освіти. Розвиток програмно-інструментальних платформ призвів до модернізації навчального процесу. Розвиток ІКТ сприяв появі мобільних комп'ютерних технологій навчання, які є більш портативними та більш зручними у використанні. Застосування нових технологій мобільного зв'язку дозволяє використовувати мобільний доступ до мережі Internet з високою функціональністю, що не поступається потужним персональним комп'ютерам. Тому поступово все більшого використання серед студентства набувають переваги мобільного навчання (M-learning).

¹²⁶⁹ Чучмій І. І. (2008) З досвіду впровадження сучасних інформаційних технологій у освітній процес Великобританії // Сучасні інформаційні технології та інноваційні методики навчання в підготовці фахівців: методологія, теорія, досвід, проблеми : зб. наук. пр. / ДОВ “Вінниця” – Вип. 20, с. 114.

¹²⁷⁰ The Global Information Technology Report (2009) World Economic Forum and INSEAD. URL: <http://www.weforum.org/pdf/gitr/2009/gitr09fullreport.pdf/> (дата звернення: 20. 02. 2021).

¹²⁷¹ The Educational Resources Information Center URL:<http://www.accesseric.org:81/> (дата звернення: 20. 02. 2021).

Мобільність і гнучкість технології M-learning дозволяє відображати інформацію в тому вигляді, що необхідна на даний момент і яка створює умови для продуктивності навчання, дозволяє здійснювати навчальний процес в зручний час для суб'єктів навчання.

Зупинимося на конкретних формах і методах впровадження M-learning у навчальний процес підготовки майбутніх фахівців з вищою освітою¹²⁷²:

1. Мобільний телефон забезпечує доступ до сайтів з навчальною інформацією (застосовується як одна з форм дистанційного навчання). Першим (і найпоширенішим) способом є використання мобільного телефону, як засобу доступу до глобальної мережі. Можлива організація доступу на спеціалізовані сайти, що містять електронні навчальні курси, тести, практичні завдання та додаткові навчальні матеріали (3D-малюнки, фотографії, графічні-, звукові- та відео-файли). Крім цього, можливий обмін електронною поштою в освітніх цілях і обмін терміновими повідомленнями в програмах ICQ, QIP, версії яких існують для мобільних телефонів. Таким чином, на всіх етапах навчання існує багато можливостей для передачі інформаційних матеріалів до суб'єктів навчання.

2. Мобільний телефон – засіб відтворення звукових, текстових, відео і графічних файлів, що містять навчальну інформацію. Використання спеціальних програм для платформ стільникових телефонів дозволяє відкривати та переглядати файли офісних програм (Word, Powerpoint, Excel). Таким чином, маючи в пам'яті мобільного телефону файли, що містять навчальну інформацію, можна переглядати їх версії, адаптовані спеціально для екрана телефону, із зручними смугами прокрутки, потрібним шрифтом і зручним інтерфейсом.

3. Мобільний телефон і його функціональні можливості дозволяють організувати навчання з використанням адаптованих електронних підручників, навчальних курсів і файлів спеціалізованих типів з навчальною інформацією. Електронні засоби навчального призначення можуть сьогодні безпосередньо розроблятися для платформ мобільних телефонів. Студентам пропонується завантажити на телефон Java-додатки, що містять, наприклад, тести з певних предметів, а також інформацію (електронні підручники, тексти лекцій), необхідну для їх успішного виконання. Сучасні інформаційні технології дозволяють спроектувати і програмно реалізувати такі електронні посібники.

Можливість розміщення схем, креслень і формул робить написання електронних навчальних курсів для мобільних телефонів універсальним і абсолютно придатним для будь-якого досліджуваного академічного курсу. Можлива реалізація навчальних програм у віртуальній оболонці, використовуючи можливості комп'ютерної графіки мобільних телефонів, проте – це складний і трудомісткий процес. Унаслідок цього, написання електронних підручників і програм предметного тестування для мобільних телефонів є сьогодні основним напрямком у M-learning.

Мобільне навчання являє собою спосіб отримати доступ до різноманітного on-line контенту за допомогою мобільного телефону. При мобільному навчанні багато освітніх та наукових джерел шукаються в мережі Internet.

Основними тенденціями мобільних технологій є змішане навчання, що робить його більш ефективним і цікавим. M-learning можна комбінувати з іншими видами навчання, забезпечуючи інтерактивні умови для студентів. Оскільки інформаційні потреби суб'єктів науково-освітньої діяльності постійно зростають, то саме ІКТ дозволяють задовольнити ці потреби.

Під впливом розвитку ІКТ змінилися шляхи здійснення наукового та навчального, професійного пошуку. Сервіси, що забезпечують е-інфраструктури, можна використовувати для опрацювання значних масивів даних із залученням необхідних обчислювальних

¹²⁷² Горбатюк Р. М., Тулашвілі Ю. Й. (2013) Мобільне навчання як нова технологія. Науковий вісник Ужгородського національного університету. Серія : Педагогіка. Соціальна робота. Вип. 27, с. 31.

потужностей, здійснювати віртуальні експерименти, реалізовувати спільний доступ до віддаленого обладнання, що не було можливим раніше¹²⁷³.

В зв'язку з тим, що комп'ютеризація вищої освіти невинно поглиблюється, створюються нові науково-освітні інформаційні мережі, то подальшого розвитку набувають засоби інформаційно-комунікаційних технологій та сервісні потужності цифрового навчального середовища.

Література

1. В. Ночвай, М. Корявець, І. Кульчицький, Л. Олексюк, О. Приходько, К. Гороховський, В. Грига. (2019) Проблеми та перспективи гармонізації цифрового ринку України з ринками ЄС та країн СхП – Аналітичний звіт. с.14. URL:<https://cid.center/wp-content/uploads/2019/02/> (дата звернення: 15. 02. 2021).

2. Рамка цифрової компетентності DigComp 2.1 (2017) URL: <http://dystosvita.blogspot.com/2018/02/digcomp-2017> (дата звернення: 15. 02. 2021).

3. Здіорук С. І., Іщенко А. Ю., Карпенко М. М. (2011) Формування єдиного відкритого освітньо-наукового простору України: оптимальне використання засобів забезпечення випереджального розвитку. Аналітична доповідь. URL: https://niss.gov.ua/sites/default/files/2011-10/Science_educational-e2f67.pdf (дата звернення: 15. 02. 2021).

4. В. И. Гриценко, С. П. Кудрявцева, В. В. Колос, Е. В. Веренич. (2004) Дистанционное обучение: теория и практика, с. 31.

5. Арешонков В. Ю. (2020) Цифровізація вищої освіти: виклики та відповіді. Вісник НАПН України. URL: <https://visnyk.naps.gov.ua/index.php/journal/article/view/106> (дата звернення: 19. 02. 2021).

6. Маріна Мокра. Інформаційно-комунікаційне середовище в освітній системі США URL: <http://ena.lp.edu.ua/bitstream/ntb/23849/1/28-213-222.pdf> (дата звернення: 20. 02. 2021).

7. Чучмій І. І. (2008) З досвіду впровадження сучасних інформаційних технологій у освітній процес Великобританії // Сучасні інформаційні технології та інноваційні методики навчання в підготовці фахівців : методологія, теорія, досвід, проблеми : зб. наук. пр. / ДОВ "Вінниця". Вип. 20, с. 114.

8. The Global Information Technology Report (2009) World Economic Forum and INSEAD. URL: <http://www.weforum.org/pdf/gitr/2009/gitr09fullreport.pdf/> (дата звернення: 20. 02. 2021).

9. The Educational Resources Information Center URL:<http://www.accesseric.org:81/> (дата звернення: 20. 02. 2021).

10. Горбатюк Р. М., Тулашвілі Ю. Й. (2013) Мобільне навчання як нова технологія. Науковий вісник Ужгородського національного університету. Серія: Педагогіка. Соціальна робота. Вип. 27, с. 31.

11. Биков, В. Ю., Спірін, О. М., Шишкіна, М. П. (2015) Корпоративні інформаційні системи підтримування науково-освітньої діяльності на базі хмаро орієнтованих сервісів. Проблеми та перспективи формування національної гуманітарно-технічної еліти: збірник наукових праць. – Вип. 43 (47) частина 2, с. 178.

¹²⁷³ Биков, В. Ю., Спірін, О. М., Шишкіна, М. П. (2015) Корпоративні інформаційні системи підтримування науково-освітньої діяльності на базі хмаро орієнтованих сервісів. Проблеми та перспективи формування національної гуманітарно-технічної еліти: збірник наукових праць. – Вип. 43 (47) частина 2. с. 178.

4.19. ORGANIZATIONAL COMPETENCE OF SPECIALISTS IN PHYSICAL CULTURE AND SPORTS OF THE ARMED FORCES OF UKRAINE: CONCEPT, CONTENT AND STRUCTURE

4.19. ОРГАНІЗАЦІЙНА КОМПЕТЕНТНІСТЬ ФАХІВЦІВ ФІЗИЧНОЇ КУЛЬТУРИ І СПОРТУ ЗБРОЙНИХ СИЛ УКРАЇНИ: ПОНЯТТЯ, ЗМІСТ І СТРУКТУРА

Актуальність проблеми дослідження зумовлений підвищенням ролі професійно-організаційної діяльності фахівців з фізичної культури і спорту в Збройних силах України (далі – фахівців з фізичної культури і спорту), підвалиною якої є їх організаційна компетентність. Вона у сучасних умовах у більшості фахівців у сфері «людина – людина» є вкрай необхідною, оскільки такий фахівець виступає організатором різноманітних соціальних процесів, насамперед виробничих, а в Збройних силах (далі – ЗС) України – навчальних, навчально-бойових і бойових заходів. Зміст їх професійної діяльності включає, на думку науковців, розроблення і прийняття управлінських рішень, положень, наказів, інструкцій, вказівок та інших організаційних документів, а також і проведення зборів, нарад, інструктажу, перемовин, знання неформальної структури організації, мотивів діяльності і поведінки співробітників, вміння розбиратися в конфліктних ситуаціях тощо¹²⁷⁴. На зміст організаційної роботи впливає специфіка управлінської діяльності фахівців з фізичної культури і спорту, а також характер посадових компетенцій, конкретна посада і функціональні обов'язки, місце в загальній ієрархії управління в військовій системі держави.

Аналіз посадових компетенцій фахівців із фізичної культури і спорту в військових частинах показує, що вони переважно мають організаційно-управлінський характер. У зв'язку з цим їх здатність успішно вирішувати організаційні проблеми у професійній діяльності є актуальною як у теоретичному, такі і прикладному аспектах.

Аналіз останніх досліджень і публікацій. Наукових досліджень, які присвячені організаційній компетентності фахівців із фізичної культури і спорту, обмаль. Хоча ця проблема має багатоаспектний характер – психологічний, педагогічний, філософський, фізкультурний тощо. У цьому аспекті особливий інтерес представляють результати наукових досліджень Д. Є. Неситова (підготовка спортивних менеджерів у системі вищої фізкультурної освіти)¹²⁷⁵, В. К. Єфимова, А. В. Починкина, В. А. Какузіна (управління у сфері фізичної підготовки та спорту)¹²⁷⁶, В. В. Кузина (спортивний менеджмент)¹²⁷⁷, М. Є. Кутепова, О. П. Сапронова, I. Blackshow, G. Hogg (спортивний менеджмент у зарубіжних країнах)¹²⁷⁸, В. Mullin, S. Hardy, W. Sutton, L. DeGaris (спортивний маркетинг і менеджмент)¹²⁷⁹ тощо. Окремі науковці наголошують про необхідність формування професійно-організаційної компетентності фахівців фізичної культури та спорту¹²⁸⁰.

Науковці також звертають увагу на необхідність формування організаційної компетентності, наприклад, у майбутніх військових фахівців, як їх «здатностях, особистісних та професійно значущих якостях, які впливають на результат професійної діяльності та

¹²⁷⁴ Несытов Д. Е. Подготовка спортивных менеджеров в системе высшего физкультурного образования: дис. ...канд. пед. наук / 13.00.04. Малаховка, 2000. 154 с.

¹²⁷⁵ Там само.

¹²⁷⁶ Ефимов В. К., Починкин А. В., Какузин В. А. Управление в сфере физической культуры и спорта : учебное пособие : в 2 ч. Малаховка: МГАФК, 1996. Ч. 1. 156 с.

¹²⁷⁷ Кузин В. В. Актуальные проблемы спортивного менеджмента. *Теория и практика физической культуры*. 1995. № 8. С. 5-8.

¹²⁷⁸ Кутепов М. Е., Сапронов О. П. Спортивный менеджмент в муниципалитетах зарубежных стран. М.: РГАФК, 1999. 80 с. Blackshow I., Hogg G. Sport marketing in Europe. Deventer, Boston, Kluwer, 1993. 246 p.

¹²⁷⁹ Mullin B., Hardy S., Sutton W. Sport marketing. N.Y., 1993. 528 p., Larry DeGaris. Sports Marketing: A Practical Approach. Routledge, 2015. 296 p.

¹²⁸⁰ Тракалюк О. Л., Ягупов В. В., Модель развития специальной компетентности должностных лиц кадровых органов Вооруженных сил Украины. Вестник Удмуртского университета. Серия 3: Философия. Социология. Психология. Педагогика: Учредитель и издатель: ФГБОУ ВПО «Удмуртский государственный университет». 2013. № 4. С. 67-74.

визначають її індивідуальний стиль»¹²⁸¹, фахівців сфери обслуговування – «організаційно-методична – професійна мобільність, здатність проектувати власну діяльність та діяльність співробітників, враховуючи потреби клієнтів, творчий підхід до роботи з колективом, здатність суміщення власних інтересів та потреб підприємства і суспільства, здатність до постійного підвищення освітнього рівня, потреба в актуалізації й реалізації власного потенціалу, здатність точно і коректно передавати знання, формулювати вимоги, завдання підлеглим тощо»¹²⁸².

Науковці звертають увагу на необхідність формування організаційної компетентності в вчителів, зміст якого включає «навички проектування навчально-виховного процесу, формування системи засобів навчання, необхідних для викладання конкретної навчальної дисципліни...»¹²⁸³. Зрозуміло, що для організаційної діяльності одних навичок вкрай мало, а необхідні насамперед усвідомленні організаційні вміння та здатності, а також цінності та мотивація цієї діяльності.

Серед сучасних досліджень слід відмітити військових науковців із частковими чи дотиковими дослідженнями відносно організаційної компетентності військових фахівців, у тому числі (далі – у т.ч.) і фахівців із фізичної культури і спорту – Д. В. Погребняка¹²⁸⁴, В. І. Свистун¹²⁸⁵, О. Л. Тракалюка¹²⁸⁶, В. В. Ягупова¹²⁸⁷.

Отже, проблема організаційної компетентності у фахівців з фізичної культури і спорту та її формування і розвиток, з одного боку, представляє суттєвий науковий інтерес у галузі професійної педагогіки, а з іншого – вона, практично, у психолого-педагогічній науці не досліджена.

Мета дослідження – визначити та охарактеризувати поняття, зміст і структуру організаційної компетентності фахівців з фізичної культури і спорту ЗС України.

Виклад основного дослідницького матеріалу. Виокремлення організаційної компетентності будь-яких фахівців, які працюють чи реалізують свої посадові компетенції у системі «людина – людина», є логічним і закономірним, оскільки їх професійна діяльність передбачає здатність організаційно адаптуватися до конкретного професійного середовища, «знайти» своє адекватне відповідно до посадових компетенцій місце у цій структурі та стати справжнім суб'єктом професійної діяльності, тобто проектувати, планувати, взаємодіяти та співробітничати з іншими фахівцями, бути активним учасником спільної професійної діяльності, актуалізувати свої професійні, фахові, суб'єктні та лідерські здатності та бути справжнім лідером в певній організації, стимулювати її самоорганізацію та самореалізацію.

¹²⁸¹ Окіпняк Д. А. Види професійної компетентності фахівців з розмінування та їх основні професійні вміння. *Збірник наукових праць Національної академії Державної прикордонної служби України. Сер. : Педагогічні та психологічні науки.* 2014. № 3. С. 176-186. Режим доступу: http://nbuv.gov.ua/UJRN/znpnarv_ppn_2014_3_17 (дата звернення: 25. 02. 2021).

¹²⁸² Огуй С. В. Методологические основы формирования организационной компетенции будущих специалистов сферы обслуживания. *Вісник КрНУ імені Михайла Остроградського.* 2019. Вип. 3 (116). С. 58-62.

¹²⁸³ Зыкова Г. В., Попов А. С. Формирование организационной компетентности учителя в условиях использования современных компьютерных технологий. *Мир науки : интернет-журнал.* 2016. Том 4, № 2. С. 1-9. <http://mir-nauki.com/PDF/45PDMN216.pdf> (доступ свободный). Загл. с экрана. Яз. рус., англ.

¹²⁸⁴ Погребняк Д. В., Ягупов В. В., Малахов Є. В. Система критеріїв оцінювання розвиненості фахової компетентності начальників фізичної підготовки і спорту військових частин Збройних сил України у системі післядипломної освіти. *Science and Education a New Dimension. Pedagogy and Psychology.* 2019 Sept. VII (82). Issue: 202, S. 45-51.

¹²⁸⁵ Цикунов В. Г. Формирование профессионально-организационной компетентности специалистов физической подготовки: автореф. ...дисс. канд. пед. наук / специальность 13.00.08 – теория и методика профессионального образования. М., 2003. 18 с.

¹²⁸⁶ Тракалюк О. Л. Обґрунтування критеріїв і показників оцінювання розвиненості фахової компетентності посадових осіб кадрових органів Збройних Сил України. *Збірник наукових праць Національної академії Державної прикордонної служби України. Серія: Педагогічні науки.* 2017. № 2. С. 354-366.

¹²⁸⁷ Ягупов В. В. Методологічні основи розуміння та обґрунтування понять «компетентність» і «компетенція». *Нові технології навчання.* 2011. Вип. № 69, ч. 1. С. 23-29.

Окремі автори організаційну компетентність відносять до організацій¹²⁸⁸ – «Організаційна компетентність підприємства виступає в якості особливого ресурсу, який підкреслює використання компетентісно-орієнтованого менеджменту, орієнтацію на довгострокові конкурентні переваги та ринкову активність»¹²⁸⁹. Такий підхід вважаємо науково не обґрунтованим, оскільки будь-яка компетентність – це професійно важливе утворення конкретного фахівця, а не організації. А організація може бути згуртованою, працездатною, з позитивним морально-психологічним кліматом тощо.

Суттєвим позитивом є те, що окремими науковцями також досліджується «Організаторська (управлінська) компетентність учителя фізичної культури, що полягає в умінні організовувати навчально-виховний процес, фізкультурну діяльність учнів і поведінку вчителів»¹²⁹⁰. Але таких наукових праць, на жаль, обмаль.

Отже, професійна діяльність фахівців фізичної культури та спорту однозначно передбачає організаційну діяльність як до самого себе як до фахівця, так і до інших – учнів, викладачів, військовослужбовців, працівників тощо, оскільки вони мають організувати в певній організаційній структурі фізичну підготовку і спорт, у т.ч. і безпосередньо в військових підрозділах і частинах ЗС України. Як показує аналіз досвіду їх професійної діяльності, переважно перед ними виникають у процесі виконання службових обов'язків організаційні проблеми та задачі, вирішення яких забезпечує, з одного боку, розв'язання ними своїх посадових компетенцій в організаційній структурі військової частини, а з іншого – успішність, результативність, а в ідеалі – ефективність їх військово-професійної діяльності. Власне організаційна діяльність чи функція не притаманна всім професіям і фахівцям, але тим, які працюють у системі «людина – людина», є обов'язковим компонентом, а в фізичному вихованні та спорті – максимально необхідним. А для цього фахівець з фізичної культури та спорту в ЗС України має цілеспрямовано формувати та розвивати свої організаційні навички, вміння, а в ідеалі – здатності. Для цього у них слід цілеспрямовано формувати організаційну компетентність, як важливий компонент їх професійної компетентності та культури, у процесі набуття військово-професійної освіти за спеціальністю 017 – фізична культура і спорт.

Професійна компетентність фахівців – це, на думку науковців, їх професійно важливе психічне утворення, результат професійної підготовленості, здатності та готовності до реалізації посадових компетенцій у професійній діяльності¹²⁹¹, а фахівців фізичної культури та спорту як військово-професійна та фахова підготовленість (теоретична та практична), здатність (інтелектуальна, діяльнісна та суб'єктна), готовність (професійно, особистісна, психологічна тощо) особи як фахівця до конкретного виду професійної діяльності¹²⁹².

В. Г. Цикунов вважає, що організаційна компетентність фахівців фізичної підготовки реалізується проявом процесуального та результативного аспектів організаційно-управлінських дій, ефективністю виконання забезпечувальних, планувальних і контрольних дій¹²⁹³. Вона представляє, на думку дослідника, «сукупність показників, які характеризують оптимальний рівень готовності до здійснення професійної діяльності. методичний підхід до вивчення процесу формування професійної компетентності полягає в її сприйманні з видами

¹²⁸⁸ Мамаев К. Ф. Организационная компетентность предприятий наукоемких отраслей промышленности в условиях информационной экономики. *Креативная экономика*. 2011. Том 5, № 4. С. 119-126.

¹²⁸⁹ Беляцкий, Н. П., Федорович А. А. Инновационная компетентность организации. *Вестник Белорусского государственного экономического университета*. 2011. № 2. С. 27-31.

¹²⁹⁰ Кузнецова Н. А. Профессионально-педагогическая компетентность учителя физической культуры <http://shgpi.edu.ru/files/nauka/vestnik/2013/2013-3-5.pdf> (дата звернення: 25. 02. 2021).

¹²⁹¹ Ягунов В. В. Становление понятийно-терминологического аппарата компетентностного подхода к профессиональному образованию. *Науковий вісник Інституту професійно-технічної освіти НАПН України*; [редкол.: В. О. Радкевич (голова) та ін.]. 2013. № 6. С. 26-33.

¹²⁹² Blackshow I., Hogg G. *Sport marketing in Europe*. Deventer, Boston, Kluwer, 1993. 246 p.

¹²⁹³ Тракалюк О. Л., Ягунов В. В., Модель развития специальной компетентности должностных лиц кадровых органов Вооруженных сил Украины. *Вестник Удмуртского университета. Серия 3: Философия. Социология. Психология. Педагогика: Учредитель и издатель: ФГБОУ ВПО «Удмуртский государственный университет»*. 2013. № 4. С. 67-74.

діяльності, спрямованих на організацію та забезпечення форм фізичної підготовки»¹²⁹⁴. Таким чином, науковець визначає основні контури організаційно компетентності фахівців фізичної культури та спорту, у т.ч. і військах.

Водночас для усвідомлення її змісту необхідно усвідомити види компетентності будь-якого керівника. Так Ю. А. Тихомиров перераховує та обґрунтовує основні такі її види, які властиві ефективному керівнику. Це – організація системи, якою управляє; вибір цілей; прогнозування; планування; інформування; ухвалення рішення; організаційна і масова діяльність; контроль; оцінювання ефективності діяльності¹²⁹⁵. Такий підхід вважаємо досить обґрунтованим і в нашій роботі будемо дотримуватися цієї логіки.

У наукових напрацюваннях західних науковців переважно виокремлюються такі найбільш популярні функції управління, як планування, організація, керівництво та контроль¹²⁹⁶. Ці функції взаємозумовлені, реалізація однієї функції є передумовою реалізації наступної функції.

Таким чином, аналіз та узагальнення наукових джерел показує, що організаційна компетентність керівників, у тому числі й військових, – це вкрай необхідний вид компетентності для керівництва різними соціальними групами, смисл якої полягає в умінні та здатності до планування, ухвалення рішень, організації їх реалізації, делегування, контролювання та оцінювання отриманих результатів діяльності.

А організаційна компетентність офіцерів в управлінні військовими підрозділами та частинами відіграє ключову роль в їх успішному функціонуванні, у т.ч. й у сфері фізичної культури та спорту. Проте, недостатня її сформованість у фахівців фізичної культури та спорту не забезпечує, з одного боку, їх успішну професійну діяльність як менеджера фізичної культури та спорту в військах, а з іншого – ефективне використання сучасних технологій фізичного вдосконалення військовослужбовців і військових підрозділів.

Якщо вважати професійну компетентність фахівців фізичної підготовки як підготовленість, здатність і готовність до професійної діяльності, то очевидним є необхідність цілеспрямованого формування в них організаторських цінностей, мотивації, знань, навичок і умінь, професійно важливих якостей, у т.ч. безпосередньо професійну суб'єктність, що складають надійну підвалину успішного вирішення ними специфічних організаційних завдань у сфері організації фізичної культури та спорту в військовій частині, що й складає зміст такого інтегрованого явища як організаційна компетентність фахівців фізичної підготовки та спорту. Вона є їх інтегративним професійно важливим утворенням, зміст якого складають цінності та мотивація організаційної діяльності в сфері фізичної культури та спорту як суб'єктів військового управління в військовій частині, їх організаторські знання, навички, вміння, здатності, професійно важливі організаторські якості, а також готовність до організаторської діяльності як в повсякденних, так і в бойових умовах. Його організаторська діяльність забезпечує включення військовослужбовців у фізичному аспекті у різні види діяльності – навчальну, навчально-бойову та найголовніше – бойову, а також організацію спільної діяльності військовослужбовців і військових підрозділів. Його організаційна діяльність передбачає організацію діяльності окремих військовослужбовців і військових підрозділів у цілому, узгоджувати їх взаємодію і досягти

¹²⁹⁴ Там само, с. 17.

¹²⁹⁵ Цикунов В. Г. Формирование профессионально-организационной компетентности специалистов физической подготовки : автореф. ...дисс. канд. пед. наук / специальность 13.00.08 – теория и методика профессионального образования. М., 2003. 18 с.

¹²⁹⁶ Искусство менеджмента: Новые идеи для мира хаотических перемен / П. Вейлл; пер. с англ. И. Б. Козыревой. Москва: Новости, 1993. 224 с.,

Меском М. Х., Хедоури Ф. Основы менеджмента. М.: Дело, 1992. 672 с.,

Окіпняк Д. А. Види професійної компетентності фахівців з розмінування та їх основні професійні вміння. *Збірник наукових праць Національної академії Державної прикордонної служби України. Сер.: Педагогічні та психологічні науки.* 2014. № 3. С. 176-186. Режим доступу: http://nbuv.gov.ua/UJRN/znpnarpv_ppn_2014_3_17 (дата звернення: 25. 02. 2021).

поставлених цілей у сфері фізичної підготовки та спорту, що є надійною підвалиною їх бойових здатностей.

Організаційна компетентність формується за рахунок оволодіння вміннями та навичками у сфері фізичної підготовки та спорту. У відповідності до змісту компетентності до організаційної функції військових фахівців віднесено такі типові завдання діяльності: поєднання всіх видів ресурсів, організація спільної діяльності для досягнення ієрархії цілей навчальної, навчально-бойової та бойової діяльності особового складу, військових підрозділів і частин, організація та раціоналізація основних видів діяльності військовослужбовців, організація процесів управління, прийняття управлінських рішень, організація реалізації управлінських рішень, розроблення раціональних форм організації управління, організація військової діяльності.

Отже, при визначенні структури організаційної компетентності фахівців фізичної культури та спорту необхідно дотримуватися таких методологічних вимог:

вимог до їх професійної діяльності (контекстний і діяльнісний підходи) і посадові компетенції в військових частинах;

факторного аналізу основних організаційних функцій їх професійної діяльності в військовій частині та їх кореляція зі структурою організаційної компетентності (системний підхід);

множинної регресії для знаходження найбільш істотних аспектів їх організаційної компетентності (контекстний і компетентнісний підходи).

Отже, їх організаційна компетентність – це сукупність певних компонентів професійної діяльності, які характеризують оптимальний рівень організаційної підготовленості, здатності та готовності до реалізації своїх посадових компетенцій як менеджера фізичного виховання та спорту в військовій частині, тобто зміст цієї компетентності має бути скорельований з їх основними організаційними функціями в військовій частині щодо організації фізичної підготовки та спорту з особовим складом.

Структуру чи компоненти будь-якої професійної компетентності фахівців доцільно обґрунтовувати згідно зі вимогами системного, контекстного, компетентнісного та суб'єктно-діяльнісного методологічних підходів, у т.ч. і організаційної компетентності фахівців фізичної культури та спорту. Системний методологічний підхід орієнтує дослідника на те, що будь-яке наукове явище, у т.ч. і організаційну компетентність фахівців фізичної культури та спорту слід досліджувати як систему, з'ясувати всі її компоненти, складові, функції тощо, контекстний – в контексті конкретного досліджуваного явища, тобто в безпосередньому зв'язку з їх майбутньою професійною діяльністю, а суб'єктно-діяльнісний – акцентує увагу на тому факті, що слід досліджувати фахівця як професійного суб'єкта в конкретному виді діяльності, а не абстрактному.

З урахуванням структури професійної діяльності фахівців фізичної культури та спорту та вимог діяльнісного підходу до розуміння цілей, змісту та структури будь-якої професійної діяльності основними компонентами їх організаційної компетентності вважаємо ціннісно-мотиваційний, когнітивний, управлінський, менеджерський, контрольно-корегувальний і рефлексивно-оцінний чи суб'єктний (Рис. 1).

Сформованість ціннісно-мотиваційного компонента організаційної компетентності фахівців з фізичної культури і спорту свідчить про наявність у них суттєвого інтересу до професійно-педагогічної діяльності як суб'єктів військового управління в сфері фізичної культури та спорту, прагнення розкрити свій суб'єктний, професійний і фаховий види потенціалу в цій професії, усвідомлення зв'язку між професійною підготовленістю та професійною самореалізацією у військах як фахівцю в сфері фізичної культури та спорту. Цей компонент є «стартовим» для інших компонентів їх організаційної компетентності, оскільки при його сформованості всі інші компоненти формуються усвідомлено, цілеспрямовано, контекстно, змістовно і без зайвої емоційної напруженості. Так, недостатня чи слабка сформованість, наприклад, ціннісно-мотиваційної сфери перетворює формування організаційної компетентності в несистемне накопичення окремих знань, навичок і вмінь без

чіткої й усвідомленої мети, що не сприяє сформованості управлінського, менеджерського та рефлексивно-оцінного (суб'єктного) компонентів організаційної компетентності, призводить до опанування нерегульованої сукупності знань і дій, а недостатня сформованість рефлексивно-оцінного (суб'єктного) «провокує» не усвідомлення і несприйняття своєї професійної суб'єктності як фахівця фізичної культури та спорту, призводить до відсутності професійної Я-концепції як військового фахівця та професіонала в сфері фізичної культури та спорту в ЗС України. Таким чином може втрачатися головна мета набуття професійної та фахової видів освіти в системі військової освіти та «зникати» і «розмивати» уявлення про напрями, шляхи, методи, методики, технології та засоби її досягнення в процесі набуття військово-професійної освіти. У зв'язку з цим потрібна постійна увага до ціннісно-мотиваційної основи їх організаційної діяльності: створення цінностей і мотивації навчальної та майбутньої професійної діяльності, опора на професійно-пізнавальний інтерес, актуалізація соціально-ціннісних мотивів – надає можливість значного поліпшення якості підготовки фахівців у процесі вивчення спеціальних дисциплін і цілеспрямованого впливу на формування особистості в цілому¹²⁹⁷.



Рис. 1. Компоненти організаційної компетентності фахівців з фізичної культури і спорту Збройних сил України

Когнітивний компонент їх організаційної компетентності включає в себе сукупність знань із теорії та практики військового управління взагалі та сфери фізичного виховання та спорту в військовій частині, зокрема. До них відносяться такі знання: про функції та рівні управління як процесу, етапи прийняття рішення; про процеси групової динаміки та управління в різних типах військових підрозділів і частин; про інструменти управління часом і засобами фізичного виховання та спорту; про методи впливу на об'єктів і суб'єктів управління, управління конфліктами; про планування, організацію, координацію, реалізацію ухвалених рішень; про контроль заходів фізичної підготовки та спорту; про ухвалення рішень у сфері фізичної підготовки та спорту та ін.

У змісті управлінського компонента містяться вміння і здатності планування, організації, координації, реалізації і контролювання заходів фізичної підготовки та спорту; уміння приймати рішення як суб'єкта управлінської діяльності в сфері фізичної підготовки та спорту; робота з службовою інформацією; дотримання професійної етики; організація системи, якою управляє; вибір цілей; прогнозування; планування; інформування; ухвалення рішення; організаційна і масова діяльність; контролювання та оцінювання результативності заходів фізичної підготовки та спорту; навички та вміння управління підлеглим особовим складом, а також ключовими ресурсами в сфері фізичної підготовки та спорту та ін. Необхідно відзначити, що фаховими управлінськими вміннями фахівців фізичної підготовки та спорту є такі: вміння організовувати стандартні та нестандартні заходи фізичної підготовки та спорту в військовій частині; вміння організовувати спортивні змагання,

¹²⁹⁷ Тракалюк О. Л. Обґрунтування критеріїв і показників оцінювання розвиненості фахової компетентності посадових осіб кадрових органів Збройних Сил України. Збірник наукових праць Національної академії Державної прикордонної служби України. Серія: Педагогічні науки. 2017. № 2. С. 354-366.

ранкову фізичну зарядку та інші рипові заходи; вміння планувати і проводити підготовку виконавців заходів фізичної підготовки та спорту; вміння здійснювати діагностування за фізичною підготовленістю особового складу.

Менеджерський компонент організаційної компетентності майбутнього фахівця служить не тільки для організації заходів фізичного виховання та спорту в військовій частині, але й для самоорганізації діяльності фахівця – самоменеджмент. На нашу думку, основним змістом менеджерського компонента є управління підлеглим особовим складом, а також ключовими ресурсами, що є в підпорядкуванні начальника фізичної підготовки та спорту в військовій частині. Необхідність цього компонента зумовлена насамперед, по-перше, переважно груповим і спільним характером навчальної, навчально-бойової та бойової діяльності військовослужбовців, військових підрозділів, частин і в цілому ЗС України; по-друге, надзвичайно великим морально-психічним і фізичним навантаженням сучасного бою для особового складу. А їх спільна діяльність зумовлює виникненням двох основних видів завдань: необхідність розподіляти зміст спільної діяльності між виконавцями згідно з їх функціональними обов'язками; обов'язково узгоджувати дії кожного виконавця зі загальною метою діяльності організації.

Наприклад, організаційна функція начальника фізичної підготовки та спорту військової частини представляє собою процес об'єднання зусиль усіх посадових осіб і засобів військової частини для досягнення мети і реалізації запланованих заходів у сфері фізичного виховання та спорту, підтримання фізичного здоров'я і фізичної підготовленості військовослужбовців згідно з їх посадовим і службовим призначенням. Його організаційна функція як менеджера являє собою, на нашу думку, процес об'єднання зусиль посадових осіб військової частини для досягнення цілей і вирішення завдань фізичної підготовки та спорту особового складу. Ця функція передбачає вирішення ним такого мінімального кола організаційних завдань:

формування організаційної структури управління в сфері фізичного виховання та спорту в військовій частині в цілому та її підрозділах, зокрема;

чіткий розподіл повноважень посадових осіб на всіх рівнях управління в сфері фізичного виховання та спорту в військовій частині та їх корегування згідно з поставленими навчальними, навчально-бойовими та бойовими завданнями;

забезпечення військової частини всіма необхідними ресурсами в сфері фізичного виховання та спорту;

досягнення узгодженості, неперервності та координованості дій посадових осіб військової частини в сфері фізичного виховання та спорту особового складу;

встановлення відповідальності за результати діяльності.

Отже, основна мета реалізації цих завдань – це створення сприятливих організаційних умов та обставин для фізичної підготовки та спорту особового складу взагалі та окремих категорій військовослужбовців у військовій частині, зокрема.

Спільна та організаційна діяльність обов'язково передбачає контрольні-корегувальні заходи, які слід організовувати та проводити системно, послідовно та постійно. Такі заходи дають, з одного боку, об'єктивну інформацію про стан справ у сфері фізичного виховання та спорту в військовій частині взагалі та окремих її підрозділах, зокрема, а з іншого – своєчасно корегувати зміст і методіку таких заходів, вносити необхідні корективи в систему фізичної підготовки та спорту особового складу.

Рефлексивно-оцінний чи суб'єктний компонент організаційної компетентності начальника фізичної підготовки та спорту як менеджера є вкрай необхідним у поряд з ціннісно-мотиваційним, оскільки перший компонент дає «старт» її формуванню, рефлексивно-оцінний дає можливість з'ясувати результативність цього суперечливого педагогічного процесу. Тут насамперед мають на увазі його професійно важливі якості, тобто такі якості, які безпосередньо позитивно впливають на успішність організаторської діяльності, сприяють його самореалізації як фахівця.

Наприклад, не може бути професійного успіху начальника фізичної підготовки та спорту без високої комунікабельності. Адже здатність організувати фізичну підготовку – це не тільки знання справи, важливими стають такі якості, що стосуються його самого як фахівця. Серед цих якостей інтегрованою якістю є його професійна суб'єктність, що слугує підвалиною його ціннісних орієнтацій, мотивації, критичності, витривалості, методичності, послідовності, толерантності, мобільності, організованості та ін. Водночас вимоги до сенсорно-перцептивних якостей, особливостям практичного мислення і функціонування пам'яті зумовлені специфікою професійної діяльності як переважно аналітичної та пов'язаної з різними діловими комунікаціями. Переважний тип мислення – конкретно-раціональний, який має практичний характер, а інтелектуальні якості мають бути різноманітними і розвиненими. Здатності відрізняються різноманітністю – інтелектуальні, комунікативні, організаторські.

Сформована організаційна компетентність складає підвалини організаційної культури начальників фізичної підготовки та спорту військових частин, сприяє створенню позитивного психологічного клімату в військовій частині, що забезпечує високу та якісну продуктивність фізичної підготовки військовослужбовців у військових підрозділах, підвищенню позитивного іміджу ЗС України в цілому.

Таким чином, організаційна компетентність начальників фізичної підготовки та спорту військових частин є надзвичайно затребуваним складником якості їх професійної підготовки, яка необхідна для ефективного вирішення кваліфікаційних фахових завдань у сфері фізичної підготовки та спорту в ЗС України.

Висновки. Обґрунтовано, що організаційна компетентність начальників фізичної підготовки та спорту військових частин – це сукупність певних їх компонентів професійної діяльності, які характеризують оптимальний рівень організаційної підготовленості, здатності та готовності до реалізації своїх посадових компетенцій як менеджерів фізичного виховання та спорту в військових частинах, тобто це, з одного боку, їх основні організаційні функції в військовій частині щодо організації фізичної підготовки та спорту з особовим складом та, з іншого – їх здатність і готовність до реалізації цих посадових компетенцій.

З'ясовано з урахуванням вимог системного, контекстного, компетентнісного та суб'єктно-діяльнісного методологічних підходів структуру організаційної компетентності фахівців фізичної культури та спорту – ціннісно-мотиваційний, когнітивний, управлінський, менеджерський, контрольно-корегувальний і рефлексивно-оцінний чи суб'єктний компоненти.

Напрями подальшого дослідження окресленої проблеми полягають в визначенні критеріїв та показників до процесу формування організаційної компетентності майбутніх фахівців.

Література

1. Беляцкий, Н. П., Федорович А. А. Инновационная компетентность организации. *Вестник Белорусского государственного экономического университета*. 2011. № 2. С. 27-31.
2. Зыкова Г. В., Попов А. С. Формирование организационной компетентности учителя в условиях использования современных компьютерных технологий. *Мир науки: интернет-журнал*. 2016. Том 4, № 2. С. 1-9. <http://mir-nauki.com/PDF/45PDMN216.pdf> (доступ свободный). Загл. с экрана. Яз. рус., англ.
3. Ефимов В. К., Починкин А. В., Какузин В. А. Управление в сфере физической культуры и спорта: учебное пособие: в 2 ч. Малаховка: МГАФК, 1996. Ч. 1. 156 с.
4. Искусство менеджмента: Новые идеи для мира хаотических перемен / П. Вейлл; пер. с англ. И. Б. Козыревой. Москва: Новости, 1993. 224 с.
5. Кузин В. В. Актуальные проблемы спортивного менеджмента. *Теория и практика физической культуры*. 1995. № 8. С. 5-8.

6. Кузнецова Н. А. Профессионально-педагогическая компетентность учителя физической культуры <http://shgpi.edu.ru/files/nauka/vestnik/2013/2013-3-5.pdf> (дата звернення: 25. 02. 2021).
7. Кутепов М. Е., Сапронов О. П. Спортивный менеджмент в муниципалитетах зарубежных стран. М.: РГАФК, 1999. 80 с.
8. Мамаев К. Ф. Организационная компетентность предприятий наукоемких отраслей промышленности в условиях информационной экономики. *Креативная экономика*. 2011. Том 5, № 4. С. 119-126.
9. Меском М. Х., Хедоури Ф. Основы менеджмента. М.: Дело, 1992. 672 с.
10. Несытов Д. Е. Подготовка спортивных менеджеров в системе высшего физкультурного образования: дис. ...канд. пед. наук / 13.00.04. Малаховка, 2000. 154 с.
11. Огуй С. В. Методологические основы формирования организационной компетенции будущих специалистов сферы обслуживания. *Вісник КрНУ імені Михайла Остроградського*. 2019. Вип. 3 (116). С. 58-62.
12. Окіпняк Д. А. Види професійної компетентності фахівців з розмінування та їх основні професійні вміння. *Збірник наукових праць Національної академії Державної прикордонної служби України. Сер. : Педагогічні та психологічні науки*. 2014. № 3. С. 176-186. Режим доступу: http://nbuv.gov.ua/UJRN/znpnarv_ppn_2014_3_17 (дата звернення: 25. 02. 2021).
13. Погребняк Д. В., Ягупов В. В., Малахов Є. В. Система критеріїв оцінювання розвиненості фахової компетентності начальників фізичної підготовки і спорту військових частин Збройних сил України у системі післядипломної освіти. *Science and Education a New Dimension. Pedagogy and Psychology*. 2019 Sept. VII (82). Issue: 202, S. 45-51.
14. Цикунов В. Г. Формирование профессионально-организационной компетентности специалистов физической подготовки: автореф. ...дисс. канд. пед. наук / специальность 13.00.08 – теория и методика профессионального образования. М., 2003. 18 с.
15. Свистун В. І. Організаційна культура як інноваційний напрям управління навчальним закладом. *Вісник Житомирського державного університету імені Івана Франка. Педагогічні науки*. 2017. № 2. С. 237-242.
16. Тихомиров Ю. А. Управление на основе права. М.: Формула права, 2007. 485 с.
17. Тракалюк О. Л. Обґрунтування критеріїв і показників оцінювання розвиненості фахової компетентності посадових осіб кадрових органів Збройних Сил України. *Збірник наукових праць Національної академії Державної прикордонної служби України. Серія: Педагогічні науки*. 2017. № 2. С. 354-366.
18. Тракалюк О. Л., Ягупов В. В., Модель развития специальной компетентности должностных лиц кадровых органов Вооруженных сил Украины. *Вестник Удмуртского университета. Серия 3: Философия. Социология. Психология. Педагогика: Учредитель и издатель: ФГБОУ ВПО «Удмуртский государственный университет»*. 2013. № 4. С. 67-74.
19. Ягупов В. В. Методологічні основи розуміння та обґрунтування понять «компетентність» і «компетенція». *Нові технології навчання*. 2011. Вип. № 69, ч. 1. С. 23-29.
20. Ягупов В. В. Становление понятийно-терминологического аппарата компетентностного подхода к профессиональному образованию. *Науковий вісник Інституту професійно-технічної освіти НАПН України*, [редкол.: В. О. Радкевич (голова) та ін.]. 2013. № 6. С. 26-33.
21. Blackshow I., Hogg G. Sport marketing in Europe. Deventer, Boston, Kluwer, 1993. 246 p.
22. Mullin B., Hardy S., Sutton W. Sport marketing. N.Y., 1993. 528 p.
23. Larry DeGaris. Sports Marketing: A Practical Approach. Routledge, 2015. 296 p.
24. Assessment Center: компетентности и компетенции, критерии оценки и индикаторы критериев. <http://myakushkin.ru/ru/assessment-center/203.html>.

Part 5. SOCIAL AND HUMANITARIAN DIMENSIONS OF SUSTAINABLE DEVELOPMENT

5.1. CURRENT TRENDS IN THE DEVELOPMENT OF THE SHARING ECONOMY

At the present stage of economic development, the world is watching an extremely rapid development of such a phenomenon as the sharing economy, which is based on the common use of goods, works and services, rather than on their possession. At the same time, the previously prevailing industrial model, when companies own and people consume likewise the Internet has supplanted traditional TV and the blogosphere has supplanted the media. It allows you to act as both a consumer and a producer, as well as to use the possible financial profit from the produced consumer value. Ukraine does not stand aside from this problem, so the formation and development of the sharing economy is relevant for our country.

The concept of the sharing economy was formulated by Rachel Boatsman in 2008, author of *What's Mine Is Yours: A Rise of Collaborative Consumption*, which focused on the economy of sharing and the impact of technology on social change. This issue is relevant to Juliet Scor, a professor of sociology at Boston and Harvard Universities. J. Score studies the sharing economy in all its diversity, including the impact on society. Detailed research in the sociological context of the sharing economy was conducted by Aaron Smith, Samuel Nadler, Paolo Parigi and others. They all have studied the impact of the sharing economy on human interaction, the ability to form communities, including building strong friendships, and how the sharing economy affects consumption, the labor market, the structure of society, and so on¹²⁹⁸.

Human needs are limitless and resources are limited – a global economic problem that has been facing society for centuries.

Under particular conditions a new type of economy began to develop several decades ago – the sharing economy, which comes from the English word "share" – "share".

The sharing economy is a relatively new phenomenon in many countries around the world. The idea of participatory economics was actively discussed in the late 1990s, but was finally formed only after Internet's rapid development, digital technologies and virtual communities. Over the past few years, the sharing economy has shown steady growth. The sharing economy is a socio-economic system based on the sharing and access of resources, goods and services. It includes the creation, production, distribution, trade and consumption of goods and services by various people and organizations.

The economy of shared consumption (use, participation) is an economic model of relationships when people can receive or lease assets without transferring ownership of them and at the same time receiving mutual financial benefits. This type of economic relationship is not new. Resource sharing, for example, is well known and manifested in business-to-business (B2B) model, for example in the sharing of machinery in agriculture and forestry, and in business-to-consumer (B2C) model, for example in self-service laundries. But three basic principles make the model of joint participation a necessity in today's global context, that ultimately yields results for all parties. First, customers' attitudes toward the consumption of many goods and services change from ownership to sharing. Second, social networks and virtual stores are much easier to connect those who offer a product or service and their potential consumers. And third, the development of mobile devices and electronic applications makes the sharing process more convenient and enjoyable. Undoubtedly, this model of economic relations, which has intensified with the development of social networks, most often occurs when the price of a particular asset is high, and at the same time the asset may not be fully used at a particular point in time.

¹²⁹⁸ Bodrova D. V. (2019) Instytuty sherynhovoyi ekonomiky v umovakh tsyfrovoyi transformatsiyi sotsiohospodars'kykh system [Institutes of sharing economy in terms of digital transformation of socio-economic systems]. *Intelekt XXI*. 2019. № 3. pp. 28-33.

The essence of the sharing economy is the ability to generate additional income (or reduce costs) from the temporary transfer of things that you do not currently need.

A sharing economy or an economy of shared consumption is an economy that consists in reducing costs (sometimes even making a profit) by leasing part of the property that is not used to another person. In turn, the tenant can save money or even benefit.

According to sharing economy researcher Rachel Botsman, the sharing economy originated and is evolving due to four main driving forces¹²⁹⁹:

1. Sharing social networks (i.e. based on equality of all participants) and real-time technologies that radically change the behavior of the majority of the population.

2. The global crisis from which the economy and society are suffering. The most famous projects in the sharing economy started shortly after the crisis in late 2008.

3. Environmental problems.

4. Innate faith: people began to trust each other more and help others more often.

5. The economy of joint participation, being a socio-economic system, includes the joint creation, production, delivery, trade and consumption of goods and services by different people, organizations. This system takes many forms, often using information technology to empower people, corporations, nonprofits, and government, providing information that allows you to allocate, share, or reuse excess capacity in goods and services. The general premise is that when information about surplus goods is general, it expands the importance of these goods from businesses and individuals to society.

Accordingly to that the sharing economy creates value in five ways:

- giving others the opportunity to use cars, apartments and other property that is "dead capital" for the owner, ie assets that are not fully exploited, will increase their productivity;

- combining the diversity of buyers and sellers, stimulates, in turn, both in terms of supply and demand, competitiveness in the market and leads to improved industry specialization;

- reducing the cost of finding buyers, negotiating, as well as controlling, which reduces operating costs and expands trade;

- combining feedback from both consumers and manufacturers (service providers), which reduces the problem of information asymmetry. The consumer monitors his behavior, because he also wants to get a positive response;

- by proposing to "circumvent" the law that regulates the activities of real producers, allows suppliers to create value for consumers who have not received high quality goods and services for a long time due to legal barriers, and as a result goods and services become inefficient and do not meet standards due to regulatory protection.

These factors can improve consumer welfare by offering new innovations, wider choice, wider differentiation of services, better prices, and better services.

The participatory economy is not a unique system that covers the full range of goods and services. During the formation or reconstruction of an existing business model, it is necessary to take into account a number of basic characteristics of goods and services of the consumer economy listed in Table. 1.

Table 1. Characteristics of goods and services of the consumer economy

Characterization	Sharing	Potential sharing	Least likely to share
General / personal use	General	General	Personal
Price	Expensive	Cheaply	Cheaply
Term of use	Long use	Long use	Short consumption
Frequency of use	Infrequently	Infrequently	Frequently
Reasons for use	Convenient / luxury item / necessary	Convenient / luxury item / necessary	It is necessary
Location	Near	Near	Remote access

¹²⁹⁹ Evolyutsiya doviry: yak sherynhova ekonomika ruynuye svitovi kordony [The evolution of trust: how the sharing economy is breaking down world borders]. (2016) Ekonomichna pravda, 2016. URL: <http://www.epravda.com.ua/publications/2016/10/3/607318>.

It is advisable to consider the economy of shared consumption as a market where a network of people who share or exchange infrequently used assets. Including various goods and services that are shared or exchanged for tangible or intangible rewards.

Technology has become the basis for the emergence of a participatory economy, and made it cost-effective, because it reduces the cost of contracting and finding customers. However, despite the importance of this factor, a prerequisite for the development of the economy of joint participation was the synergy of social, economic and technological factors, their classification is given in Table. 2.

Table 2. Factors that led to the creation and development of a participatory economy

Social	Economic	Technological
increasing population density	monetization of passive assets	social networks
desire for sustainable development	increase financial opportunities	smartphones
desire to be involved	access to underfunded assets	platforms
altruism	investing in venture funds	payment systems

A peculiar feature of the model of joint participation economy is the combination of profit and social effect. Nevertheless, sometimes the activities of companies with business models of participatory economics are aimed only at obtaining a social effect, without even receiving material benefits.

The first signs of a participatory economy appeared in 1995, with the establishment of eBay and Craigslist, two reusable trading platforms that have become a regular part of the mainstream consumer experience. Their development was due to: a) the ability to purchase cheap imports; b) complex software and the availability of reputational information (confirmed by information about the good faith of the seller from numerous buyers); c) reduction of traditionally high transaction costs and reduction of risks.

By 2010, a large number of such sites were created and launched – ThredUp and Threadflip for clothing exchange, Freecycle and Yerdle for free exchange of anything, barter sites (Swapstyle.com).

The Internet sharing sector now includes dense markets for clothing, books and toys, as well as smaller markets for sports equipment, furniture and household goods.

The modern concept of the sharing economy was formed by Rachel Botsman and Roo Rogers in 2010, co-authors of the book "What's Mine Is Yours: Rise Of Collaborative Consumption". The basis of this concept is based on the following postulates: saving time and resources (no need to buy a car to go out of town once a month); benefits (for example, the provision of rental housing reduces its maintenance costs); rational consumption (optimal use of transport reduces harmful emissions); trust (the social effect of sharing contributes to increasing the overall level of trust in society; the general ideology of the sharing economy is best illustrated by the principle that both parties benefit from the interaction); use of communication technologies (availability of mobile communication and the Internet is one of the key tools of the sharing economy)¹³⁰⁰.

Thus the sharing economy for the world is a convenient and affordable way to meet your needs for a product or service, save your money and contribute to the public mission of saving limited resources. For Ukraine the concept of sharing economy is somewhat broader – it is an opportunity to meet their basic needs, regardless of income level and social status of the consumer. Availability and diversity of services have become the key to the spread of the sharing economy, because people, in addition to saving money, join the social responsibility, saving the limited resources of the planet.

In today's global economy, the interdependence of subjects at all levels is increasing. Under these conditions there is a need for mutually beneficial cooperation. With the processes of

¹³⁰⁰ Hura A. O., T. H. Hutsan, D. V. Sotnikov. (2018) *Mozhlyvosti ta perspektyvy rozvytku sherynhovoyi ekonomiky v Ukraini* [Opportunities and prospects for the development of the sharing economy in Ukraine]. *Zbirnyk naukovykh prats' Kharkivs'koho natsional'noho pedahohichnoho universytetu imeni H. S. Skovorody «Ekonomika»*, 2018, vyp. 18. pp. 24-32.

globalization of international trade, the development of logistics networks, increasing the volume and diversification of financial transactions, the development of market liberalization, and, of course, with the rapid spread of social networks and virtual technologies, national economies become more open and vulnerable to external influences. That is why there is a qualitative transformation of traditional foreign economic relations and the search for alternative models of economic cooperation between countries on the basis of sustainable development, which simultaneously solves global problems.

The main subjects of the sharing economy are sharing Internet platforms - online platforms for the exchange of various consumer values. Such platforms also form the sharing market. Currently, the list of sharing Internet platforms includes hundreds, if not thousands, of projects around the world. However, the main share of such projects is held by Europe. The largest number of European sharing platforms is in the UK, France, Spain, Germany, the Netherlands, as well as in Sweden, Poland, Italy and Belgium.

Let's consider the market situation for sharing Internet platforms to a global scale. With this purpose some foreign projects that have gained global popularity or proved themselves in seemingly unusual industries are presented (Table 3)¹³⁰¹.

It should also be noted that the market for sharing platforms is constantly growing. More and more new platforms are gaining popularity.

These days the sharing economy is changing rapidly, complemented by new features, creates new opportunities. Sharing Internet platforms are improving, becoming more sophisticated and closer to the consumer. That is to say they reach a whole new level of development. Therefore it is necessary to consider a number of global trends in the field of sharing, that are currently being formed and lay the foundation for the coming years¹³⁰².

The economy of joint participation is divided into certain types, such as cooperative economy, economy "on demand", freelance economy, etc.¹³⁰³ (Table 4).

In the course of research the directions are defined:

1. Active introduction of new technologies into existing sharing Internet platforms.

Already today we can see the introduction of various prototypes in the field of VR (augmented reality) transport sharing platforms, such as, for example, Uber. Smart home items are being tested at some Airbnb facilities. Versatile sharing Internet platforms have long simplified the relationship between customer and customer. This includes online shopping, freelance sites, and more. But today sharing platforms are beginning to emerge in completely unexpected areas – such as automated search and recruitment for business. Yes, even in the case of such specialists, who, in theory, should not be selected automatically. The People.ai platform is currently working on this issue.

2. Transition from charity to business.

From the start of their activities most sharing Internet platforms operate in the following way: the main thing is to attract new users, and how to monetize the activities of the platform – we will decide later. At the same time they lose sight of such an important point as the human factor. Namely, if they first accustom the user to the fact that their service is free, it will be extremely difficult to force them to pay later. It is better to focus their attention immediately on what is free and what will involve payment. That is why a new trend in the sharing economy is the transition of sharing online platforms new and old to paid models.

¹³⁰¹ Kalinichenko L., Holovko-Marchenko I., Kryvorozhenko Z. H. (2018) Sherynhova ekonomika yak perspektyvna sotsioekonomichna model' rozvytku suspil'stva [Sharing economy as a promising socio-economic model of society development]. Zbirnyk naukovykh prats' Derzhavnogo universytetu infrastruktury ta tekhnolohiy. Seriya : Ekonomika i upravlinnya. 2018. Vyp. 42 (2). pp. 66-76. URL: <http://old.duit.edu.ua/wp-content/uploads/2019/02/pdf-6-1.pdf>.

¹³⁰² Polishchuk S. V., Shyshkina V. O. (2017) Sherynhova ekonomika v Ukrayini yak sposib vyrishennya problemy obmezhenosti resursiv hromadyan [Sharing economy in Ukraine as a way to solve the problem of limited resources of citizens]. Visnyk Berdyans'koho universytetu menedzhmentu i biznesu. 2017. № 3. pp. 23-26.

¹³⁰³ Spens M. (2015) Chas dilytysya: u chomu sekret servisiv kolektyvnoho spozhyvannya [Time to share: what is the secret of collective consumption services]. Zhurnal FORBES, 2015. URL: <http://forbes.net.ua/ua/magazine/forbes/1404950-chas-dilytysya-uchomu-sekret-servisiv-kolektivnogo-spozhyvannya>.

Table 3. Foreign sharing Internet platforms

Name and website	Year of creation	Characteristics of the project
eBay www.ebay.com	1995	An online auction platform and a trading website where individuals and legal entities sell and buy a variety of goods and services. eBay Inc. also owns the international electronic payment system PayPal. The online auction was founded in San Jose, California, USA, on September 5, 1995 by Pierre Omidyar.
Craigslist www.craigslist.org	1995	An electronic advertising site that is very popular among American Internet users. Craigslist originated in San Francisco, USA in 1995. At the same time, the creators of the site discovered the market's need for a cheap, fast and easily accessible source of various types of ads. The total number of individual visitors in 2016 - 150 million people, which made the site to place 56th in the world in popularity. His ads cover more than 450 cities around the world. Total revenue for 2017 is estimated at \$ 80-120 million. 25% of the shares are owned by the eBay online auction.
Upwork www.upwork.com	2003	A company that offers a global job search platform and a range of software products for employers who want to hire and manage remote professionals. Located in Redwood City (California). Upwork was founded in 2003 by Greek entrepreneurs Odysseus Tsalatos and Stratis Karamanlakis. The company collects 20% of the payment for a job from the employer.
BlaBlaCar www.blablacar.com	2006	Global leader in ridesharing. The driver offers passengers to partially share the travel costs with him, without pursuing financial benefits. According to the plan, the driver reimburses most of the fuel costs, and passengers travel cheaper than by public transport. Today BlaBlaCar has more than 30 million users in 22 countries. In 2016 investors valued the company at \$ 1.6 billion. The idea to create the service originated in 2003 from the Frenchman Frederic Mazzella, in 2006 he has begun implementing the project.
OLX www.olx.com	2006	An international platform that provides online ad services in 105 countries in 40 languages. OLX offers a quick way to buy, sell, or share products and services in specific countries by posting ads. Every month millions of people around the world sell and buy a variety of products with OLX, including household items, furniture, consumer goods, cars, electronics, real estate and more. The company was founded by Internet entrepreneurs Fabrice Grinda and Alejandro Oxenford. OLX Internet is headquartered in New York, Buenos Aires, Moscow, Kiev, Beijing and Mumbai.
Airbnb www.airbnb.com	2008	The world's largest platform for accommodation, search and short-term rental of private housing. Offers more than 2 million options for houses, apartments, rooms in 33,000 cities in 192 countries. The project started in 2008. According to official legend the founders of the service sheltered three visitors to the design conference. And in 2015 almost 30 million people used Airbnb services. Today Airbnb has an annual turnover of \$ 1 billion and its capitalization is estimated at \$ 30 billion. According to forecasts the annual turnover of the company, which does not own any hotel, in 2020 will be 10 billion dollars. As for 2017 it employs 60 million users in 200 countries.
TaskRabbit www.taskrabbit.com	2008	A platform that allows users to delegate their home responsibilities and household chores to community performers, such as painting, ironing, mowing the lawn, or remodeling a home. Tasks are grouped by category, and a special option allows you to understand which tasks are most in demand in a particular area. In TaskRabbit the customer forms his proposal, and then communication is reduced to a dialogue with a potential employee who responded to the order. For its services the TaskRabbit platform charges the employer 20%, which is automatically added to the invoice amount.
Uber www.uber.com	2009	An American international company based in San Francisco, which has created a mobile application of the same name for finding, calling and paying for taxi drivers or private drivers. As for September 2017 the service is available through the application in more than six hundred cities around the world. Most drivers use their own cars as well as cars of taxi or partners. In many countries 80% of the payment goes to the driver and 20% is transferred to Uber. The company was founded by Travis Kalanick and Garrett Kemp. Over the years Uber has raised about \$ 11.5 billion.

Table 4. Types of joint participation economies

View	Characteristic
Actually the economy of joint participation	Focus on exchanging unused assets, monetized or not, to increase efficiency and stability
Cooperative economy	Focus on common forms of consumption, production, finance and education ("cooperative consumption" is the closest meaning for the initial definition of the economy of joint participation)
Economy "by request"	Focus on "demand" (ie, urgent and affordable) provision of goods and services
Project economics	Focus on labor force participation and income generation through individual projects or tasks for which the employee was hired
Freelance economics	Focus on the workforce and profit from freelancers (freelance commitments are often longer and / or deeper than in a project economy)
Equal economy	Focus on peer-to-peer networks (P2P) in product development, service delivery, financing, etc.
Access to the economy	Focus on "access to property" (coincides with sharing, although sharing is optional)
Crowd economy	Focus on crowd-driven economic models, including crowdsourcing and crowdfunding
Digital economy	Focus on anything using digital technology
Economics platform	Focus on anything using tech-oriented platforms

3. The importance of public transport.

Public transport is the basis of movement in all cities of the world. In 2017 many innovative technological projects were created that can improve the situation with public transport. Such projects include the startup Hyperloop from the creator of the world-famous "Tesla" and SpaceX, Elon Musk, whose aim is to create a vacuum "train" that will deliver passengers from San Francisco to Los Angeles in 30 minutes (instead of six hours). And this is just the beginning. Obviously such developments will be trendy in the coming years. And they, of course, will not go unnoticed by startups in the field of sharing.

4. Crowdfork.

A stunning phenomenon that started with GitHub and spread to many other platforms. Here you can teach the original software development, together create blocks of program code. In the nearest future, such sharing platforms will develop so much that they will create ready-made software solutions that can be taken and simply integrated into the work. And this is definitely a huge plus.

5. Fight against corruption.

If all such sharing developments are implemented correctly, the word "corruption" will disappear from our use. After all the process of transferring consumer values on sharing platforms from producer to consumer takes place without living intermediaries, only interest is charged per transaction. This is the future. Developing in this direction, deepening the transparency of services, various sharing Internet platforms are revolutionizing the economy¹³⁰⁴.

Conclusion. The study examines the main recent trends in the sharing economy, that in the coming years will set the direction in the development of sharing platforms around the world, this is the situation with the sharing economy on a global scale. However, it should be noted that Ukraine, for various reasons, often falls out of the global trend. And many economic innovations, once in the Ukrainian realities, face unexpected challenges and are forced to adapt to unusual conditions. Therefore, the next section of our work is devoted to the study of the sharing economy in Ukraine.

Summing up the first trend of the sharing economy, we can say that in this way a completely new niche for sharing projects appears. The ever-evolving infrastructure of the sharing economy is a huge market for technologies designed to simplify various processes and help people.

¹³⁰⁴ Sherynhova ekonomika: analiz suchasnoho stanu ta mozhlyvostey yiyi rozvytku v Ukrayini [Sharing economy: analysis of the current state and opportunities for its development in Ukraine]. URL: <https://www.pdaa.edu.ua/sites/default/files/node/4085/sheryngovaekonomika.pdf>

References

1. Bodrova D. V. (2019) Instytuty sherynhovoyi ekonomiky v umovakh tsyfrovoyi transformatsiyi sotsiohospodars'kykh system [Institutes of sharing economy in terms of digital transformation of socio-economic systems]. *Intelekt XXI*. 2019. № 3. pp. 28-33.
2. Hura A. O., T. H. Hutsan, D. V. Sotnikov. (2018) Mozhlyvosti ta perspektyvy rozvytku sherynhovoyi ekonomiky v Ukrayini [Opportunities and prospects for the development of the sharing economy in Ukraine]. *Zbirnyk naukovykh prats' Kharkivs'koho natsional'noho pedahohichnoho universytetu imeni H. S. Skovorody «Ekonomika»*, 2018, vyp. 18. pp. 24-32.
3. Evolyutsiya doviry: yak sherynhova ekonomika ruynuye svitovi kordony [The evolution of trust: how the sharing economy is breaking down world borders]. (2016) *Ekonomichna pravda*, 2016. URL: <http://www.epravda.com.ua/publications/2016/10/3/607318>.
4. Kalinichenko L., Holovko-Marchenko I., Kryvorozhenko Z. H. (2018) Sherynhova ekonomika yak perspektyvna sotsioekonomichna model' rozvytku suspil'stva [Sharing economy as a promising socio-economic model of society development]. *Zbirnyk naukovykh prats' Derzhavnoho universytetu infrastruktury ta tekhnolohiy. Seriya : Ekonomika i upravlinnya*. 2018. Vyp. 42 (2). pp. 66-76. URL: <http://old.duit.edu.ua/wp-content/uploads/2019/02/pdf-6-1.pdf>.
6. Polishchuk S. V., Shyshkina V. O. (2017) Sherynhova ekonomika v Ukrayini yak sposib vyrishennya problemy obmezhenosti resursiv hromadyan [Sharing economy in Ukraine as a way to solve the problem of limited resources of citizens]. *Visnyk Berdyans'koho universytetu menedzhmentu i biznesu*. 2017. № 3. pp. 23-26.
7. Spens M. (2015) Chas dilytysya: u chomu sekret servisiv kolektyvnoho spozhyvannya [Time to share: what is the secret of collective consumption services]. *Zhurnal FORBES*, 2015. URL: <http://forbes.net.ua/ua/magazine/forbes/1404950-chas-dilytysya-uchomu-sekret-servisiv-kolektivnogo-spozhyvannya>.
8. Sherynhova ekonomika: analiz suchasnoho stanu ta mozhlyvostey yiyi rozvytku v Ukrayini [Sharing economy: analysis of the current state and opportunities for its development in Ukraine]. URL: <https://www.pdaa.edu.ua/sites/default/files/node/4085/sheryngovaekonomika.pdf>.

5.2. THE ROLE OF MODERN KNOWLEDGE IN THE FORMATION OF INNOVATION SPACE. VERGENCE OF "NEW" AND "OLD" (ONTOLOGICAL APPROACH)

Globalization has significantly transformed the world, which is becoming more technological, faster and more complex. It is almost impossible to stop the process of global interaction of civilizations, cultures, lifestyles, values, ideas, knowledge, since modern human is constantly drawn to new impressions and new information, and this is its natural state. In the process of "collision" of differences, not only a conflict between "natives" and "foreigners" occurs, but also a reconciliation of "old" and "new" traditions. National cultures naturally try to preserve their deep codes. In the spiritual sphere, there is a crisis and moral emptiness due to the loss of the solid foundations of life.

Therefore, in the current situation, the problem of searching for new ideas and knowledge, building a qualitatively new improved life world is actualized. Innovative space as a sphere of being of society is one of the variations of the changing technogenic world.

The innovative space connects into a single whole all other areas already existing in it – cultural, social, political, economic, scientific, technical, educational, managerial, industrial, business, communication, art, as well as spiritual, intellectual, virtual. Thus, their convergence is carried out, which allows them to interact more or less harmoniously.

The core of the innovative space is innovation, and new applied knowledge and technologies become the means of existence. Moreover, innovation implies the development of a new idea, its technical implementation, as well as the definition of value as applied knowledge. This allows us to speak about the need to produce new political, economic, industrial, technical, scientific and other knowledge of applied value.

The concept of "innovative space" also reflects its divergent characteristics in the form of semantic antinomies – "the emergence of a new" and "the absence of a new", "possible" and "impossible", "a certain perspective" and "an uncertain perspective", "the quantity of knowledge" and "quality of knowledge", "order of application of knowledge" and "knowledge as truth", as well as multiversions – "space of innovations", "time for innovations", "movement of innovative processes", "knowledge as a form of life", "measure of application of new knowledge", "Formation of a new idea", "origin of a new idea", "transition from old to new".

Divergence occurs due to the fact that knowledge and applied knowledge have different values. Applied knowledge, on the one hand, is tied to a specific moment in time, commercial purpose, market feasibility, therefore, it may lose its significance in the future, and, on the other hand, its spatial and temporal values are blurred, since the dynamics of innovation is too intense. Knowledge as such (also scientific knowledge) goes beyond the time frame, as it gravitates towards absolute truth.

Knowledge in the broadest sense of the word can be understood as the process of accumulating life experience (individual or collective). Knowledge is also called a certain informational result of the cognitive process, its result accumulated and stored in human culture and human activities. The basis for obtaining, fixing and transmitting any knowledge, as a rule, is a specific language that covers certain areas of knowledge functioning.

Scientific knowledge is systematized and ordered information obtained through theoretical and experimental research, which is distinguished by its reliability and objectivity. Taking into account the continuous improvement of epistemological tools, scientific knowledge continuously captures new properties of reality, including information about the external world, the variety of its phenomena and processes, as well as about a person in its natural, social and spiritual hypostases.

In historical retrospect, scientific knowledge is experiencing a struggle between old and new traditions, gradually changing approaches to assessing objective reality. In this case, the matrices "old" and "new", "explored" and "unexplored", "learned" and "unknown" do not conflict, but harmonize, that is, their vergence is carried out. Modern scientific knowledge, on the contrary, takes into account the historical perspective, since it solves practical problems at its experimental level, not always taking into account the philosophical dimension of the category of "knowledge". Then vergence is not always possible.

The phenomenon of "vergence" is the state of systems at the point of intersection of divergent and convergent processes, as well as their balancing. In this regard, we understand the phenomenon of "vergence" as such, which demonstrates the state of complex or simple systems at the point of intersection of divergent and convergent processes or indicates the existence of some "third", middle state of the system¹³⁰⁵

Modern philosophy, as well as various areas of applied philosophy, takes into account the broad context of the meanings of the category of "knowledge" as a philosophical abstraction. Philosophy of science and its fundamental independent disciplinary spheres – epistemology, phenomenology, methodology, studying the phenomena of knowledge, cognition, truth, thinking, consciousness, intellect, reason, information, do not exclude such aspects of irrational knowledge as "religious knowledge", "metaphysical knowledge". And this greatly enriches knowledge as such. Therefore, the phenomenological reduction of knowledge as exclusively scientific is not consistent in most cases. Thus, modern knowledge as such goes beyond scientific knowledge, since any information recorded in one way or another is valuable.

Applied science focuses on interdisciplinary scientific experience and actualizes, at the same time, social knowledge that meets certain criteria, norms, rules, procedures adopted in a particular community. This model of knowledge has a utility and applied value. Knowledge in its broadest sense loses its true value. In this case, the role of innovation is exaggerated, all previous traditions are discarded, and the "new" can be perceived in an atrophied form.

Science, if measured in cultural-historical and civilizational scales, is intended for creativity, heuristic scientific research, and qualitative understanding of reality. Applied science, interdisciplinary science and science management, on the contrary, focus on quantitative methods. Scientometrics studies the evolution of science through numerous measurements and statistical processing of scientific information (for example, the number of scientific articles, citations). The quantitative and qualitative economic relationships are also analyzed using statistical and other mathematical methods and models.

At the same time, the field of innovation creates favorable conditions for research activities. It creates not only a specific individual model of social relations and determines the interests of global players in the economic, political, cultural and other areas, but also allows each representative of these spheres to get involved in innovative activities.

In the broad ontological sense of the word, the key goal of innovation is the innovative transformation of fluid and changeable reality, the complete modernization of the integral architectonics of everyday life. In the narrow sense of the word, utilitarian-consumer, innovative activity is aimed at the production and sale of new ideas, competition of scientific programs and developments.

In modern society, the principle of the "new effect" is being established, because the innovative environment is aimed at finding new ideas and solutions, at eliminating the conflict between old and new approaches in education, politics, economics, at developing new ideologies and ways of thinking.

Thus, the conceptualization of the phenomenon of modern knowledge in a changing reality in the "collision" of a multitude of "logics" and "rationalities", taking into account the inconsistency of ontological and innovation spaces, is especially relevant, since it is necessary to trace whether the vergence of the "old" and "new" is carried out in the innovative space.

Knowledge and innovation are becoming the dominant factors of modern life in the new model of society, which is called "informational", "cyber cultural", "technogenic", "virtual", "innovative" one. At first glance, access to modern knowledge can be obtained by every person, but quality education is becoming increasingly inaccessible. In addition, information is distributed in relation to various sources disproportionately and asymmetrically, the absorption of knowledge is also heterogeneous at the regional level and at the level of cities and towns.

¹³⁰⁵ Kharchenko Y. V. (2020) Timeless and extra-space essence of the universal integrity: topological trivergence of the spiritual, material and virtual worlds, c. 20.

In this context, O. Zhulikova shows that knowledge does not evolve by chance, but there is an inextricable link between the culture of knowledge and the community in which it flourishes. The presence in the knowledge community does not mean at all that the regions are fully aware of their existence, and those that are aware of it do not always use their potential for their own development or understand the need to combine this knowledge with the local culture in order to achieve convergence of various types of knowledge at the regional level. They do not necessarily understand that knowledge sources need to be cherished, cared for. Underestimating what is nearby is not such a rare phenomenon, especially in large cities, where cultures are dominated by mercantilist and administrative elements and dominated by defensive attitudes, where activities in the field of knowledge tend to be carried out in conditions of increased secrecy and impede the free exchange of information, which is extremely important for many types of knowledge. Moreover, traditional sources of knowledge are often perceived as something given once and for all and left without due attention.¹³⁰⁶

The desire to live in the old-fashioned way and the unwillingness to see the world new are caused by the fact that the human psyche can resist the "dictate" of a certain knowledge system. This happens when there is an overabundance of information or it is not adapted to new conditions (mental, age, cultural differences).

On the one hand, different knowledge systems are multiple, since there is a pluralism of "mentalities", styles of thinking, approaches to the structuring of knowledge. Competition takes place between them, as a result of which the ways of organizing thinking are unified and their subordination to certain criteria, norms, rules, procedures adopted in a particular community. However, such consistency does not lead to synchronicity or vergence, since it excludes the time factor (innovations become obsolete at lightning speed), provides for "submission" to "other" styles of thinking, striving for market relations.

On the other hand, the path to truth allows exploring nature and human, regardless of the types of knowledge, mechanisms and forms of their acquisition, fixation and translation, as well as their fixation in styles of thinking. Synchronization occurs when the transition from the old to the new is carried out taking into account the natural passage of time, scientific dialogue, and comprehensive consensus.

A complex problem emerges: a person who is "knowledgeable", creative, with experience in a certain professional field, accustomed to conservative approaches to the organization of work is perceived as "not knowing". That is, its professional experience, mastery, abilities, skills were formed over a long time, so their natural synchronization occurred, but this experience is not in demand due to the establishment of new professions, reflecting new trends.

Therefore, "ignorance" requires submission to the megatrends of the modern market. An unclaimed worker must perform the necessary cognitive action that reveals the area of his problem, in other words, "retrain" (to a large extent, this happens with carriers of higher education). At the same time, the boundaries of the search for a possible job are established, allowing applying the existing level of knowledge. As a result, the social status of such workers decreases (for example, engineers, teachers, doctors are working in the service sector).

It can be argued that the concepts of "knowledge carrier" and "innovative space" do not always correlate. Most of the planes of our life do not reflect innovation trends.

In our opinion, the correlation of innovative creations and new epistemes is the driving force behind the development of the innovative space. The problem of transforming society into a virtuum of culture, logic, mentality and ways of thinking is solved by assessing the role of fundamental and applied knowledge.¹³⁰⁷

Ontological analysis of innovative processes is aimed at identifying the objective status of "innovations" as ideal objects and theoretical constructs. The ontological approach contributes to

¹³⁰⁶ Жуликова О. В. (2010) Роль знаний и образования в информационном обществе, с. 178.

¹³⁰⁷ Kharchenko Julia, Kharchenko Sergej, Sidorkina Olena, Fabrika Alla and Rusul Oleg (2020) Features of application of fundamental knowledge in innovative space: ontological aspect. DOI: <https://doi.org/10.1051/e3sconf/202015704012>

the modelling of the conceptual scheme of the innovative space, the structure of which contains the whole set of planes that form it.

A. Chugunov noted that the understanding of the term "development" is changing, in which the role of knowledge and teaching elements has significantly increased. The widespread introduction of innovations requires close cooperation of authorities, science, industry and civil society. Innovation is a key element in knowledge societies that is transforming all aspects of society in a significant way. Learning is becoming a key value in knowledge societies. In this situation, the assessment of knowledge and the assessment of human abilities become more complicated.¹³⁰⁸

In this regard, the attitude towards knowledge as itself is changing. Alarming is the fact that it is the market that dictates the rules in the modern world, therefore, the border between truth and false, universal and special knowledge is blurred. The principle of subject knowledge fragmentation and its specialization in narrow subject areas is applied in the innovative sphere in market conditions, but is not perceived by modern theories of knowledge and educational (translational) technologies. Fragmentation of knowledge leads to divergence – the separation of scientific communities (even within the same team), loss of dialogue, "blurring" of the holistic vision of areas and objects displayed in knowledge, destruction of the deep foundations of cognitive activity. Convergence is possible when the "border" of permissible fragmentation is indicated within the framework of knowledge itself. N. Shamaeva also rightly warns that we cannot ignore the fact that any innovation system in modern conditions is a combination of science and the market. Regional innovation systems, as a rule, are able to support a variety of options for organizing industrial production at different stages of the life cycle of innovative development and production of goods or services. Firms and knowledge infrastructure (research organizations and higher education institutions) are able to form an effective dynamic system.¹³⁰⁹

However, such systems are always closed; they develop in the "supply-demand" model and are successful in a purely marketing sense. They can also develop as regional innovation clusters, which indicate the implementation of an effective management strategy and the presence of signs of vergence, synchronization of research goals and resources.

The innovative sphere combines two diverse lines of knowledge development. On the one hand, knowledge is constantly being reorganized into a qualitatively new model, gradually reaching a higher conceptual level and can be applied in practice as an ideal model. At the same time, an interdisciplinary synthesis is carried out, the integration of diverse knowledge, the objective status of "innovations" as ideal objects and theoretical constructs is determined. The subject area is thought of as a single universal whole. Convergence of various knowledge systems is taking place.

On the other hand, many styles of thinking, points of view and forms of knowledge also transform the subject of knowledge. There is a differentiation of objects within the universal subject area. As a result, new areas of applied science are being intensively developed. These concepts of knowledge are presented in different variations of differently organized discourses.

Modern knowledge, developing in the innovation plane and rising to a higher conceptualized level, influences the production of new ideas that resemble factory production. It is formed within its own logistics, identifies problem areas for topical research and is aimed at the effective work of the subjects of innovation. The content of modern knowledge is continuously updated taking into account the modernization of technical and experimental tools.

The logistics of the innovative space expands its boundaries depending on the intensity of the introduction of new technologies into everyday life. Although the term "logistics" is associated primarily with the economic, business, industrial spheres of human life, it is increasingly used in philosophy as an abstraction. Through this abstraction, ideas are engineered, mechanisms that contribute to the design of new approaches to life and ways of thinking are developed, information flows are managed, and these flows are transported in virtual space. Consequently, the term

¹³⁰⁸ Чугунов А. В. (2007) Концепция обществ знаний и индикаторы измерения готовности к переходу на модель развития, основанную на знаниях, с. 16.

¹³⁰⁹ Шамасева Н. П. (2016) Роль знаний в формировании региональных инновационных кластеров, с. 63.

"logistics" expands the range of its meanings and requires understanding in philosophical ontology and social philosophy.¹³¹⁰

Philosophical understanding of the phenomenon of modern knowledge in the innovative space allows us to speak also about the role of scientific discovery. The true value of science lies in the fact that the subject of cognition is aimed at finding the truth, as well as finding a way out of a problematic situation, often associated with danger. Therefore, knowledge is necessary in order to help humanity transform the living world for the better.

However, closed knowledge systems, developing in the innovative space, discredit the idea of knowledge as a product, obtained in the discovery mode, which made them absolutely static and dissociated. It is a scientific discovery in its spiritual and moral values that contributes to the synchronization of scientific and historical eras. It universalizes and deepens scientific culture, brings together various scientific schools, national scientific traditions, realizing their vergence, which leads to a widespread dialogue between scientific communities.

Innovative activity is aimed at developing new ways and methods of knowledge translation, as well as at identifying its utilitarian commercial value. The production of new technologies is the main incentive for the advancement of scientific research, the meaning of existence of various local scientific communities. The fragmentation of available knowledge arrays into specific segments of scientific activity for specific subjects of innovation activity is also caused by a high degree of competition between scientific communities, the presence of secrecy regimes if the development of technology is funded at the state level.

Consequently, modern knowledge as an intersubjective reality balances on the border of a multitude of "logics" and meanings in a special intellectual space, where theory and practice are irrelevant, inconsistent in a historical moment of time. However, their vergence is natural. In a certain part of history, theory and practice "meet" in time. Philosophical ontology of science, epistemology, as well as phenomenology give primacy to theory and indicate its outstripping, foreseeing the future, predictive role.

"Innovation science" as a field of knowledge about the essence of innovation, organization and management of innovation processes that ensure the transformation of new knowledge into innovations demanded by society, on the contrary, exaggerates the role of practice and the current moment in time, which excludes the vergence of theory and practice.

Applied science and cybernetics bring knowledge to a qualitatively new level, where artificial intelligence is not so much modernized as a machine, but rather trained as a person. In this case, the experiment becomes total. Knowledge in its semantic, syntactic and pragmatic modes is constituted as a set of sign systems and coding methods, which leads to the semantization and virtualization of some dimensions of social reality. In the innovative plane, regulatory procedures and norms are also "superimposed" on it.

References

1. Kharchenko J. V. Timeless and extra-space essence of the universal integrity: topological trivergence of the spiritual, material and virtual worlds // Вісник Національного авіаційного університету. Серія: Філософія. Культурологія: Збірник наукових праць. – Вип. II (32). К.: НАУ, 2020. – С. 19-23.

2. Жуликова О. В. Роль знаний и образования в информационном обществе // Гуманитарные науки. Философия, социология и культурология. – Вестник ТГУ, Выпуск 10 (90), 2010. – С. 174-179.

3. Kharchenko Julia, Kharchenko Sergej, Sidorkina Olena, Fabrika Alla and Rusul Oleg 2020 Features of application of fundamental knowledge in innovative space: ontological aspect E3S Web of Conferences 157, 04012 (2020) DOI: <https://doi.org/10.1051/e3sconf/202015704012>.

¹³¹⁰ Kharchenko Julia, Kharchenko Sergej, Lavrinenko Svetlana and Antipova Olga (2020) Management of social virtuum as a singular space-time continuum and its logistics: phenomenological divergence and convergence. DOI: <https://doi.org/10.1051/e3sconf/202017515036>.

4. Чугунов А. В. Концепция обществ знаний и индикаторы измерения готовности к переходу на модель развития, основанную на знаниях // Вестник международных организаций. – № 4 (12). – 2007. – С. 10-23.
5. Шамаева Н. П. Роль знаний в формировании региональных инновационных кластеров // Вестник Удмуртского университета. – Т. 26. – Выпуск 1. – 2016. – С. 61-66.
6. Kharchenko Julia, Kharchenko Sergej, Lavrinenko Svetlana and Antipova Olga 2020 Management of social virtuum as a singular space-time continuum and its logistics: phenomenological divergence and convergence E3S Web of Conferences **175**, 15036 (2020) DOI: <https://doi.org/10.1051/e3sconf/202017515036>.

5.3. SUSTAINABLE DEVELOPMENT OF CIVIL SOCIETY IN THE PERIOD HYBRID WARFARE

3.3. СТАЛИЙ РОЗВИТОК ГРОМАДЯНСЬКОГО СУСПІЛЬСТВА В ПЕРІОД ГІБРИДНИХ ВІЙН

Актуальність теми дослідження. Актуальність теми дослідження, характеризується формуванням нового виміру політики – віртуального інформаційного простору. В період гібридних війн встановлення ефективних принципів взаємодії інформаційних структур та громадянського суспільства є фундаментальним викликом часу. Складність цих взаємозв'язків пояснюється тим, що без громадянського суспільства не може належним чином формуватися національний інформаційний простір, у той час як і становлення повноцінного громадянського суспільства неможливе без інформаційного простору. Н. Іванова, зазначає, що «взаємодія інформаційних структур та громадянського суспільства є важливим інструментом, що дає змогу забезпечити консенсус між усіма сторонами суспільного договору в державі, забезпечити розвиток нових ідей, прозорість і відкритість роботи органів державної влади»¹³¹¹.

Реалії сьогодення свідчать, що основою соціально-політичної стабільності є становлення громадянського суспільства, тобто об'єднання вільних і рівноправних людей, кожному з яких держава забезпечує можливість бути власником та брати активну участь у політичному житті. Але, сталий розвиток сучасного громадянського суспільства під впливом постійного росту інноваційних технологій, розвитку та гальмування економіки різних суб'єктів взаємовідносин, укріплення апаратів передачі інформаційних даних та інших новітніх засобів, підринається внаслідок виявлення такого явища, як «гібридна війна». На сучасному етапі світового розвитку наукові знання про прийоми, методи і засоби гібридної війни перетворились на один з основних інструментів досягнення геополітичного домінування, де особливим різновидом зброї є інформація, а боротьба ведеться за цілеспрямовану зміну індивідуальної, групової та масової свідомості, за політичну й електоральну поведінку¹³¹².

Аналіз останніх досліджень та публікацій. Питання щодо дослідження багатоаспектної проблеми становлення громадянського суспільства в Україні досліджувалися багатьма вченими. Відомими роботами з цієї проблематики є праці таких видатних вчених як: Т. Бельська, Н. Бенюх, О. Білий, С. Демченко, В. Дзюндзюк, М. Долішній, Т. Заяць, Г. Зеленько, С. Кадомцева, Н. Калінкіна, А. Колодій, В. Корженко, В. Кравчук, В. Куценко, М. Месюк, Ю. Михальський, В. Місюра, В. Нікітін, Л. Новоскольева, А. Палій, Т. Пантелєєва, О. Пухкал, Ф. Рудич, О. Сергєєва, В. Слюсаренко, С. Телешун, А. Ткачук, О. Чаплигін, Ю. Шаров та ін. Методологічні проблеми розвитку відносин державної влади та громадянського суспільства у контексті існуючої державно-управлінської парадигми розглядають: В. Бакуменко, В. Князєв, В. Мартиненко, Н. Нижник, Ю. Сурмін. Стан розвитку громадянського суспільства в Україні досліджується у працях А. Колодій, М. Требіна та інших.

Питання взаємодії громадянського суспільства та розвитку політичної нації сьогодні активно обговорюють як зарубіжні, так і українські науковці. Серед зарубіжних вчених – Б. Андерсон, Р. Брюейкер, Е. Сміт, К. Дойч, П. Бурдье, Е. Шилз. Серед українських дослідників слід згадати таких науковців, як І. Варзар, О. Гринів, В. Євтух, Ю. Римаренко, І. Кресіна, А. Колодій, І. Курас, О. Картунов, В. Лісовий, О. Майборода, Л. Шкляр та інші.

¹³¹¹ Іванова Н. Інформаційні структури громадянського суспільства в процесі розбудови правової держави. URL: http://nbuviap.gov.ua/index.php?option=com_content&view=article&id=3169:informatsijni-strukturi-gromadyanskogo-suspilstva-v-protsezi-rozbudovi-pravovoji-derzhavi&catid=81&Itemid=415 (дата звернення 23. 02. 21).

¹³¹² Арабаджиев Д. Ю., Сергієнко Т. І. (2019): Особливості розвитку сучасного інформаційного суспільства в Україні в умовах політичної конфліктності, с. 74.

Щодо вивчення будь яких політичних процесів які відбуваються в державі під час гібридних війн, то вони досліджуються у працях такими науковцями, як П. Мансур, Френк Г. Хоффман, М. Айшервуд, Шейн Рівс, Р. Барнсбі, Ю. Климчук, А. Демидов, Л. Савін, В. Власюк, Є. Магда, Л. Савін, В. Власюк, І. Тодоров, Г. Динис, І. Рущенко та інших, які також, тією чи іншою мірою розкрили феномен «війни гібридного типу». Щодо проблем вивчення інформаційних процесів, то даним питанням займаються відомі дослідники такі як: Н. Волковський, С. Жук, В. Косєвцов, А. Кузьменко, О. Кіндратець, О. Литвиненко, І. Лук'янець, В. Остроухов, П. Панарін, В. Петрик, Г. Почепцов, П. Прибутько, М. Присяжнюк, А. Рось, В. Толубко, М. Требін, О. Титенко та інші. Проте, не дивлячись на доволі великий інтерес до даного питання, сьогодні, є необхідність його подальшого дослідження та вивчення особливостей щодо сталого розвитку громадянського суспільства в період гібридних війн.

Виклад основного матеріалу дослідження. Аналізуючи ступінь наукової розробки дослідження проблеми, констатуємо, що на сьогодні загалом у політичній науці велика кількість наукових розробок щодо поняття «громадянське суспільство». Застосовуючи системний та історичний підходи до аналізу поняття «громадянське суспільство», наголошено на необхідності комплексного підходу до вивчення саме сталого розвитку громадянського суспільства в період гібридних війн. У різного роду термінологічних словниках можна зустріти різні визначення категорії гібридної війни, наприклад: «Гібридна війна це війна, основним інструментом якої є створення державою-агресором в державі, обраній для агресії, внутрішніх протиріч та конфліктів з подальшим їх використанням для досягнення політичних цілей агресії, які звичайно досягаються звичайною війною»¹³¹³. На вікіпедії, є дещо інше визначення даної категорії: «Гібридна війна – війна з поєднанням в застосуванні конвенційної зброї, партизанської війни, тероризму, кібервійни та злочинної поведінки з метою досягнення певних політичних цілей, основним інструментом якої є створення державою-агресором в державі, обраній для агресії, внутрішніх протиріч та конфліктів з подальшим їх використанням для досягнення політичних цілей агресії, які досягаються звичайною війною»¹³¹⁴.

Таким чином, зазначимо, що гібридна війна планується під стратегію інформаційної війни, де відбувається побудова альтернативної зомбі-реальності, всередині якої є можливим перетворення супротивника на ворога. Так, Хоффман вважає, що гібридна війна містить п'ять елементів: модальність проти структури, одночасність, злиття, комплексність, злочинність¹³¹⁵. Для вирішення конфліктних питань або задоволення геополітичних інтересів виступати відкрито для держави-агресора стало досить не вигідним в економічному та небезпечним у політичному плані, тому наприкінці ХХ ст. людство зіткнулося з новим способом ведення збройних конфліктів, що отримало неофіційну назву «гібридною». Цей термін пояснює нову військову стратегію, яка поєднує в собі «звичайну війну», «малу війну», «інформаційну війну» та «кібервійну» і служить для поєднання дій із залученням ядерної, біологічної, хімічної зброї та засобів інформаційної війни.

У гуманітарному сенсі «інформаційна війна» розуміється як ті чи інші активні методи трансформації інформаційного простору. В інформаційних війнах цього типу мова йде про певну систему (концепції) нав'язування моделі світу, яка покликана забезпечити бажані типи поведінки, про атаки на структури породження інформації, процеси міркувань¹³¹⁶.

Таким чином, інформаційні війни є інформаційними технологіями, що впливають на інформаційні системи, маючи на меті введення в оману масової чи індивідуальної свідомості,

¹³¹³ Війна «гібридна». Політологічний енциклопедичний словник (2015): 816 с.

¹³¹⁴ Гібридна війна. URL:

https://uk.wikipedia.org/wiki/%D0%93%D1%96%D0%B1%D1%80%D0%B8%D0%B4%D0%BD%D0%B0_%D0%B2%D1%96%D0%B9%D0%BD%D0%B0 (дата звернення 23. 02. 21).

¹³¹⁵ Hoffman F. G. (2011): Future Threats and Strategic Thinking, p. 17.

¹³¹⁶ Руднева А. О. (2013): Інформаційна безпека та інформаційна політика України в умовах інформаційного протистояння, с. 194.

виведення з ладу або десинхронізацію процесів управління суспільством та його складовими. Також, зазначимо, що інформаційна війна може включати в себе збір тактичної інформації, забезпечення безпеки власних інформаційних ресурсів, поширення пропаганди або дезінформації, щоб деморалізувати ворога і населення, підбив якості інформації супротивника і попередження можливості збору інформації супротивником. Часто інформаційна війна ведеться в комплексі з кібер та психологічною війнами з метою ширшого охоплення цілей, залучаючи радіоелектронну боротьбу та мережеві технології.

Інформаційна війна полягає у використанні пропаганди проти ворога; спрямована проти іншої держави, призводить до зміни державної політики, а часто до розладу економічної системи супротивника і, як наслідок, погіршення владно-громадських відносин, які можуть згодом призвести до активізації дій громадянського суспільства проти власних урядів¹³¹⁷. Вона має за мету зміну поведінки противника, зміну мислення, свідомості людей і, відповідно, їх поведінки. Наприклад, в Україні особливості застосування технологій інформаційного впливу як комунікативної технології військовомобілізаційного потенціалу населення, полягали у формуванні п'ятої колони – населення відмовляється від своєї держави і підтримує агресора. В такій інформаційній війні конструюються специфічні ідейні образи (в українському варіанті – це «бандерівець», «фашист», «нацик», «терорист», «зрадник»), що мали регіонально вузький, але значний мобілізаційний і разом з тим конфронтаційний потенціал. Ефективним способом формування суспільної думки в сторону відторгнення української влади та державності було проведення демократичних, масових, «народних» акцій, з мобілізацією організованих груп провокаторів, бандитських формувань та громадян, що не мають стійкої громадянської позиції, з закликами до сепаратизму та несприйняття нової влади та української державності.

Події, які сьогодні відбуваються в Україні, кардинально змінили парадигму наукового дослідження такої важливої теми, як сталий розвиток громадянського суспільства. Найважливішою передумовою формування громадянського суспільства є самоорганізація громадян, завдяки якій утворюється основа громадянського суспільства у вигляді його інститутів і організацій, яка робить його усталеною і стійкою системою. Недостатня зрілість громадянського суспільства в Україні, низький рівень суспільної відповідальності разом з іншими чинниками суто політичного характеру спричинили ситуацію, коли про розвиток громадянського суспільства в нашій країні йшлося лише в контексті управління цим процесом з боку держави і державних інституцій¹³¹⁸.

Вивчаючи особливості розвитку громадянського суспільства, зазначимо, що дане питання привертало увагу філософів і суспільствознавців в усі часи. Набуваючи в різні часи свого розвитку різних концептуальних форм, вона, втім, завжди пов'язувалась із державою, із моделлю побудови відносин між державною владою та недержавною, представленою громадськими структурами. Ознакою громадянського суспільства – є ефективний громадянський контроль, або контроль територіальних громад, за процесами обрання органів самоврядування, призначення чи обрання осіб органів державної влади наявність правового механізму вирішення питань обрання цих органів¹³¹⁹.

Становлення громадянського суспільства правової держави має історичний характер, а їх функціонування обумовлено життєвими інтересами, потребами, як суспільства в цілому, так і окремих соціальних груп. В сучасній науковій літературі виокремлюють низку підходів щодо історичного шляху становлення та розвитку громадянського суспільства. В основу поділу покладено співвідношення громадянського суспільства і держави та визначення місця громадянського суспільства у структурі людського суспільства. Єдиного загально визнаного

¹³¹⁷ Арабаджиев Д. Ю., Сергієнко Т. І. (2019): Маніпулювання свідомістю суспільства в умовах інформаційної та гібридної війни в Україні, с. 15.

¹³¹⁸ Бабарикіна Н. А., Сергієнко Т. І. (2021): Стан та основні тенденції розвитку громадянського суспільства в Україні, с. 83.

¹³¹⁹ Сергієнко Т. І. (2020): Становлення громадянського суспільства в контексті забезпечення соціально-політичної стабільності в умовах сьогодення, с. 298.

серед науковців підходу до визначення громадянського суспільства, його сутності, функцій, інституційного складу та характеру взаємодії з державою не існує.

А. Колодій під громадянським суспільством розуміє автономну від держави сферу спілкування та взаємодії, спонтанно самоорганізованих і самоврядних вільних індивідів, чії права захищені конституцією та законами¹³²⁰.

В. Череватюк, зазначає, що «поняття «громадянське суспільство» походить від політичних традицій давньоримської республіки. У давньому Римі «civilis societas» означало об'єднання вільних людей у державу (civitas), яка підкоряється встановленим законам (juscivile) і має своєю метою захист спільних інтересів своїх громадян (civis). Виходячи з цього, можна сказати, що громадянське суспільство розумілося таким, що є державно організованим і підпорядкованим законам. Через те, що кожен громадянин входив до складу держави римського народу, суттєвої різниці між державою і суспільством римляни не бачили»¹³²¹.

Громадянське суспільство у сучасному концептуальному дискурсі слід розуміти як підсистему суспільного життя, як спосіб життя людей у сфері людської свободи, приватності, життєдіяльність вільну від регламентації з боку офіційних структур, сферу вираження і реалізації різноманітних інтересів, сферу де домінують громадянські цінності та спілкування на засадах довіри та солідарності¹³²². В основному громадянським суспільством вважається суспільство, в якому головною діючою особою громадянин як автономна особа.

У політичній сфері громадянське суспільство забезпечує громадянам вільну участь у державних і громадських справах. Головним суб'єктом такого суспільства є людина, у ньому вільно розвивається індивідуальне та колективне життя, децентралізована державна влада і місцеве самоврядування, демократично розв'язуються суспільно-політичні проблеми на основі виважених, консенсусних відносин¹³²³. Громадянське суспільство як теоретична категорія використовується для аналізу і пояснення явищ соціальної реальності в різних її аспектах. Так, Є. Цокур зазначає, що в сучасній політичній науці можна виокремити два концептуальні напрямки розгляду громадянського суспільства. Згідно одного із них, громадянське суспільство є особливою позадержавною сферою суспільного життя, альтернативою державній системі управління. Згідно іншого – громадянське суспільство це складовий елемент держави, який має певну автономію, можливості впливу на процес державного управління та контролю над державними інститутами¹³²⁴. Покликанням громадянського суспільства стає відстоювання перед державою безпосередніх інтересів громадян та їх груп, а також права на їх самоорганізацію. За державою закріплюється роль гаранта захисту загальносуспільного інтересу від егоїзму приватних і групових інтересів, стихійних, спонтанних процесів самоорганізації, обстоювання прав громадян.

В демократично-розвинутих країнах та особливо в країнах, що знаходяться в процесі демократизації, питання самоорганізації громадян набирає критичної ваги. Історично, громадянське суспільство є західною, теоретичною, культурною, політичною концепцією, що базується на теорії прав і свобод вільного громадянина, включаючи право на добровільні асоціації та об'єднання, концепції рівності громадян перед законом та правом приватної власності. Процес розвитку громадянського суспільства в Україні безпосередньо залежить від правового визначення статусу його інститутів і зокрема максимально ефективного законодавчого закріплення скоординованого порядку створення та діяльності громадських

¹³²⁰ Колодій А. Ф. (2001): Перешкоди на шляху інституціалізації громадянського суспільства в Україні, с. 50.

¹³²¹ Череватюк В. Б. (2014): Громадянське суспільство як модель взаємовідносин людини та держави: від історії до сучасності, с. 36.

¹³²² Бабарикіна Н. А. (2014): Громадянське суспільство як засіб гармонізації відносин між державою і громадянами, с. 115.

¹³²³ Бабарикіна Н. А. (2013): Громадянське суспільство – механізм зв'язку індивіда з державою як політичною організацією суспільства, с. 853.

¹³²⁴ Цокур Є. Г. (2009): Особливості реалізації ідеї громадянського суспільства та її вплив на легітиміційні процеси в сучасній Україні, с. 109.

організацій. Законодавче регулювання має базуватися на достатньо виважені, розумному балансі інтересів держави і громадянського суспільства.

Громадянське суспільство й демократична держава перманентно розвиваються, що робить питання їх співвідношення й взаємодії актуальними повсякчас. Уважне дослідження й усвідомлення даних явищ є важливим для забезпечення їх оптимального розвитку й функціонування. Тільки демократична держава створює належний правовий простір для цього. Важливим фактором стабільного демократичного розвитку постає рівновага між громадянським суспільством і державою, а порушення її призводить до відчуженості й політичного безсилля народу, гіпертрофії владних структур. Водночас, громадянське суспільство є залежним від держави, оскільки в умовах політичного насильства не може розвиватися та функціонувати.

Визнаючи самостійність громадянського суспільства, демократична держава має реагувати на запити й потреби з боку громадськості, видавати відповідні законодавчі акти та стежити за їх виконанням. Водночас демократична держава має створювати умови правової захищеності громадян, формувати сприятливе правове поле для діяльності інститутів громадянського суспільства. «Захищеність конституційних прав є фундаментальною умовою самостійності громадянського суспільства й захистом від беззаконного правління»¹³²⁵.

На думку О. Постол, «сучасний етап розвитку суспільства обумовлений значною кількістю викликів як глобального характеру, так і локального, зміною ціннісних парадигм розвитку соціуму, а разом з тим, поширенням серед цивілізованих країн цінностей ліберальної демократії, де провідними є такі ліберальні ідеї як індивідуалізм, антропоцентризм, недоторканість природних прав і свобод людини, право приватної власності»¹³²⁶.

Активізація громадськості, розвиток права приватної власності та становлення середнього класу стабілізують соціальну стратифікацію, що в свою чергу, сприяє розвитку громадянського суспільства. Нажаль, процес формування середнього класу як соціально-економічної основи громадянського суспільства в Україні має незадовільні статистичні показники. Так, за даними соціологічного дослідження Центру Разумкова, в Україні тільки 14% жителів можна віднести до середнього класу, до вищого – 1,4%. В ході дослідження було з'ясовано, що так зване «ядро» середнього класу складають 14% респондентів. Ще 34,8 % опитаних відносяться до «периферії» середнього класу. Друга велика група – третина опитаних (30,7%) – це нижчий клас. До найменш кількісного – вищого класу – відносяться лише 1,4%. Не визначилися ще 19,1%¹³²⁷.

Науковці вбачають зв'язок між активністю добровільних організацій та високим ступенем соціальної диференціації суспільства, що була наслідком процесу модернізації. Тобто, чим більш гетерогенним є суспільство, тим більше різноманітні інтереси в ньому існують. Провідним механізмом структурування громадянського суспільства є добровільні організації громадян. Складні суспільства потребують великої кількості організацій або великих вторинних груп, що створюються з метою досягнення конкретних цілей.

Експертна думка стверджує, що в Україні громадянське суспільство перебуває в процесі активного розвитку, проте необхідний рівень для ефективного впливу на суспільне життя не досягнуто. Існують незалежні громадські організації, активні громадські діячі, сприятливі умови для розвитку громадянського суспільства. Проте є частина неактивного населення, що сприяє нечутливості влади до думок громадських організацій, що свідчить про низький вплив громадянського суспільства на владу¹³²⁸.

¹³²⁵ Майстрюк С. (2018): Держава і громадськість: чи вдасться змінити конфронтацію на партнерство? с. 15.

¹³²⁶ Постол О. Є. (2016) Громадянське суспільство як суб'єкт формування системи публічного управління, с. 236.

¹³²⁷ Центр Разумкова. Соціологічні опитування Available from. URL: <http://www.razumkov.org.ua>. (дата звернення 28. 02. 21).

¹³²⁸ Індекс соціальної згуртованості для Східної України Available from. URL:

<https://www.scoreforpeace.org/uk/easternUkraine/2017-Schools-1>(дата звернення 28. 02. 21).

Революційні події та гібридна війна підвищують суспільну увагу до рівня активності громадян у висловленні власної позиції щодо ситуації в державі та до політичних інститутів. Підвищення громадської та політичної активності громадян є суттєвим суспільно-політичним фактором подальшої інституалізації громадянського суспільства в Україні. Важливою умовою налагодження демократичної горизонталі між владою та суспільством з наявним зворотнім зв'язком є вплив суспільства через канали реалізації політичної участі на ухвалення політичних рішень¹³²⁹. Громадянська протестна активізація та підрив суперечливої та непослідовної еволюції політичної системи України, показали актуальність розбудови та інституціоналізації громадського суспільства.

Вагомим інститутом громадянського суспільства виступають самодіяльні громадські об'єднання, саме вони є центром повсякденного життя, якими б незначними не здавалися їхні інтереси. Саме ці інтереси, якщо вони мають масовий характер, стосуються великої кількості людей. Тому мають значення для розвитку суспільства в цілому та мають віднайти форми свого вираження й представництва на державному рівні, якщо не можуть бути вирішені силами громадських об'єднань. Повсякчас громадські організації бувають втягнутими в процес прийняття політичних рішень, через що їх активність важко відокремити від політичної. Переважна більшість громадських організацій короткий проміжок часу є залученою до політики, оскільки політична активність не є для них пріоритетом¹³³⁰.

Свою діяльність громадські організації здійснюють на демократичних засадах, до яких відносяться добровільність членства та неприбутковість. В сучасному українському суспільстві сьогодні відсутній сильний сектор громадських організацій. В умовах панування системи радянських цінностей вирости покоління українських громадян, які звикли до виконання надісланих з центру вказівок. Самоорганізація громадян була зімітована громадянською активністю у вигляді суботників, народних дружин і т.д. В такий спосіб була знищена ініціатива й нині відновити віру у здатність за допомогою активної громадянської позиції змінювати суспільне життя складно. Недостатність громадської ініціативи – це основна причина, що негативно впливає на сталий розвиток громадянського суспільства в Україні¹³³¹.

Можливість громадян брати реальну участь в управлінні та вирішенні державних та громадських справ є одним із загальноприйнятих і найбільш поширених критеріїв демократії. Провідною умовою демократії є розгалужена система громадських організацій та рухів. Суспільство не може бути демократичним, якщо воно позбавлене таких можливостей. Створюючи сприятливі умови для подолання соціальної інертності громадян та розкриття їх творчого потенціалу, суспільство стає спроможним саморозвиватися та ставати сильнішим перед зовнішнім інформаційним впливом. Базисом громадянської активності вважається прагнення групи населення задовольнити свої спільні інтереси, група виступає генератором соціальної і політичної активності. На ряду з поняттям «громадські організації» існує поняття «групи інтересів», яке ввів у науковий обіг А. Бентлі. Він до них відносив організовані групи людей, які мають певні цілі та висувають конкретні вимоги політичній владі. Дослідник вважав, що суспільство є сукупністю різних груп інтересів, де кількість груп обмежується лише одним показником – інтересами, заради яких вони утворюються та функціонують¹³³².

Емпіричні дослідження підтверджують висновки А. Бентлі, які документально засвідчили вагому роль організацій як центрів і генераторів соціальної й політичної активності, що разом з інституціональними структурами формують політичний процес й

¹³²⁹ Проноза І. І. (2016): Гібридна російсько-українська війна як загроза європейській безпеці, с. 126.

¹³³⁰ Бабарикіна Н. А. (2019): Децентралізація як детермінанта демократизації в контексті розвитку громадянського суспільства, с. 125.

¹³³¹ Центр Разумкова. Соціологічні опитування.

¹³³² Дрьомов С. В. (2015): Інститут громадянства як регулятор впливу на стан забезпечення національної безпеки України, с. 38.

громадянську поведінку, діючи як у згоді, так і всупереч інституціональним рекомендаціям. Суспільна самоорганізація громадян поза межами державних інституцій та регуляцій є процесом відкритим та практикою суспільною.

В умовах гібридної війни, українські громадяни мають певні досягнення у відстоюванні своїх цінностей і прав. Так, наші громадяни продемонстрували високу мотивацію до спільних дій, безпрецедентні зразки злагожденості та взаємодопомоги. Проте громадянська самоорганізація населення лише починає вкорінюватися у буденну життєдіяльність суспільства. Сьогодні ще спостерігається публічний контроль над владними структурами та підзвітність їх діяльності громадянам не набувають системного характеру, а корупційно-корпоративні мережі у державі.

Громадянське суспільство є запорукою стримування впливу держави на громадянина, контролю над владою, важливою складовою поділу влади поряд з гілками влади. Порушення балансу між державою та громадянським суспільством призводить зазвичай до політики етатизму – надмірного втручання державних органів влади у справи суспільства, дріб'язкової бюрократичної опіки і регламентації суспільного життя, обмеження прав і свобод особистості.

У повсякденному житті роль громадянського суспільства в гібридних війнах проявляється через роботу формальних і неформальних організацій і груп, що активно працюють у напрямку боротьби з тероризмом і беруть участь у полеміці з питань протидії інформаційному терору. Громадянське суспільство надає можливість організувати суспільну полеміку, обговорювати різні питання, наприклад чинити інформаційну протидію негативним публікаціям у зарубіжних ЗМІ через газети, спеціальні журнали, зібрання громадськості та через інші засоби пропаганди. Участь громадянського суспільства в обговоренні практичних питань боротьби з тероризмом є важливою складовою забезпечення національної безпеки. Інтернет і мережеві технології стали ключовим механізмом для просування нової моделі свідомості¹³³³.

Головним об'єктом гібридної війни постає масова та індивідуальна свідомість. Інформаційна складова гібридних війн передбачає проведення заходів, спрямованих проти систем управління, а також проти комп'ютерних та інформаційних мереж і систем. Деструктивний вплив на системи управління досягається шляхом застосування інформаційної зброї та проведення системи інформаційних операцій.

В гібридній війні психологічний вплив, що ґрунтується на комунікативних процесах із використанням сучасних інформаційних технологій, передбачає зміну громадської думки в заданому напрямку, що досягається за допомогою інформаційних операцій. Інформаційні операції – це сплановані дії, спрямовані на ворога, дружню або нейтральну аудиторію шляхом впливу на його свідомість і поведінку за допомогою використання певним чином організованої інформації та інформаційних технологій для досягнення певної мети.

На фоні гібридної війни сталий розвиток громадянського суспільства в Україні відбувається через збільшення інформаційно-комунікаційного впливу на трансформацію суспільства. Сучасні виклики безпеці України зумовили появу симетричних громадських ініціатив, покликаних змінити ситуацію на засадах відкритої комунікації, діалогу та відповідальності. Суспільно-політична комунікація сьогодні в Україні забезпечує обмін інформацією всередині суспільства та підтримує функціонування і розвиток публічної сфери політики. У зв'язку з цим експертна думка виокремлює ряд інформаційно-комунікаційних чинників, що мають вплив на сталий розвиток громадянського суспільства. А саме, проведення інформаційно-комунікаційних кампаній, громадських та політичних акцій і флешмобів, функціонування громадських рад, використання інструментів електронної

¹³³³ Постол О. Є. Громадянське суспільство як суб'єкт формування системи публічного управління. Публічне управління та адміністрування в умовах інформаційного суспільства: вітчизняний і зарубіжний досвід: монографія / За заг. ред. Сергія Чернова, Валентини Воронкової, Віктора Банаха, Олександра Сосніна, Пранаса Жукаускаса, Йоліти Ввайнхардт, Регіни Андрюкайтене; Запоріж. держ. інж. акад. Запоріжжя: ЗДІА, 2016. С. 211-249.

демократії, організація публічних політичних обговорень і консультацій. Також зазначимо, що дієвими інструментами реалізації інформаційно-комунікаційних чинників є соціальні мережі та медіа, спеціальні сервіси та комунікаційні платформи органів державної влади, блог-платформи, незалежні ЗМІ тощо. Отже, комунікаційний потенціал громадянського суспільства нині постає лакмусом сталого розвитку громадянського суспільства. Сукупність можливостей і засобів обміну інформацією суб'єктами громадянського суспільства між собою і з державними інститутами сприяє сталому розвитку громадянського суспільства в Україні.

Чинники впливу на інституціоналізацію громадянського суспільства засвідчують збільшення вагомості технологій інформаційно-комунікаційного простору. Негативними моментами процесу розвитку громадянського суспільства мають фрагментарність публічного простору, деяка заполітизованість каналів і центрів комунікації. Отже, певна пасивність громадян у проявах громадянського активізму негативно впливає на формування сфери громадського життя та громадської думки. Подальші наукові розвідки покликані з'ясувати роль інформаційного фактору у визначенні суспільно-політичних пріоритетів, виклики інформаційно-комунікаційного впливу на формування ціннісних маркерів громадянського суспільства, цивілізаційних ризиків в умовах сталого розвитку громадянського суспільства.

Характеризуючи сучасний стан та перспективи сталого розвитку громадянського суспільства України, можна констатувати, що, вже пройдено великий шлях від здобуття незалежності до побудови нового державного устрою та свідомого громадянського суспільства¹³³⁴. Реалії сьогодення свідчать, що громадянське суспільство в Україні має перспективи помітного, свідомого розвитку¹³³⁵. Україна має певні оптимістичні прогнози щодо розвитку і ефективного функціонування громадських інститутів та реалізації впливу населення на державну політику. В Україні створено базові правові засади розвитку громадянського суспільства, склалася мережа громадських інститутів, завдяки яким суспільне життя набуло ознак громадянського суспільства.

Висновки. Підводячи підсумок даного дослідження зазначимо, що оцінюючи реальний стан розвитку громадянського суспільства в Україні за період її незалежності, то здобутки у цьому напрямку є доволі незначними. В Україні за останні десятиріччя так і не вдалось створити консолідоване суспільство та модерну українську політичну націю, а громадянське суспільство залишається доволі слабким і поки що не спроможним стати сильним фундаментом для розвитку політичної нації тим паче в період гібридної війни.

Для сучасної України зміна парадигми політичного існування означає зміну базових умов життєдіяльності, створення більш розвинених моделей соціальної системи і як наслідок – перетворення населення в активний колективний політичний суб'єкт. Подальший процес сталого розвитку громадянського суспільства в умовах гібридних війн повинен забезпечуватися становленням дієвої системи політичних партій і громадських організацій, посиленням вимог до якості їх керівних органів і лідерів, підвищенням громадської активності та правової культури громадян, вдосконаленням механізмів народовладдя, діагностики політики і здатності виносити компетентні оцінки дій, планів і позицій влади.

Література

1. Іванова Н. Інформаційні структури громадянського суспільства в процесі розбудови правової держави. URL: http://nbuviap.gov.ua/index.php?option=com_content&view=article&id=3169:informatsijni-strukturi-gromadyanskogo-suspilstva-v-protsesi-rozbudovi-pravovoj-derzhavi&catid=81&Itemid=415 (дата звернення 23. 02. 21).

¹³³⁴ Лясота А. Є. (2018): Сучасний стан та перспективи розвитку інститутів громадянського суспільства в Україні, с. 146.

¹³³⁵ Арабаджиев Д. Ю., Сергієнко Т. І. (2020): Інформаційно-психологічна війна як спосіб впливу на громадянське суспільства, с. 120.

2. Арабаджиев Д. Ю., Сергієнко Т. І. Особливості розвитку сучасного інформаційного суспільства в Україні в умовах політичної конфліктності / Д. Ю. Арабаджиев, Т. І. Сергієнко // The 2 nd International scientific and practical conference. Scientific achievements of modern society». Liverpool, United Kingdom, 2019. С. 74-79.
3. Війна «гібридна». Політологічний енциклопедичний словник / Уклад.: Л. М. Герасіна, В. Л. Погрібна, І. О. Поліщук та ін. [За ред. М. П. Требіна]. Харків: Право, 2015. 816 с.
4. Гібридна війна. URL:
https://uk.wikipedia.org/wiki/%D0%93%D1%96%D0%B1%D1%80%D0%B8%D0%B4%D0%BD%D0%B0_%D0%B2%D1%96%D0%B9%D0%BD%D0%B0 (дата звернення 23. 02. 21).
5. Hoffman F. G. Future Threats and Strategic Thinking. Infinity Journal, No Fall, 2011. P. 17.
6. Руднева А. О. Інформаційна безпека та інформаційна політика України в умовах інформаційного протистояння / А. О. Руднева // Соціальне прогнозування та проектування політичних ситуацій та процесів: Матеріали III Міжнародної наукової конференції (29 березня 2013). Запоріжжя, 2013. С. 194-196.
7. Арабаджиев Д. Ю., Сергієнко Т. І. Маніпулювання свідомістю суспільства в умовах інформаційної та гібридної війни в Україні / Д. Ю. Арабаджиев, Т. І. Сергієнко // Гілея, 2019. № 7. С. 12-15.
8. Бабарикіна Н. А., Сергієнко Т. І. Стан та основні тенденції розвитку громадянського суспільства в Україні / Н. А. Бабарикіна, Т. І. Сергієнко // Історія, проблеми та необхідні умови становлення громадянського суспільства в Україні: Матеріали міжнародної науково-практичної конференції (м. Львів, 29-30 січня 2021 року). Львів: ГО «Львівська фундація суспільних наук», 2021. С. 80-84.
9. Сергієнко Т. І. Становлення громадянського суспільства в контексті забезпечення соціально-політичної стабільності в умовах сьогодення / Т. І. Сергієнко // Гуманітарна наука ХХІ століття: сучасні виклики в галузі права, освіти, соціальних та поведінкових наук: матеріали заочної міжнар. наук.-практ. конф. (м. Чернігів, 06 листопада. 2020 р.) / гол. ред.: О. М. Тогочинський; Академія Державної пенітенціарної служби. Чернігів: Академія ДПТС, 2020. С. 298-301.
10. Колодій А. Ф. Перешкоди на шляху інституціалізації громадянського суспільства в Україні / А. Ф. Колодій // Матеріали конференції «Суспільні реформи та становлення громадянського суспільства в Україні». Київ, 30 травня 2001 р. Українська Академія державного управління при Президентові України, 2001. С. 50-53.
11. Череватюк В. Б. Громадянське суспільство як модель взаємовідносин людини та держави: від історії до сучасності / В.Б. Череватюк // Юридичний вісник. Повітряне і космічне право, 2014. 2. С. 35-40.
12. Бабарикіна Н. А. Громадянське суспільство як засіб гармонізації відносин між державою і громадянами / Н. А. Бабарикіна // Грані, 2014. № 11. С. 110-120.
13. Бабарикіна Н. А. Громадянське суспільство – механізм зв'язку індивіда з державою як політичною організацією суспільства / Н. А. Бабарикіна // Гілея, 2013. № 68. С. 853-858.
14. Цокур Є. Г. Особливості реалізації ідеї громадянського суспільства та її вплив на легітимізаційні процеси в сучасній Україні [Текст] / Є. Г. Цокур // Науковий часопис Національного педагогічного університету імені М. П. Драгоманова. Серія № 22 «Політичні науки та методика викладання соціально-політичних дисциплін»: [Зб. наук. пр.]. К.: Видавництво національного педагогічного університету імені М. П. Драгоманова, 2009. № 1. С. 106-110.
15. Майстрюк С. Держава і громадськість: чи вдасться змінити конфронтацію на партнерство? / С. Майстрюк // Громадянське суспільство, 2018. №14 (34). С. 13-15.
16. Постол О. Є. Громадянське суспільство як суб'єкт формування системи публічного управління. Публічне управління та адміністрування в умовах інформаційного суспільства: вітчизняний і зарубіжний досвід: монографія / За заг. ред. Сергія Чернова, Валентини

Воронкової, Віктора Банаха, Олександра Сосніна, Пранаса Жукаускаса, Йоліти Ввайнхардт, Регіни Андрюкайтене; Запоріж. держ. інж. акад. Запоріжжя: ЗДІА, 2016. С. 211-249.

17. Центр Разумкова. Соціологічні опитування Available from. URL: <http://www.razumkov.org.ua> (дата звернення 28. 02. 21).

18. Індекс соціальної згуртованості для Східної України Available from: <https://www.scoreforpeace.org/uk/easternUkraine/2017-Schools-1>(дата звернення 28. 02. 21).

19. Проноза І. І. Гібридна російсько-українська війна як загроза європейській безпеці / І. І. Проноза // Politicus: науковий журнал, 2016. № 1. 126-129.

20. Бабарикіна Н. А. Децентралізація як детермінанта демократизації в контексті розвитку громадянського суспільства: дис. канд. політ. наук: 23.00.02 / Бабарикіна Надія Анатоліївна. Одеса, 2019. 257 с.

21. Дрьомов С. В. Інститут громадянства як регулятор впливу на стан забезпечення національної безпеки України / С. В. Дрьомов // Аналітична доповідь. Київ: НІСД, 2015. 52 с.

22. Лясота А. Є. Сучасний стан та перспективи розвитку інститутів громадянського суспільства в Україні / А. Є. Лясота // Грані, 2018. Т. 21. № 10. С. 142-148.

23. Арабаджієв Д. Ю., Сергієнко Т. І. Інформаційно-психологічна війна як спосіб впливу на громадянське суспільство / Д. Ю. Арабаджієв, Т. І. Сергієнко // Тиждень науки-2020. Юридичний факультет. Тези доповідей науково-практичної конференції, Запоріжжя, 13-17 квітня 2020 р. [Електронний ресурс] / Редкол.: В. В. Наумик (відпов. ред.) Електрон. дані. Запоріжжя: НУ «Запорізька політехніка», 2020. С. 120-122.

5.4. WAYS OF FORMING AND STIMULATING A HEALTHY LIFESTYLE OF MODERN YOUTH

3.4. ШЛЯХИ ФОРМУВАННЯ ТА СТИМУЛЮВАННЯ ЗДОРОВОГО СПОСОБУ ЖИТТЯ СУЧАСНОЇ МОЛОДІ

Вивчення та всебічний аналіз шляхів формування здорового способу життя (ЗСЖ) у молодого покоління є одним з найактуальніших питань сьогодення. Людський організм функціонує за законами саморегуляції. При цьому на нього діє багато зовнішніх факторів. Більшість з них впливають на організм дуже негативно. Сюди в першу чергу необхідно віднести: порушення гігієнічних вимог режиму дня, режиму харчування, навчального процесу; недостатнє харчування по калорійності; неблагоприємні екологічні фактори; шкідливі звички; низький рівень медичного забезпечення; недостатня рухова активність тощо.

Сучасні дослідження стану здоров'я дітей та молоді свідчать, що всі кризові процеси, які відбуваються в українському суспільстві, так чи інакше пов'язані з відсутністю цілісної психолого-педагогічної програми формування здорового способу життя. Майже всі спроби державних органів та організацій, медицини, освіти, громадських та релігійних організацій не дають можливості вирішити найбільш важливу проблему українського суспільства – зростання рівня духовності, здорової моралі, збереження здорового генофонду і гармонійного розвитку особистості, сім'ї, родини і суспільства в цілому.

Не дивлячись на безліч наукових, педагогічних розробок та пропозицій, які були впроваджені для покращення ситуації в педагогіці та державі в цілому, стан справ з кожним роком погіршується. Саме тому пошуки оптимального вирішення проблеми здорового способу життя в педагогіці продовжуються. Провідні науковці в галузі медицини, педагогіки, психології перебувають в постійному пошуку оптимального варіанту покращення духовного, морального, фізичного здоров'я в суспільстві. Але завжди існували та існують причини, які не дають правильно побудувати процес формування здорової особистості і суспільства.

Аналіз останніх досліджень і публікацій. Аналіз наукових праць засвідчує, що проблема формування здорового способу життя є багатоаспектною і пов'язана з комплексом питань: гармонійного фізичного, психічного, культурного, духовного розвитку особистості; дотримання оптимальних для здоров'я режимів дня, навчання та відпочинку, харчування, особистої гігієни, рухової активності, загартування, подолання шкідливих звичок.

Основні підходи до визначення поняття "здоровий спосіб життя" висвітлені у роботах Є. Вайнера, А. Волик, А. Изуткина, Ю. Лісіцина, Л. Сущенко та інших. Питання формування здорового способу життя з позицій медицини розкрито у працях М. Амосова, Н. Артамонова, А. Леонтьєва, Ю. Лісіцина та інших. Психолого-педагогічні аспекти виховання здорового способу життя дітей і молоді розглянуті в дослідженнях В. Беспалько, Т. Бойченко, Г. Голобородько, М. Кобринського, Т. Круцевич, С. Лапаєнко, В. Оржеховської. Важливий вклад у теорію вирішення проблеми здоров'я як у теоретичному, так і в практичному плані зробили О. Балакірева, О. Вакуленко, В. Войтенко, Л. Жаліло, Н. Комарова, О. Яременко, якими проведено низку соціологічних досліджень щодо багатьох проблем, пов'язаних із здоров'ям молоді (формування здорового способу життя; наслідки вживання в молодіжному середовищі тютюну, алкоголю, наркотиків; репродуктивне здоров'я молоді тощо).

Виклад основного матеріалу. Сучасний стан здоров'я української молоді¹³³⁶ не може задовольнити суспільство і потребує нових підходів до формування здорового способу життя, активізації пропаганди здорового способу життя. Соціальна значущість визначеної проблеми та її недостатнє вивчення й обумовили вибір теми дослідження.

¹³³⁶ Амосов Н. М. Енциклопедія Амосова. Алгоритм здоров'я. Людина і суспільство / Н. М. Амосов. – М: ТОВ «Вид-во АСТ», 2007. – 464 с.

На державному рівні пріоритетним питанням оздоровлення суспільства є заняття фізкультурою, спортом, туризмом, громадською діяльністю, тощо. Але практика показує, що пропаганда спорту і всього, що з ним пов'язано, є далеко не основним критерієм покращення суспільного здоров'я.

Питання, що пов'язані зі здоровим способом життя, є вкрай важливими для кожної людини, але особливого значення вони набувають для людини молоді. Молодь є стратегічним ресурсом розвитку країни, виступає як активна суспільна сила. Україною прийнято ряд важливих державних документів, які спрямовані на зміцнення, формування та збереження здоров'я дітей, молоді та дорослих, розвиток соціально-активної, фізично здорової та духовно багатой особистості. Формування здорового способу життя через освіту, створення здоров'язберігаючого освітнього середовища постає одним із пріоритетних напрямів державної політики у галузі освіти. Навчальні заклади, трудові колективи, сім'я – найефективніші інституції формування здорового способу життя та культури здоров'я молоді, намагаються використовувати свої можливості в напрямку гармонійного розвитку психофізичних здібностей молодих людей. Важливо також, щоб ці інституції спиралися на активізацію участі в даному процесі самої молоді. Саме від її активної та ініціативної діяльності й буде залежати дієвість та успішність гасла: «Здоровим бути модно, стильно і красиво».

В умовах гострої демографічної¹³³⁷ кризи надзвичайно актуальним є збереження та покращення репродуктивного здоров'я молоді. Незважаючи на збільшення державної підтримки матерів у зв'язку з народженням дитини, народжуваність в Україні знизилась до рівня, який не забезпечує простого відтворення поколінь. Викликає стурбованість низька культура регуляції народжуваності, відсутність широкої інформації щодо протизаплідних засобів, що призводить до випадків небажаної вагітності та зростання абортів. Особливе занепокоєння спричиняє проблема раннього¹³³⁸ початку статевого життя підлітків і, як наслідок, зростання частоти небажаної вагітності та поширення інфекцій, що передаються статевим шляхом. Частота абортів серед молоді України за останні десять років зросла в 3 рази. Збільшується число пологів серед дівчат 14-16 років. Вагітність у ранньому віці викликає занепокоєння не тільки з медичної точки зору через несприятливий вплив на здоров'я матері та дитини, але й з соціальної через недостатню психологічну та матеріальну підготовленість молодих жінок до відповідального материнства та створення сім'ї¹³³⁹. На свідомість та сексуальну поведінку підлітків впливає стрімкий розвиток інформаційно-комунікаційних технологій, оскільки вони отримують великий обсяг інформації, зазнають негативного впливу вітчизняної й зарубіжної культури, зокрема й сексуальної.

Теоретичне вирішення психолого-педагогічних і соціальних питань профілактики та позбавлення від алкогольної залежності передбачає опрацювання концепцій, які включають проблеми потягу до алкоголю та інших наркотичних речовин, закономірності впливу соціальних уявлень, звичаїв щодо формування способу життя особистості.

Розв'язання проблеми вживання алкоголю та алкогольної залежності, надзвичайно актуальні як в теоретичному, так і в практичному плані. Важливо врахувати, що окремі аспекти цієї проблеми в науковому плані опрацьовані ще недостатньо, а тому існуючі нині практичні рекомендації не дають повної завершеності вирішення проблеми.

Особливо є актуальним питання профілактики вживання алкоголю серед дітей, молоді майбутніх педагогів. Профілактика має проводитися не тільки наявними, традиційно відпрацьованими малоефективними методами, які давно себе дискредитували, а спеціально

¹³³⁷ В твоїх руках – здоров'я і життя: збірник розповідей, спогадів, вражень підлітків та молоді – учасників Українсько-канадського проекту "Молодь за здоров'я – 2". – Шпола: Інформ.-метод. ресурсний центр українсько-канадського проекту "Молодь за здоров'я – 2", 2005. – 28 с.

¹³³⁸ Бондаренко О. М. Цінність здоров'я серед пріоритетів студентської молоді / О. М. Бондаренко, М. Г. Чобітько // Вісник Кам'янець-Подільського національного університету імені Івана Огієнка «Фізичне виховання, спорт і здоров'я людини», 2010. – Випуск 3. – С. 160-166.

¹³³⁹ Там само.

підготовленими у вищих навчальних закладах педагогами, психологами, які б володіли цілісною системою знань, переконань та вмінь, для формування культури здоров'я^{1340, 1341, 1342}.

Проблема формування здорового способу життя полягає в тому, що не завжди передбачає виховання здорового світогляду серед дітей та молоді. Профілактика та звільнення від алкогольної залежності розглядаються в багатьох наукових публікаціях і є однією з найбільш досліджуваних. Однак більшість цих робіт, які вивчали алкогольну залежність, мають медико-біологічний характер і на певному етапі розглядають залежність від алкоголю, як хворобу. Поняття "культура здоров'я" часто трактується нечітко, що спричиняє неадекватне ставлення в суспільстві до самої культури здоров'я. Відзначимо також недостатню кількість наукових праць з проблеми соціального та психолого-педагогічного характеру сутності культури здорового способу життя в сучасній педагогічній науці.

Вочевидь, формування алкогольної залежності відбувається в суспільстві в конкретних соціальних групах, і тому алкоголізація особистості є специфічним проявом загального процесу соціалізації, а розгляд має проводитись з точки зору врахування соціальних, психолого-педагогічних закономірностей.

Аналіз феномену і механізмів алкогольної залежності може проводитись у межах психоаналітичного та біхевіористичного підходів, екзистенціальної психології, з позицій теорії діяльності, транзактного аналізу тощо. Між тим, алкогольна залежність формується зазвичай за допомогою спілкування, несе на собі відбиток міжособистісних, групових і міжгрупових взаємодій. У ній відображаються культурні стереотипи і феномени, але психолого-педагогічний та соціально-психологічний аспект формування алкогольної залежності ще не став предметом спеціальних наукових досліджень, а проблема культури здоров'я, як невід'ємна частина здорового способу життя, залишається недостатньо вивченою.

Розгляд існуючих чинників і способів вивчення та впровадження здорового способу життя (валеологія, безпека життєдіяльності, фізичне виховання тощо), в яких недостатньо, або й взагалі не приділяється уваги свідомій культурі здоров'я, дозволяє виявити низку суперечностей:

- між існуючим педагогічним явищем і недостатнім напрацюванням соціально важливих та психолого-педагогічних механізмів формування здорового способу життя;
- між можливостями навчально-виховного процесу з формування свідомої культури здоров'я дітей і молоді та професійною підготовкою учителів;
- між вимогами, які висуває суспільство до здоров'я дітей і молоді, (як майбутніх розбудовників держави) та змістовою основою освіти у педагогічному навчальному закладі, яка змогла б забезпечити ефективне формування культури здорового способу життя у майбутніх педагогів.

Відтак, *метою статті* є окреслення певних шляхів стимулювання здорового способу життя у молодого покоління.

У педагогіці існує багато методів стимулювання. Кожен учитель знає їх вплив на учнів і цінує як спосіб регулювання відносин з дітьми і підтримки настрою дітей і впливу на їх душевне здоров'я. Усі суперечки 30-х років про користь і шкоду методів стимулювання у вихованні і навчанні скінчилися визнанням їх необхідності. Практика навчання і сам учитель відстояли права на застосування цих методів.

¹³⁴⁰ Амосов Н. М. Енциклопедія Амосова. Алгоритм здоров'я. Людина і суспільство / Н. М. Амосов. – М: ТОВ «Вид-во АСТ», 2007. – 464 с.

¹³⁴¹ В твоїх руках – здоров'я і життя: збірник розповідей, спогадів, вражень підлітків та молоді – учасників Українсько-канадського проекту "Молодь за здоров'я – 2". – Шпола: Інформ.-метод. ресурсний центр українсько-канадського проекту "Молодь за здоров'я – 2", 2005. – 28 с.

¹³⁴² Бондаренко О. М. Цінність здоров'я серед пріоритетів студентської молоді / О. М. Бондаренко, М. Г. Чобітько // Вісник Кам'янець-Подільського національного університету імені Івана Огієнка «Фізичне виховання, спорт і здоров'я людини», 2010. – Випуск 3. – С. 160-166.

Аналіз психолого-педагогічної літератури з проблеми дослідження свідчить, що методи стимулювання – це супроводжуючі методи, призначені для посилення, або ослаблення, коректування тих, або інших сторін життєдіяльності дитини. Це методи опосередкованого впливу на якість учбової діяльності учня. Їх об'єктом є відчуття і відносини людини, а не безпосередньо самі знання, або уміння. Цим вони відрізняються від методів навчання, як методів організації безпосередньо самою пізнавальною діяльністю. Тому стимулюючі методи ми відносимо до класу психогенних, надзвичайно тонких і небезпечних в застосуванні. Ці методи в руках необізнаного вчителя можуть стати руйнівниками здоров'я дітей.

Можна говорити про прийняте ділення¹³⁴³ цих методів на методи заохочення і осуду, схвалення і засудження. До першої підгрупи, як правило, відносять методи високого оцінювання у вигляді відмітки, нагородження грамотою, усмішкою або подарунком, похвали та інші. До методів осуд – засудження, низьку відмітку, догану, насмішку та інші. Звичайно, кожна людина потребує заохочення перш за все¹³⁴⁴. Спостереження за дітьми показують, що їх відсутність на уроці викликає втому, дратівливість, знижує інтерес до самого предмету. Діти помічають також, що палітра методів заохочення мала. Учитель, як показує практика і дослідження, частіше і більше користується методами осуду і знає їх в кількісному відношенні значно більше, ніж методів заохочування.

Разом з тим ця класифікація вельми умовна, і ефективність застосування кожного методу визначається самою людиною – вчительським умінням і характером дитини. Тому відносити першу групу методів до позитивних, а другу – до негативних невірно і навіть небезпечно. Похвала, наприклад, цілком може виховати честолюбця, і далеко не завжди і не всяке покарання виховує раба. Регулюючи, навіть розумно маніпулюючи методами заохочення і осуду, вчитель коректує процес формування учнем свого "Я" в широкому сенсі слова і у вузькому – "Я" по відношенню до здібностей по вивченню даного предмету, чи виховання позитивного відношення до здорового способу життя без негативних звичок. Ефективність методів заохочення і осуду визначається реакцією дитини на них. Особливість цих методів полягає в тому, що вони дуже суб'єктивні, залежні і від того, хто і як їх використовує, і від того, хто і як їх сприймає. І вчитель, і учень мають у своєму розпорядженні цілий набір своїх індивідуальних рис – свою емоційність, вразливість, здатність до переживання і співпереживання, ступенем вираженості свого "Я". Учитель при цьому використовує свою педагогічну техніку, а саме біологічно-природні властивості мови, міміки і пантоміми. Іноді його грубе слово сприймається доброзичливо дітьми, якщо воно сказане не принизливо і не образливо для достоїнства дитини. І навпаки, м'яко сказане зауваження може образити своїм тоном і усмішкою, що принижує гідність учня. У свою чергу діти гальмівного типу у відповідь на засудження вчителя можуть уповільнити роботу, розгубитися, поводитися скуто. І навпаки, збудливі учні здатні реагувати бурхливо, метушливо, багатослівно, нестримано. Отже, перед учителем завжди постає проблема: який з цих двох методів використовувати, щоб не просто припинити руйнівні дії на дитину, але і спонукати до позитивних змін. Педагогічне правило – "боротися треба за хороше, а не проти поганого".

З погляду здоров'я стимулюючі методи використовуються для створення у дітей благотворного гарного настрою, для виклику позитивних емоцій. Цими емоціями може бути і бажання виправитися, бажання не докучати улюбленому вчителю, прагнення до успіху, а не зло, невдоволеність і недовіра до педагога. Словом, учителю не можна відвертати від себе учня і знижувати його спроможність до виховання, розриваючи виховні відносини.

¹³⁴³ Дорогой А. П. Медичні та соціальні проблеми здоров'я населення України на сучасному етапі / А. П. Дорогой, З. М. Парамонов, А. М. Скуратов // Матеріали І Всеукр. наук.-практич. конф. "Здоров'я і освіта".

¹³⁴⁴ Там само.

Таким чином, застосування стимулюючих методів¹³⁴⁵, як заохочення, так і осуд, може, залежно від ситуації і характеру дитини, по-різному впливати на нього. Як ті так і інші можуть стати руйнівниками духовного, душевного, або фізичного здоров'я. Уся справа в сприйнятті дій самою дитиною, тому судити про цінність вживаних методів можна не по ним самим, а по реакції учня, за станом його душі і тіла. Покарання, зроблене з любов'ю, інакше сприймається дитиною, це як сприятлива дія, а не як покарання заради помсти, демонстрації безсилля і злості^{1346, 1347}.

Психологи розрізняють різні форми негативних реакцій дітей на стимулюючі методи дії: гальмівна форма реакції, коли дитина уповільнює свою діяльність, особливо інтелектуальну, погано перемикає увагу і погано виконує навіть звичну для нього роботу; імпульсна форма реакції – збільшення кількості помилок при збереженні темпу роботи, здійснення неосмислених дій, суєтний поспіх; форма різкого погіршення якості виконання, що викликає порушення координації, зниження темпу роботи, зрив діяльності, виникнення стану приреченості з можливою депресією.

Сміх також незамінний у суспільному житті. Він визначає та регулює відносини між людьми у суспільстві. Є виразником народного характеру, народних цінностей і відношення до добра і зла. У російській культурі, наприклад, дуже довгий сміх не заохочувався. Була навіть приказка: "Сміх та хи-хи, введуть в гріхи". У. Ганічев, описуючи особливості російського сміху, в одній із статей розповів про те, як ординський хан посилав своїх баскаків за данню і учив їх: "Якщо плакатимуть, значить у них є що брати. Беріть. Якщо дуже плакатимуть, значить, залишилося ще щось. Беріть. Якщо почнуть сміятися, значить, у них нічого не немає – повертайтеся"^{1348, 1349, 1350, 1351}.

У кожного народу своя культура сміху. Відомий же англійський гумор, габровський, одеський, вірменський, узбецький. Звичайно, сміх має історичні корені. У первісному суспільстві був ритуальний сміх (як, втім, і ритуальний плач), у середньовічний період з'явилися клоуни, блазні, заразми святкуємо "День сміху", дивимося концерти гумористів.

Часто, в шкільному житті ми маємо справу з комічними ситуаціями поведінки дітей і самих учителів.¹³⁵² На ці ситуації може бути різна реакція, як учнів так і дітей. Уявіть собі учня, що запізнився. Найчастіше він йде на урок, або із острахом, або зухвалий з упевненістю, що ми все одно його пустимо і нічого не зробимо. Учителю же, або випитує причину запізнення, або лає (дорікає) за те, що це не перше запізнення, або за те, що він відволікає весь клас від справи. Але є педагоги, які нікому не псують через це настрій, не наганяють страху. Вони часто використовують гумор. Відомий випадок, коли вчитель примусив весь клас встати і урочисто зустріти учня, що запізнився. Інший вчитель цілком серйозно, потискав руку учневі, що запізнився, ввічливо пропонуючи йому зайняти почесне

¹³⁴⁵ Романова Н. Ф. Формування здорового способу життя як сучасна стратегія протидії соціально небезпечним хворобам серед дітей та молоді: монографія / Н. Ф. Романова // Протидія соціально небезпечним хворобам: вивчення українського досвіду / за ред. Т. В. Семигіної. – К.: Пульсари, 2010. – С. 39-48.

¹³⁴⁶ В твоїх руках – здоров'я і життя: збірник розповідей, спогадів, вражень підлітків та молоді – учасників Українсько-канадського проекту "Молодь за здоров'я – 2". – Шпола: Інформ.-метод. ресурсний центр українсько-канадського проекту "Молодь за здоров'я – 2", 2005. – 28 с.

¹³⁴⁷ Романова Н. Ф. Формування здорового способу життя як сучасна стратегія протидії соціально небезпечним хворобам серед дітей та молоді: монографія / Н. Ф. Романова // Протидія соціально небезпечним хворобам: вивчення українського досвіду / за ред. Т. В. Семигіної. – К.: Пульсари, 2010. – С. 39-48.

¹³⁴⁸ Бондаренко О. М. Цінність здоров'я серед пріоритетів студентської молоді / О. М. Бондаренко, М. Г. Чобітько // Вісник Кам'янець-Подільського національного університету імені Івана Огієнка «Фізичне виховання, спорт і здоров'я людини», 2010. – Випуск 3. – С. 160-166.

¹³⁴⁹ Бутов Р. С. Здоровий спосіб життя, як один з основних чинників збереження та зміцнення здоров'я / Р. С. Бутов // Вісник Кам'янець-Подільського національного університету імені Івана Огієнка «Фізичне виховання, спорт і здоров'я людини», 2009. – Випуск 2. – С. 144-146.

¹³⁵⁰ Дорогой А. П. Медичні та соціальні проблеми здоров'я населення України на сучасному етапі / А. П. Дорогой, З. М. Парамонов, А. М. Скуратов // Матеріали I Всеукр. наук.-практич. конф. "Здоров'я і освіта".

¹³⁵¹ Жилка Н. Стан репродуктивного здоров'я в Україні (медико-демографічний огляд) / Жилка Н., Іркіна Т., Тешенко В. – К.: Міністерство охорони здоров'я України, НАН, 2001. – 68 с.

місце за партою. Був випадок, коли вчитель, підійшовши до того, що запізнився, тихо на вушко цілком серйозно попросив його: "Зніми черевики і тихо, навшпиньки йди на своє місце, щоб нікому не заважати". Що і зробив учень під загальний сміх класу. Коли я стикалася з такими, на жаль, рідкісними ситуаціями, завжди з гіркотою думав, що наші докори і звинувачення в запізненні не дали і грама успіху, хто спізнився, той і після цього спізнився. Який же сенс у докорах із цього приводу?

Оскільки стимулюючі методи найпрямішим чином пов'язані із здоров'ям дитини,¹³⁵³ педагог продумує технологію користування ними. Учитель, власною позитивною поведінкою, в першу чергу, формує у дітей культ здоров'я, заохочуючи тих, хто завжди здоровий і присутній на заняттях; уміє бути спокійним в екстремальній ситуації; не свариться; може вирішувати конфлікти з друзями мирним шляхом; уміє дружити, допомагати таким, що має потребу; не ображає друзів, не принижує їх; стежить за своєю гігієною, зокрема, правильною посадкою за партою; відмовляється від пропозиції вживати алкоголь та палити цигарки¹³⁵⁴.

Нині все більше утверджується точка зору, відповідно до якої здоров'я визначається взаємодією біологічних і соціальних чинників, тобто зовнішні впливи опосередковані особливостями функцій організму та їх регуляторних систем. Здоров'я людини не зводиться до фізичного стану, а передбачає психоемоційну врівноваженість, духовне та соціальне здоров'я. Людині варто переорієнтуватися з лікування хвороб на турботу про своє здоров'я, зрозуміти, що причина нездоров'я насамперед не в поганому житті, забрудненому навколишньому середовищі, відсутності належної медичної допомоги, а в байдужості людини до самої себе.

Покращення здоров'я пов'язане, перш за все, зі свідомою, розумною роботою самої людини з укріплення, відновлення і розвитку життєвих ресурсів організму¹³⁵⁵. Першим важливим кроком для цього є формування мотивації молоді до збереження власного здоров'я, виховання почуття відповідальності за власне здоров'я. Потрібно допомогти усвідомити учням і молоді, що ніякі ліки не здатні зробити людину здоровою. Активний фізичний розвиток, рухова активність, раціональне харчування, духовний розвиток у поєднанні зі сприятливим соціальним середовищем є передумовою та основою здоров'я.

Другим кроком має стати поширення знань щодо формування здорового способу життя в молодіжному середовищі. Це потрібно робити, перш за все, за рахунок переорієнтації системи пропаганди із вивчення впливу негативних факторів поведінки на показ переваг, які забезпечує здоровий спосіб життя.

Третім кроком має стати засвоєння цих знань і необхідних навичок, що уможливить свідоме ставлення молоді до власного здоров'я та до здоров'я людей із соціального оточення.

Цілісна система здорового способу життя¹³⁵⁶ ґрунтується на ідеології початку пропаганди до народження дитини, роботи з майбутньою матір'ю, її продовження в сім'ї, дитячому дошкільному закладі, початковій, середній і вищій школі, у державних і недержавних структурах служби або праці, у пенсійному віці, тобто протягом усього життя. Потребує розроблення проблема освіти молоді з питань дошлюбного тестування, планування сім'ї, поведінки матері в період вагітності, із питань наслідків небажаного батьківства, здоров'я майбутньої дитини¹³⁵⁷.

Висновки. Проблема формування здорового способу життя молоді в Україні набуває особливої гостроти, оскільки сучасна ситуація щодо стану здоров'я молодих людей

¹³⁵³ Романова Н. Ф. Формування здорового способу життя як сучасна стратегія протидії соціально небезпечним хворобам серед дітей та молоді: монографія / Н. Ф. Романова // Протидія соціально небезпечним хворобам: вивчення українського досвіду / за ред. Т. В. Семигіної. – К.: Пульсари, 2010. – С. 39-48.

¹³⁵⁴ Там само.

¹³⁵⁵ Бутов Р. С. Здоровий спосіб життя, як один з основних чинників збереження та зміцнення здоров'я / Р. С. Бутов // Вісник Кам'янець-Подільського національного університету імені Івана Огієнка «Фізичне виховання, спорт і здоров'я людини», 2009. – Випуск 2. – С. 144-146.

¹³⁵⁶ Шлозберг С. Про здоровий спосіб життя / С. Шлозберг, Л. Непорент – М.: Ізд. дом «Вільямс», 2009 – 256 с.

¹³⁵⁷ Там само.

характеризується високими показниками захворюваності, морально-духовною кризою, зниженням якості медичного обслуговування. Тому, дбайливе, відповідальне ставлення до власного здоров'я постає одним з пріоритетів сучасного суспільства, а здоров'я вважається головною суспільною цінністю. Проте не всі молоді люди достатньо поінформовані про здоровий спосіб життя, а деякі свідомо ним нехтують.

Формування здорового способу життя має бути основним напрямом соціальної політики у сфері охорони здоров'я, універсальним засобом первинної профілактики, стрижнем всіх програм здоров'я; повинно зводитися до заходів із організації медичної допомоги, містити заходи гігієнічного виховання, боротьби з чинниками ризику, активізації фізичної та психічної культури, прикладів із формування здорового способу життя, програм здоров'я, корисних звичок та здорового стилю життя.

Отже, здоровий спосіб життя – це система поведінки людини, яка охоплює культуру руху, харчування, взаємини, повноцінне сімейне життя, творчу активність, високоморальне ставлення до довкілля, інших людей і до самих себе; це захоплення, любов до рідних, а також бажання творити добро. З цією метою необхідно створювати і реалізовувати програми та проекти на місцевому та державному рівнях, в яких би формувалась необхідність дотримання здорового стилю життя, розраховані на широке коло студентів.

Література

1. Амосов Н. М. Енциклопедія Амосова. Алгоритм здоров'я. Людина і суспільство / Н. М. Амосов. – М: ТОВ «Вид-во АСТ», 2007. – 464 с.
2. В твоїх руках – здоров'я і життя: збірник розповідей, спогадів, вражень підлітків та молоді – учасників Українсько-канадського проекту "Молодь за здоров'я – 2". – Шпола: Інформ.-метод. ресурсний центр українсько-канадського проекту "Молодь за здоров'я – 2", 2005. – 28 с.
3. Бондаренко О. М. Цінність здоров'я серед пріоритетів студентської молоді / О. М. Бондаренко, М. Г. Чобітько // Вісник Кам'янець-Подільського національного університету імені Івана Огієнка «Фізичне виховання, спорт і здоров'я людини», 2010. – Випуск 3. – С. 160-166.
4. Бутов Р. С. Здоровий спосіб життя, як один з основних чинників збереження та зміцнення здоров'я / Р. С. Бутов // Вісник Кам'янець-Подільського національного університету імені Івана Огієнка «Фізичне виховання, спорт і здоров'я людини», 2009. – Випуск 2. – С. 144-146.
5. Дорогой А. П. Медичні та соціальні проблеми здоров'я населення України на сучасному етапі / А. П. Дорогой, З. М. Парамонов, А. М. Скуратов // Матеріали І Всеукр. наук.-практич. конф. "Здоров'я і освіта".
6. Жилка Н. Стан репродуктивного здоров'я в Україні (медико-демографічний огляд) / Жилка Н., Іркіна Т., Тешенко В. – К.: Міністерство охорони здоров'я України, НАН, 2001. – 68 с.
7. Романова Н. Ф. Формування здорового способу життя як сучасна стратегія протидії соціально небезпечним хворобам серед дітей та молоді: монографія / Н. Ф. Романова // Протидія соціально небезпечним хворобам: вивчення українського досвіду / за ред. Т. В. Семигіної. – К.: Пульсари, 2010. – С. 39-48.
8. Формування здорового способу життя молоді: стратегія розвитку українського суспільства / [Яременко О. О., Вакуленко О. В., Галусян Ю. М. та ін.]. – К.: Держ. ін-т проблем сім'ї та молоді, Укр. ін-т соц. дослідж., 2004. – 164 с.
9. Черній В. Історичні аспекти розвитку поняття здорового способу життя / В. Черній // Проблеми формування здорового способу життя молоді: Матеріали III Всеукраїнської науково-практичної конференції студентів, магістрантів та аспірантів: Під заг. ред. Сіренко Р. Р. – Львів: Видавничий центр ЛНУ ім. І. Франка, 2011. – С. 57-63.
10. Шлозберг С. Про здоровий спосіб життя / С. Шлозберг, Л. Непорент – М.: Изд. дом «Вільямс», 2009 – 256 с.

References

1. Amosov N. M. Amosov's encyclopedia. Health algorithm. Man and society / N. M. Amosov. – M: ТОВ «Вид-во АСТ», 2007. – 464 с.
2. In your hands – health and life: a collection of stories, memories, impressions of adolescents and young people – participants in the Ukrainian-Canadian project "Youth for Health – 2". – Shkola: Inform.-method. resource center of the Ukrainian-Canadian project "Youth for Health – 2", 2005. – 28 p.
3. Bondarenko O. M. The value of health among the priorities of student youth / O. M. Bondarenko, M. G. Chobitko // Bulletin of Kamyanets-Podilsky National University named after Ivan Ogienko "Physical Education, Sports and Human Health", 2010. – Issue 3. – P. 160-166.
4. Butov R. S. Healthy lifestyle as one of the main factors of maintaining and strengthening health / R. S. Butov // Bulletin of Kamyanets-Podilsky National University named after Ivan Ogienko "Physical Education, Sports and Human Health", 2009. – Issue 2. – P. 144-146.
5. Dorogoy A. P. Medical and social problems of health of the population of Ukraine at the present stage / A. P. Dorogoy, Z. M. Paramonov, A. M. Skuratov // Materials and All-Ukrainian. scientific-practical conf. "Health and Education".
6. Zhilka N. The state of reproductive health in Ukraine (medical and demographic review) / Zhilka N., Irkina T., Teshenko V. – K.: Ministry of Health of Ukraine, NAS, 2001. – 68 p.
7. Romanova N. F. Formation of a healthy lifestyle as a modern strategy to combat socially dangerous diseases among children and youth: a monograph / N. F. Romanova // Counteracting socially dangerous diseases: the study of Ukrainian experience / ed. T. V. Semigina. – K.: Пульсари, 2010. – С. 39-48.
8. Formation of a healthy way of life of youth: strategy of development of the Ukrainian society / [Yaremenko O. O., Vakulenko O. V., Galustyan Yu. M., etc.]. – K.: State. Institute of Family and Youth Problems, Ukr. Inst. of Soc. research., 2004. – 164 p.
9. Cherniy V. Historical aspects of the development of the concept of a healthy lifestyle / V. Cherniy // Problems of forming a healthy lifestyle of youth: Proceedings of the III All-Ukrainian scientific-practical conference of students, undergraduates and graduate students: Under the general. ed. Sirenko R. R. – Lviv: LNU Publishing Center. I. Franko, 2011. – P. 57-63.
10. Schlossberg S. On a healthy lifestyle / S. Schlossberg, L. Neporent – M.: Ed. Williams House, 2009 – 256 p.

5.5. APPLICATION OF THE MULTILEVEL MULTIDISCIPLINARY APPROACH AT REHABILITATION OF THE PERSONS WORKING IN THE CONDITIONS OF HIGH PSYCHOPHYSICAL LOADINGS AND SUFFERING FROM PAIN SYNDROMES

5.5. ЗАСТОСУВАННЯ БАГАТОРІВНЕВОГО МУЛЬТИДИСЦИПЛІНАРНОГО ПІДХОДУ ПРИ РЕАБІЛІТАЦІЇ ОСІБ, ЩО ПРАЦЮЮТЬ В УМОВАХ ВИСОКИХ ПСИХОФІЗИЧНИХ НАВАНТАЖЕНЬ І СТРАЖДАЮТЬ НА БОЛЬОВІ СИНДРОМИ

Протягом життя близько 97,8% людей відчувають біль в ділянках спини, у 80% хворих вони регресують протягом 6 тижнів. Однак у 10-20% хворих розвивається хронічний біль, що може приводити до інвалідизації хворих¹³⁵⁸. Ця група пацієнтів представляє найважливішу медико-соціальну проблему, оскільки на неї припадає близько 80% витрат охорони здоров'я на лікування хронічних больових синдромів (ХБС)¹³⁵⁹.

Особливістю даної патології є пік захворюваності у працездатному віці. Частота інвалідизації, обумовленої хронічними болями в області спини, драматично збільшується в розвинених країнах з 50-х років ХХ століття. Хронічний біль та інвалідизація суттєво пов'язані з емоційним дистресом, депресією, невдалим лікуванням і поступовою "адаптацією до ролі хворого" .

Згідно з сучасними уявленнями, обговорення проблеми хронічного болю в спині тісно пов'язана з такими поняттями, як інвалідизація, стрес, дистрес, стратегії подолання, больова поведінка. Больова поведінка включає в себе всі дії, за якими зазвичай можна зрозуміти, що в індивіда є біль.

За даними нейровізуалізації, дегенераційні процеси в ділянках хребта є причиною больових синдромів спини та виявляється у понад 30% здорових осіб. Відносно невеликі протрузії міжхребцевого диска, які виявляються при МРТ, не мають чіткої діагностичної значущості. Вони зустрічаються більш ніж в 35% випадків у асимптомних обстежених людей у віці від 25 до 39 років, а в групі старших за 60 років – у 100% обстежених за даними МРТ виявляється протрузія диска, хоча б на одному з рівнів¹³⁶⁰.

Крім оцінки зв'язку хронічного болю в різних ділянках спини зі структурними скелетно-м'язовими змінами, не менш важливим є вивчення його емоційно-афективних аспектів. Афективно-мотиваційний компонент включає в себе формування емоцій і опосередкованих реакцій або поведінкових актів, як пов'язаних із виникненням болю так і спрямованих на уникнення болю¹³⁶¹.

Пацієнти з болями в спині використовують різні стратегії подолання болю. Вибір залежить від погляду пацієнта на проблему. До активних стратегій подолання відносяться наступні зусилля: вправи, збереження рухової активності, ігнорування болю. Пасивні стратегії відображають підпорядкування болю: обмеження активності, прийом анальгетиків. Спостерігається зв'язок між переконаннями хворого, стратегіями подолання і больовою поведінкою¹³⁶².

У великого числа пацієнтів з хронічним болем виявляються афективні та особистісні порушення, іпохондричні та соматоформні больові розлади. У зв'язку з різноманітним патогенетичним факторів і варіантів формування хронічних больових синдромів, а також недостатньою ефективністю лікування цієї групи хворих актуальною є комплексна оцінка взаємин структурних і психологічних змін при даній патології для розробки відповідного терапевтичного підходу.

¹³⁵⁸ Крыжановский Г. Н. Центральные механизмы патологической боли // Журн. неврол. и психиатр. 1999. № 12. С. 5.

¹³⁵⁹ Самосюк И. З., Малюта В. И., Чухраев Н. В. Лечение болевых синдромов. Вена. 2016. С. 8.

¹³⁶⁰ Буцька Л. В., Древіцька О. О., Чухраєв М. В. Психофізіологічна реабілітація при больових синдромах. Київ, ДП "Видавничий дім "Персонал"", 2017. С. 164.

¹³⁶¹ Там само, с. 165.

¹³⁶² Там само, с. 40.

Ми вивчали пацієнтів зі схожими клінічними проявами, провідними при яких є різні больові синдроми в ділянках тулуба, голови і кінцівок невісцеральної етіології, що можуть поєднуватись або ні з дегенеративно-дистрофічними захворюваннями хребта та м'яких тканин.

Важливим критерієм для включення пацієнта в групу дослідження було те, що він працює в умовах високих психофізичних навантажень. Нами було відібрано 129 осіб, серед яких 70 осіб були професійним спортсменами, членами збірних України з циклічних видів спорту (35 чоловіків, 35 жінки) та 59 осіб – військові, учасники та ветерани бойових дій, волонтери (20 жінок та 39 чоловіків)

Наступним базовим критерієм для включення в досліджувану групу була наявність у хворих встановленого хронічного болю в спині, його інформаційної згоди на участь у проведенні обстежень та корекції за допомогою психологічних та фізіотерапевтичних (ФТ) методів. Серед діагностичних методик використовували методики оцінки психологічного стану, рівня тривожності та інтенсивності болю, фізіопунктурне оцінювання функціонального стану за методикою Буцької Л.В. (акупунктурний СВТ-тест)^{1363, 1364}.

Характеристика груп:

Перша група: 34 пацієнта з поперековими болями у хребті (17 чоловіків і 17 жінок) віком $42,7 \pm 6,8$ років. Для корекції хронічного болю використовували стандартний протокол лікування без підключення психологічних і фізіотерапевтичних методик;

Друга група: 35 пацієнтів (18 чоловіків і 17 жінок віком $43,4 \pm 5,9$ років) з аналогічними діагнозами, корекцію болю проводили відповідно до протоколів надання медичної допомоги з додатковим використанням ФТ.

Параметри процедури: апарат МІТ-11, частота ультразвукових коливань – 44 кГц, частота повторення подачі імпульсів і модуляції магнітолазерного впливу – 9,4 Гц, амплітуда УЗ коливань 3 мкм, індукція магнітного поля 30 мТл, потужність оптичного потоку червоного спектру 30 мВт, потужність оптичного потоку інфрачервоного спектра 50 мВт, ультразвуковий форе́з виконувався за лабільною методикою, паравертебрально на зону болю, магнітолазерний аплікатор червоного діапазону встановлювався на проекцію великого потиличного отвору, магнітолазерний аплікатор інфрачервоного діапазону встановлювався на проекцію печінки, час процедури 15 хвилин, курс лікування 12 процедур, процедури проводилися 3 рази на тиждень¹³⁶⁵.

Ультразвуковий форе́з проводився з препаратом Карипаїн. На одну процедуру використовували 1 грам Карипаїну, розведений у 10 мл фізіологічного розчину безпосередньо перед процедурою. У розчин додавали 2-3 краплі димексиду. Процедури проводилися в стані декомпресії хребта¹³⁶⁶.

Третя група: 36 пацієнтів (20 чоловіків і 16 жінок віком $44,1 \pm 6,3$ років) – їм проводили корекцію больового синдрому у попереку відповідно до протоколів надання такої допомоги. Проводили ФТ як у групі № 2. Додатково використовували заняття з АТ тричі на тиждень. Процедура включала формули самонавіювання відносно розслаблення м'язів, зменшення больових відчуттів.

Четверта група: 34 пацієнта (19 чоловіків і 15 жінок віком $42,2 \pm 6,9$ років). Корекцію больового синдрому проводили відповідно до протоколів, і поєднували АТ і ФТ як у 2-й і 3-й групах. Додатково проводили ще одну процедуру ФТ і ще один метод психологічного впливу. Додатковий ФТ-вплив – діяли не тільки на зони, наближені до джерела больових

¹³⁶³ Там само, с. 28-40.

¹³⁶⁴ Lidiia Butska, Ivan Samosiuk Puncture diagnostic for the monitoring of function state in persons working under of high psycho-physical stress // Health – the proper functioning of man in all spheres of life. - Bydgoszcz University in Bydgoszcz – Monographs – Bydgoszcz – 2012 – P. 109-119.

¹³⁶⁵ Chukhraiev N., Vladimirov A., Vilcahuaman L., Zukow W., Samosyuk N., Chukhraieva E., Butskaya L. // Combined application of ultrasonic waves, magnetic fields and optical flow in the rehabilitation of patients and disabled people. – Kiev. Radom. – 2016. – P. 253.

¹³⁶⁶ Буцька Л. В., Древіцька О. О., Чухраєв М. В. Психофізіологічна реабілітація при больових синдромах. – Київ, ДП “Видавничий дім “Персонал”, 2017 р. – 208 с.

реакцій, але проводили імпульсну мікрополяризацію кори головного мозку. Параметри вказаної процедури: апарат МІТ–ЕФ2, частота повторення імпульсу відповідала $9.4 \pm 0,94$ Гц, тривалість імпульсу дорівнювала 0,5 мс, сила струму – до появи відчуття легкої сенсорної дії, час однієї процедури встановлювався на 15 хвилин, на курс лікування призначалося 12 процедур, які проводилися тричі на тиждень. Електроди 1 каналу встановлювалися на правий бік: “+” на зону соскоподібного відростка скроневої кістки, “–” на надбрівні дуги. Електроди 2-го каналу встановлювалися аналогічно на лівий бік¹³⁶⁷.

Додатковий метод психологічного впливу в 4-й групі включав техніки з НЛП, направлені на візуалізацію позитивних образів, створення умовного слова – «ключа», який асоціювався з хорошим настроєм і був дієвим для позбавлення від больових відчуттів, АТ і когнітивно-поведінкову терапію.

П'ята група: 38 пацієнтів (20 чоловіків і 18 жінок віком $43,5 \pm 6,2$ років) – корекцію больового синдрому проводили без застосування ФТ. тільки за допомогою методів китайської традиційної медицини – використовували багаторівнену акупунктуру¹³⁶⁸ на больові ділянки, сегментарно-рефлекторні зони, дистальні точки ножних і ручних меридіанів, точки передньо- і задньосереднього меридіанів, та ло-пунктів, відповідно до протоколів, скляні банки на області болю, масаж гуаша. акупунктуру Су-Джок на рефлекторні відповідні точки кінцівок, нагрівання БАТ полиними сигарами, меридіональний, точковий, баночний масажі, згідно протоколу, в аспекті психологічної корекції: замість АТ та технік з НЛП, пацієнти цієї групи 2-4 рази на день проводили медитаційні вправи, спрямовані на свідоме управління мисленням та відчуттям, через зосередження на певному слові, образі, диханні та працювали в групах із використанням елементів когнітивно-поведінкової терапії; а замість ФТ-впливів (порівняно до групи № 4.) використовували вправи на розтягування м'язів, зв'язок, дихальні, скручування, робили самомасаж тригерних точок, їм було запропоновано і проведено корекцію харчування – а саме пацієнти вживали протягом лікування регенеративну нутріцевтику¹³⁶⁹, на основі концентрованих екстрактів з ягід гранату, червоного винограду, ацероли, асаї, aloeVera, виноградної кісточки, гімалайської обліпихи¹³⁷⁰, синьо-зелених водоростей, з додаванням високих доз ресвератролу, та препарати гідролізованого колагену з екстрактами соків та вітамінами групи В, С, цинком, біотином.

Отже, групи відрізнялися тим, що в кожній наступній підключалося все більше впливів на різні рівні больової регуляції:

– перша група отримувала традиційні методи впливу – ліки, які діяли на НС і масаж, що був направлений на відновлення трофіки тканин;

– у другій групі відбувався додатковий ФТ-вплив на периферичні ділянки АНС (умовно «+1»);

– у третій групі проводилися заняття з аутотренінгу і залишався ФТ-вплив на периферичні ділянки, як у другій групі, (отже умовно – «1+1»);

– у четвертій групі розширювалися зони впливу: психокорекційний вплив (до АТ додавалися вправи з НЛП – візуалізація позитивних образів, з дією на праву півкулю та когнітивно-поведінковою терапією діяли на ліву півкулю; у ФТ – додавалася мікрополяризація кори головного мозку – (умовно «3+3»);

– у п'ятій групі – багаторівнева терапія відбувалася через системне поєднання методів китайської традиційної медицини, регенераційної нутріцевтики, фізичних вправ на розтягування, скручування, правильне дихання, самомасаж тригерних точок, а замість психокорекційних вправ 4-ї групи додавалися медитації із метою опанування методами

¹³⁶⁷ Chukhraiev N., Vladimirov A., Vilcahuaman L., Zukow W., Samosyuk N., Chukhraieva E., Butskaya L. // Innovative Technologies in Physiotherapy. – Kiev. Radom. – 2016. – 330 p.

¹³⁶⁸ Буцька Л. В., Древіцька О. О., Чухраєв М. В. Психофізіологічна реабілітація при больових синдромах. Київ, ДП “Видавничий дім “Персонал””, 2017 р. С. 88-143.

¹³⁶⁹ <https://www.ncbi.nlm.nih.gov/pmc/articles/PMC6368418/pdf/cia-14-253.pdf>.

¹³⁷⁰ <https://www.longdom.org/open-access/aloe-macroclada-from-madagascar-triggers-transient-bone-marrow-stem-cell-mobilization-2157-7633-1000287.pdf>.

управління свідомістю та образним мисленням та робота в групах із використанням елементів когнітивно-поведінкової терапії.

Експериментально-психологічні обстеження проводили пацієнтам до початку корекції, після 6 процедур та після 12 процедур однаково у всіх групах. Обробка отриманих даних проводилася за допомогою програм Microsoft Office Excel 2007. Відмінності вважали достовірними при $p < 0,05$. Взаємозв'язок досліджуваних показників визначався з використанням коефіцієнта рангової кореляції Спірмена. Кореляцію вважали достовірною при $p < 0,05$.

Результати дослідження хронічних больових синдромів у пацієнтів надали підґрунтя для розробки типології таких синдромів. Типологія базувалася на вираженості ноцицептивного (НЦ) сприйняття та на компенсаторній активності антиноцицептивних систем (АНС) на чотирьох основних рівнях: сенсорному, емоційному, когнітивно-поведінковому та соціальної адаптації.

Відповідно до наявності патології реагування на різних рівнях запропоновано класифікувати больові синдроми за чотирма основними вісями: вісь сенсорних відчуттів; вісь емоційного реагування; вісь когнітивно-поведінкового реагування; вісь соціальної адаптації-дезадаптації¹³⁷¹.

Перша вісь враховує сенсорний компонент і градується за трьома рівнями: легкий біль, помірний і виражений. Градація проводилася у відповідності до Мак-Гілівського опитувальника болю. Як видно з Таблиці 1 – у більшості пацієнтів переважав помірний рівень больових відчуттів, однак у 20-25% мав місце виражений больовий синдром.

Друга вісь включала характеристики емоційних порушень: тривоги, депресії або їх поєднання. Наявність цього компоненту вказувала на посилення симптоматики больових відчуттів і залежала від індивідуальних особливостей сприйняття болю, а також від латеральності функцій у ЦНС, реактивності нервової системи, наявності посттравматичного синдрому, регенеративних здатностей організму.

Третя вісь вказувала на наявність-відсутність когнітивно-поведінкових порушень у пацієнтів і свідчила про ризики соціальної дезадаптації.

Четверта вісь вказує на соціальну адаптацію, її порушення. Приєднання когнітивно-поведінкових порушень і соціальна дезадаптація вимагали найбільш тривалої реабілітації з підключенням когнітивно-поведінкової психологічної корекції.

Питання хронічного порушення роботи АНС та НЦ сприйняття також тісно пов'язані із порушенням регенеративних функцій організму, які безпосередньо реалізуються за рахунок централізованих неспецифічних джерел регенерації, саме тому використання регенераційної нутріцевтики, що містить ресвератрол, високу концентрацію антиоксидантів на основі екстрактів із темно-червоних ягід винограду, гранату, асаї, ацероли, чорниці, вишні, алое та синьо-зелені водорості давало дуже потужний та швидкий протибольовий ефект в комбінації із акупунктурою та всім комплексом традиційної китайської медицини, фізичними, дихальними, медитативними вправами та роботою із тригерними зонами.

Клініко-психологічна типологізація больових синдромів представлена в Таблиці 1.

Таблиця. 1 Типологізація хронічних больових синдромів

Вісь сенсорного реагування	Вісь емоційного реагування	Вісь когнітивно-поведінкового реагування	Вісь соціальної адаптації-дезадаптації
Легкий біль	Тривога	Когніції, що фіксуються на хворобі та лікуванні	Соціальна адаптація
Помірний біль	Депресія	Уявлення (образи) щодо страшних наслідків хвороби	Часткова дезадаптація
Виражений біль	Поєднання тривоги і депресії	Поєднання нав'язливих думок і жахливих уявлень	Соціальна дезадаптація

¹³⁷¹ Буцька Л. В., Древіцька О. О., Чухраєв М. В. Психофізіологічна реабілітація при больових синдромах. – Київ, ДП “Видавничий дім “Персонал””, 2017 р. – С. 168-170.

Серед пацієнтів, які брали участь у даному експерименті, більшість мали помірний рівень больових відчуттів, помірну тривогу та помірну депресію, у 32% пацієнтів виявляли когнітивні порушення, які мали тенденцію до послаблення у 23% хворих. У період загострення больових відчуттів у 78% пацієнтів спостерігалася соціальна дезадаптація – вони не могли працювати, що мало залежність і від характеру роботи.

Типологія больових синдромів надавала можливість диференціювати підходи при їх корекції: при наявності тільки сенсорного компонента пацієнти мали потребу в корекції больових відчуттів, переважно, на периферичному рівні; приєднання емоційних порушень вимагало відповідної корекції емоційного фону реагування – що розроблялося у процесі досліджень; порушення когнітивно-поведінкової сфери свідчило про необхідність когнітивно-поведінкової психологічної корекції у пацієнтів. Наявність-відсутність соціальної адаптації свідчили про необхідність особливо ретельної комплексної корекції больових синдромів на усіх рівнях.

Отже, аналіз і детальне вивчення симптоматилогії больових синдромів у осіб, що працюють в умовах високих психофізичних навантажень, сприяли розробці клініко-психологічної типології больових синдромів і диференціації шляхів психологічної та фізичної реабілітації пацієнтів.

Обґрунтування та розробка системи комплексної багаторівневої корекції больових синдромів при дорсалгіях. Відомо, що конвергенція соматичної та вісцеральної аферентації відбувається не тільки на рівні нейронів спинного мозку, але і нейронів ретикулярної формації, стовбура мозку, гіпоталамуса, таламуса і кори великого мозку. У цих випадках мова йде про багаторівневу нервову регуляцію функцій, тобто про системний принцип. Слід припустити, що вплив на систему в цілому або на кілька її ланок (рівнів), буде більш дієвим, ніж на окрему, хоча і дуже важливу зону.

У процесі еволюції склалася множинна забезпеченість регуляції однієї і тієї ж функціонально-динамічної системи (своєрідний запас міцності системи з наявністю 3-5 і більше рівнів її регуляції). Подібні факти стали за основу вчення П. К. Анохіна і його учнів про функціональні системи¹³⁷².

Під функціональними системами розуміють динамічні, саморегулюючі організації, що вибірково об'єднують різні органи і рівні нервової і гуморальної регуляції для досягнення певних, корисних для організму, результатів.

Прикладом багаторівневої організації системи може служити чутлива сфера, в якій можна виділити п'ять основних рівнів (складових) системи: кора головного мозку ↔ підкорково-стовбурові утворення, включаючи зоровий бугор ↔ сегментарні утворення спинного мозку ↔ спинальний ганглії і периферичні нерви ↔ рецептори. Практично йдеться про організацію больової системи. Це ж відноситься і до організації рухових функцій: кора головного мозку ↔ підкоркові утворення ↔ стовбур мозку ↔ сегментарні утворення спинного мозку ↔ периферичні нерви і кістково-м'язово-суглобовий апарат¹³⁷³.

Природньо, що при побудові лікувальних і реабілітаційних програм слід враховувати даний принцип організації функцій нервової системи. Знання основ побудови функціональних систем дає лікарю можливість для вибору оптимальних зон впливу: в одних випадках достатньо впливати на сегментарний апарат і уражений орган, в інших – потрібне підключення стовбурових або коркових відділів мозку або їх поєднання.

Подібний підхід у процесі корекції больових синдромів може бути названий як багаторівневий системний, який передбачає вплив на різні рівні функціональної системи і сприяє «об'єднанню роз'єднаних функцій». Такий підхід може бути реалізований поєднанням

¹³⁷² Lidia Butska, Walery Zukow. Współczesne podejścia do definicji pojęcia funkcjonalny stan (Przegląd piśmiennictwa za 20 lat) Modern approaches to the definition of the concept of a functional state (Literary review for 20 years) / Zdrowie – prawidłowe funkcjonowanie człowieka we wszystkich sferach życia. – Bydgoszcz University in Bydgoszcz – Monographs – Bydgoszcz – 2012 – P. 205-223.

¹³⁷³ Самосюк И. З., Самосюк Н. И., Чухраев Н. В., Чухраева Е. Н. Болевые синдромы» (клиника, диагностика, лекарственные и физические методы терапии) . – К.: «НМЦ Мединтех», 2007 – 268 с.

методів – психокорекції, фізіотерапії та фізіопунктури, або акупунктури, нутріцевтики та фізичних, дихальних, медитативних вправ і, практично, неможливий при застосуванні тільки медикаментозної терапії.

При больових синдромах багаторівневий вплив фізичними факторами, що супроводжується корекцією харчування передбачає¹³⁷⁴:

- при наявності периферичних генераторів болю (міофасціальні больові ущільнення, тунельні синдроми, невриноми та ін.) можливість їх усунення;

- нормалізацію функціонування больових і протiboldьових систем на різних рівнях центральної нервової системи (стимуляція протiboldьових систем і гальмування больових).

При цьому слід враховувати, що:

- функціонування патологічної больової системи може підтримуватися структурно-функціональними змінами на всіх рівнях больової системи і, природно, потрібне відповідне коригування на цих рівнях;

- в ноцицептивній стимуляції основну роль відіграють периферичні нервові утворення, тоді як протiboldьові системи найбільш потужно представлені в ЦНС;

- антиноцицептивна система представлена не тільки «воротним контролем болю», колатеральними зв'язками певних структур мозку з висхідними ноцицептивними шляхами, але і потужними гуморально-біохімічними механізмами відомими як: опіоїдергічна, серотонінергічна, адренергічна і дофамінергічна системи;

- при фізичній стимуляції тих чи інших утворень нервової системи важливо передбачити не тільки нормалізацію їх структури (наприклад, стимуляцію механізмів регенерації), а й функції.

Отже, у виборі зон впливу при лікуванні больових синдромів необхідно враховувати дуалістичний (системно-антисистемний) принцип регуляції будь-якої функції, тобто багато явищ в біології двоїсті: компенсація-декомпенсація; асиміляція-десиміляція; стрес-захист; адаптація-деадаптація; переважання тону симпатичного відділу ВНС або парасимпатичного; больова система-протiboldьова; депресія-ейфорія та ін..

Відомо, що поширеність хронічних больових синдромів (ХБС) в популяції досягає 11%, що більшою мірою залежить від психологічних факторів, ніж від інтенсивності периферичного ноцицептивного впливу. При цьому ХБС в більшості випадків (до 87%) пов'язаний з депресією, що пояснюється загальними ланками патогенезу ХБС і депресії.

За необхідності різнорівневого впливу на біль, психологічна частина експерименту передбачала від 3-ї до 4-ї груп підключення більшої кількості та різної направленості психокорекційних впливів. Фактично, вони були одночасно в руслі корекції ХБС пацієнтів і враховували необхідність: зменшення сенсорного (тілесного) компоненту болю; стабілізації емоційного реагування (дія через образи на праву півкулю); корекції когнітивних порушень (дія на ліву півкулю). Цікавим спостереженням є те, що саме медитативні практики, які включають в себе зосередженість на ментальних, фізичних і образних відчуттях, виявились найбільш доступними та легкими в опануванні та надавали більш ефективний знеболюючий ефект ніж більш складні в опануванні методи НЛП та АТ.

Вищезазначений дизайн роботи: підключення різних стратегій психологічної корекції та ФТ від умовних («+1») до («3+3»), де в 5-й групі ми взагалі відмовилися від вартісних апаратних методів і складних форм психотерапії, та отримали більш ефективні результати, показали вірність запропонованих підходів.

На сенсорний компонент можна було ефективно діяти через вправи з АТ та медитативні вправи: у процесі психологічної корекції від 3-ї до 5-ї груп проводили заняття, які включали елементи АТ або у 5-й групі — медитативні вправи під час ФТ: під час проведення ФТ пацієнту говорили про необхідність глибокого розслаблення в процесі проведення лікування або надавали медитативні формули на уявлення, розслаблення, правильне дихання. На фоні медитативних формул, що є найпростішою формою самонавіювання відбувалося глибоке

¹³⁷⁴ Буцька Л. В., Древіцька О. О., Чухраєв М. В. Психофізіологічна реабілітація при больових синдромах. – Київ, ДП “Видавничий дім “Персонал””, 2017 р. – С. 152-172.

розслаблення пацієнтів, іноді сон, що надавало відчуття повного відновлення та знеболювання після сеансів.

У четвертій групі додавався компонент впливу на образне мислення та емоційну сферу. В цій групі пропонувалося (крім вправ з АТ) створення домінанти позитивного настрою. Вправа з НЛП передбачала згадати найбільш приємні події в житті, позначити їх словом-ключем і свідомо неодноразово «включати» свій позитивний настрій з використанням такого «ключа». Зміна емоційного ставлення пацієнтів до себе сприяла їх адекватнішому ставленню до хвороби, більшому самосприйняттю. Пацієнти намагалися вирішувати свої життєві питання таким чином, щоб свідомо залишатися у хорошому настрої.

З четвертою групою додатково працювали над когнітивною складовою ВКХ, з використанням елементів когнітивно-поведінкової терапії. Такі заняття проводилися індивідуально або в невеликих групах (3-5 пацієнтів). Правила когнітивної корекційної роботи, що допомагали працювати з хворими, наведені нижче.

Особливо швидкі та ефективні результати показали пацієнти 5-ї групи. Поєднання багаторівневого підходу, що включає в себе система китайської традиційної медицини (ТКМ) з корекцією харчування за рахунок регенеративної нутріцевтики, що містить ресвератрол, антиоксидантні комплекси у вигляді натуральних екстрактів ягід, алое, формулу гідролізованого, вітамінізованого колагену, фізичні вправи, спрямовані за розтягування, самомасаж, масаж, роботу із тригерними точками та диханням надавали швидкий – з 2-го сеансу протибольовий ефект та довготривалу перспективу відновлення та самовідновлення організму на всіх рівнях етіо-патогенетичного ланцюга, включаючи центральні механізми регенерації та антиноцицептивної рецепції.

Висока ефективність ліквідації больового синдрому у пацієнтів п'ятої групи показала можливість відмови від вартісного ФТ обладнання за рахунок використання методів китайської медицини, регенераційної нутріцевтики, медатативних, дихальних, фізичних вправ і поведінково-когнітивної терапії.

Формули медитації¹³⁷⁵ поєднували різні типи відчуття — включали образи приємних спогадів, та гарні місця, образи певних ділянок тіла, зміну кольору, відчуття тепла та «розслаблення: від м'язів обличчя і рук до м'язів тулуба і до ніг», що поєднувалося із диханням на 4-8 рахунків, повторювання формул відбувалося до досягнення пацієнтами стану максимально можливого розслаблення впродовж 20 хвилин, поки відбувався процес ФТ або комплекс акупунктури, масажів, банок. Паралельно, на фоні розслаблення, пацієнти промовляли формули відносно поліпшення відчуттів у хворих ділянках: «появи приємного тепла, що спрямовується в зону болю, та прибирає біль за рахунок поліпшення кровообігу, поліпшення самопочуття». Було рекомендовано проводити заняття з розслаблення та самонавіювання вдома перед сном і при пробудженні.

Психологічна робота в руслі когнітивно-поведінкової психотерапії передбачає зміну ставлення до правил саморегуляції, заміну їх новими, більш гнучкими, відбувалася за наступною схемою:

1. Зведення проблем – їх ідентифікація та угруповання таких, які мали в основі одні й ті ж причини. Це стосувалося як симптоматики (соматичної, психологічної), так і власне емоційних проблем. Іншим варіантом цієї роботи може бути ідентифікація першої ланки в ланцюзі, який запускає каскад неприємних асоціацій.

2. Усвідомлення і вербалізація неадаптивних думок («когніцій»), що спотворюють сприйняття реальності. Неадаптивні когніції носять характер "автоматичних думок": виникають без будь-якого попереднього міркування, рефлексивно. Для пацієнтів вони мають характер правдоподібних, цілком обґрунтованих, що не піддаються сумніву. "Автоматичні думки" не привертають увагу людини, хоча і направляють її вчинки. Для розпізнавання таких неадаптивних когніцій використовують прийом "колекціонування автоматичних думок". Людині пропонують зосередитися на думках або образах, що викликають дискомфорт у

¹³⁷⁵ Там само, с. 55-56.

проблемній ситуації. Тримаючи фокус на автоматичних думках, пацієнт міг розпізнати їх і зафіксувати.

3. Віддалення – процес об'єктивного розгляду думок, при якому людина розглядає свої неадаптивні думки як відособлені від реальності психологічні явища. Після того як пацієнт навчається ідентифікувати свої неадаптивні когніції, йому необхідно навчитися розглядати їх відособлено. Віддалення підвищує здатність проводити межу між думкою, яка потребує обґрунтування і неспростовними фактами. Віддалення розвиває вміння здійснювати диференціацію між зовнішнім світом і своїм ставленням до нього. У такий спосіб полегшується дистанціювання хворих від своїх думок, формується звичка бачити в них свої суб'єктивні переживання, а не факти.

4. Зміна правил регуляції поведінки. Для регуляції свого життя людина, що схильна до депресії, використовує жорсткі правила (приписи, формули). Ці системи правил в значній мірі зумовлюють тлумачення та оцінку подій. Ті правила регуляції поведінки, які носять абсолютний характер, тягнуть за собою регуляцію поведінки, що не враховує реальної ситуації і тому створювала проблеми для хворих. Для того щоб у пацієнтів не було таких проблем, їм необхідно видозмінювати свої звички в мисленні, робити менш узагальненими, менш персоніфікованими, більш гнучкими, що більше враховують реальну дійсність.

Зміст правил регуляції поведінки точиться навколо двох основних параметрів: небезпеки – безпеки і болю – задоволення. Вісь небезпеки – безпеки включала події, пов'язані з фізичним, психологічним або психосоціальним ризиком. Добре адаптована людина мала досить гнучкий набір точних правил, що дозволяють співвідносити їх з ситуацією, інтерпретувати й оцінювати наявну ступінь ризику. Всі прийоми зміни правил, що мають відношення до вісі небезпеки - безпеки, зводяться до відновлення у людини контакту з ситуаціями, яких вона раніше уникала. Такий контакт може бути відновлений при зануренні в ситуацію в уяві, на рівні реальної дії з чіткою вербалізацією (чітким словесним описом) нових правил регуляції, що дозволяють відчувати помірний рівень емоцій.

Правила, центровані навколо вісі болю - задоволення, призводять до гіпертрофованого переслідування певних цілей на шкоду іншим. Наприклад, людина, яка наслідує правило "Я ніколи не стану щасливим, якщо не буду абсолютно здоровим", прирікає себе на ігнорування інших сфер своїх відносин. Після виявлення таких позицій пацієнту необхідно було усвідомити хибність подібних правил. Необхідно зрозуміти, що людина була б щасливішою і менше страждала, якби керувалася більш реалістичними правилами.

Отже, в процесі комплексної багаторівневої корекції больових синдромів була розроблена стратегія використання протибольової дії за допомогою ФТ, рефлексотерапії і психокорекції можна спостерігати наявність кращих результатів при багаторівневій корекції больових синдромів.

Результати корекції больових синдромів і оцінка ефективності запропонованої системи. До лікування клінічна картина була типовою. Основним симптомом у хворих дорсалгіями поперекового відділу хребта був біль. Середні показники самооцінки больових відчуттів перед лікуванням за ВАШ та Мак-Гілівським опитувальником болю були приблизно однакові в усіх групах. У результаті застосування ФТ та психологічних методів корекції болю суб'єктивне поліпшення по ВАШ відзначали всі хворі. Вже після проведення 6 процедур показники зменшувалися, і ці зміни залежали від проведеного комплексу психологічної та ФТ-корекції. За отриманими даними найкраще знеболення досягнуто в 5 групі.

Після аналізу отриманих даних було встановлено, що поєднання психологічної корекції з ФТ в системі комплексного багаторівневого впливу приводило до зниження клінічних проявів болю від 22% до 38%, залежно від індивідуального перебігу захворювання та підключення суми різних психологічних та ФТ-впливів. Динаміку результатів за ВАШ можна спостерігати на Рис. 1.



Рис. 1. Динаміка зменшення больових відчуттів за ВАШ у групах після корекції

Як видно на Рис. 1, у кожній наступній групі можна спостерігати більшу динаміку суб'єктивних характеристик больових відчуттів, що підтверджує нашу гіпотезу про необхідність багаторівневого впливу на больові синдроми.

Наступні результати оцінки емоційного стану пацієнтів після проведеної корекції теж показали вірність запропонованої гіпотези. Зменшення м'язово-тонічного і особливо больового синдрому під дією розробленого комплексу лікування призводило до значного поліпшення емоційного стану хворих.

За Рис. 2. можна спостерігати динаміку реактивної тривожності в різних групах пацієнтів з ХБС:

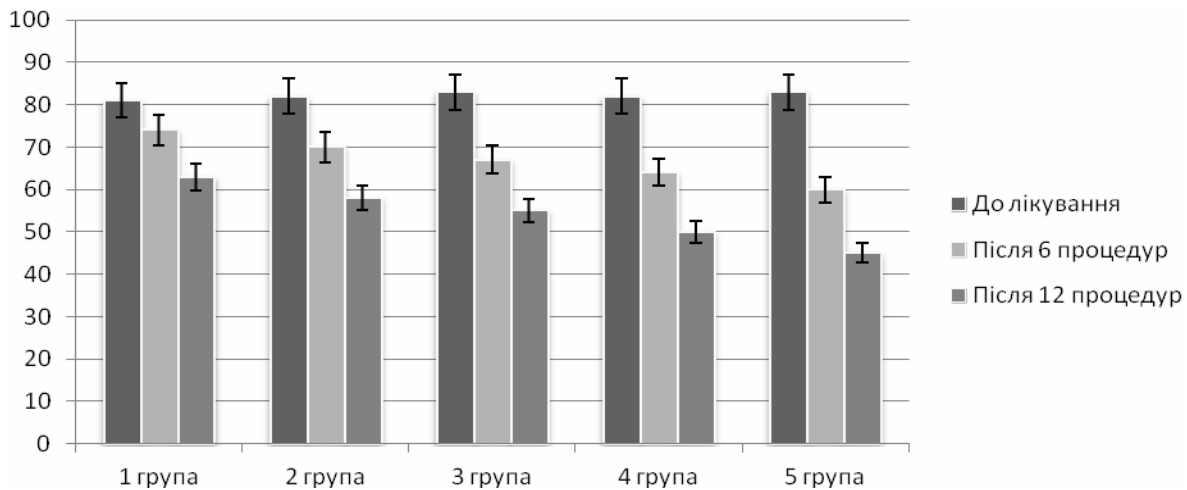

Рис. 2. Динаміка реактивної тривожності у пацієнтів з ХБС в різних групах після відповідної корекції

Як видно за Рис. 2, спостерігалася зменшення ситуативної (реактивної) тривожності після відповідних процедур у групах (від 18% до 35%). Зменшення тривожності корелювало зі зменшенням больових відчуттів на рівні $r = 0,86$, ($p < 0,05$).

За показниками реактивної тривожності найкраща динаміка була в 5-й групі, оскільки для цієї групи було застосовано поведінково-когнітивна терапія та медитаційні формули, які стабілізували ліву півкулю, а саме вона має відношення до почуття тривоги.

Висновки Отже, доведено ефективність розробленого комплексу корекції хронічних больових синдромів (БС) у осіб, що працюють в умовах високих психофізичних навантажень, особливо військових, ветеранів спорту та бойових дій, впровадження якого

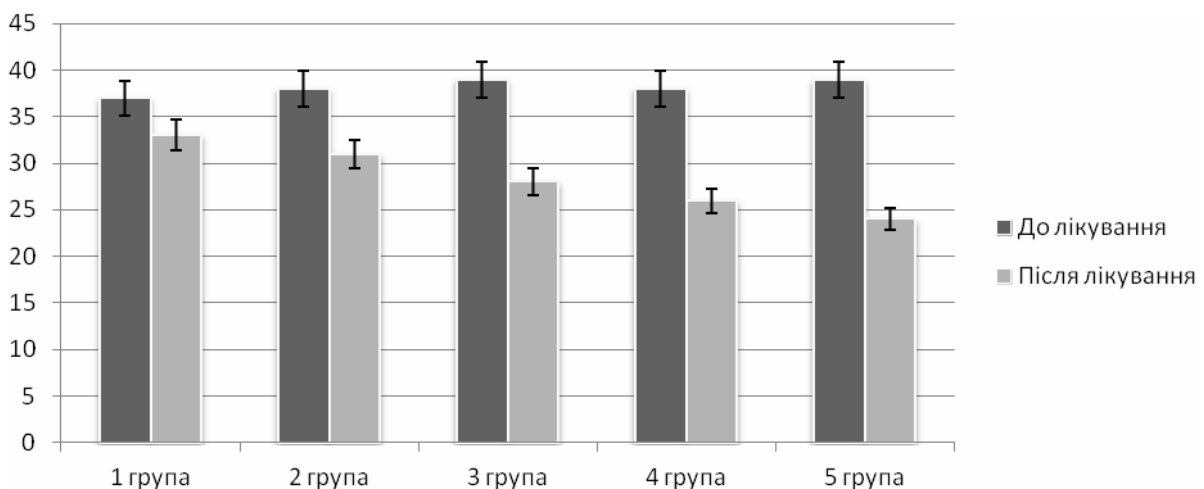
дало змогу досягти суттєвих терапевтичних результатів, оптимізації рівня адаптації пацієнтів.

За результатами катамнестичних обстежень у період від 10-ти до 12 місяців після проведеної корекції відбулася редукція симптоматики за провідним діагнозом у 65,2% досліджених, тоді як у групі контролю ефективність проведеної корекції – тільки у 28,1% ($p < 0,05$), що свідчило про вигогодне поліпшення стану здоров'я пацієнтів.

У процесі експериментально-психологічних досліджень було встановлено наявність у більшості пацієнтів з БС: больових відчуттів; тривожності та елементів депресії.

Встановлено важливу роль когнітивної сфери при розвитку соціально-психологічної дезадаптації пацієнтів з ХБС.

Розроблено клініко-психологічну типологію при ХБС. Запропоновано класифікувати БС за чотирма основними вісями: вісь сенсорних відчуттів; вісь емоційного реагування; вісь когнітивно-поведінкового реагування; вісь соціальної адаптації-дезадаптації

Типологізація та дослідження індивідуального перебігу БС у пацієнтів сприяли розробці рекомендацій до диференціальної корекції БС. Обґрунтовано і розроблено систему комплексної багаторівневої корекції хронічних больових синдромів, яка передбачає поєднання психологічної корекції, рефлексотерапії та фізіотерапевтичних впливів на різні рівні периферичних та центральних ноцицептивних і антиноцицептивних систем, фізичні вправи, спрямовані за розтягування, самомасаж, масаж, роботу із тригерними точками та диханням із регенеративною нутріцевтикою, що містить ресвератрол, антиоксидантні комплекси у вигляді натуральних екстрактів ягід, алое, формулу гідролізованого, вітамінізованого колагену.

Використання нутріцевтичної харчові корекції, було продовжено на весь довготривалий період хронічної реабілітації (3-4 місяці), що дозволило отримати стійкі результати зниження або повної ліквідації БС.

Нами було доведено, що використання медитативних практик є найбільш ефективною та простою формою психологічного відновлення в порівнянні з АТ та НЛП, оскільки формула медитації поєднувала в собі і позитивно-образний і психо-соматичний компоненти із диханням, усвідомленням і концентрацією.

Оскільки біль є складною системою, орієнтованою на збереження організму людини, існує як взаємопов'язані НЦ та АНС, то доцільним є корекція психофізіологічних розладів пацієнтів з використанням системи багаторівневого впливу, включно з психологічними і тілесно орієнтованими, у тому числі – фізіотерапевтичними впливами, корекцією харчування та рефлексотерапією.

У цілому, метод комплексного багаторівневого впливу при хронічних больових синдромах продемонстрував свою ефективність і може бути рекомендований до застосування у відповідних клініках і профілактичних закладах.

Література

1. Самосюк И. З., Самосюк Н. И., Чухраев Н. В., Чухраева Е. Н. Болевые синдромы» (клиника, диагностика, лекарственные и физические методы терапии). – К.: «НМЦ Мединтех», 2007 – 268 с.
2. Вейн А. М., Авруцкий М. Я. /А. М. Вейн, М. Я. Авруцкий // Боль и обезболивание. – М., 1997. – 280 с.
3. Wong S. Y., Chan F. W., Wong R. L., Chu M. C., Kitty Lam Y. Y., Mercer S. W., & Ma S. H. (2011). Comparing the effectiveness of mindfulness-based stress reduction and multidisciplinary intervention programs for chronic pain: A randomized comparative trial. *Clinical Journal of Pain*, 27, 724. – 734.
4. Буцька Л. В. Аналіз показників електропунктурної діагностики у спортсменів різної кваліфікації / Л. В. Буцька // Лікарська справа. – 2006. – № 5-6. – С. 43-49.
5. Chapman R, Tuckett R, Song C. Pain and stress in a systems perspective: Reciprocal neural, endocrine and immune interactions. *J Pain* 2008; 9(2):122-145.

6. Самосюк И. З. Акупунктура / И. З. Самосюк, В. П. Лысенюк // Медицинская энциклопедия. – Киев Москва, АСТ-Пресс, 2004. – 528 с.
7. Буцька Л. В., Древіцька О. О., Чухраєв М. В. Психофізіологічна реабілітація при больових синдромах. – Київ, ДП “Видавничий дім “Персонал””, 2017 р. – 208 с.
8. Буцька Л. В., Чухраєв М. В. Психофізичні методи діагностики, профілактики та корекції психосоматичних розладів у осіб, що працюють в екстремальних ситуаціях. – Київ, ДП ДП “Видавничий дім “Персонал””, 2017 р. – 268 с.
9. Lidiia Butska, Walery Zukow. Współczesne podejścia do definicji pojęcia funkcjonalny stan (Przegląd piśmiennictwa za 20 lat) Modern approaches to the definition of the concept of a functional state (Literary review for 20 years)/ Zdrowie – prawidłowe funkcjonowanie człowieka we wszystkich sferach życia. – Bydgoszcz University in Bydgoszcz – Monographs – Bydgoszcz – 2012 – P. 205-223.
10. Lidiia Butska, Ivan Samosiuk Puncture diagnostic for the monitoring of function state in persons working under of high psycho-physical stress // Health – the proper functioning of man in all spheres of life. – Bydgoszcz University in Bydgoszcz – Monographs – Bydgoszcz – 2012 – P. 109-119.
11. Chukhraiev N., Vladimirov A., Vilcahuaman L., Zukow W., Samosyuk N., Chukhraieva E., Butskaya L. // Combined application of ultrasonic waves, magnetic fields and optical flow in the rehabilitation of patients and disabled people. – Monographs – Kiev. Radom. – 2016. – 308 p.
12. Chukhraiev N., Vladimirov A., Vilcahuaman L., Zukow W., Samosyuk N., Chukhraieva E., Butskaya L. // Innovative technologies in physiotherapy. – Kiev. Radom. – 2016. – 330 p.
13. Lidiia Butska Puncture physiotherapy using biofeedback to express the relationship of monitoring and correction of disorders in persons working under conditions of high mental and physical stress./ Ivan Samosiuk // Open Journal Systems of Radom University in Radom, Poland ISSN 1429-9623 / 2012 – Journal of Health Sciences (J Health Sci) 2012; 2(2): 31-39 [http://journal.rsw.edu.pl/index.php/JHS/article/view/2012%3B%202\(2\)%3A%2031-39/html](http://journal.rsw.edu.pl/index.php/JHS/article/view/2012%3B%202(2)%3A%2031-39/html).
14. Butskaya, L., & Turanskiy, A. (2013). Dynamics parameters of the functional state of physical fitness and morbidity in primary school children. .Journal Of Health Sciences (J Of H Ss), 3(2), 149-173. Retrieved from <http://journal.rsw.edu.pl/index.php/JHS/article/view/2013%3B%203%282%29%3A%20149-173>.

7.6. ADJECTIVE INNOVATIONS WITH THE PREFIX ANTI- IN THE MODERN UKRAINIAN LANGUAGE

7.6. ПРИКМЕТНИКОВІ НОВОТВОРИ З ПРЕФІКСОМ АНТИ- В СУЧАСНІЙ УКРАЇНСЬКІЙ МОВІ

У сучасному світі інтенсивних змін мова має відповідати на виклики, що надходять у зв'язку з інтеграцією інформаційного простору, розвитком нових технологій, і водночас зберігати свою ідентичність. Вивчення впливу позамовних чинників на вибір і реалізацію словотворчих ресурсів сучасної номінації перебуває в полі пильної уваги дослідників усіх слов'янських мов. Це праці Ц. Аврамової, Н. Д. Аругюнової, Ю. Балтової, К. Бузашіової, К. Вашакової, А. П. Грищенко, О. А. Земської, О. П. Єрмакової, Є. А. Карпіловської, Л. П. Кислюк, К. Клещової, Н. Ф. Клименко, О. І. Коряковцевої, М. О. Кронгауза, І. Онхайзера, В. Радевої, І. Страмлич-Брезник, І. Г. Милославського, А. Нагурко та інших.

Прикметникова модель з префіксом анти- демонструє стабільну активність у сучасній мовній практиці. Префікс анти- заперечує ознаку, виражену прикметником-мотиватором, або передає різке протиставлення, непеєднуваність, спрямування проти цієї ознаки і хоча частіше поєднується з запозиченими основами, але може сполучатися з питомими, утворюючи гібриди; цей префікс відзначається високою продуктивністю¹³⁷⁶.

Префікс *анти-* активний у моделях з відносними прикметниками іншомовного походження. За семантикою такі новотвори об'єднано в дві групи: 1) прикметники на позначення неприйняття, заперечення ознаки з елементом суспільної оцінки, 2) термінологізовані прикметники без оцінного значення¹³⁷⁷.

І. Більшу частину прикметникової лексики з префіксом грецького походження *анти-* активно поповнюють прикметники, які містять соціально спрямовану оцінку. За суфіксальним оформленням прикметникової основи це відносні прикметники на -н(ий), -ськ(ий), -цьк(ий), -ов(ий), -ев(ий), -івськ(ий) / -овськ(ий). Серед новотворів виявлено деривати I та II ступеня ступеня похідності¹³⁷⁸.

Прикметникові новотвори I ступеня похідності: *антиатлантичний*: *Якщо перший (візит) можна охарактеризувати як антиатлантичний, то другий заслуговує на епітет – проєвропейський*¹³⁷⁹; *антивоєнний*: *Втім, зустріти прапори України на антивоєнному марші не вдалося (хоча, можливо, вони там і були)*¹³⁸⁰; *антигламурний, антимедійний*: *Після антигламурного «Duxless» з'являється антимедійний «Media Sapiens»;* *антидержавний*: *Не беруся судити, наскільки антидержавним і антиукраїнським був увесь пакет (законів)*¹³⁸¹; *антизахідний*: *Це антизахідне відкриття університетського викладача математики на 200 сторінках закликає японців повернутися до самурайського духу кодексу «Бусідо»*¹³⁸², *...основною частиною російської політичної еліти рухають не стільки раціонально зрозумілі інтереси, скільки дуже глибоко укорінені антизахідні та неоімперські комплекси*¹³⁸³, *...для партії важливо зберегти обличчя у стосунках зі своїм електоратом, активне ядро якого становлять носії антизахідних настроїв*¹³⁸⁴, *Вона (Росія) витримає подальше розширення НАТО, хоча тимчасово послабила й буде виштовхнута в антизахідні*

¹³⁷⁶ Словотвір сучасної української літературної мови. Київ : Наукова думка, 1979, с. 249-250.

¹³⁷⁷ Кислюк Л. П. Сучасна українська словотвірна номінація: ресурси та тенденції розвитку: Монографія. Київ: Видавничий дім Дмитра Бураго, 2017, с. 111.

¹³⁷⁸ АРСУН – Активні ресурси сучасної української номінації: Ідеографічний словник нової лексики / Є. А. Карпіловська, Л. П. Кислюк, Н. Ф. Клименко, В. І. Критська, Т. К. Пуздирева, Ю. В. Романюк; Відп. ред. Є. А. Карпіловська. Київ: ТОВ «КММ», 416 с. 34-36.

¹³⁷⁹ Д, 15. 09. 2006, № 156, с. 3.

¹³⁸⁰ НВ, 19. 02. 2017.

¹³⁸¹ ДТ, 6-12. 09. 2008, № 33, с. 2.

¹³⁸² Д, 11. 08. 2006, № 134, с. 18.

¹³⁸³ ДТ, 2004, № 510.

¹³⁸⁴ ДТ, 19-26. 08. 2006, № 31, с. 5.

союзи¹³⁸⁵; **антиконституційних**: І серед розмаїття реаліти мотивів творців конституційної кризи в нашій країні – одна з основних (якщо не найголовніша) цілей його вигодонабувачів: якщо не виходить між Україною та Заходом звести залізобетонну стіну, то треба хоча б загальмувати, а ще ліпше – взагалі зупинити її рух європейським шляхом, накопавши на ньому антиконституційних ям, заливши корупційним брудом і зануривши в густий правовий туман¹³⁸⁶; **антикризовий**: ...помаранчеві сили програли не 3 серпня 2006 р., коли Віктор Андрійович добровільно віддав владу «донецьким», і не 6 липня, коли було утворено так звану антикризову коаліцію, а помаранчеві де-факто опинилися в опозиції¹³⁸⁷; **антикультурний**: (М. Драгоманов) ставав у опозицію й до російських революціонерів – через їхній великоросійській централізм, антикультурні тенденції...¹³⁸⁸, 2012-й – дуже важливий рік для племені майа – не тільки період всенародних сирахів-фобій, фатальних передчуттів, а й агресивних технологічних антикультурних суспільних провокацій (на прикладах «мовної» політики, телевізійного репертуару тощо)¹³⁸⁹; **антимолодіжний**: Вона насправді антимолодіжна, бо протистояла всім новим, свіжим віянням¹³⁹⁰; **антинародний**: Контент-аналіз корпусу публікацій зводився до характерного підсумкового висновку: «Антинародний зрадницький зовнішньополітичний курс президента В. В. Путіна цілком підтримуємо та схвалюємо»¹³⁹¹; **антиопозиційний**: Одним із пояснень антиопозиційних настроїв президента може бути і недавній візит Хав'єра Солани, який висловив занепокоєність частими змінами урядів в Україні й озвучив тезу, що загроз демократії в Україні на сьогоднішній день немає¹³⁹²; **антисистемний**: Як будь-яка антисистемна штука, драп давно перестав приносити радість і заспокоєння, ...2013-му році в Італії... антисистемний «Рух 5 зірок» на чолі з відомим коміком Бeppe Грїлло вперше гучно заявив про себе у великій політиці, отримавши понад 25% місць у парламенті¹³⁹³; **антисуспільний**: Критично важливо для нової помаранчевої влади було показати свою чесність і відкритість, бо безчесність, підлість, антисуспільний характер влади старої вивели мільйони людей на вулицю¹³⁹⁴, ...збільшення кількості дівчат-підлітків із проявами антисуспільної поведінки¹³⁹⁵; **антисексуальний**: ...популярний чоловічий журнал «Максим» нещодавно визнав її найбільш антисексуальною жінкою у світі¹³⁹⁶; **антитерористичний**: Внаслідок спільної операції антитерористичного підрозділу Скотланд-ярду та служби безпеки, в Лондоні арештовані щонайменше 18 людей¹³⁹⁷; **антифедералістичний**: Хоча за такою назвою після з горем навпіл проведеної антифедералістичної кампанії піде мало який виборець «Нашої України»¹³⁹⁸. Такі прикметникові новотвори вказують на протилежність ознаки або заперечують ознаку, наявність якої виражена прикметниковою твірною основою.

За суфіксальним оформленням прикметникової основи переважають відносні прикметники на -ськ(ий), -цьк(ий)¹³⁹⁹. Спектр їхнього функціонування виявляють контексти: **антиєврейський**: ...зміцнення контактів між християнським і єврейським робітничими елементами може допомогти запобігти антиєврейським вибухам¹⁴⁰⁰, Усюди, де триває

¹³⁸⁵ Д, 30. 06. 2006, № 104, с. 3.

¹³⁸⁶ ДТ, 09. 11 2020.

¹³⁸⁷ ДТ, 1-8. 09. 2006, № 33.

¹³⁸⁸ Д, 07. 07. 2006, № 109, с. 8.

¹³⁸⁹ ДТ, 21. 12. 2012.

¹³⁹⁰ ВК, 15. 09. 2006, № 169.

¹³⁹¹ НВ, 06. 07. 2016.

¹³⁹² УП, 24. 10. 2006.

¹³⁹³ ДТ, 16.08.2019.

¹³⁹⁴ ДТ, 1-8. 09. 2006, № 33.

¹³⁹⁵ УМ, 24. 04. 2007, № 74, с. 8.

¹³⁹⁶ УМ, 21. 03. 2008, № 54, с. 24.

¹³⁹⁷ Д, 11. 08. 2006, № 134, с. 3.

¹³⁹⁸ УП, 18. 10. 2006.

¹³⁹⁹ Кислюк Л. П. Сучасна українська словотвірна номінація: ресурси та тенденції розвитку: Монографія. Київ: Видавничий дім Дмитра Бураго, 2017, с. 111.

¹⁴⁰⁰ Д, 30. 06. 2006, № 104, с. 8.

нищення демократичних структур або де намагаються придушити рух за демократичні цінності, мобілізують антиєврейські рефлексії¹⁴⁰¹; **антикримський**: антикримська інформаційна кампанія¹⁴⁰²; **антимерський**: люди Черновецького створюють штучний брак часу, щоб у «антимерських сил» не було часу зустрітися¹⁴⁰³; **антипольський**: ...антипольські настрої в українському середовищі найбільшого загострення набули після 1807 року¹⁴⁰⁴; **антисемітський**: Антисемітські теорії змов дуже поширені серед войовничих прихильників Дональда Трампа, підтримують їх у Німеччині ті, хто заперечує коронавірусну хворобу та вважає антикоронавірусні заходи приводом для встановлення у ФРН «глобалістичної диктатури»¹⁴⁰⁵; **антиросійський**: Схід зображається червоним і прорадянським, Захід – націоналістичним і антиросійським¹⁴⁰⁶, Я (С. Караганов) вважаю, хоч яку б коаліцію створили в Україні, вона не буде антиросійською¹⁴⁰⁷; **антисирійський**: В результаті «відстрілів» антисирійський табір парламенту практично втратив більшість¹⁴⁰⁸; **антиукраїнський, антипрем'єрський**: Багато українських політиків та журналістів оцінили цю програму не просто як антипрем'єрську, а й антиукраїнську, Це була чистої води антиукраїнська пропаганда¹⁴⁰⁹; **антихамський**: ...свій антихамський імунітет українська культура втратила ще за життя Лесі Українки¹⁴¹⁰.

Шляхом аналізу серед прикметникових новотворів на -івськ(ий) / -овськ(ий) виявлено паралельні утворення **антинатівський / антинатовський**. Функціонування таких форм можна пояснити характерним виявом дериваційної синонімії в системі прикметникового словотвору¹⁴¹¹: ...на Яворівському полігоні, там уже почалися антинатівські протести¹⁴¹², Якщо відфільтрувати політичну демагогію антинатівських протестів, у осаді отримаємо знайому історичну рису значної частини росіян – закритість...¹⁴¹³, ...інша сюжетна лінія – антинатовська¹⁴¹⁴, ...феодосійська антинатовська істерія трапилася вже після того, як робота над фільмом закипіла...¹⁴¹⁵, Чи зменшиться градус антинатівської, проросійської риторики в агітках ПР?¹⁴¹⁶, При всій симпатії до пропутінських і антинатівських ескапад Трампа і при всій інформаційній підтримці його по лінії WikiLeaks на перемогу Трампа всерйоз у Кремлі не сподівалися¹⁴¹⁷; Спочатку на Марієнплац – площі, де проходила антинатівська акція, зібралось лише кілька десятків людей¹⁴¹⁸. Похідні з суфіксом – івськ(ий) є менш функційно активними: **антиСОТівський**: ...громадянської війни з боку антиСОТівського лобі в Україні уникнути не вдасться¹⁴¹⁹.

Твірні основи з суфіксами –єв(ий), -ов(ий) виявляють слабшу активність¹⁴²⁰: **антикризовий**: так звану антикризову коаліцію¹⁴²¹, ...вважається антикризовим

¹⁴⁰¹ УТ, 24. 02. 2021.

¹⁴⁰² Д, 08. 09. 2006, № 151, с. 22.

¹⁴⁰³ УП, 09. 2008.

¹⁴⁰⁴ Д, 20. 10. 2006, № 175, с. 8.

¹⁴⁰⁵ УТ, 24. 02. 2021.

¹⁴⁰⁶ Костенко Л. Записки українського самашедшого. К.: А-БА-БА-ГА-ЛА-МА-ГА, 2011. 416 с.

¹⁴⁰⁷ Д, 23. 06. 2006, № 101, с. 3.

¹⁴⁰⁸ УМ, 13. 12. 2007, № 231, с. 6.

¹⁴⁰⁹ НВ, 03. 02. 2021.

¹⁴¹⁰ УМ, 15. 03. 2008, № 50, с. 10.

¹⁴¹¹ Словотвір сучасної української літературної мови. Київ : Наукова думка, 1979, с. 154.

¹⁴¹² ВК, 20. 09. 2006, № 172.

¹⁴¹³ Д, 07. 07. 2006, № 109, с. 8.

¹⁴¹⁴ Д, 16. 06. 2006, № 96, с. 9.

¹⁴¹⁵ УМ, 22. 06. 2006, № 112, с. 5.

¹⁴¹⁶ УМ, 11. 10. 2008, № 191, с. 5.

¹⁴¹⁷ НВ, 23. 11. 2016.

¹⁴¹⁸ НВ, 19. 02. 2017.

¹⁴¹⁹ УТ, 2008.

¹⁴²⁰ Кислюк Л. П. Сучасна українська словотвірна номінація: ресурси та тенденції розвитку: Монографія. Київ: Видавничий дім Дмитра Бураго, 2017, с. 113.

¹⁴²¹ Д, 14. 07. 2006, № 114, с. 8.

менеджером¹⁴²²; **анти-рок-зірковий**: ...я (Джон Фрусчанте) повинен бути надзвичайно скромним, дуже анти-рок-зірковою натурою¹⁴²³; **антипомаранчевий**: Помаранчева революція посилила поляризацію українського електорату, адже вона не лише відродила явне змагання між політичними силами, а й створила відчуття поразки й відкинутості в переважно антипомаранчевій частині країни, яке тамтешня політична еліта відтак змогла використати задля реваншу¹⁴²⁴. Сплеск словотворчої активності цього прикметника в оцінному значенні задовольнив когнітивні потреби українських мовців у певних суспільно-політичних обставинах й не потрапив до стійкого лексичного фонду української літературної мови. Саме через виразну метафоричність своєї семантики, її прив'язаність до конкретних суспільних подій і обставин неосемантизм репрезентує факт мовної діяльності українського суспільства певного періоду. Пік активності його вживання припав на 2004-2007 роки.

У коло твірних основ потрапили прізвища публічних осіб, політиків, що стали похідними «для спочатку присвійних, а потім відносних прикметників, які виступають в опозиції до прикметників із префіксом про-»¹⁴²⁵: **антизеленський**: Телеканали Медведчука були не про свободу слова. Не про стандарти журналістики. Це була чистої води антиукраїнська пропаганда. Саме антиукраїнська. А не антизеленська або антипорошенківська, наприклад¹⁴²⁶; **антикучмівський**: Українські виборці голосуватимуть, беручи до уваги, в основному, внутрішні проблеми: рівень життя, безробіття, корупцію та антикучмівські настрої¹⁴²⁷; **антипорошенківський**: ...за час конфлікту навколо Міхеїла Саакашвілі оформилася «антипорошенківська коаліція»¹⁴²⁸, Ті 73%, які президент отримав на виборах... були антипорошенківськими¹⁴²⁹; **антипутінський**: У виборах 2004 року антипутінську опозицію цілеспрямовано обмежили до вузького діапазону політичних пігмеїв; **антитрампівський**: Єдиним шансом зібрати антитрампівський фронт було б об'єднання зусиль Марко Рубіо і Теда Круза, але амбіції обох сенаторів настільки великі, а взаємна неприязнь настільки гостра, що вони скоріше обидва підуть у політичне небуття, аніж домовляться про щось¹⁴³⁰, Вашингтонська компанія, яку спонсорують демократи, спочатку працювала на «антитрампівську спецгрупу»...¹⁴³¹, Противники Білого дому сподіваються, що затримка передачі в Сенат обвинувальних статей дасть їм час, щоб «завербувати» антитрампівську опозицію всередині Республіканської партії та плавно перенести порядок денний імпічменту на виборчу кампанію¹⁴³²; **антиющенківський**: Антиющенківська кампанія, яку почало ГРТ під час візиту українського Прем'єра до Росії, була підхоплена в Україні.

Прикметники з префіксом *анти-* на позначення соціально спрямованої оцінки вступають в антонімічні відношення з прикметникам з префіксом *про-*. Це виявляється в новотворах (однокореневих і різнокореневих), які передають прихильність, підтримку або ж несприйняття, заперечення певних суспільно-політичних поглядів, політичних партій чи окремих політиків¹⁴³³: **антиєвропейський – проєвропейський**: ЄС рятує антиєвропейську

¹⁴²² Д, 23. 06. 2006, № 101, с. 3.

¹⁴²³ АРСУН – Активні ресурси сучасної української номінації: Ідеографічний словник нової лексики / Є. А. Карпіловська, Л. П. Кислюк, Н. Ф. Клименко, В. І. Критська, Т. К. Пуздирева, Ю. В. Романюк; Відп. ред. Є. А. Карпіловська. Київ: ТОВ «КММ», 416 с. 35-36.

¹⁴²⁴ Кулик В. Мовна політика та суспільні настанови щодо неї після Помаранчевої революції. – Мовна політика та мовна ситуація в Україні: Аналіз і рекомендації. Вид. дім «Києво-Могилянська академія», 2008, с. 14.

¹⁴²⁵ Кислюк Л. П. Сучасна українська словотвірна номінація: ресурси та тенденції розвитку: Монографія. Київ: Видавничий дім Дмитра Бураго, 2017, с. 112.

¹⁴²⁶ НВ, 03. 02. 2021.

¹⁴²⁷ ДТ, 2004, № 510.

¹⁴²⁸ НВ, 16. 09. 2017.

¹⁴²⁹ НВ, 30. 11. 2019.

¹⁴³⁰ НВ, 22. 02. 2016.

¹⁴³¹ НВ, 13. 01. 2017.

¹⁴³² НВ, 21. 12. 2019.

¹⁴³³ Кислюк Л. П. Сучасна українська словотвірна номінація: ресурси та тенденції розвитку: Монографія. Київ: Видавничий дім Дмитра Бураго, 2017, с. 114.

Грецію, а не проєвропейську Україну¹⁴³⁴; **антисемітський – проізраїльський**: Путін намагається відвернути Лукашенку від його антисемітських кампаній, вдаючи проізраїльську позицію¹⁴³⁵. Виразником протиставних відношень між однокореновими прикметниками конституційний – антиконституційний є префікс *анти-*, що заперечує ознаку, виражену прикметником-мотиватором: *Вирвавши конституційний імперативний чинник «її», знехтувавши нормою «грунти», які справді є природним ресурсом, і замінивши їх на конституційну норму «земля», нам штучно нав'язали також антиконституційні терміни «земля та інші природні ресурси», «земельні ресурси» тощо*¹⁴³⁶.

Значно рідше утворюються прикметникові композити II ступеня похідності: **антидержавно-зрадницький**: *У випадку знищення людьми Тимошенко секретних документів, що свідчили про її кримінально-корумповану та антидержавно-зрадницьку діяльність, така достовірність є близькою до 100%*¹⁴³⁷.

У словниковому складі сучасної української мови функціонує велика кількість прикметникових новотворів з префіксом *анти-* на позначення соціальної оцінки. Це пов'язано зі змінами, які відбуваються в Україні та світі впродовж останніх років, і свідчать про перегляд соціально-психологічних, філософсько-когнітивних, ментально-світоглядних, культурно-спільнотних взаємин зі світом, про пошук нових орієнтирів світо- і себебачення, а також про зміну шкали оцінки суспільних явищ, переоцінку національно-консолідаційних чинників у протистоянні глобалізації та денационалізації¹⁴³⁸.

II. Другий різновид прикметникових новотворів з суфіксом *анти-* складають термінологізовані прикметники, позбавлені оцінних конотацій. Вони переважно функціонують у текстах засобів масової інформації, внаслідок цього «відбулося їх детермінування»¹⁴³⁹. До кола твірних основ залучено прикметники на переважно на -н(ий): **антивірусний**: *...на всіх комп'ютерних системах встановлене антивірусне програмне забезпечення функціонує незалежним чином та використовує актуальні бази вірусних сигнатур*¹⁴⁴⁰; **антидепресантний, антибактеріальний, антимутагенний**: *Наприклад, розмарин, базилік, меліса, майоран, шавлія, тим'ян та м'ята мають сильні захисні властивості, покращують метаболізм жирів, допомагають позбавлятися від черевного (абдомінального) жиру, покращують склад крові, запобігають утворенню тромбів, мають антидепресантну, протівірусну, антибактеріальну та антимутагенну дію*¹⁴⁴¹; **антиестетичний**: *Глядачі привчають до антиестетичного кадру, вульгарності поведінки, поганої гри*¹⁴⁴²; **антиінфляційний**: *Тяганина з надуманою потребою пролонгації експортного табу – це ще один недіючий антиінфляційний важіль у руках уряду*¹⁴⁴³; **антиковідний**: *У МОЗ відповіли на запит щодо витрат антиковідного фонду*¹⁴⁴⁴; *Засоби антиковідного фонду, створеного рішенням парламенту за ініціативою президента, частково були використані не за призначенням*¹⁴⁴⁵; *Сервіс Робін Гуд, який відкрив двері мільйонам людей на фондовий ринок, разом з їхніми антиковідними чеками, перейшов на*

¹⁴³⁴ УП, 11. 05. 2015.

¹⁴³⁵ УТ, 24. 02. 2021.

¹⁴³⁶ ДТ, 13. 11. 2020.

¹⁴³⁷ АРСУН – Активні ресурси сучасної української номінації: Ідеографічний словник нової лексики / Є. А. Карпіловська, Л. П. Кислюк, Н. Ф. Клименко, В. І. Критська, Т. К. Пуздирева, Ю. В. Романюк; Відп. ред. Є. А. Карпіловська. Київ: ТОВ «КММ», 416 с. 36.

¹⁴³⁸ Клименко Н. Ф., Карпіловська Є. А., Кислюк Л. П. Динамічні процеси в сучасному українському лексиконі: Монографія. К.: Видавничий Дім Дмитра Бураго, 2008, с. 318.

¹⁴³⁹ Кислюк Л. П. Сучасна українська словотвірна номінація: ресурси та тенденції розвитку: Монографія. Київ: Видавничий дім Дмитра Бураго, 2017, с. 113.

¹⁴⁴⁰ УТ, 27. 06. 2017.

¹⁴⁴¹ НВ, 12. 12. 2020.

¹⁴⁴² Д, 20.10.2006, с. 17.

¹⁴⁴³ Д, 19.04.2008.

¹⁴⁴⁴ П, 21.10.2020.

¹⁴⁴⁵ НВ, 21. 12. 2020.

новий рівень впливу на події на біржі¹⁴⁴⁶; **антиконкурентний**: Ми вже готуємо звернення в Антимонопольний комітет про наявність антиконкурентних узгоджених дій, а також до Міністерства інфраструктури щодо роз'яснення можливості обґрунтування тарифу, згідно з економічними показниками і методикою розрахунку тарифів на послуги пасажирського автомобільного транспорту¹⁴⁴⁷, Facebook навіть розглядав можливість позову до суду проти Apple через передбачувану антиконкурентну політику і запропонував Ерік Гейтс надати документи, щоб допомогти цій компанії в судовому позові з Apple¹⁴⁴⁸; **антикоронавірусний**: Жарти жартами, але Україна в плані запровадження драконівських антикоронавірусних ініціатив далеко не перша в Європі¹⁴⁴⁹; Робоча група з членів федерального та земельних урядів місяцями аналізує антикоронавірусні протести та угруповання, що виникають довкола них¹⁴⁵⁰; **антикорупційний**: Для відбирання рейтингу у Тимошенко необхідно окупувати антикорупційну нішу¹⁴⁵¹, У Висновку щодо антикорупційного суду в Україні Комісія (Венеціанська комісія) вказала, що «тимчасово, міжнародним організаціям та донорам, які надають підтримку через антикорупційні програми в Україні, має бути надана ключова роль в органі, який компетентний у відборі спеціалізованих антикорупційних судів...»¹⁴⁵²; **антимонопольний**: В Україні не працює антимонопольний закон, а у суспільстві немає сил для громадянського контролю¹⁴⁵³; ...США повинні приєднатися до ЄС, МВФ та інших міжнародних партнерів, щоб допомогти Україні впровадити далекосяжне антимонопольне законодавство¹⁴⁵⁴, Процес формування законодавчої бази протікає подекуди болісно – з залученням різного роду регуляторних, антимонопольних відомств, судових інстанцій та правоохоронних органів¹⁴⁵⁵; **антиморозний**: Так повернете смішливий антиморозний крем жирафам і зможете взяти участь в єдиних у світі перегонах на жирафах; **антипригарний**: ...звертайте увагу на покриття основної «каструльки»: воно має бути антипригарним, адже деякий сир при розплавленні може прикипати до дна¹⁴⁵⁶; **антицелюлітний**: Екстрат зеленого чаю активно використовують в антицелюлітній косметиці.

На другому місці прикметники на -ов(ий)¹⁴⁵⁷: **антидемпінговий**: Автоматично не зникнуть ні антидемпінгові розслідування, ні митні ставки¹⁴⁵⁸, Україні може з'явитися ще кілька подібних підприємств, що пов'язано з можливим введенням антидемпінгових мит щодо пофарбованого плоского прокату з Росії і Китаю¹⁴⁵⁹; **антикризовий**: «Антикризова» більшість та уряд Януковича спричинили нестабільність та дуалізм влади¹⁴⁶⁰, Низьким кредитним ставкам посприяла антикризова політика Федеральної резервної системи США¹⁴⁶¹; **антиринковий**: Порушення одного з головних принципів діяльності – рівновіддаленості від товаровиробників і споживачів – не могло не призвести до прийняття протягом червня-грудня 2005 року низки рішень різного рівня, які за своїм змістом є антиринковими...¹⁴⁶², Адже політично інвазивний та антиринковий підхід економічних

¹⁴⁴⁶ НВ, 29. 01. 2021.

¹⁴⁴⁷ НВ, 24. 02. 2021.

¹⁴⁴⁸ НВ, 16. 02. 2021.

¹⁴⁴⁹ УП, 02. 04. 2020.

¹⁴⁵⁰ УТ, 27. 01. 2021.

¹⁴⁵¹ УП, 18. 08. 2006.

¹⁴⁵² НВ, 26. 02. 2021.

¹⁴⁵³ НВ, 20. 02. 2020.

¹⁴⁵⁴ НВ, 16. 02. 2021.

¹⁴⁵⁵ УМ, 14. 03. 2008, № 49, с. 19.

¹⁴⁵⁶ Д, 23. 06. 2006, № 101, с. 3.

¹⁴⁵⁷ Кислюк Л. П. Сучасна українська словотвірна номінація: ресурси та тенденції розвитку: Монографія. Київ: Видавничий дім Дмитра Бураго, 2017, с. 114.

¹⁴⁵⁸ ДТ, 19-26. 8. 2006, № 31, с. 5.

¹⁴⁵⁹ НВ, 23. 02. 2021.

¹⁴⁶⁰ УМ, 27. 12. 2007, № 241, с. 5.

¹⁴⁶¹ НВ, 27. 02. 2021.

¹⁴⁶² ДТ, 2006, № 587.

санкцій копіює якоюсь мірою гірші особливості диктатури, і, таким чином, може також перетворити демократичний державний устрій на щось, чим воно не повинно ставати¹⁴⁶³, Саме через антиринкову ліво-соціалістичну економічну політику в Україні, мільйони українців їздять заробляти гроші до Польщі¹⁴⁶⁴.

Найменше твірних прикметників на-ськ(ий), -цьк(ий)¹⁴⁶⁵: **антивакцинаторський**: Зараз противники щеплень по всій Німеччині вже мають понад 200 «антивакцинаторських осередків», які представлені в інтернеті й контактують із так званою альтернативною медициною¹⁴⁶⁶; **антипідприємницький**: Граничні торговельні надбавки на таку кількість зареєстрованої в Україні фармацевтичної продукції мають антипідприємницьке спрямування¹⁴⁶⁷; **антирадарівський**: Катерина Жак, лідер правлячих зелених, додала, що найактивніша «антирадарівська» ініціатива «Ні – базам» має «сумнівні фінансові джерела»¹⁴⁶⁸.

Термінологізовані прикметники з префіксом анти- внаслідок десемантизації можуть функціонувати як компоненти власних назв: За рішенням Вищого антикорупційного суду, компанія має забезпечити охорону та утримання в належному стані об'єктів нафтопродуктопроводу, що розташовані на території України¹⁴⁶⁹; Антимонопольний комітет України надав компанії Сільпо-Фуд дозвіл отримати контроль над активами мережі продовольчих магазинів Фуришет¹⁴⁷⁰.

Отже, характерною рисою функціонування прикметникової словотвірної моделі з префіксом анти- є використання її на позначення соціально спрямованої оцінки з експресивно-емоційною метою, а також її вживання без оцінних конотацій при термінологізації прикметників внаслідок їхнього детермінування. Вона зберігає активність у сучасній мовній практиці українського суспільства, а в авторських текстах слугує засобом виразності художнього тексту. Прикметникові новотвори відповідають сучасній словотвірній нормі та збагачують виражальні засоби мови.

Література

1. АРСУН – Активні ресурси сучасної української номінації: Ідеографічний словник нової лексики / Є. А. Карпіловська, Л. П. Кислюк, Н. Ф. Клименко, В. І. Критська, Т. К. Пуздирева, Ю. В. Романюк; Відп. ред. Є. А. Карпіловська. Київ: ТОВ «КММ», 2013. 416 с.
2. Кислюк Л. П. Сучасна українська словотвірна номінація: ресурси та тенденції розвитку: Монографія. Київ: Видавничий дім Дмитра Бураго, 2017. 424 с.
3. Клименко Н. Ф., Карпіловська Є. А., Кислюк Л. П. Динамічні процеси в сучасному українському лексиконі: Монографія. К.: Видавничий Дім Дмитра Бураго, 2008. 434 с.
4. Костенко Л. Записки українського самашедшого. К.: А-БА-БА-ГА-ЛА-МА-ГА, 2011. 416 с.
5. Кулик В. Мовна політика та суспільні настанови щодо неї після Помаранчевої революції. – Мовна політика та мовна ситуація в Україні: Аналіз і рекомендації. Вид. дім «Києво-Могилянська академія», 2008. 363 с.
6. Словотвір сучасної української літературної мови. Київ: Наукова думка, 1979. 406 с.

¹⁴⁶³ НВ, 14.10.2016.

¹⁴⁶⁴ НВ, 12. 02. 2019.

¹⁴⁶⁵ Кислюк Л. П. Сучасна українська словотвірна номінація: ресурси та тенденції розвитку: Монографія. Київ: Видавничий дім Дмитра Бураго, 2017, с. 114.

¹⁴⁶⁶ УТ, 25. 11. 2020.

¹⁴⁶⁷ Кислюк Л. П. Сучасна українська словотвірна номінація: ресурси та тенденції розвитку: Монографія. Київ: Видавничий дім Дмитра Бураго, 2017, с. 111.

¹⁴⁶⁸ УМ, 03. 10. 2008, № 185, с. 7.

¹⁴⁶⁹ НВ, 24. 02. 2021.

¹⁴⁷⁰ НВ, 21. 02. 2021.

Джерела

ВК – газета «Вечірній Київ».

Д – газета «День» – day.kiev.ua.

ДТ – газета «Дзеркало тижня» – dt.ua.

НВ – журнал «Новий час» – nv.ua.

П – сайт «Прямий» – prm.ua.

УМ – газета «Україна молода» – umoloda.kyiv.ua.

УП – інтернет-газета «Українська правда» – pravda.com.ua.

УС – газета «Українська столиця».

УТ – журнал «Український тиждень» – tyzhden.ua

5.7. THE INFLUENCE OF HARDINESS ON HUMAN BEHAVIOR

5.7. ВПЛИВ ЖИТТЄСТІЙКОСТІ НА ПОВЕДІНКУ ЛЮДИНИ

Життя в сучасному світі надзвичайно складне, адже прогрес не стоїть на місці. Кожного дня ми стаємо свідками швидкого розвитку техніки, найрізноманітніших галузей науки та економіки. Разом з тим змінюється і суспільство з його соціальними ідеалами та мораллю. До таких швидких змін дуже важко адаптуватись, особливо в підлітковому віці, адже в цей період гостро постає питання вибору майбутньої професії, складання іспитів, вступу до вищих навчальних закладів. Крім того, саме в пубертатний період часто виникають проблеми у відносинах з батьками та однолітками. Все це призводить до стану постійного напруження, а відповідно і до стресу – захисної реакції організму на дію подразників (стресорів). Дослідженням феномену стресу займалось чимало дослідників, серед них Г. Сельє, Р. Лазарус, В. А. Бодров та інші.

Стрес ми переживаємо кожного дня, адже зазвичай не знаємо що чекає нас попереду, а події нашого життя далеко не завжди йдуть за планом і так, як ми того хочемо. І саме від нашої реакції на певну ситуацію залежить наша подальша поведінка. Велику роль в цьому відіграє система переконань і внутрішній ресурс подолання стресу, що обумовлює здатність та готовність людини приймати активну участь у складних життєвих ситуаціях, керувати ситуацією, в якій вона опинилась та сприймати негативні події як досвід. Цей внутрішній ресурс в психології називають життєстійкістю. Дослідженню життєстійкості присвячено роботи чималої кількості науковців, зокрема С. Мадді, С. Кобейса, М. А. Падун, А. В. Котельникова тощо.

Для опанування виникаючих проблем, людині, тим паче підлітку, необхідно знати про умови, способи і можливості подолання стресової ситуації, а також вміти застосовувати ці знання на практиці. Будь-які дії спрямовані на усунення стресу в психології визначають як копінг-стратегії. Проблема копінг-поведінки як механізму подолання стресу активно досліджується вченими-психологами: Р. С. Лазарус, С. Фолкман, Л. Мерфі, Л. Бранон, Д. Фейст, А. В. Вдовиченко тощо. Та не зважаючи на це, проблема особливостей копінг-стратегій та їх взаємозв'язку з життєстійкістю саме в підлітковому віці, на нашу думку, не була достатньо вивчена і може бути досліджена додатково.

Тож, ми вирішили дослідити особливості взаємозв'язку життєстійкості та копінг-стратегій поведінки старших підлітків у напружених стресових ситуаціях. Ми припустили, що життєстійкість впливає на поведінку людини: при низькому рівні життєстійкості переважають такі поведінкові стратегії як уникнення проблеми та пошук соціальної підтримки, при високому – стратегія вирішення проблеми та пошук соціальної підтримки.

Життєстійкість – це система переконань про себе, світ та відносини з ним, що дозволяють людині витримувати та ефективно долати стресові ситуації. Термін життєстійкості запровадили американські психологи Сальваторе Мадді та Сьюзен Кобейса ще в 1984. Психологи зазначають, що життєстійкість будь якої особистості включає в себе три компоненти, а саме: залученість, контроль, прийняття ризику. Вираженість сукупності цих компонентів перешкоджає виникненню внутрішнього напруження у стресових ситуаціях, за рахунок використання копінг-стратегій, в основі яких лежить саме життєстійкість.¹⁴⁷¹

Залученість, як компонент життєстійкості, передбачає фізичний, емоційний та інтелектуальний стан, який змушує людину усвідомити, що тільки за активної участі у тому, що відбувається навколо, можна знайти для себе щось дійсно цінне у житті. Людина з високим рівнем залученості впевнена в собі та в оточуючому її світі, така людина отримує задоволення від своєї праці. У протилежному випадку, людина як правило почуває себе зайвою в колективі, сім'ї, нікому не потрібною.

¹⁴⁷¹ Леонтьев А. Н. (1983): Образ мира, с. 251-261.

Контроль, як складник життєстійкості – це переконання в тому, що боротьбою можна вплинути на те, що відбувається, навіть за умови, якщо успіх цієї боротьби негарантований. Людина з добре розвиненим компонентом контролю впевнена у собі та своїх діях, самостійно обирає свій шлях у житті та вважає власні зусилля головною рушійною силою успіху. Натомість низький рівень контролю зумовлює відчуття власної безпомічності, таким людям важко приймати рішення самостійно.¹⁴⁷²

Прийняття ризику – компонент життєстійкості, що характеризується переконанням людини в тому, що будь-які події в житті сприяють її розвитку, шляхом набуття досвіду, як позитивного, так і негативного. Людина, що використовує життя, як джерело досвіду, готова діяти на свій страх і ризик, не маючи жодних гарантій успіху. Ідея засвоєння знань з досвіду та подальшим їх використанням лежить в основі поняття «прийняття ризику».¹⁴⁷³

Копінг (з англ. Coping – долати) – психологічна стратегія та спосіб подолання людиною стресової ситуації. Копінг не є сталим процесом і постійно змінюється. Так відбувається тому, що людина перебуває у тісному взаємозв'язку з середовищем, що обумовлює непереривну дію один на одного.

Вибір копінг-стратегії залежить від стресової ситуації, на подолання якої будуть спрямовані дії людини, та від самої людини, а точніше, від її ставлення до цієї ситуації. Тому, немає єдиного правильного варіанту поведінки в стресових ситуаціях, яка допомогла б опанувати стрес. Саме цей факт і обумовлює велике різноманіття видів копінг-стратегій. Поняття «копінг-стратегія» включає в себе когнітивні, емоційні та поведінкові стратегії, що використовує людина у буденному житті для адаптування до стресових ситуацій. Е. Хайм класифікує копінг-стратегії на продуктивні, відносно продуктивні, непродуктивні. Натомість в концепції копінг-поведінки Р. Лазарус та С. Фолькман виокремлюють три базові копінг-стратегії: «вирішення проблеми», «пошук соціальної підтримки» та «уникнення».

Задля досягнення поставленої мети в експериментальній частині нашої роботи нами були використані наступні методики: «Тест життєстійкості» (С. Мадді), «Індикатор копінг-стратегій» (Д. Амірхан) та проективна методика «Врятуй людину».

Методика «Тест життєстійкості» (С. Мадді) являє собою самооціночну шкалу яка визначає загальний рівень життєстійкості респондента.¹⁴⁷⁴

Методика «Індикатор копінг-стратегій» (Д. Амірхан) призначена для діагностики домінуючих копінг-стратегій особистості. Ідея даного опитувальника полягає у тому, що всі поведінкові стратегії, які формуються протягом життя можна умовно об'єднати у три групи: стратегія вирішення проблеми, стратегія пошуку соціальної підтримки та стратегія уникнення проблеми.¹⁴⁷⁵

Проективна методика «Врятуй людину» дозволяє на основі принципів цілісної психології виявити особливості поведінки людини у стресовій ситуації. Випробуванням був запропонований малюнок, на якому зображена людина, яка чи падає, чи стрибає (на розсуд респондента). Учасник дослідження має «врятувати» цю людину, додавши до малюнку необхідні деталі.¹⁴⁷⁶

Для дослідження взаємозалежності між життєстійкістю та копінг-стратегіями ми провели кореляційний аналіз за показниками шкал відповідних методик. Кореляція є мірою залежності змінних. Нами була використана кореляція Пірсона, яка дозволяє дослідити залежність двох змінних, вимірених у межах однієї вибірки. Коефіцієнт кореляції r варіюється в межах від -1 до 1. При цьому, значущим коефіцієнтом кореляції є число від -0,5 або 0,5. Від'ємні значення свідчать про негативну кореляцію, тобто при збільшенні одного показника, другий буде зменшуватись і навпаки. Додатні коефіцієнти вказують на те,

¹⁴⁷² Чаусова О. А. (2011): Развитие жизнестойкости старшеклассников в условиях современного образования.

¹⁴⁷³ Фомина А. Н. (2012): Жизнестойкость личности.

¹⁴⁷⁴ Леонтьев Д. А., Рассказова Е. И. Тест жизнестойкости (2006), с. 63.

¹⁴⁷⁵ Куприянов Р. В., Кузьмина Ю. М. (2012): Психодиагностика стресса, с. 117.

¹⁴⁷⁶ Там само, с. 161.

що змінні корелюють таким чином, що при збільшення одного показника, другий буде збільшуватись відповідно.

Експериментальна частина дослідження проводилась у вересні та жовтні 2020 року на базі Маріупольського НВК «Ліцей-школа № 14». Контингент випробуваних склали підлітки 9-11 класів у кількості 126 осіб. Середній вік випробуваних 14-16 років.

За результатами методики «Тест життєстійкості» (С. Мадді), із загальної кількості старшокласників 26% мають занижений рівень життєстійкості – 3% з них, мають низький рівень життєстійкості, у 23% рівень життєстійкості нижче середнього. Старшокласники цієї групи часто не здатні адекватно реагувати на стресові ситуації та приймати конструктивні рішення щодо усунення проблеми, що спровокувала стрес. Зазвичай, люди з низьким рівнем життєстійкості не можуть ефективно та без негативних наслідків протидіяти стресу, що може спричинити згубні наслідки не лише для психологічного стану, але й для фізичного.

Ми з'ясували, що 60% випробуваних здатні адекватно оцінювати стресову ситуацію і відповідно реагувати на неї, без шкоди для себе і оточуючих (30% мають середній рівень життєстійкості і 30% вище середнього).

14% старшокласників мають високий рівень життєстійкості, що свідчить про вміння цих підлітків швидко приймати рішення, діяти відповідно до ситуації, контролювати свій емоційний стан у непередбачуваних та несподіваних ситуаціях. Люди з високим рівнем життєстійкості здатні ефективно долати стрес, при цьому не завдаючи собі ніякої шкоди.

Аналіз отриманих результатів за шкалами методики показав наступне. Шкала «залученість». Ми встановили, що 40% випробуваних не отримують задоволення від власної діяльності, сприймають все, що вони роблять виключно як необхідність. У них часто виникає почуття, що і вони і те, що вони роблять нікому не потрібно, відчують себе «поза життям». З них 10% мають низький рівень залученості, а в 30% рівень залученості нижче середнього. 33% старшокласників мають середній рівень залученості, тобто здатні отримувати задоволення від справи, якою займаються. 27% мають високий рівень залученості. Ці хлопці та дівчата вірять в себе та насолоджуються тим, що роблять, переконані, що тільки власними зусиллями зможуть досягти поставленої мети. Таким чином, 60% респондентів впевнені, що залученість у те, що відбувається з ними дає максимальний шанс знайти для себе щось цікаве і необхідне

Шкала «контроль». Результати дослідження показали, що 15% опитаних нами підлітків мають рівень контролю нижче за середній, а у 2% старшокласників він взагалі низький. На нашу думку, підлітки цієї групи пасивні, не здатні приймати самостійні рішення та проявляти ініціативу. Вони не впевнені у собі і своїх силах, часто відчують себе безпорадними і пригніченими. 40% старшокласників, мають середній рівень контролю. 33% – вище за середній і 10% – високий. Ці дані свідчать про те, що 83% опитаних нами старшокласників вірять в себе та свої можливості, намагаються самостійно обирати свій життєвий шлях, готові діяти, навіть за умови, що успіх не гарантований. Учні цієї групи переконані, що лише боротьбою можна досягти бажаної цілі, вірять в себе та вмотивовані на діяльність.

Шкала «прийняття ризику». Занижений рівень прийняття ризику, як компонента життєстійкості, мають 16% опитаних. Серед них в 1% – низький рівень, в 15% – нижче середнього. Такі результати нашоухують нас на думку про те, що учні цієї групи не здатні (а може не хочуть) отримувати досвід із життєвих ситуацій, в які вони потрапляють, прагнуть до стабільності і намагаються не виходити із своєї зони комфорту. Однак така позиція робить їх вразливими перед стресом. Також ми з'ясували, що 21% опитаних нами школярів мають середній рівень «прийняття ризику»; 40% – вище за середній, а 23% – високий. Такі результати свідчать про те, що більшість респондентів сприймають нові і непередбачувані ситуації як виклик, який необхідно здолати, вважають що будь-які події, що відбуваються в їхньому житті – це безцінний досвід, який є основою саморозвитку за рахунок знань, якими він наповнений. Вони готові діяти навіть коли нема жодних гарантій успіху, переконані, що

все, що з ними трапляється сприяє їх особистісному розвитку, а будь який досвід корисний, не залежно від того позитивний він, чи негативний.

Методика «Індикатор копінг-стратегій» призначена для визначення домінуючих копінг-стратегій особистості. За результатами нашого дослідження більша кількість опитаних нами старшокласників, а саме 69%, віддають перевагу такій стратегії як «вирішення проблеми». Для 6% вона є домінуючою, у 63% ця стратегія виражена на середньому рівні, відповідно, використовується доволі часто. Такі результати свідчать про те, що сучасні старшокласники здатні аналізувати ситуації, які з ними трапляються і, відповідно, адекватно на них реагувати, можуть швидко мобілізувати всі свої особистісні ресурси і адаптуватися до стресової ситуації, шукають найбільш ефективні способи вирішення проблем. Однак, є певна кількість підлітків, які не можуть швидко і об'єктивно оцінити стресову ситуацію, в якій опинились, а відповідно їй прийняти правильне рішення, спрямоване на ефективне подолання проблеми. У 26% респондентів рівень прояву даної стратегії є низьким, у 5% – дуже низьким.

Переважає більшість опитаних, а саме 71% у стресових ситуаціях використовують стратегію «пошук соціальної підтримки». Такі результати ми можемо пояснити тим, що саме у підлітковому віці загострюється потреба у підтримці оточуючих людей (сім'ї, друзів та інших близьких людей). Саме в пубертатний період міжособистісні відносини стають найбільш важливою і значущою складовою життя підлітка. Однак, є 29% респондентів, які у разі виникнення проблеми ніколи не стануть шукати підтримки з боку свого оточення. Учні цієї групи радше ізолюються від людей, ніж звернуться до когось по допомогу. З них у 24% – низький рівень прояву даної стратегії, в 5% – дуже низький. Можемо припустити, що така поведінка обумовлена або надмірною самовпевненістю підлітків, або страхом здатися слабким. Водночас, така самостійність та незалежність у вирішенні певних проблем може бути і доброю ознакою, адже кожен з нас має вміти подбати про себе сам та має вміти приймати самостійні рішення, навіть, за відсутності підтримки інших людей.

Стратегію «уникнення проблеми», за даними нашої вибірки, сучасні підлітки активно не використовують. 88% мають низький рівень прояву даної стратегії, 8% – дуже низький. Такі дані нашою думкою нас на думку про те, що сучасні підлітки все ж таки розуміють, що ситуацій на які не можна вплинути, майже не існує, і якою б невирішеною не здавалась проблема, все одно варто спробувати її вирішити. Натомість уникають проблеми лише 4% респондентів. І це на наш погляд – добрий знак.

Для підтвердження висунутої нами гіпотези про те, що життєстійкість впливає на поведінку людини: при низькому рівні життєстійкості переважають такі поведінкові стратегії як стратегія «уникнення проблеми» та стратегія «пошук соціальної підтримки», при високому – стратегія «вирішення проблеми» та стратегія «пошук соціальної підтримки», ми провели кореляційний аналіз між показниками шкал за методиками «Тест життєстійкості» (С. Мадді) та «Індикатор копінг-стратегій» (Д. Амірхан).

Результати кореляційного аналізу показали, що рівень життєстійкості дійсно впливає на вибір копінг-стратегій підлітків. Ми з'ясували, що загальний рівень життєстійкості та копінг-стратегія «вирішення проблем» мають позитивну кореляцію ($r = 0,5$). На підставі цього робимо висновок, що у підлітків з високою життєстійкістю переважаючою стратегією подолання стресу є стратегія «вирішення проблеми». Цікаво, що дана копінг-стратегія має виключно позитивну кореляцію зі всіма компонентами життєстійкості. Зокрема, чим вищим є рівень «залученості» та «контролю» (коефіцієнт кореляції є однаковим і дорівнює 0,4), тим частіше людина використовує стратегію «вирішення проблеми». Найявний прямий зв'язок цієї стратегії і з компонентом «прийняття ризику», однак, у порівнянні коефіцієнт кореляції є не дуже вагомим ($r = 0,3$).

Заслугує на увагу і той факт, що стратегія «пошук соціальної підтримки» майже не корелює з життєстійкістю, а відповідно з жодним її компонентом так само (коефіцієнти кореляції значно менше від 0,5 (-0,5)). Такий результат ми можемо пояснити тим, що

міжособистісні відносини у підлітковому віці виходять на перший план і є найбільш важливою та значущою складовою життя кожного підлітка.

Також ми з'ясували, що стратегія «уникнення проблеми» та загальний рівень життєстійкості мають негативну кореляцію ($r = -0,4$): чим вище життєстійкість, тим рідше людина уникає проблеми (і навпаки). Крім того, дана стратегія корелює і з такими складовими життєстійкості як «залученість» та «контроль». Залежність між цими компонентами та стратегією «уникнення проблеми» є оберненою ($r = -0,4$): чим нижче ступінь залученості та контролю, тим частіше людина уникає проблеми (і навпаки), а не намагається її вирішити. Певною мірою «прийняття ризику» також впливає на вибір даної стратегії (кореляція є негативною, однак $r = -0,3$, що є не дуже вагомим показником).

Проаналізувавши малюнки випробуваних, нами були отримали наступні результати. Із загальної кількості старшокласників 52% вважають, що людина на малюнку стрибає. Таке бачення ситуації свідчить про рішучість та активність особистості у разі виникнення стресової ситуації. 39% визначили для себе, що зображена людина падає. Це означає, що у разі виникнення проблеми вони радше будуть чекати поки все вирішиться само собою, ніж діятимуть. Такі люди не здатні швидко та самостійно приймати рішення, які могли б виправити ситуацію. Можемо припустити, що в учнів цієї групи низький рівень життєстійкості.

Однак, існує певна кількість респондентів (9%), які зовсім по іншому сприйняли запропоноване зображення: для них людина спускається сходами, перевтілюється у супергероя, переміщується за допомогою порталу, летить літаком тощо. Певно, це свідчить про неординарність та креативність у підході до сприйняття та вирішення проблеми. Підлітки цієї групи можуть подивитись на проблемну ситуацію з різних боків та не зациклюватись на стандартних варіантах її усунення.

Перед всіма випробуваними була поставлена задача будь-яким чином врятувати зображену людину. Майже всі підлітки, а саме 92%, домалювали найрізноманітніші засоби, які врятували людину. Однак, існує невелика кількість старшокласників (8%), які не врятували людину, зобразивши доволі жорстокий сценарій (людина падає у кип'ячу воду, на гострі піки, у пащу динозавра, у воду з акулами тощо). Ми вважаємо, що таке бачення ситуації є проявом підліткової жорстокості, зухвалості та цинізму. Та все ж таки переважна більшість респондентів людину врятували, тобто виконали завдання.

57% підлітків у разі виникнення форс-мажорних ситуацій будуть активно шукати всі можливі варіанти вирішення проблеми (людина стрибає і має парашут, батут, крила, мотузку тощо). 20% в разі виникнення складної ситуації шукатимуть соціальної підтримки (на малюнку присутні інші люди, які натягують ковдру, щоб пом'якшити падіння, витягують людину з води, надають першу медичну допомогу тощо). 15% респондентів не будуть намагатись знайти вихід із скрутною ситуації, для них простіше пристосуватись та чекати поки все мине само собою або хтось інший вирішить проблему (на малюнку зображена вода – символ того, що людина схильна пускати все на самоплив).

Таким чином, в результаті проведеного нами дослідження, ми з'ясували, що більшість опитаних підлітків (74%) мають достатньо високий рівень життєстійкості, що свідчить про здатність і готовність випробуваних активно діяти в разі виникнення форс-мажорних ситуацій.

Домінуючими стратегіями копінг-поведінки підлітків є стратегія «вирішення проблеми» (69%) та стратегія «пошуку соціальної підтримки» (71%), однак дані, отримані під час роботи за проективною методикою «Врятуй людину», свідчать про те, що лише 20% респондентів у разі виникнення труднощів дійсно звернуться за допомогою до свого найближчого соціального оточення.

Результати кореляційного аналізу довели, що копінг-поведінка підлітків залежить від їх рівня життєстійкості. При високому рівні життєстійкості в підлітків переважає стратегія «вирішення проблеми» ($r = 0,5$), при низькому – стратегія «уникнення проблеми» ($r = -0,4$). Цікавим є і той факт, що вибір стратегії пошуку соціальної підтримки не залежить від рівня

життєстійкості, що ще раз доводить – міжособистісні відносини в підлітковому віці є найважливішою і найвагомішою частиною життя кожного підлітка. Зважаючи на отримані результати, можемо стверджувати, що висунута нами на початку роботи гіпотеза підтвердилась.

Найважливішим результатом нашої роботи є те, що ми встановили: життєстійкість впливає на поведінку підлітків. Це означає, що якщо людина навчиться правильно реагувати на події свого життя, то вона зможе сприймати труднощі як досвід, зможе змінити свою поведінку.

Ми впевнені, що результати нашої роботи можуть бути корисними як підліткам, так і дорослим, допоможуть сучасним старшокласникам краще зрозуміти себе і скорегувати власну поведінку в стресовій ситуації.

Література

1. Леонтьев А. Н. Образ мира: Избр. Психолог. Произведения / А. Н. Леонтьев – М.: Педагогика, 1983, с. 251-261.
2. Леонтьев Д. А., Рассказова Е. И. Тест жизнестойкости. М.: Смысл., 2006. С. 63.
3. Психодиагностика стресса: практикум / сост. Р. В. Куприянов, Ю. М. Кузьмина. – Казань: КНИТУ, 2012.
4. Фоминова А. Н. Жизнестойкость личности : монография. / МПГУ. М., 2012.
5. Чаусова О. А. Развитие жизнестойкости старшеклассников в условиях современного образования. Симбирский научный вестник. 2011. Вип. 3.

5.8. DEVELOPMENT OF PHYSICAL QUALITIES BY MEANS OF GYMNASTICS IN CHILDREN OF SENIOR PRESCHOOL AGE IN THE CONDITIONS OF PRESCHOOL EDUCATION INSTITUTION

5.8. РОЗВИТОК ФІЗИЧНИХ ЯКОСТЕЙ ЗАСОБАМИ ГІМНАСТИКИ У ДІТЕЙ СТАРШОГО ДОШКІЛЬНОГО ВІКУ В УМОВАХ ЗАКЛАДУ ДОШКІЛЬНОЇ ОСВІТИ

Україна, як і інші країни-члени ООН, приєдналася до глобального процесу забезпечення сталого розвитку. Для встановлення стратегічних рамок національного розвитку України на період до 2030 року на засадах принципу «Нікого не залишити осторонь» було започатковано інклюзивний процес адаптації Цілей сталого розвитку (ЦСР).

У національній доповіді «Цілі сталого розвитку: Україна» наведено результати адаптації 17 глобальних ЦСР з урахуванням специфіки національного розвитку, де стратегічна ціль «3» включає «Міцне здоров'я та благополуччя»,¹⁴⁷⁷ що знайшло відображення й в Указі Президента України № 722/2019, від 30 вересня 2019 року «Про Цілі сталого розвитку на період до 2030 року», де зазначено про «...забезпечення здорового способу життя та сприяння благополуччю для всіх і в будь-якому віці».¹⁴⁷⁸

З огляду на вищесказане, на часі модернізація змісту дошкільної освіти, гуманізація її цілей та принципів, переорієнтація на розвиток особистості дитини як основний ресурс, що визначає поступальний рух суспільства, а отже посилюється увага суспільства до вирішення проблем формування здорової та гармонійно розвиненої особистості, її своєчасного фізичного і психічного розвитку, стимулювання творчої активності, адже рухова і здоров'язбережувальна компетентності є ключовими в системі дошкільної освіти.¹⁴⁷⁹

Важливою складовою навчання та виховання дошкільнят є фізичне виховання. Як зазначають провідні фахівці з теорії та методики фізичного виховання дітей дошкільного віку Е. С. Вільчковський та О. І. Курок: «У перші шість років життя фізичне виховання є основою всебічного розвитку дитини. У цей період закладаються фундамент здоров'я, нормального фізичного розвитку та виховуються основні риси особистості дитини».¹⁴⁸⁰

Метою фізичного виховання, починаючи з раннього дитинства, є формування гармонійно розвиненої, фізично досконалої людини, зміцнення здоров'я та підвищення її працездатності¹⁴⁸¹, а основне завдання – забезпечення оптимального режиму фізичної активності для досягнення позитивного емоційного стану, нормального фізичного, нервово-психічного розвитку та зміцнення здоров'я.¹⁴⁸²

Проблема збереження та зміцнення здоров'я дітей дошкільного віку знайшла відображення в педагогічних дослідженнях Е. Вільчковського, О. Богінча, Н. Денисенко, О. Дубогай та ін. Вчені здебільшого пов'язують рівень здоров'я дошкільників з ефективністю системи фізичного виховання.

Шляхи підвищення ефективності фізичного виховання в закладах дошкільної освіти (ЗДО), зокрема й пошуку засобів вирішення цієї проблеми, присвячено праці А.В. Кенеман, Д. В. Хухлаєва Е. С. Вільчковський, Л. В. Волкова, О. Д. Дубогай, Е. Я. Степаненкова, Т. Ю. Круцевич, Н. Ф. Денисенко. Диференційоване фізичне виховання в ЗДО досліджував О. В. Давиденко, шляхи оптимізації рухової активності старших дошкільнят із різним рівнем фізичного стану визначені Н. О. Тупчій, аспекти організації рухової активності дітей дошкільного віку як необхідної умови формування їхнього здоров'я зазначені А. П. Кошель.

¹⁴⁷⁷ Цілі сталого розвитку: Україна. Національна доповідь Міністерства економічного розвитку і торгівлі: (2017), с. 24.

¹⁴⁷⁸ Про Цілі сталого розвитку України на період до 2030 рок: Указ Президента України (2019).

¹⁴⁷⁹ Про затвердження Базового компонента дошкільної освіти (Державний стандарт дошкільної освіти).

¹⁴⁸⁰ Вільчковський Е. С., Курок О. І. (2008): Теорія і методика фізичного виховання дітей дошкільного віку, с. 33.

¹⁴⁸¹ Там же, с. 43.

¹⁴⁸² Теорія і методика фізичного виховання. Т 2. Методика фізичного виховання різних груп населення (2008), с. 39.

Науковцями М. Єфіменко, К. Крутій, О. Курок, О. Худолій та ін. встановлено пряму залежність між рівнем фізичної підготовленості, тобто рівнем розвитку фізичних якостей з психофізичним розвитком та рівнем здоров'я дітей дошкільного віку.

Разом з тим, не дивлячись на ґрунтовні праці та дослідження з проблеми вдосконалення системи фізичного виховання дошкільників, підвищення рівня здоров'я й фізичного розвитку дітей, нині спостерігається значне погіршення стану здоров'я дітей дошкільного віку. Так, за останнє десятиріччя, кількість абсолютно здорових дошкільників знизилась з 23% до 15%. Збільшилась кількість дітей з хронічними захворюваннями, 20-27% дітей вважаються часто хворюючими, збільшилась кількість дітей які мають вади опорно-рухового апарату, порушення постави та ознаки плоскостопості.

Недостатній фізичний розвиток і низька фізична підготовленість дітей дошкільного віку здебільшого корелюється зі зниженням рухової активності і як наслідок зниженням рівня здоров'я. Для мінімізації цих негативних проявів слід звернути увагу на організацію фізичного виховання та підбір засобів і методів для проведення фізкультурних занять з дітьми дошкільного віку в умовах закладів дошкільної освіти.

Дошкільний вік є фундаментом, на якому постає увесь життєвий шлях людини.¹⁴⁸³ За даними наукових досліджень, всебічна фізична підготовка дітей дошкільного віку передбачає досягнення оптимального рівня фізичних (рухових) якостей: швидкості, спритності, гнучкості, витривалості та сили. Рівень їх розвитку значною мірою обумовлює результативність формування навичок рухових дій та успішне їх використання у різноманітних життєвих ситуаціях. Цілеспрямований розвиток фізичних якостей повинен починатися у дошкільному віці. Тільки за цієї умови можна забезпечити необхідну загально фізичну підготовленість дитини.¹⁴⁸⁴

Фізичне виховання є невід'ємною складовою навчання та виховання дітей дошкільного віку, а фізичні вправи – основним засобом.¹⁴⁸⁵ З їх допомогою вирішуються завдання, спрямовані на всебічний фізичний розвиток дітей; формуються вміння та навички у таких життєво важливих рухах, як ходьба, біг, стрибки, метання, лазіння та ін.; розвиваються фізичні якості (спритність, швидкість, сила, гнучкість, витривалість). Успішне вирішення завдань фізичного виховання дітей дошкільного віку залежить від поєднання різноманітних засобів, важливе значення серед яких відводиться засобам гімнастики.¹⁴⁸⁶

Гімнастичні вправи й гімнастика в цілому – один із універсальних засобів фізичного виховання. Це система специфічних вправ і методичних прийомів, які використовуються з метою фізичного виховання, освіти, оздоровлення, відновлення, лікування, набуття життєво важливих навичок.¹⁴⁸⁷ Засоби гімнастики і методи, які вона використовує, застосовуються для розв'язання завдань фізичного виховання в навчальних закладах, в тому числі й в закладах дошкільної освіти¹⁴⁸⁸. Завдяки доступності, ефективності і емоційності гімнастичних вправ, які застосовуються на заняттях з фізичного виховання, найкращим чином вирішуються оздоровчі освітні і виховні завдання. Гімнастичні вправи є основним засобом формування складних рухових умінь та навичок дошкільників, засобом розвитку фізичних якостей та рухових здібностей.¹⁴⁸⁹

Як зазначає А. А. Пивоварова, особливості використання в ЗДО вправ традиційної методики фізичного виховання не дозволяють в повній мірі забезпечити емоційність занять з

¹⁴⁸³ «Дитина»: Освітня програма для дітей від двох до семи років (2016).

¹⁴⁸⁴ Вільчковський Е. С., Курок О. І. (2008): Теорія і методика фізичного виховання дітей дошкільного віку, с. 145.

¹⁴⁸⁵ Там же;

Худолій О. М. (2008): Загальні основи теорії і методики фізичного виховання;

Теорія і методика фізичного виховання. Т. 2. Методика фізичного виховання різних груп населення (2008).

¹⁴⁸⁶ Вільчковський Е. С., Курок О. І. (2008): Теорія і методика фізичного виховання дітей дошкільного віку, с. 43.

¹⁴⁸⁷ Худолій О. М. (2004): Основи методики викладання гімнастики, с. 12.

¹⁴⁸⁸ Лящук Р. П., Огністий А. В. (2001): Гімнастика, с. 7.

¹⁴⁸⁹ Там же, с. 6.

дітьми дошкільного віку. Багато вправ нудні, значення їх для фізичного розвитку та рухової підготовленості більшості дітей дошкільного віку не зрозумілі, тому виконуються вони не завжди охоче. У той час, як гімнастичні вправи, з причини своєї високої емоційності, в поєднанні з музичним супроводом і великою різноманітністю цікавих вправ, швидко формують красу і точність рухів, сприяють розвитку фізичних якостей.¹⁴⁹⁰

Завдяки широкому вибору гімнастичних вправ, застосування засобів гімнастики на заняттях з фізичного виховання дітей дошкільного віку дають можливість:

- різнобічно впливати на організм дитини, здійснювати відносно точний та вибірковий вплив на будову і функції організму, а також на певні частини опорно-рухового апарату;
- розвивати фізичні якості та рухові здібності дитини;
- точно дозувати фізичне навантаження відповідно до віку і фізичної підготовленості дітей;
- забезпечувати виникнення позитивних емоцій та підвищення інтересу дітей до фізкультурних занять.

З переліку засобів гімнастики на заняттях з фізичного виховання у ЗДО використовуються такі засоби як – стройові вправи, загальнорозвиваючі вправи (ЗРВ) з предметами і без предметів, прикладні вправи (біг, стрибки, повзання, перелізання), вправи з оздоровчих видів гімнастики (корегуючі, дихальні і т.д.) ігри та естафети,¹⁴⁹¹ що широко представлені в Освітній програмі «Дитина».¹⁴⁹²

Організація дослідження. Дослідження проводилось на базі одного з закладів дошкільної освіти м. Чернівці. У дослідженні взяло участь 36 дітей старшого дошкільного віку (19 дівчаток та 17 хлопчиків). Всі діти знаходилися в стандартних умовах навчально-виховного процесу даного ЗДО, в рамках якого згідно розкладу, проводилися організовані, групові заняття з фізичного виховання.

Дослідження проводилось в два етапи. Під час першого етапу дослідження – аналізу медичних карт дошкільників, були отримані первинні дані про фізичний розвиток дітей старшого дошкільного віку (вік, стать, ріст, вага, окружність грудної клітини (ОГК), а також проведено первинне тестування рівня фізичної підготовленості, визначено рівень розвитку фізичних якостей. Для визначення рівня фізичної підготовленості та розвитку фізичних якостей дітей дошкільного віку використовувались діагностичні тести у вигляді контрольних рухових завдань.

Для оцінки розвитку швидкісних якостей дошкільників використовувався біг на 30 м з високого старту. Результат тестування – час подолання дистанції.

Для оцінки розвитку швидкісно-силових якостей, використовувались два рухові тести – стрибок у довжину з місця (результат тестування – дальність стрибка в сантиметрах у кращій з двох спроб) та стрибки на скакалці (результат тестування – безперервна кількість стрибків).

Для визначення розвитку координаційних здібностей використовували тест – відбивання м'яча від підлоги. Результат тестування – кількість разів безперервного відбивання м'яча.

Для визначення розвитку сили м'язів черевного преса та розгиначів тазостегнового суглобу, використовували вправу піднімання тулуба з положення лежачи на спині у положення сидячи. Результат тестування – кількість підйомів з положення лежачи в положення сидячи.

Оцінювання силової витривалості м'язів спини здійснювали за тестом «утримання положення лежачи на животі на гімнастичній лаві», так щоб верхня частина тулуба до

¹⁴⁹⁰ Пивоваров А. А. (2015): Поєднаний розвиток фізичних і пізнавальних здібностей дітей 5 і 6 років у процесі фізичного виховання.

¹⁴⁹¹ Вільчковський Е. С., Курок О. І. (2008): Теорія і методика фізичного виховання дітей дошкільного віку, с. 67-68.

¹⁴⁹² «Дитина»: Освітня програма для дітей від двох до семи років (2016).

гребенів повздожніх кісток перебувала у висячому стані, руки на поясі. Результат тестування – час утримання тулуба.

Для визначення розвитку спритності використовувався човниковий біг, 3 x 10 м. Результат тестування – час від старту до моменту, коли дитина покладе кубик у фінішне півколо.

Для визначення статичної рівноваги, використовували вправу «Ластівка» (положення стоячи на одній нозі, друга назад-вверх, руки в сторони, спина рівна). Результат тестування час утримання статичного положення.

Для визначення прояву гнучкості, використовували вправу «нахил тулуба вперед з положення стоячи». Результат тестування – відстань від опори до середніх пальців рук дитини.¹⁴⁹³

Під час первинного аналізу індивідуальних карток після медичного огляду дітей, встановлено, що у 12 дітей (32,3%) ознаки порушення постави та 8 випадків (22,2%) початкової стадії плоскостопості, фізичний розвиток та рівень розвитку фізичних якостей у більшості дітей відповідає середньому рівню. Всі діти за станом здоров'я віднесені до основної медичної групи.

Отримані данні стали підставою для добору засобів гімнастики та особливостей їх застосування на заняттях з фізичного виховання дітей старшого дошкільного віку, спрямованість яких орієнтована на гармонізацію процесу фізичного виховання та розвитку фізичних якостей.

Основою розподілу дітей на контрольну та експериментальну групи, для проведення експериментальної частини дослідження, став вже існуючий розподіл дошкільників на основі вже сформованих дошкільних груп. Це обумовлено як організаційними факторами так і психологічними, а саме відсутність необхідності узгодження розкладу фізкультурних занять та проблема формування дитячого колективу, тобто можливість враховувати міжособистісну сумісність дітей.

Отже, за даними аналізу індивідуальних медичних карток, попереднього тестування розвитку фізичних якостей та з урахуванням того, що дошкільнята вже були поділені на групи, нами були визначені дві групи: контрольну (КГ) – 9 дівчаток та 8 хлопчиків та експериментальну (ЕГ) – 10 дівчаток та 8 хлопчиків.

У контрольній та експериментальній групах заняття з фізичного виховання проводились за Освітньою програмою для дітей від двох до семи років «Дитина»,¹⁴⁹⁴ що рекомендована МОН України. Разом з тим, в експериментальній групі, додатково застосовувались засоби гімнастики які не зазначені в даній програмі, але в ЕГ, додатково, застосовувались вправи які не зазначені в програмі з фізичного виховання.

На заняттях з фізичного виховання ЕГ у підготовчій частині застосовувались різновидів ЗРВ в різних вихідних положеннях (стоячи, сидячі, лежачи), з предметами і без предметів; різновиди стрибків на місці, в русі з різних вхідних положень (з положення стоячи та положення упора присівши); в основній частині – елементарні акробатичні вправи (перекати назад, в сторону, перекиди, стійка на лопатках, стійка на руках, міст з положення лежачи та з положення стоячи зі страховкою, переворот боком «Колесо»), вправи на рівновагу (різновиди ходьби, повороти, стрибки, танцювальні кроки на гімнастичній лаві, різновиди ходьби по похилій площині, ходьба по канату); прикладні вправи (лазіння та перелазіння, вправи в парах); вправи на низькій перекладині (виси, упори, підйом переворотом), елементи хореографії (основні позиції руху ніг, рук, різновиди пересувань з носка, з п'ятки, танцювальні кроки). В заключній – рухливі ігри та естафети, вправи на розтягування м'язів, дихальні вправи та вправи на релаксацію. Під час виконання різновидів стрибків, прикладних та акробатичних вправ, вправ на рівновагу дошкільнятам пропонувалось прийняти положення основної стійки (що відповідає стійці правильної постави) і

¹⁴⁹³ Моніторинг фізичного розвитку дітей дошкільного віку (2013);

Теорія і методика фізичного виховання. Т. 2. Методика фізичного виховання різних груп населення (2008).

¹⁴⁹⁴ «Дитина»: Освітня програма для дітей від двох до семи років (2016).

затриматись в цьому положенні 2–3 сек. З огляду на те, що і в контрольній групі і експериментальній були діти з ознаками порушення постави та плоскостопості, обов'язковим елементом занять з фізичного виховання було застосування комплексів коригуючих вправ для зміцнення черевного преса, м'язів спини та склепіння стопи для профілактики та усунення недоліків опорно-рухового апарату.

Заняття з фізичного виховання проводились два рази на тиждень, за загальним розкладом ЗДО, по 35 хв. Вік дітей, рівень фізичного розвитку та рівень розвитку фізичних якостей старших дошкільників контрольної та експериментальної груп до початку експерименту суттєвих відмінностей не мали.

Тривалість експериментального застосування засобів гімнастики – 5 місяців, після чого проводилися порівняльні дослідження розвитку фізичних якостей старших дошкільників.

Зміст те методика занять з фізичного виховання з використанням засобів гімнастики.

Розвиток фізичних якостей у дітей дошкільного віку відбувається під впливом двох факторів: природно-вікових змін організму (морфологічна та функціональна перебудова) та режиму рухової активності.¹⁴⁹⁵

Морфофункціональні особливості, фізичний розвиток, рівень розвитку фізичних якостей та рівень здоров'я дітей дошкільного віку дозволило нам, з багатого арсеналу засобів гімнастики, підібрати цікаві, яскраві за змістом гімнастичні вправи, багато з яких користуються серед дошкільнят великою популярністю, залучають дітей до свідомих і систематичних занять як в ЗДО, так і вдома.

Підібрані нами засоби гімнастики, які використовувались на заняттях з фізичного виховання, під час дослідження, найбільш повно, на наш погляд, відповідають віковим особливостям дітей старшого дошкільного віку і дозволяють вирішувати основні, виховні та оздоровчі завдання фізичного виховання старших дошкільнят.

Однією з важливих умов вибору гімнастичних вправ є спрямованість на гармонійний розвиток дитини, розвиток основних фізичних якостей з урахуванням фізичного розвитку, фізичної підготовленості та рівня здоров'я дітей.

Добір засобів гімнастики для експериментальних занять з фізичного виховання ґрунтувався на застосуванні засобів основної гімнастики та оздоровчих видах гімнастики.

В першу чергу, це стройові вправи (способи сумісних дій у строю). Вони виконуються з метою: зручного розміщення дітей для розв'язання поставлених завдань; швидкого перешикування з одного місця в інше; виховання дисциплінованості, навичок колективних дій; формування правильної постави.¹⁴⁹⁶

Загальнорозвиваючі вправи (ЗРВ) з предметами та без, в різних вихідних положеннях (стоячи, сидячи, лежачи, в парах). Завдяки використанню ЗРВ можна вибірково впливати на окремі м'язові групи і на весь руховий апарат в цілому, розвивати потрібні фізичні якості; формувати правильну поставу та виправляти окремі недоліки опорно-рухового апарату.¹⁴⁹⁷

Акробатичні вправи – переكاتи, перекиди, стійки (на лопатка, на руках), переверот боком («Колесо»), з успіхом використовуються у фізичному вихованні дітей дошкільного віку, адже акробатичні вправи – засіб розвитку фізичних якостей, виховання морально-вольових якостей (хоробрості та рішучості), а різноманітні рухи та положення тіла, в тому числі перевертання через голову, удосконалюють орієнтування у просторі, позитивно впливають на внутрішні органи, підвищують функціональну стійкість організму.¹⁴⁹⁸

Прикладні вправи – ходьба, біг, в тому числі й спиною вперед, різновиди стрибків з різних вихідних положень, вправи в лазінні та перелазіння по гімнастичній стінці, по горизонтальній драбині, по канату, підтягування лежачи на гімнастичній лаві. Ці та інші

¹⁴⁹⁵ Вільчковський Е. С., Курок О. І. (2008.): Теорія і методика фізичного виховання дітей дошкільного віку, с. 146.

¹⁴⁹⁶ Худолій О. М. (2004): Основи методики викладання гімнастики, с. 57.

¹⁴⁹⁷ Там же, с. 57-58.

¹⁴⁹⁸ Там же, с. 60.

прикладні вправи мають в основному силовий характер, їх застосовують з метою розвитку м'язів плечового поясу та верхніх кінцівок, координації та орієнтування у просторі.¹⁴⁹⁹

Вправи в рівновазі, нами використовувались на всіх етапах формування та розвитку фізичних якостей. Такі вправи, як різновиди ходьби по гімнастичній лаві, з рухами руками, з предметами, стрибки, повороти, мають важливе значення, для розвитку загальної рухової координації, формування вміння орієнтуватись в просторі, сприяють формуванню прикладних рухових навичок в умінні зберігати стійке положення тіла в самих різноманітних умовах рухової діяльності. Крім того, виконання вправ в рівновазі покращує просторове орієнтування, позитивно впливає на розвиток м'язів тулуба і нижніх кінцівок, сприяє формуванню правильної постави.¹⁵⁰⁰

Елементи хореографії – основні позиції руху ніг, рук, різновиди пересувань з носка, з п'ятки, танцювальні кроки, які сприяли вихованню танцювальних здібностей, розвитку координації рухів, красоти та естетичності виконання вправ, формуванню правильної постави.

Рухливі ігри та естафети забезпечували комплексний вплив на організм дітей, та високу емоційну насиченість занять, сприяли розвитку фізичних якостей, таких як швидкість, спритність, витривалість та вихованню почуття колективізму, активність, ініціативу, наполегливість.

Під час проведення рухливих ігор з дітьми дотримувалися наступних умов:

– можливість управління впливом на розвиток організму дитини та окремі відділи опорно-рухового апарату;

– фізичне навантаження дозувалася в певних межах (воно залежало від характеру гри, ролі, виконуваної дитиною в ній, а також від тривалості часу, протягом якого вона проводилася).

За ступенем фізичного навантаження всі ігри ділили на три групи: ігри малої, середньої та великої інтенсивності.¹⁵⁰¹

З урахуванням того, що в експериментальній групі були діти з вадами опоро-рухового апарату, рухливі ігри використовувалися як засіб стимулюючої дії, тому що гра залучає до роботи різноманітні групи м'язів, а навантаження носить розсіяний характер.

Для зупинки тенденції до погіршення стану здоров'я дошкільнят важливо не лише лікувати вже наявні хвороби, але й організувати профілактичну роботу.¹⁵⁰² Зважаючи на поширеність серед дітей дошкільного віку вад опоро-рухового апарату (ознаки порушення постави, плоскостопість), обов'язковим елементом занять з фізичного виховання було використання коригуючих вправ для зміцнення м'язів спини, черевного преса, зміцненню м'язів склепіння стопи, що сприяє усуненню недоліків постави та профілактики плоскостопості.

Під час добору засобів гімнастики під час проведення дослідження ми прагнули задіяти чотири основні складові особистості дитини: фізичну, емоційну, інтелектуальну і духовну.

У зв'язку з цим, методика проведення занять та особливості застосування засобів гімнастики спиралася на концептуальні положення провідних фахівців в галузі дошкільної педагогіки та психології:

1. Концепцію розвитку здібностей, у якій здатності розуміються як орієнтовні дії, які здійснюються шляхом використання існуючих в культурі засобів. Для дошкільнят такі засоби носять, перш за все, подібний характер – це різного роду еталони, схеми, символи. Здібності дозволяють дитині самостійно узагальнювати наявний у нього емпіричний досвід, аналізувати нову ситуацію, знаходити рішення різних завдань.

¹⁴⁹⁹ Там же, с. 58.

¹⁵⁰⁰ Там же, с. 59.

¹⁵⁰¹ Вільчковський Е. С., Курок О. І. (2008): Теорія і методика фізичного виховання дітей дошкільного віку.

¹⁵⁰² Мальяр Н. С. (2014): Організаційно-методичні основи превентивного фізичного виховання дітей старшого дошкільного віку.

2. Теорію діяльності, відповідно до цієї теорії розвиток дитини здійснюється в процесі розвитку різних форм діяльності. Для дошкільника це перш за все гра.

3. Концепцію самоцінності дошкільного періоду, відповідно до якої, основний шлях розвитку дитини це ампліфікація, тобто збагачення, накопичення в процесі розвитку найбільш значущих для дошкільника формами і способами діяльності, що визначають становлення її особистості. Дана концепція передбачає не прискорення розвитку дитини за допомогою навчання (перехід до можливо раннього рішення навчальних завдань), а розширення її можливостей саме в дошкільних сферах життєдіяльності.¹⁵⁰³

Крім того, важливою умовою, що визначило вибір засобів гімнастики та методи їх застосування, це відповідність віковим та морфофункціональним показникам, а також врахування вікових особливостей фізичного розвитку, рівня фізичної підготовленості та рівня здоров'я старших дошкільників.

Засоби гімнастики на заняттях з фізичного виховання застосовувались у відповідності з принципами теорії та методики навчання та виховання дітей дошкільного віку:

– принцип гармонійного розвитку особистості, який впливає із закономірностей єдності фізичних та психічних властивостей дитини та передбачає взаємозв'язок фізичного виховання з розумовим, моральним, трудовим та естетичним вихованням;

– принцип оздоровчої спрямованості, адже завдання зміцнення здоров'я та покращання фізичного розвитку дитини мають місце у всіх формах фізичного виховання, а заняття фізичними вправами з одночасним використанням гігієнічних засобів та факторів природи загартовують організм, посилюють її опірність негативному впливу навколишнього середовища;

– принцип індивідуального підходу, що виражається в дозуванні навантаження з урахуванням особливостей фізичного та психічного стану дитини та рівня її здоров'я;

– принцип самостійності, який дозволяє дітям самим в розумних межах регулювати навантаження;

– принцип комплексної дії, який реалізується в раціональному поєднанні засобів і методів фізичного виховання, спрямованих на розвиток фізичних якостей, виховання творчих, естетичних і психічних здібностей;

– принцип поступовості, які виражається в поступовому підвищенні навантаження та його варіюванні, з врахуванням зв'язку між рухами та психікою дитини;

– принцип повторності, який відображає ефект поступового формування рухового вміння та спеціальних знань через багаторазове повторення та привчає дітей до регулярної роботи.

Для успішного навчання та оволодіння дітьми техніки гімнастичних вправ ми використовували наступні навчальні дії:

– орієнтувальні дії (спостереження, слухання, осмислення, запам'ятовування);

– рухові дії (вивчення, закріплення, удосконалення техніки рухів у стандартних та нестандартних умовах, розвиток рухових та фізичних якостей);

– контрольно-оціночні дії (самоконтроль, самооцінка, виправлення своїх помилок).¹⁵⁰⁴

Заняття з фізичного виховання проводилось за загальноприйнятою структурою і складалось з 3 частин: підготовчої (5-10 хв.), основної (20-25 хв.) та заключної (5 хв.).¹⁵⁰⁵

Метою підготовчої частини було організувати дітей, зосередити їхню увагу на виконанні засобів гімнастики, створити бадьорий настрій, забезпечити психологічну та фізіологічну підготовку організму дітей до розв'язання основних завдань заняття та вирішенню завдань: формування та закріплення навичок стройових і загальнорозвиваючих вправ, формування правильної постави, розвиток фізичних якостей, сприяння гармонійному

¹⁵⁰³ Павелків Р. В. (2015): Вікова психологія.

¹⁵⁰⁴ Вільчковський Е. С., Курок О. І. (2008): Теорія і методика фізичного виховання дітей дошкільного віку.

¹⁵⁰⁵ Там же;

Теорія і методика фізичного виховання. Т. 2. Методика фізичного виховання різних груп населення (2008).

зміцненню м'язового апарата. В підготовчій частині застосовувались стройові вправи, різноманітні шиккування та перешикування, ходьба звичайна та імітаційна, ходьба зі зміною напрямку, змійкою, біг, підстрибування, ЗРВ. Ці вправи були спрямовані в основному на розвиток спритності, підвищення уваги та спостережливості дітей.

Основна частина присвячувалась вдосконаленню в дітей основних рухів (бігу, стрибків, лазіння та перелізання), вивченню та вдосконаленню техніки виконання акробатичних вправ, вправ на низькій перекладині, виконанню вправ в рівновазі, вправ хореографії, проведенню рухливих ігор та естафет, а також комплексному розвитку фізичних якостей, вихованню моральних, інтелектуальних та вольових якостей.

Під час проведення основної частини, паузи відпочинку заповнювались дихальними вправами. Головною перевагою застосування засобів гімнастики на заняттях з фізичного виховання є чітка регламентованість кількості повторень гімнастичних вправ при високій інтенсивності роботи всієї групи. Гімнастичні вправи виконувались з паузами для відпочинку, тривалість роботи над кожним елементом або вправою становила 5-8 хвилин.

Дана частина заняття розподілялась на такі види діяльності: безпосереднє виконання дітьми фізичних вправ, участь у рухливій грі або естафеті, сприймання й усвідомлення показу та пояснення інструктора, включаючи й спостереження за виконанням рухів іншими дітьми; необхідний відпочинок, допоміжні дії (розміщення фізкультурного інвентарю, перешикування, перехід від одного виду вправ до іншого тощо). Як ми вже зазначали, після виконань різновидів гімнастичних вправ дітям ставилось завдання прийняти положення основної стійки (правильної постави), що сприяло формування відчуття правильної постави та вмінню зберігати правильне положення тіла.

Заключна частина заняття була спрямована на забезпечення поступового переходу дітей від стану збудження, викликаного вправами та грою (естафетою) в основній частині, до відносно спокійного стану. Для цього застосовувались вправи на гнучкість, релаксаційні вправи, різновиди ходьби в поєднанні з дихальними вправами, імітаційні вправи (пройти крадькома, як «мишка»; на носках, як «лисичка»; з рухами рук, як «пташка», тощо). Повільний темп виконання вправ, сприяв відновленню організму старших дошкільників.

Результати дослідження та їх обговорення. За результатами аналізу індивідуальних медичних карток старших дошкільників нами були отримані достовірні показники маси тіла, зросту та показники екскурсії грудної клітини, до початку експерименту нами проведене первинне тестування розвитку фізичних якостей старших дошкільників. Дані представлені у Табл. 1 та 2.

Таблиця 1. Показники фізичного розвитку досліджуваних груп дошкільників до початку дослідження

Показники	Стать	КГ, n=17	ЕГ, n=19	P
		$\bar{x} \pm m$	$\bar{x} \pm m$	
Маса тіла (кг)	хл	20,2±0,4	20,4±0,4	> 0,5
	д	21,0±0,4	21,4±0,1	> 0,5
Довжина тіла (см)	хл	117,2±0,1	117,3±0,2	> 0,5
	д	116,3±0,3	115,9±0,2	> 0,5
ОГК (см)	хл	58,3±0,3	58,0±0,4	> 0,5
	д	57,4±0,3	57,9±0,2	> 0,5

Аналіз індивідуальних медичних карток та результати поведеного первинного тестування розвитку фізичних якостей (Табл. 1, Табл. 2), дають підстави говорити, про те, що у показниках фізичного розвитку та розвитку фізичних якостей дітей старшого дошкільного віку досліджуваних груп до початку педагогічного експерименту суттєвих відмінностей не виявлено, дошкільники контрольної та експериментальної груп одного віку, середньостатистичні показники фізичного розвитку та розвитку фізичних якостей практично на одному рівні.

Таблиця 2. Показники розвитку фізичних якостей дітей старшого дошкільного віку до початку експерименту досліджуваних груп

№ п/р	Вид тестування	КГ	ЕГ	КГ	ЕГ	Р
		хлопчики n=8	хлопчики n=9	дівчатка n=9	дівчатка n=10	
		$\bar{x} \pm m$	$\bar{x} \pm m$	$\bar{x} \pm m$	$\bar{x} \pm m$	
1.	Біг на 30 м з високого старту (сек)	7,9±0,05	7,8±0,03	7,9±0,05	8±0,05	<0,05
2.	Стрибок у довжину з місця (см)	104,4±0,8	104±0,4	95,6±0,8	104±0,4	<0,05
3.	Човниковий біг, 3x10 м (сек)	8,6±0,3	9,0±0,3	8,6±0,3	9,0±0,3	<0,05
4.	Стрибки на скакалці (кількість разів),	7,3±0,2	7,1±0,3	7,3±0,2	7,1±0,3	<0,05
5.	Відбивання м'яча від підлоги (кількість разів)	16,3±0,2	16,5±0,3	19,3±0,2	18,5±0,3	<0,05
6.	Піднімання тулуба з положення лежачи на спині у положення сидячи (кількість разів)	15±0,3	16,2±0,2	15±0,3	16,2±0,2	<0,05
7.	Утримання положення лежачи на животі на гімнастичній лаві (сек),	14,7±0,2	14,8±0,2	14,2±0,2	14,0±0,2	<0,05
8.	«Ластівка» (сек),	8,9±0,1	8,7±0,1	8,6±0,2	8,8±0,1	<0,05
9.	Нахил тулуба вперед з положення стоячи (см),	5,2±0,1	5,4±0,1	7,7±0,1	7,8±0,2	<0,05

Для оцінки ефективності добору засобів гімнастики в КГ та ЕГ та методики застосування засобів гімнастики на заняттях з фізичного виховання дітей старшого дошкільного віку, був проведений послідовний експеримент, суть якого полягала в застосуванні засобів гімнастики в КГ за програмою для дітей від двох до семи років «Дитина» та застосування додаткових засобів гімнастики в ЕГ, які не зазначені в даній програмі та зіставленні результатів дослідження, отриманих до початку і після закінчення експерименту в тих же самих групах.

Порівняльний аналіз показників рівня розвитку фізичних якостей дітей старшого дошкільного віку до та після проведення педагогічного експерименту, засвідчив динаміку позитивних змін та приросту показники рівня розвитку фізичних якостей в усіх досліджуваних групах як у хлопчиків, так і у дівчаток, але з різним відсотком приросту в КГ та ЕГ.

Так, у хлопчиків старшого дошкільного віку, порівняльний аналіз результатів тестування рівня розвитку фізичних якостей засвідчив достовірне покращення результатів в прояві швидкості за тестом «біг на 30 м з високого старту» в КГ з $7,9 \pm 0,05$ до $7,1 \pm 0,03$, в ЕГ від $7,8 \pm 0,03$ до $6,5 \pm 0,02$, приріст результатів складає 10,1% в КГ та 16,6% в ЕГ; в прояві швидкісно-силових якостей за тестом «стрибок у довжину з місця» в КГ з $104,4 \pm 0,8$ до $115 \pm 0,04$ та в ЕГ з $104 \pm 0,4$ до $124,9 \pm 0,7$, що складає 10,1% та 19,4% відповідно; у тесті «стрибки на скакалці» в КГ з $7,3 \pm 0,2$ до $10,1 \pm 0,3$, в ЕГ з $7,1 \pm 0,3$ до $6,2 \pm 0,2$, що у відсотковому значенні складає 14,8% та 27,8% в КГ та ЕГ відповідно; в прояві спритності за тестом «човниковий біг, 3 x 10 м» в КГ з $7,3 \pm 0,2$ до $6,4 \pm 0,3$ та в ЕГ з $7,1 \pm 0,3$ до $6,2 \pm 0,2$, що засвідчує покращення результатів на 10,3% в КГ та на 12,6% в ЕГ; в прояві координаційних здібностей за тестом «відбивання м'яча від підлоги» в КГ з $16,3 \pm 0,2$ до $17,5 \pm 0,3$ та в ЕГ з $16,5 \pm 0,3$ до $19,5 \pm 0,4$, приріст результатів в досліджуваних групах склав 7,4% та 15,4% в КГ та ЕГ відповідно; в прояві сили м'язів черевного преса та розгиначів тазостегнового суглобу за тестом «піднімання тулуба з положення лежачи на спині у положення сидячи» в КГ з $15 \pm 0,3$ до $17,1 \pm 0,3$ та в ЕГ з $16,2 \pm 0,2$ до $18,8 \pm 0,4$, що складає 12,3% та 17,2% приросту результатів в КГ та ЕГ відповідно; в прояві сили м'язів спини в тесті «утримання положення лежачи на животі на гімнастичній лаві» в КГ з $14,7 \pm 0,2$ до $18,7 \pm 0,4$ та в ЕГ з $14,8 \pm 0,2$ до $24,8 \pm 0,5$, результат покращився на 27,6% в КГ та на 48,2% в

ЕГ; в прояві статичної рівноваги, за тестом «Ластівка» в КГ з $8,9 \pm 0,1$ до $10,5 \pm 0,1$ та в ЕГ з $8,7 \pm 0,1$ до $13,2 \pm 0,3$, що складає 17,9% та 45,0% в КГ та ЕГ відповідно; в прояві гнучкості за тестом «нахил тулуба вперед з положення стоячи» в КГ з $5,2 \pm 0,1$ до $6,3 \pm 0,1$ та в КГ з $5,4 \pm 0,1$ до $6,5 \pm 0,2$, що складає приріст результатів 21,1% в КГ та 38,6% в ЕГ.

В кінці педагогічного експерименти найбільш вагомими результатами та різницями між початковим рівнем прояву фізичних якостей та кінцевим результатом старших дошкільників-хлопчиків виявили в прояві швидко-силових якостей, гнучкості та прояві сили м'язів спини (Рис. 1)



Рис. 1. Зміна показників розвитку фізичних якостей в досліджуваних групах за час проведення експерименту у хлопчиків (%)

У дівчаток старшого дошкільного віку порівняльний аналіз результатів тестування рівня розвитку фізичних якостей засвідчив достовірне покращення результатів в прояві швидкості за тестом «біг на 30 м з високого старту» в КГ з $7,9 \pm 0,05$, до $6,9 \pm 0,03$, в КГ від $8 \pm 0,05$ до $6,5 \pm 0,03$, приріст результатів складає 12,6% в КГ та 20,0 в ЕГ; в прояві швидко-силових якостей за тестом «стрибок у довжину з місця в ЕГ з $95,6 \pm 0,8$ до $109,9 \pm 0,6$ та в КГ з $104 \pm 0,4$ до $124,9 \pm 0,7$, що складає покращення результатів на 14,9% та на 19,3% в КГ та ЕГ відповідно; у тесті «стрибки на скакалці» в КГ з $8,6 \pm 0,3$ до $11,0 \pm 0,3$, в ЕГ з $9,0 \pm 0,3$ до $14,0 \pm 0,3$, що у відсотковому значенні складає 21,8% та 55,0% в КГ та ЕГ відповідно; в розвитку спритності в тесті «човниковий біг, 3 x 10 м» в КГ з $7,3 \pm 0,2$ до $6,5 \pm 0,3$ та в ЕГ з $7,1 \pm 0,3$ до $6,0 \pm 0,2$, що засвідчує покращення результатів на 10,9% в КГ та на 14,1% в ЕГ; в прояві координаційних здібностей за тестом «відбивання м'яча від підлоги» в КГ з $19,3 \pm 0,2$ до $21,5 \pm 0,3$ та в ЕГ з $18,5 \pm 0,3$ до $22,0 \pm 0,4$, що засвідчує приріст результатів на 11,3% в КГ та 18,9% в ЕГ; в прояві розвитку сили м'язів черевного преса та розгиначів тазостегнового суглобу за тестом «піднімання тулуба з положення лежачи на спині у положення сидючи» в КГ з $15 \pm 0,3$ до $19,1 \pm 0,4$ та в ЕГ з $16,2 \pm 0,2$ до $18,8 \pm 0,4$, що складає 14,6% та 18,3% покращення результатів в КГ та ЕГ відповідно; в прояві сили м'язів спини в тесті «утримання положення лежачи на животі на гімнастичній лаві» в КГ з $14,2 \pm 0,2$ до $22,2 \pm 0,4$ та в ЕГ з $14,0 \pm 0,2$ до $24,5 \pm 0,5$, результат покращився на 56,3% в КГ та на 58,0% в ЕГ; в прояві статичної рівноваги, за тестом «Ластівка» в КГ з $8,6 \pm 0,2$ до $13 \pm 0,3$ та в ЕГ з $8,8 \pm 0,1$ до $14,0 \pm 0,4$, що складає приріст результатів на 51,7% в КГ та 59,1% в ЕГ; в прояві гнучкості за тестом «нахил тулуба вперед з положення стоячи» в КГ з $7,7 \pm 0,1$ до $9,9 \pm 0,1$ та в КГ з $7,8 \pm 0,2$ до $12,5 \pm 0,1$, що складає 28,5% в та 61,0% в КГ та ЕГ відповідно.

Наприкінці педагогічного експерименту, найбільш вагомий приріст результатів та різниця між початковим рівнем прояву фізичних якостей та кінцевим результатом старших

дошкільників–дівчаток виявили в прояві швидко-силових якостей та сили м'язів спини (Рис. 2).

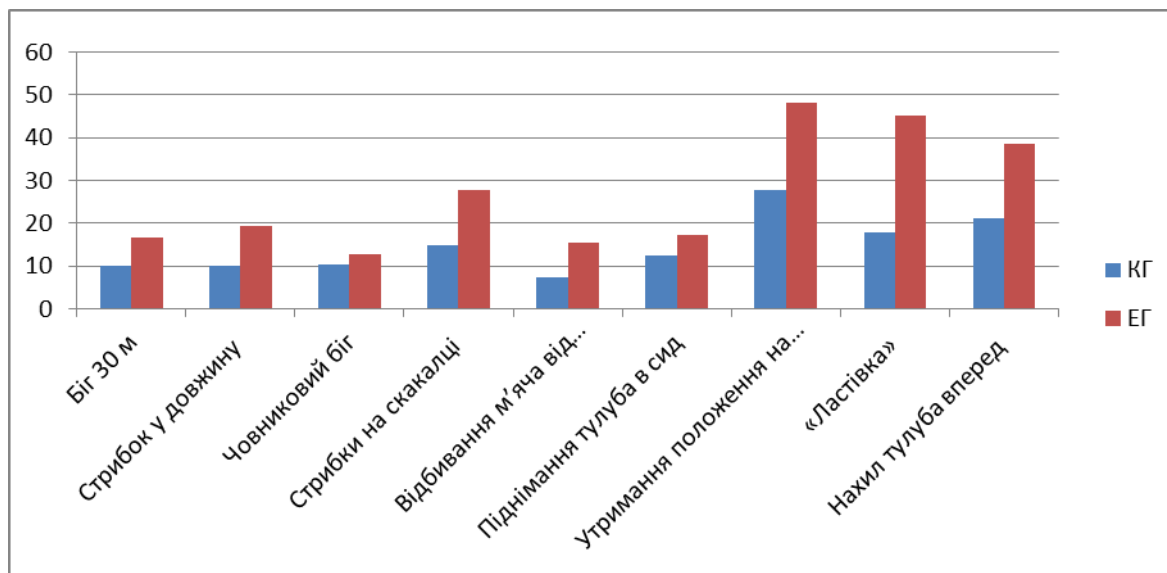

Рис. 2. Зміна показників розвитку фізичних якостей в досліджуваних групах за час проведення експерименту у дівчаток (%)

Висновки.

1. В результаті аналізу спеціальної наукової та методичної літератури, отриманих даних в ході педагогічного експерименту, з'ясовано, що важливою і невід'ємною складовою навчання та виховання дітей старшого дошкільного віку є фізичне виховання, а застосування засобів гімнастики на заняттях з фізичного виховання старших дошкільників в ЗДО сприяє не тільки успішному вирішенню завдань фізичного виховання в цілому, а й сприяє розвитку фізичних якостей, а отже й підвищенню фізичної підготовленості та покращенню рівня здоров'я.

2. Виявлено, що вибір засобів гімнастики та методи їх застосування на заняттях з фізичного виховання в ЗДО з дітьми старшого дошкільного віку залежать від морфофункціональних особливостей, фізичного розвитку, рівня розвитку фізичних якостей та рівня здоров'я дітей.

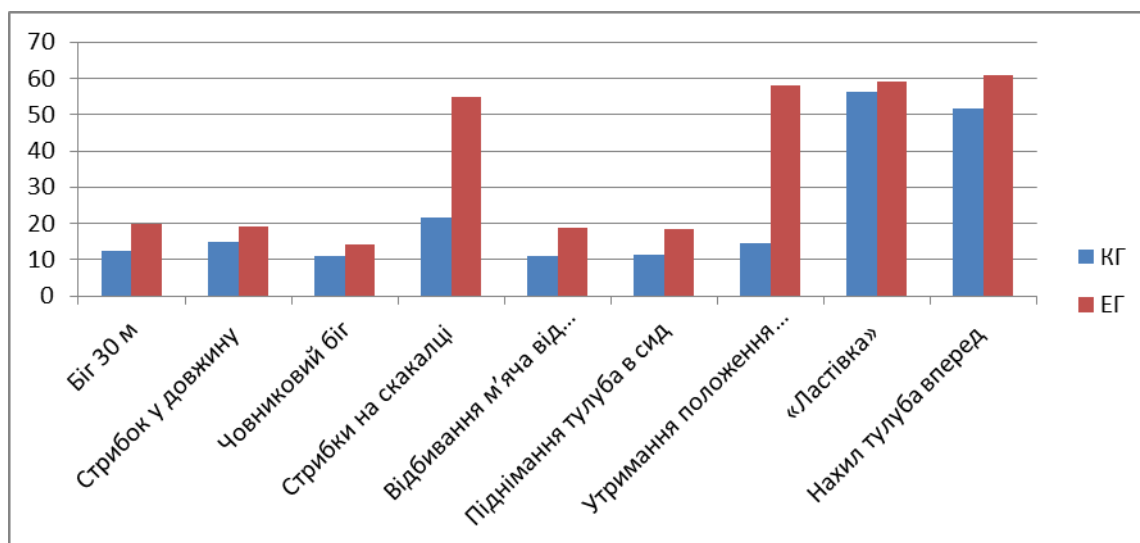
3. Порівняльний аналіз показників розвитку фізичних якостей в кінці педагогічного експерименту засвідчив, динаміку позитивних змін та достовірний приріст показників рівня розвитку фізичних якостей в усіх досліджуваних групах як у хлопчиків, так і у дівчаток, але з різним відсотком приросту в КГ та ЕГ. Разом з тим, приріст у показниках розвитку фізичних якостей у «процентному відношенні» в ЕГ майже у двічі більший ніж в КГ як у хлопчиків так і у дівчаток, особливо значний приріст результатів простежується в прояві швидко-силових якостей та прояві сили м'язів спини як у хлопчиків так і у дівчаток, а також у прояві гнучкості у хлопчиків.

4. Доведено, що застосування засобів гімнастики на заняттях з фізичного виховання з дітьми старшого дошкільного віку в умовах ЗДО та врахування методів і особливостей їх використання для цієї вікової категорії дітей, в тому числі й тих що не зазначені у програмі з фізичного виховання, сприяють розвитку фізичних якостей, особливо розвитку швидко-силових якостей, гнучкості та сприяють зміцненню м'язів спини, що беруть участь у правильному положенні тіла та формують правильну поставу, а отже сприяють підвищенню рівня здоров'я дошкільників.

Література

1. Вільчковський Е. С., Курок О. І. Теорія і методика фізичного виховання дітей дошкільного віку: навч. посіб. Суми: ВТД «Університетська книга», 2008. 428 с.
2. Дитина: Освітня програма для дітей від двох до семи років / наук. кер. проекту В. О. Огнев'юк ; авт. кол.: Г. В. Беленька, О. Л. Богініч, Н. І. Богданець-Білоskalенко [та ін.]. К.: Київ. ун-т ім. Б. Грінченка, 2016. 304с.
3. Лящук Р. П., Огністий А. В. Гімнастика: навч. посіб. Ч.2. Тернопіль: ДТПУ, 2001. 212 с.
4. Маляр Н. С. Організаційно-методичні основи превентивного фізичного виховання дітей старшого дошкільного віку: дис. ... канд. наук з фіз. вих. та спорту: 24.00.02 / Терноп. нац. пед. ун-т ім. В. Гнатюка. Тернопіль, 2014. 160 с.
5. Моніторинг фізичного розвитку дітей дошкільного віку: посібник / Упоряд. О. Й. Кльось, І. Д. Летнянка. Тернопіль – Харків: Ранок, 2013. 80 с.
6. Павелків Р. В. Вікова психологія : підручник. Вид. 2-е. К.: Кондор, 2015. 469 с.
7. Пангелова Н.Є. Теоретико-методичні засади формування гармонійно розвинутої особистості дитини дошкільного віку в процесі фізичного виховання : автореф. дис. на здобуття наук. ступ. д-ра наук . з фіз. вих. і спорту: 24.00.02. К., 2014. 39 с.
8. Пивоваров А. А. Поєднаний розвиток фізичних і пізнавальних здібностей дітей 5 і 6 років у процесі фізичного виховання : автореф. дис. на здобуття ступ. канд. наук. з фіз. вих. і спорту: 24. 00. 02. Львів, 2015. 20 с.
9. Про затвердження Базового компонента дошкільної освіти (Державного стандарту дошкільної освіти) нова редакція : Наказ МОН України, від 12 .01. 2021 р. № 33. URL: https://mon.gov.ua/storage/app/media/rizne/2021/12.01/Pro_novu_redaktsiyu%20Bazovoho%20komponenta%20doshkilnoyi%20osvity.pdf.
10. Про Цілі сталого розвитку України на період до 2030 року: Указ Президента України № 722/2019. URL: <https://zakon.rada.gov.ua/laws/show/722/2019#Text>.
11. Теорія і методика фізичного виховання: підруч. Т. 2. Методика фізичного виховання різних груп населення / за ред. Т. Ю. Круцевич. К.: Олімпійська література, 2008. 367 с.
12. Худолій О. М. Загальні основи теорії і методики фізичного виховання: навч. посібник. 2-е вид., випр. Харків: «ОВС», 2008. 406 с.
13. Худолій О. М. Основи методики викладання гімнастики: навч. пос. Ч. 1. Харків: ОВС, 2004. 464 с.
14. Цілі сталого розвитку: Україна. Національна доповідь Міністерства економічного розвитку і торгівлі. 2017. URL: http://un.org.ua/images/SDGs_NationalReportUA_Web_1.pdf.

5.9. GLOBAL PROBLEMS OF THE SOCIAL SECTOR CAUSED BY DIGITALIZATION; TRENDS AND CHALLENGES

5.9. ГЛОБАЛЬНІ ПРОБЛЕМИ СОЦІАЛЬНОГО СЕКТОРУ, ВИКЛИКАНІ ЦИФРОВІЗАЦІЄЮ: ТЕНДЕНЦІЇ ТА ВИКЛИКИ

Вступ. Сучасний світ зіштовхнувся з системою «основних викликів», які стосуються як техногенної трансформації, так і соціального спілкування окремих людей, громад та суспільства в цілому. Система «основних викликів», які вже спричинили низку суттєвих змін (інформаційний потік, кризи взаємовідносин, кольорові революції, Промислова революція 4.0), а також формування криптовалют, розвиток технології блокчейну та формування цифрової економіки призвели до формується нової мережі, яка об'єднує всі пристрої та комп'ютери. Цей проект народився та розвивався в просторі ІСО. Сформована глобальна система обміну інформацією та знаннями. Оскільки кожен член суспільства стає джерелом інформації та споживає деякі глобальні знання у своїй галузі діяльності, країни стають все більш взаємозалежними, і проблема має глобальне відображення. Розвиток сучасної науки і техніки, особливо інформаційно-комунікаційних технологій (ІКТ), зараз швидко змінює економічні та соціальні правила, впливаючи на спосіб життя та саме існування суспільства та людства. «Реальний світ» та кіберпростір дуже інтегровані. В результаті глобалізації країни стають все більш взаємозалежними, і проблеми сучасних країн миттєво відображаються у глобальному масштабі. Трансформація не лише принципово і швидко змінює характер соціально-економічних взаємодій, але й порушує рамки звичного способу життя людства. Фізичний і віртуальний простори стали взаємозалежними. Змінився характер технологічного розвитку. Звичайну серію досліджень замінила спіралеподібна модель, в якій взаємодіють раніше незалежні етапи досліджень. Управління цією взаємодією в рамках спеціального проекту або організації може суттєво прискорити інноваційний розвиток. Підтримка розмаїття ідей і підходів в рамках становлення культури «сміливого заперечування майбутнього» прискорює створення майбутніх галузей і трансформації суспільства в «Вище розумне суспільство» (Суспільство 5.0) за допомогою постійного створення нових цінностей, послуг і бізнесу. Наука, технології та інновації (НТІ) будуть стратегічно використовуватися в здійсненні міжнародного співробітництва для вирішення як внутрішніх, так і міжнародних проблем. Щоб гнучко реагувати на будь-які глобальні і локальні зміни, основи НТІ будуть удосконалюватися і розвиватися з позицій прискорення реалізації знань в діяльності суспільства, буде реалізована відкрита глобальна інноваційна система. Університети, які сприятимуть розвитку суспільства за допомогою організації сучасних процесів освіти і досліджень, повинні бути реформовані з позицій розширення партнерства між промисловістю, науковими колами та урядом. У новій реальності інформація, люди, організації, логістика, фінанси, постійно пов'язані на глобальному рівні і взаємно впливають один на одного, формуючи синергію, що не обмежує існуючої промислової структурою і технологічних областей, а створює нові підприємства і ринки, міняє роботу і життя. Нова соціальна структура суспільства, сформована за участю таких інститутів, забезпечить процвітання кожного громадянина і досягнення сприятливого майбутнього країн. Місце технологічних інновацій займе створення нових цінностей і послуг, які найбільш повно відображають різноманітні потреби людства в майбутньому. Кожне нове відкриття та зміни можуть стати основою чергових змін, які зростають, а управління ними стає все важчим. Освітня ситуація, яка склалася протягом останніх десятиліть, висуває нові вимоги до викладання в сучасній мінливій ситуації, яка враховує реальність.

Мета дослідження. Виходячи із сформульованих вище проблематики та аналізу супутніх досліджень, ціллю роботи являється обґрунтування перспектив створення освітніх програм для фізичних терапевтів та ерготерапевтів.

Методи дослідження. В рамках дослідження проблематики та аналізу функціонування цифрової медицини були використані методи аналізу і синтезу для вивчення національної системи освіти, цифрової платформи здоров'язбереження, систематизація проблем та перспектив розвитку, алгоритмізація роботи з огляду вивченого матеріалу.

Результати дослідження та їх обговорення. Широка глобалізація, розвиток інформаційних систем, швидкий розвиток інновацій з подальшим широким впровадженням, розвинена міграція населення, інформаційний бум, прозорість поточного стану ринку праці призвели у галузі освіти до жорсткої конкуренції на ринку освітніх послуг. Поява якісно нових захворювань послужила обов'язковим елементом у визначенні нових вимог та завдань до сучасної освіти у вищих навчальних закладах. Остання обставина досить влучно характеризує наявну ситуацію в освіті і дозволяє розглядати фізичну терапію та ерготерапію як відображення всіх вимог, що пред'являються часом перед суспільством. Таким чином, розвиток електронного навчання, включаючи використання Інтернет-технологій, цифрових бібліотек, навчальних та методичних мультимедійних матеріалів, дистанційних лабораторних практикумів тощо, сприяв розробці технології дистанційної освіти, мобільності університетської освіти.

У майбутньому в охороні здоров'я важливим і критичним моментом стане те, як аналітична інтерпретація клінічної інформації за допомогою штучного інтелекту (ШІ) впливатиме на прийняття рішень фахівцями-людьми (і людьми загалом), оскільки ШІ стане єдиним реалістичним засобом, за допомогою якого люди зможуть задовольняти вимоги своєї роботи в майбутньому. Практична медицина буде дедалі ширше доповнюватися машинами, що є симбіотичною обставиною. Догляд буде набагато більш орієнтованим на споживачів. У подальшому планується використання віртуальних когнітивних систем та великих мереж соціальних медіа для формування спільнот освітньої та допоміжної допомоги споживачам. Наскільки відомо, працівники охорони здоров'я зазнають значного перегляду та автоматизації, спочатку зосередившись на рутинних завданнях, а потім поступово переходячи до середнього рівня та до навичок вищого рівня¹⁵⁰⁶. Частина обов'язків лікарів, які не замінять машини, буде передана працівникам альтернативної медичної (реабілітаційної або абілітаційної) допомоги, включаючи нові класи лікарів, які ще не визначені. В даний час незрозуміло, як ці переважно некомерційні організації реагуватимуть, коригуватимуть чи активно ініціюватимуть свої зусилля, оскільки часто концептуально та практично важко змінити давню практику.

Має бути очевидним, що прискорення темпів змін у медицині та охороні здоров'я безпосередньо впливає на медичні установи університетів. Особливо це торкнеться академічних медичних центрів, завдання яких полягало допоки у навчанні медичних працівників, проведенні біомедичних та клінічних досліджень та наданні допомоги пацієнтам. Щоб пристосуватись – і справді процвітати – ці установи повинні розвивати міцну культуру інновацій та експериментів, що є, як не дивно, складним завданням, враховуючи їх сильну культуру академічного індивідуалізму, усталені програми та політику¹⁵⁰⁷. Створення «оптимального середовища» для експериментів у партнерстві з технологічним сектором є високою, але необхідною вимогою сьогодення, оскільки створення майбутнього середовища буде вимагати зменшення бар'єрів для інновацій. Втілення оригінальних ідей часто вимагає інституційних структурних, організаційних змін. Сильний акцент на оптимальній інтеграції охорони здоров'я з технологіями для зменшення витрат на охорону здоров'я та підвищення якості допоможе досягти потрібної мети у майбутній ері охорони здоров'я, що базується на вартості. Це надає академічним установам можливість створити, узгоджуючись з місіями освіти та досліджень, навчальну систему охорони здоров'я, яка охоплює значні синергетичні ефекти, такі як клінічні дослідження в режимі реального часу, які безпосередньо інформують про освіту

¹⁵⁰⁶ Timmis S. et al. Rethinking assessment in a digital age: Opportunities, challenges and risks // British Educational Research Journal. – 2016. – Т. 42. – №. 3. – С. 454-476.

¹⁵⁰⁷ Blix M., Levay C. Digitalization and Health Care //Eso expertgrupp. – 2018. – С. 13-35.

пацієнтів та медичних працівників. Для підтримки цієї інтеграції університети та академічні центри охорони здоров'я повинні переосмислити роль «інформатики» як відділу підтримки організації, яка служить основою програм та процесів всієї організації. В анатомічному плані це можна описати як уявлення про інформатику як центральну та периферичну нервової системи закладу.

Середньорічний темп зростання освітніх технологій, що використовують електронне навчання, у світі досягає 13%, а прогнозований темп зростання веб-технологій може досягати 90%. У той же час традиційне навчання в аудиторіях під керівництвом викладачів, які використовують інформаційно-комунікаційні технології, вже не є домінуючими в навчальному процесі. З іншого боку, оскільки денна форма навчання є обов'язковою у вищих навчальних закладах, які випускають фізичних терапевтів та ерготерапевтів, розвиток денної форми навчання поряд із модернізацією та розширенням зарахованих студентів відіграє важливу роль. Освітні послуги, що відповідають вимогам сучасної реальності (розробка, тиражування, використання навчальних матеріалів за допомогою веб-браузерів, відеоконференції, участь у вебінах, робота в інтерактивних лабораторіях та емуляторах, навчальні матеріали навчальних курсів у режимі реального часу, Facebook, Twitter, аудіо, відеоконференції тощо), спроможні якісно підвищити рівень підготовки фахівців та перетворити деякі освітні аспекти в нові формати. Оцінку та управління освітніми програмами потрібно проводити за допомогою використання інноваційних методів. У той же час різноманітність апаратного і програмного забезпечення, швидка зміна поколінь комп'ютерів, операційних систем і прикладних програм (в тому числі і навчальних) пред'являє до працівників вузу підвищені вимоги до здатності до самонавчання та ефективного використання потенційних можливостей швидко оновлюються сучасних інформаційних технологій. Не меншу значимість у сучасній ситуації медичної освіти набуває і проблема міждисциплінарної інтеграції в процесі професійної підготовки студентів в вузах, оскільки сприяє як забезпечення цілісності освітнього процесу, взаємозв'язку навчальних дисциплін з точки зору єдиного і безперервного розвитку професійної діяльності, так і з точки зору сучасного підходу до стану здоров'я і патології в цілому. Міждисциплінарний підхід дозволяє побачити просторовість, глибину досліджуваної теми, вміння виділяти різні рівні патогенезу досліджуваної нозології, використовувати можливість її вирішення в мультівекторному баченні. Проблема дуальної освіти, включаючи медичну сферу, порушена фахівцями вищих навчальних закладів, залишається актуальною. Європейська система освіти, яка заклала основу для розвитку дуальної освіти, призвела до формування ключових здібностей студентів уже на ранніх стадіях навчання, забезпечуючи працевлаштування протягом перших кількох років після навчання, економічно забезпечила випускників на ранніх етапах кар'єри та застосування отриманих знань. Взаємозалежність між студентами та медичними закладами як потенційними роботодавцями є не лише економічним фактором потенціалу запровадження цієї форми навчання, але й кадровим питанням, навіть на ранніх стадіях для студентів, щодо їх відповідності¹⁵⁰⁸.

Приєднання України до Болонської конвенції у 2010 році забезпечило перехід до міжнародних освітніх стандартів, включаючи сферу медицини. Відповідно до цього, інтеграція у світовий освітній простір можлива лише за рахунок підвищення якості вищої освіти. Враховуючи, що медицина – це наука, в якій відкриття відбуваються щодня, впроваджуються нововведення, розробляються та впроваджуються нові методи організації діагностики, лікування та надання медичних послуг, а конференції та вебінари проводяться в принципі англійською мовою. Враховуючи, що більшість сучасних наукових та медичних журналів, особливо з високим імпаکت-фактором, публікують статті англійською мовою, у галузі медичної освіти слід прийняти англійську мову як мову спілкування. Водночас академічна мобільність в освітньому середовищі, яка склалася за останні кілька десятиліть (реалізація одного з ключових параметрів Болонського договору), сприяла забезпеченню

¹⁵⁰⁸ Schmidt J. T., Tang M. Digitalization in Education: Challenges, Trends and Transformative Potential //Führen und Managen in der digitalen Transformation. – Springer Gabler, Wiesbaden, 2020. – С. 287-312.

вищої якості освіти в регіонах Європи та за її межами. Зростає потреба в університетському персоналі в навичках спілкування та знанні іноземних мов.

Отже, наявність багатомовності в освітньому процесі не тільки дає змогу бути конкурентоспроможними на ринку освітніх послуг, але й зумовлює потенціал академічної мобільності в рамках міжнародних програм, а потім і власних, розробку якісно нових освітніх ресурси та технології, а також перспектив.

Здатність досягти "емоційного інтелекту" в освітньому середовищі та більш активне впровадження художніх технік, що стимулюють праву півкулю мозку (музика, література, кіно, образотворче мистецтво тощо), сприяють покращенню мислення. Процес навчання є передумовою якісної підготовки студентів, формування креативності, розвитку інтуїтивних навичок, а також формування індексу емоційного інтелекту (включаючи майбутніх медичних працівників), дозволяє створити сприятливі умови для подальшої праці. Вирівнювання інерції, догматизму та консерватизму в рамках мінливих умов медичного освітнього середовища підвищує вимоги до освіти, формує динамічно розвинуту особистість, яка постійно вимагає особистісного зростання у професії, підвищує свою кваліфікацію та набуває нових навичок. Розвиток особистісного зростання та формування нових якостей, які можуть забезпечити конкурентоспроможність в умовах праці викладачів вищих медичних навчальних закладів, що швидко змінюються, призвели до розробки та впровадження інноваційних навчальних методик.

Враховуючи, що частка молодих спеціалістів у динаміці вікової структури науково-освітніх кадрів за останні роки зросла, найбільшою проблемою є зосередження на вищезазначених аспектах з метою подальшої підготовки науковців. Вирішення цих проблем забезпечує розвиток наукових та інноваційних можливостей для науково-дослідних організацій та університетів та створює умови для підвищення конкурентоспроможності системи охорони здоров'я¹⁵⁰⁹.

Настав час академічним медичним центрам повною мірою скористатися своєю унікальною здатністю оптимально поєднати освіту, дослідження та догляд за пацієнтами в навчальну систему охорони здоров'я. Особливо важливо виховувати та захищати лідерів, здатних змінювати інституційну культуру та поведінку. Дійсно, медична професія нічим не відрізняється від інших професій, поділяючи «упередженість у виявленні труднощів при уявленні будь-якої ретельної реконструкції власної дисципліни». Якщо цього не зробити, виникає питання про те, як ці установи зможуть справді відрізнятись у нову еру охорони здоров'я.

В контексті того, що було описано вище, готується фундаментальна реконструкція системи охорони здоров'я. Нова ера конкурентної співпраці настане між практиками та технічним сектором. Навчання використанню, інтерпретації та використанню даних та інших цифрових інструментів ефективно дає можливість медичним працівникам підтримувати контроль над професією. Але фундаментальні зміни в медичній практиці, що відбудуться, вимагають нових навичок роботи зі ШІ та міждисциплінарними командами для інтеграції цифрової медицини в повсякденну клінічну практику. Зокрема, до цих нових навичок належать:

- Управління та нагляд за делегованими обов'язками в рамках багато професійних бригад охорони здоров'я;
- Моніторинг та інтерпретація дедалі більших обсягів даних про пацієнтів, що генеруються повсюдно носимими та / або «невід'ємними» технологіями охорони здоров'я, що аналізуються ШІ;
- Математичні та комунікативні навички, необхідні для розуміння і передачі пацієнтам значення ймовірностей, включаючи прогнози дані та аналітику.

Це деякі, але, очевидно, не всі – з масиву нових навичок, корінно необхідних для охорони здоров'я ХХІ століття, не кажучи вже про значні виклики у сфері конфіденційності

¹⁵⁰⁹ Ricciardi W. et al. How to govern the digital transformation of health services // European journal of public health. – 2019. – Т. 29. – №. Supplement_3. – С. 7-12.

та кібербезпеки. Поступових змін буде недостатньо для вирішення цих питань: як медична практика, так і освіта медичних професій ефективно потребують «перезавантаження». Але є нетехнологічні компоненти охорони здоров'я, які є виключно людськими та необхідними для практики та освіти XXI століття.

Надання реабілітаційних або ерготерапевтичних послуг разом із унікальними людськими послугами, які потрібні пацієнтам, швидше за все, стане візитною карткою професійної практики, що існує вже тисячі років, але зараз, можливо, під загрозою в майбутній ері. Якщо продовжувати рухатись по течії, це призведе до втрати критичних можливостей та ризику залишитися позаду, оскільки фундаментальний характер надання медичної допомоги змінюється¹⁵¹⁰.

У міру розвитку «розумних» технологій для медичної професії це можливість і обов'язок контролювати застосування цих технологій у догляді за пацієнтами. Це основа першої пропозиції нового Інституту лідерства думок ААНС (TLI) щодо взаємодії між медициною та машинами. TLI має на меті поєднати футуристичне мислення та різні перспективи, щоб створити набір принципів для виконання цих нових професійних обов'язків. Саме виходячи із реалій сьогодення, було запропоновано алгоритм реабілітаційних послуг для створення програмного забезпечення, який зможе передбачити всі необхідні фактори при аналізі даних ІІІ.

Алгоритми медичної та соціальної оцінки стану пацієнта та планування реабілітаційних процесів:

I. Рівень медико-соціальної оцінки стану пацієнта та тактичне планування реабілітаційного процесу.

На першому рівні розглядається причина, тяжкість та тяжкість захворювання, яке привело пацієнта до реабілітаційного центру. Безпосередньо на цьому етапі визначається рівень медичних та реабілітаційних послуг, можлива оцінка якісно-вартісних показників. Залежно від походження захворювання:

1) Проблема порушення здоров'я являється результатом вроджених анатомо-функціональних змін в організмі. У цьому випадку слід ретельно обмежити процес реабілітації, враховувати можливість дисбалансу в конституційних механізмах, що забезпечують гомеостаз внутрішнього середовища.

2) Проблема порушення здоров'я являється результатом набутих анатомічних та функціональних змін в організмі. У цьому випадку реабілітаційні заходи повинні враховувати деталі етіології, патогенезу та саногенетичний механізм. Залежно від тяжкості клінічних симптомів, захворювання може відповідати:

а) фаза компенсації. У цьому випадку акцент під час реабілітації робиться на запобіжних заходах.

б) етап субкомпенсації. У цьому випадку фокус реабілітації робиться на профілактичному лікуванні.

в) етап декомпенсації. У цьому випадку лікувально-реабілітаційні заходи реалізуються повністю, залежно від тяжкості декомпенсації.

Залежно від тяжкості наслідків захворювання:

а) суттєвого соціального впливу немає. Заходи реабілітації можуть не вимагатися, оскільки не спостерігається помітного зниження соціальної та фізичної активності пацієнта.

б) є обмежені, тимчасові та соціально значущі наслідки. Реабілітації може бути достатньо на рівні, який залучає вузьке коло фахівців, таких як лікарі та психологи.

в) захворювання має серйозний соціальний вплив. Саногенез порушено, і може знадобитися низка реабілітаційних заходів, розроблених та контрольованих професіоналами (на наглядовому рівні).

II. Другий рівень розглядає характер та активність взаємодії патогенного та саногенетичного механізмів та оцінює їх узгодженість. Заходи реабілітації є

¹⁵¹⁰ Harteis C. Machines, change and work: An educational view on the digitalization of work // The impact of digitalization in the workplace. – Springer, Cham, 2018. – С. 1-10.

односпрямованими до саногенетичних зусиль організму і обрані для протидії патогенному механізму (тобто, давній принцип лікаря «не нашкодь». Допоможи організму).

III. Третій рівень враховує конституційні особливості організму, наявність відхилень у структурі внутрішніх систем та органів, а також конституційний тип розумової діяльності, пов'язаний із зовнішністю людини. Ці ознаки слід оцінювати з точки зору безсимптомного чи клінічного значення (як потенційний системний дистрес). Беручи до уваги конституційні симптоми, стає можливим індивідуалізувати вибір засобів реабілітації.

IV. Четвертий етап враховує з точки зору соціально-психологічної та біологічної специфіки стадію онтогенезу, на якій знаходиться особа, що проходить реабілітацію.

Якщо дати коротку характеристику кожного етапу нашого алгоритму, то можливо прослідкувати наступні зміни в наданні реабілітаційних послуг.

Перша стадія – максимальна психосоціальна залежність. Заходи реабілітації на цьому етапі повинні враховувати потребу в належній безпеці. Психологічна та соціальна допомога сприяє нормальному перебігу процесів росту та структурування організму.

2 етап – Середня соціальна залежність. Що потрібно врахувати: необхідність надання адекватної соціальної допомоги та специфічної психологічної підтримки, що сприяє гармонійному формуванню самосвідомості. Можливість порушення часових параметрів під час формування внутрішніх систем та органів; можлива поява різних псевдопатологічних явищ, особливо через функціональний дисбаланс – посилення симптомів астенії.

3 етап – Відносна соціальна незалежність. Заходи реабілітації та запобіжні заходи, вжиті на цьому етапі, не повинні суперечити можливостям пацієнта.

4 етап – максимальна соціальна відповідальність. Заходи реабілітації та запобіжні заходи, що реалізуються на цьому етапі, повинні бути спрямовані на зменшення реабілітаційної опіки, на цьому етапі потрібно враховувати інноваційні процеси та їх патологічні наслідки та запобігання ускладненням.

5 етап – зниження соціальної активності. Реабілітація та запобіжні заходи, вжиті на цьому етапі, забезпечують соціальний захист, пом'якшують психологічне сприйняття факторів, що збільшують залежність від мікро- та макросередовища, а також тяжкість наслідків інноваційних процесів та їх ускладнень.

Стратегічні рівні послуг із відновлення людини. Перший рівень – донозологічний, базується на розумінні того, що реабілітація та профілактика є органічно пов'язаними процесами. З початком реабілітації її профілактичний напрямок стає все більш вираженим. Цей рівень призначений для людей, яким загрожує органічний чи функціональний медичний стан або які мають безсимптомні прояви хвороб (наприклад, реабілітація людей під сильним емоційним та психологічним тиском). Глобальні соціальні проблеми, пов'язані із старінням населення та збільшенням кількості серцево-судинних та інших хронічних захворювань, вимагають серйозної адаптації системи охорони здоров'я вже сьогодні. Одним із ключових напрямків такої адаптації може бути швидкий розвиток та впровадження телемедицини¹⁵¹¹. Це технологія віддаленого надання медичних послуг (з діагностичного та медичного спостереження, лікування). Можливість: в основі швидкого розповсюдження телемедицини лежить розвиток інформаційно-комунікаційних технологій. Вже сьогодні, згідно з дослідженням ВООЗ, у розвинених країнах з необхідною інфраструктурою широко використовуються чотири види телемедичних послуг: дистанційна діагностика (передача оцифрованих зображень різних патологій (наприклад, мікроскопічні зображення клітин) за допомогою ІКТ для інтерпретації та / або консультації); віддалена дерматологія (для інтерпретації та / або консультації), передача медичної інформації, пов'язаної зі станом шкіри, за допомогою ІКТ); віддалена психіатрія (оцінка психічного здоров'я та / або відео- або телефонна консультація за допомогою ІКТ). Впровадження телемедичної технології може значно покращити доступність медичних послуг навіть на сучасному рівні технологічного розвитку (головним чином у невеликих та важкодоступних районах, районах

¹⁵¹¹ Ivanova I. A. et al. Digitalization of organizations: current issues, managerial challenges and socio-economic risks //Journal of Physics: Conference Series. – IOP Publishing, 2019. – Т. 1399. – № 3. – С. 33-38.

катастроф та стихійних лих). Витрати на лікування шляхом розширення масштабів домашньої медичної допомоги та скорочення терміну перебування в лікарні (або відмови в госпіталізації) значно скоротяться. Крім того, існуюча технологія телемедицини може швидко надсилати дані пацієнта (наприклад, електрокардіограму) для розшифрування безпосередньо від швидкої допомоги та отримувати результати навіть до прибуття до лікарні, що значно підвищує ефективність надання невідкладної допомоги.

Другий рівень забезпечує профілактику інвалідності для пацієнтів, які страждають на гостру або хронічну форму захворювання, яка в даний час не ускладнюється інвалідністю.

Третій рівень спрямований на зменшення залежності людей з інвалідністю від мікросередовища з точки зору реалізації їх природних функцій (самообслуговування, спілкування тощо).

Загальні висновки. Поточна трансформація багатьох аспектів охорони здоров'я вимагає поглибленої оцінки найважливіших принципів медичної практики. Ці перетворення не слід ігнорувати, їх потрібно розглядати як можливість для всіх медичних професій – в новому поєднанні з суспільством – реагувати на реформи. Охорона здоров'я дедалі більше демократизується в тому сенсі, що багато інформації, тестування та терапії будуть поєднані в прискореній технологічній конвергенції, описаній раніше. Роль постачальника медичних послуг – який уже не є виключним власником сукупності знань – різко змінюється, і надзвичайно важливо, щоб медичні професії адаптувались через практику, освіту та навчання, щоб відобразити нові навички, які доповнять та посилять усі аспекти надання медичної допомоги. Необхідність змін лежить в основі розуміння ким і за допомогою яких технологій охорони здоров'я слід керувати. Відповідь, безперечно, полягає у нематеріальній природі людського духу та волі досягти здоров'я та добробуту для всіх.

Для того, щоб підтримувати належну практику протягом усього свого професійного життя, фізичні терапевти і ерготерапевти повинні бути в курсі постійних досліджень у кількох сферах безперервної освіти. Для якісного обслуговування пацієнтів зміст безперервної професійної освіти повинен бути спрямований на посилення ролі фізичних терапевтів та вдосконалення їх здібностей (як клінічних навичок, так і теоретичних знань). Основні нововведення змінюють концепцію та метод охорони здоров'я, і представники медичних працівників повинні впроваджувати ці нововведення через відповідні безперервну професійну освіту. Так само медичні працівники постійно стикаються з новими етичними вимогами та факторами соціально-економічного розвитку, і кожен лікар повинен взяти на себе нову роль. Роль освіти у забезпеченні якості та якісному розвитку системи охорони здоров'я стає все більш важливою.

Література

1. Harteis C. Machines, change and work: An educational view on the digitalization of work // The impact of digitalization in the workplace. – Springer, Cham, 2018. – С. 1-10.
2. Schmidt J. T., Tang M. Digitalization in Education: Challenges, Trends and Transformative Potential // Führen und Managen in der digitalen Transformation. – Springer Gabler, Wiesbaden, 2020. – С. 287-312.
3. Ivanova I. A. et al. Digitalization of organizations: current issues, managerial challenges and socio-economic risks // Journal of Physics: Conference Series. – IOP Publishing, 2019. – Т. 1399. – № 3. – С. 33-38.
4. Timmis S. et al. Rethinking assessment in a digital age: Opportunities, challenges and risks // British Educational Research Journal. – 2016. – Т. 42. – №. 3. – С. 454-476.
5. Blix M., Levay C. Digitalization and Health Care // Eso expertgrupp. – 2018. – С. 13-35.
6. Ricciardi W. et al. How to govern the digital transformation of health services // European journal of public health. – 2019. – Т. 29. – №. Supplement_3. – С. 7-12.

5.10. FEATURES OF FIRE PROTECTION OF PRODUCTS AND STRUCTURES MADE OF WOOD WITH ENVIRONMENTALLY FRIENDLY GEOCEMENT MATERIALS

5.10. ОСОБЛИВОСТІ ВОГНЕЗАХИСТУ ВИРОБІВ І КОНСТРУКЦІЙ З ДЕРЕВИНИ ЕКОЛОГІЧНО БЕЗПЕЧНИМИ ГЕОЦЕМЕНТНИМИ МАТЕРІАЛАМИ

На сьогодні сталий розвиток як світоглядна модель намагається об'єднати екологічне, соціальне і економічне вимірювання навколишнього середовища в глобальній перспективі. Іншими словами, сталий розвиток повинен забезпечувати гармонізацію та поєднання соціальних, економічних та екологічних цілей, їх реалізацію в єдиній соціо-еколого-економічній системі певної території (країни, регіону). Проте, сталий розвиток окремих територій потребує визначення відповідних стратегій для окремих галузей, підприємств, які спричиняють вплив та визначають той чи інший стан біологічних, географічних, економічних та соціальних об'єктів, які, у відповідності до концепції сталого розвитку, повинні розглядатися як єдине ціле, як певна «соціо-еколого-економічна система», всі складові якої розвиваються збалансовано. Стабільність та збалансованість окремих підсистем є ознаками сталого розвитку системи в цілому¹⁵¹². В останні роки, в результаті як кліматичних змін, так і діяльності людства виникають техногенні небезпеки, які проявляються при аваріях чи катастрофах на потенційно небезпечних об'єктах і об'єктах підвищеної небезпеки, є найбільш небезпечними і містять у собі загрозу для життя і діяльності людини, природного середовища або здатні її створити внаслідок ймовірного вибуху, пожежі, затоплення, забруднення навколишнього середовища¹⁵¹³.

Проблема спрацювання конструкцій, споруд і машин, з якою стикаються всі країни, для України набуває особливого значення через складний економічний та фінансовий стан. Особливої уваги набувають питання управління експлуатаційною надійністю та довговічністю об'єктів шляхом визначення їхнього технічного стану та залишкового ресурсу¹⁵¹⁴.

За 2018 рік в Україні зареєстровано 78 608 пожеж. Матеріальні втрати від пожеж склали 8 млрд 279 млн 119 тис. грн. В середньому щодня виникало 215 пожеж, вогнем знищувалось або пошкоджувалось 70 будівель і споруд. Щоденні матеріальні втрати від пожеж становили 22,7 млн грн. Кожною пожежею державі наносились прямі збитки на суму 28,0 тис. грн.

Реконструкція об'єктів будь-якого призначення може бути здійснена тільки на основі всебічного аналізу¹⁵¹⁵. При цьому повинні бути враховані: реальний стан будівельних конструкцій; прогноз можливих осідань ґрунтів або впливів високих температур; результати розрахунків конструкцій за розрахунковими схемами, що найповніше враховують специфіку їхньої деформації. Це питання актуально для вогнезахисту сучасних дерев'яних конструкцій¹⁵¹⁶, а також цих же конструкцій при їх реконструкції та відновлення яка пам'яток архітектури. Сучасні інноваційні вогнезахисні матеріали на мінеральній основі, які

¹⁵¹² Радишевська З.М. Поняття та структура принципу сталого розвитку. Польсько-український портал (polukr.net)

¹⁵¹³ Отрош Ю. А., Морозова Д. М. Визначення технічного стану будівель для забезпечення техногенної безпеки. Матеріали Третьої науково-практичної конференції «Будівельне право: проблеми теорії і практики», Київ, 2019. С. 163-165.

¹⁵¹⁴ Прогнозування залишкового ресурсу будівельних конструкцій після силових, деформаційних і високотемпературних впливів будівельних конструкцій при дії силових, деформаційних та високотемпературних впливів. / Національний університет цивільного захисту України; керівник теми Ю. А. Отрош. № ДР 0119U000001003. Харків, 2019.

¹⁵¹⁵ Отрош Ю. А. Розробка підходу до визначення технічного стану будівельних конструкцій при дії силових та високотемпературних впливів. *Вісник Одеської державної академії будівництва та архітектури*. 2018. № 71. С. 54-60.

¹⁵¹⁶ Кривенко П. В., Цапко Ю. В., Гузій С. Г. Вогнезахист будівельних конструкцій з деревини. Теорія та практика: Монографія. – Харків: Видавництво та друкарня ПП «Технологічний центр», 2018. – 348 с. ISBN 978-617-7319-09-0.

характеризуються своєю екологічністю^{1517, 1518}, та обчислювальні комплекси дають можливість виконати розрахунки вогнестійкості дерев'яних конструкцій за умов наявності інформації про характеристики матеріалів.

Аналіз останніх досліджень та публікацій. Аспекти довготривалої експлуатації та пожежної безпеки дерев'яних будівельних конструкцій розглядаються в дослідженні^{1519, 1520}. В роботах наводяться міцності клейових з'єднань вузлів із деревини та їх вогнестійкість при впливах пожежі.

Дослідження¹⁵²¹ рекомендують використання повного спектра сучасних методик щодо вивчення властивостей матеріалів та чисельного моделювання. Крім того, технічне обстеження дерев'яних конструкцій повинно також містити прогнозування розвитку наявних або утворення нових пошкоджень та деградацій матеріалу, а також вказівки щодо проведення ремонтно-відновлювальних робіт для забезпечення подальшої безпечної експлуатації конструкцій.

На сьогоднішній час як у світі, так і в Україні значно зросли об'єми будівництва будинків різного призначення з деревини, як оптимального природного будівельного матеріалу, який має достатньо високу механічну міцність, відмінні теплофізичні та технологічні властивості. Особливо багато із деревини споруджується мансард, котеджів та інших об'єктів малоповерхового та малометражного будівництва. Однак в силу своєї органічної природи деревина та вироби на її основі вже при температурі 483 К схильні до займистості та горіння. Так як більша частина деревини та виробів із неї до забудовника поступає в натуральному вигляді, то відповідну вогнезахисну обробку виконавцям робіт приходиться проводити в умовах будівельного майданчика за допомогою водних і неводних розчинів антипіренів і вогнезахисних обмазок на основі солей фосфорних кислот. Вогнезахисна дія вище зазначених речовин базується на зниженні швидкості термічного розкладу деревини, зсунення реакції піролізу в сторону утворення малих кількостей горючих газів, нездатних до підтримки реакції горіння. Враховуючи хімічний склад антипіренів і спосіб їх синтезу, більшість із них являються токсичними речовинами, які при термодеструкції здатні до виділення шкідливих для людини та довкілля газоподібних речовин.

В якості альтернативного вирішення проблеми вогнезахисту дерев'яних конструкцій можливо використати захисні композиції на основі геоцементів, що є різновидом лужних цементів, екологічно безпечні, характеризуються підвищеною довговічністю за рахунок синтезу в їх структурі речовин, аналогів природних цеолітів і фельдшпатоїдів, вогне-, тепло- та термостійкі, характеризуються незначною еластичністю, при дії температурного фактору в навколишнє довкілля виділяють тільки водяні пари та утворюють поризований мінеральний каркас низької теплопровідності здатний до розсіювання та відбиття температурних потоків що повністю відповідає концепції сталого розвитку та дає змогу визначати як групу горючості, так і та підвищити несучу спроможність конструктивних елементів із деревини^{1522, 1523, 1524, 1525}.

¹⁵¹⁷ P. V. Krivenko, K. K. Pushkareva, M. V. Sukhanevich and S. G. Guziy, Fireproof coatings on the basis of alkaline aluminum silicate systems. in: Proc. Developments in Strategic Materials: *Ceramic Engineering and Science Proceedings*, Vol. 29 (10). WILEY, 2009, pp. 129-142.

¹⁵¹⁸ S. G. Guzii, P. V. Krivenko, Wood protection from burning using the geopolymer compositions/ Building materials, products and sanitary engineering, *J. Collection of scientific publications*. 41 (2011) 56-64 (in Russian).

¹⁵¹⁹ Krivenko P. V., Guzii S. G., Bondarenko O. P. Alkaline Aluminosilicate Binder-Based Adhesives with Increased Fire Resistance for Structural Timber Elements. *Key Engineering Materials*. – Vol. 808, – pp. 172-176.

¹⁵²⁰ Guzii S., Krivenko P., Bondarenko O., Kopylova T. Study on physico-mechanical properties of the modified alkaline aluminosilicate adhesive-bonded timber elements. *Solid State Phenomena*. – Vol. 296. – 2019, – pp. 112-117.

¹⁵²¹ Piotr Berkowskia, Marta Kosior-Kazberuk. Construction History as a Part of Assessment of Heritage Buildings. *Procedia Engineering*, 2016, № 161. P. 85-90. <https://doi.org/10.1016/j.proeng.2016.08.502>.

¹⁵²² Sotiriadis K., Guzii S., Mácová P., Viani A., Dvořák K., Drdácý M. Thermal behavior of an intumescent alkaline aluminosilicate composite material for fire protection of structural elements. *Journal of Materials in Civil Engineering*. – Vol. 31, Issue 6, 2019 – 04019058.

Мета роботи – достовірне оцінювання та прогнозування технічного стану конструкцій будівель та споруд за допомогою методу локального руйнування «зріз різьби», що дає можливість запобігти виникненню аварій конструкцій та пов'язаних з ними збитків.

Основна частина. Нагрівання деревини відкритим полум'ям протягом 1-2 хв до температури 483 К призводить до її займистості, критеріальною характеристикою якої є швидкість займистості, та горінню. Для більшості порід деревини, яка використовується в будівництві, мінімальна величина швидкості займистості вогнезахисненої деревини складає $3,2 \text{ кг/с}\cdot\text{м}^{21526}$. На сьогодні не всі відомі способи захисту вогнезахисту деревини відповідають вище згаданому критерію. Більшість антипіренів і покриттів, що випускаються промисловістю, в залежності від глибини проникнення в структури деревини та товщини покриття, забезпечують тільки 2 групу по займистості¹⁵²⁷, а по горючості групи 1-3¹⁵²⁸. Низькі показники цих параметрів проявляються із-за того, що більшість антипіренів вимивається зі структури деревини, а покриття (на основі органіки) втрачають свою ефективність із-за окислення.

Перспективними вважаються неорганічні теплоізоляційні покриття та покриття, здатні до спучення з утворенням пористого шару низької теплопровідності, наприклад «ОВПФ-1». Однак, основним недоліком цього покриття є втрата адгезійних властивостей до деревини з наступним осипанням протягом року експлуатації. У якості альтернативного рішення даного питання можна використовувати вогнезахисні та теплоізоляційні покриття на основі геоцементу складу $\text{Na}_2\text{O}\cdot\text{Al}_2\text{O}_3\cdot 6\text{SiO}_2\cdot(20-22,5)\text{H}_2\text{O}$, оптимізацію якого здійснювали за допомогою двохфакторного тривірневого методу планування експерименту¹⁵²⁹. В якості факторів варіювання вибирали співвідношення основних оксидів $\text{H}_2\text{O}/\text{Al}_2\text{O}_3$ від 17,5 до 22,5 – фактор X_1 та кількість заповнювача (перлітовий пісок) від 15 до 25% – фактор X_2 .

Результати математичної обробки результатів експерименту по визначенню впливу кількісного вмісту оксидів $\text{H}_2\text{O}/\text{Al}_2\text{O}_3$ та перліту на властивості покриттів наведені на Рис. 1-2.



Рис. 1. Вплив варійованих факторів на в'язкість η , мм (а) та адгезію σ_b , МПа (б) теплоізоляційних покриттів

¹⁵²³ P. Krivenko, S. Guzii and A. Kravchenko. Protection of timber from combustion and burning using alkaline aluminosilicate-based coatings. *Advanced Materials Research*, 688, (2013), 3-9.

¹⁵²⁴ A. Kravchenko and S. Guzii, Determining the fire resistance properties of timber, protected by geocement-based coatings, *Eastern-European J. of Enterprise Tech.*, 1 (5) (2015), 38-41.

¹⁵²⁵ K. Sotiriadis, S. Guzii, I. Kumpová, P. Mácová and A. Viani, The effect of firing temperature on the composition and microstructure of a geocement-based binder of sodium water-glass, *Solid State Phenomena*, 267, (2017), 58-62.

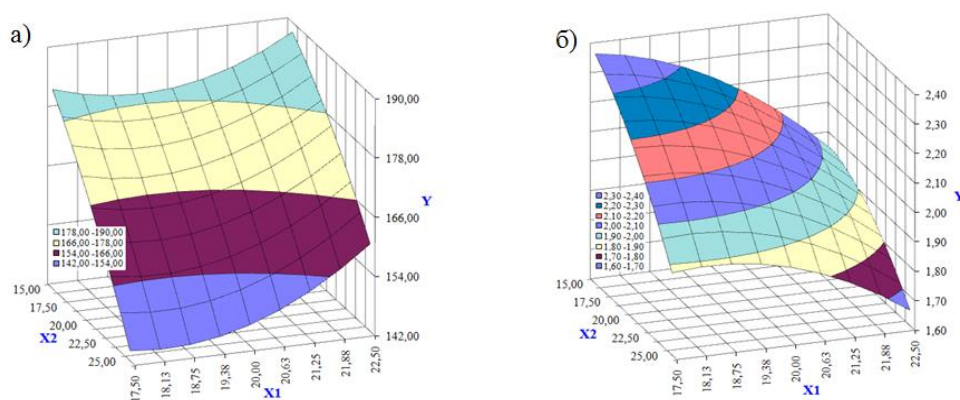
¹⁵²⁶ Жартовський В. М. Профілактика горіння целюлозовмісних матеріалів. Теорія та практика. / В. М. Жартовський, Ю. В. Цапко – К.: ДП «Друкарня МВС України», 2006. – 248 с.

¹⁵²⁷ ДСТУ Б В.1.1-2-97 Матеріали будівельні. Метод випробування на займистість. – К.: Держстандарт України, 1997. – 18 с.

¹⁵²⁸ ДСТУ 8829:2019 Пожежовибухонебезпечність речовин і матеріалів. Номенклатура показників і методи їхнього визначення. Класифікація. – К.: ДП «УкрНДНЦ», 2020. – 72 с.

¹⁵²⁹ Ахназарова С. Л., Кафаров В. В. Методы оптимизации эксперимента в химической технологии. – М.: Высшая школа, 1985. – 327 с.

Аналіз отриманих даних показує, що підвищення технологічної в'язкості від 0,166 до 0,188 м покриттів відбувається одночасово при зменшенні кількості наповнювача (X_2) та збільшенні кількості молекул води від 17,5 до 22,5 (X_1) у складі покриттів (Рис. 1, а). Найбільші значення адгезії (2,3-2,4 МПа) має склад теплоізоляційного покриття при вмісті 17,5 молекул H_2O (фактор X_1) у складі геоцементу та 18% перліту (фактор X_2) (Рис. 1, б).

Після вогневого впливу ($T = 1373\text{ K}$) теплоізоляційне покриття частково спучується – за рахунок видалення хімічно зв'язаної води зі структури цеолітоподібних новоутворень типу гейландита (Рис. 2) – і характеризується найбільшим коефіцієнтом спучення 4,3 при вмісті перліту в кількості 15 % (фактор X_2) та наявності 22,5 молекул води у складі геоцементу (фактор X_1) (Рис. 2, а).

Найменшою густиною 176...188 $кг/м^3$ та коефіцієнтом теплопровідності 0,02...0,03 $Вт/м\cdot K$ (після вогневого впливу) характеризується покриття, яке вміщує 20-25% перліту (фактор X_2) при вмісті молекул води від 19 до 22 у складі геоцементу (фактор X_1) (Рис. 2, б, в).

Найменшу швидкість займистості – 2,36...2,98 $кг/с\cdot м^2$ мають теплоізоляційні покриття при вмісті перліту в кількості 25 % (фактор X_2) та молекул води 20...25 у складі геоцементу (фактор X_1) (Рис. 2, г).

Узагальнюючи дані по математичній обробці результатів експерименту, для досліджень за займистість та вогневу ефективність обрано наступний (оптимальний) склад теплоізоляційного покриття на основі модифікованого (добавки-модифікатори – сечовина – 8% від маси рідинного скла, Agosel S 2000 – 0,002% від маси рідинного скла) геоцементу складу $Na_2O\cdot Al_2O_3\cdot 6SiO_2\cdot 20H_2O$: геоцемент – 67%; перліт – 25%; мармурова мука – 8%¹⁵³⁰.



Рис. 2. Вплив варійованих факторів на коефіцієнт спучення (а), середню густину (б), коефіцієнт теплопровідності (в) та критичну швидкість займистості (г) теплоізоляційних покриттів на основі геоцементу після вогневого впливу при температурі 1373 К

¹⁵³⁰ Гузій С. Г. Вогнезахист деревини теплоізоляційним покриттям на основі геоцементу / С. Г. Гузій, П. В. Кривенко, А. В. Кравченко // Междунар. научно-практ. конф. «Актуальные проблемы физико-химического материаловедения», Макеевка, 30 сентября – 4 октября 2013 г. Тез. докл., Макеевка: ДНАСА, 2013. – С. 11.

Для того, щоб визначити мінімальну товщину теплоізоляційного покриття на основі геоцементу, було проведено математичне моделювання теплових процесів, що відбуваються в системі «підклад – геоцементний матеріал, здатний до спучення»¹⁵³¹. Одновимірною моделлю, яка описує тепловий стан системи, що вивчається (Рис. 3), виражається наступним рівнянням:

$$c\rho(x,T)\frac{\partial T}{\partial t} = \frac{\partial}{\partial x}\left(\lambda(x,T)\frac{\partial T}{\partial x}\right), \quad (1)$$

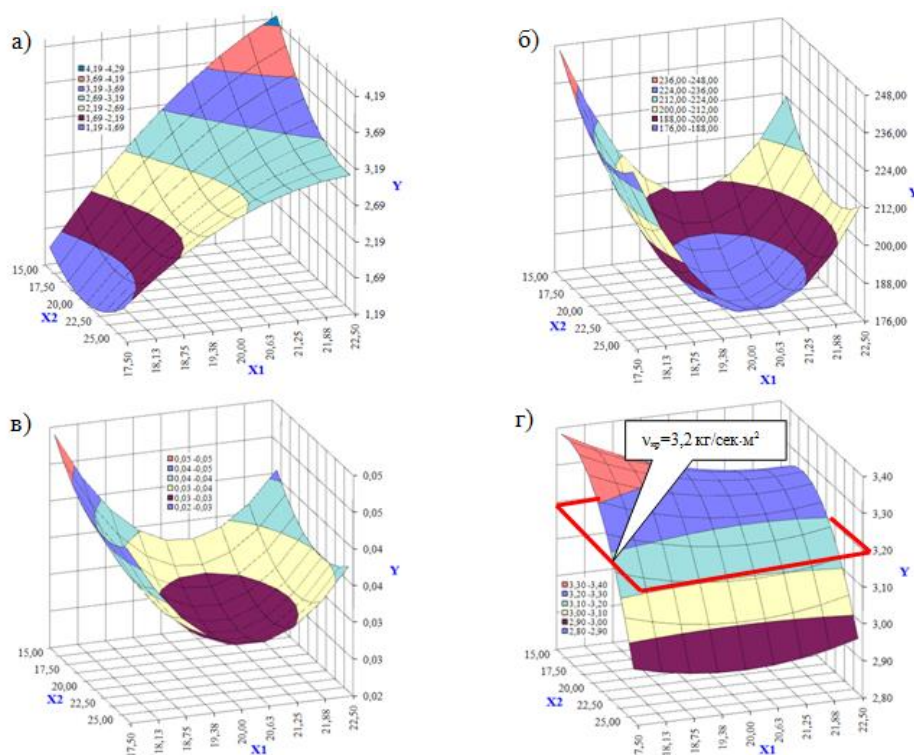
$$\lambda_{gsm}\frac{\partial T(x_2,t)}{\partial x} + \alpha^*[T_{c_1}(t) - T(x_2,t)] = 0, \quad (2)$$

$$\alpha^* = \alpha_{N_1} + \frac{c_0}{T_{c_1}(t) - T(x_2,t)} \left\{ \left[\frac{T_{N_1}(t)}{100} \right]^4 - \left[\frac{T(x_2,t)}{100} \right]^4 \right\}, \quad (3)$$

$$\lambda_u\frac{\partial T(x,T)}{\partial x} + \alpha_{c_2}[T(x,T) - T_0] = 0. \quad (4)$$

де: $c\rho$ – об'ємна питома теплоємність при постійному тиску, Дж м⁻³ К⁻¹; λ – коефіцієнт теплопровідності, Вт м⁻¹ К⁻¹; T – температура, К; t – час, с; X – відстань, м; α_{c_1} – коефіцієнт теплопередачі на нагріву поверхню спученого геоцементного покриття, Вт м⁻² К⁻¹; α_{c_2} – коефіцієнт теплопередачі на нагріву поверхню нижнього шару матеріалу, Вт м⁻² К⁻¹; α_{N_1} – коефіцієнт теплопередачі всередині спученого геоцементного покриття, Вт м⁻² К⁻¹; α^* – розрахунковий коефіцієнт дифузії спученого геоцементного покриття, Вт м⁻² К⁻¹; λ_{gsm} – коефіцієнт теплопровідності спученого геоцементного покриття, Вт м⁻¹ К⁻¹; λ_u – коефіцієнт теплопровідності підшару, Вт м⁻¹ К⁻¹; C_0 – випромінювання абсолютно чорного тіла, Вт м² К⁴; ε – коефіцієнт теплового випромінювання нагрітої спученої поверхні геоцементного покриття; T_{c_1} – температура гарячого газу, К; T_{c_1} – температура всередині геоцементного покриття, що спучилось, К; T_0 – температура повітря поблизу без підігрівної поверхні нижнього шару матеріалу, К.



Рис. 3. Теплова схема досліджуваної системи: 1 – підкладка (деревина, бетон, метал), 2 – геоцементний шар покриття до та після спучення

¹⁵³¹ V. Petránek, S. Guzii, P. Kryvenko, A. Kravchenko, K. Sotiriadis. A new thermal insulating material based on geocement / 2nd Global Conference on Civil, Structural and Environmental Engineering (GCCSEE 2013) will take place in Shenzhen, China, September 28-29, 2013. *Advanced Materials Research*, Vols. 838-841, (2014) pp. 183-187.

Наведені вище рівняння були вирішені шляхом застосування методу кінцевих різниць. Макро- та мікроструктура геоцементного покриття, здатного до спучення на дерев'яному підкладі, наведені в Рис. 4.

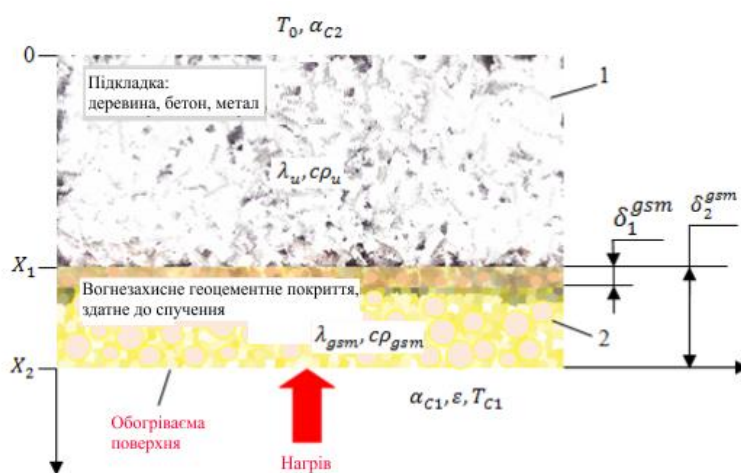

Рис. 4. Макро- (а) і мікро- (б) структури геоцементного теплоізоляційного матеріалу до (а) і після теплового впливу (б)

Враховуючи той факт, що займання деревини (нижній шар матеріалу) починається на 483 К після 2-3 хвилин проміжок часу, коефіцієнт набухання, коефіцієнт теплопровідності та об'ємної питомої теплоємності при постійному тиску, наведені нижче залежно від товщини шар, що наноситься. Аналіз розрахункових даних (рис. 5) показує, що збільшення коефіцієнтів спучення та теплопровідності від 2,5 до 15 і від 0,03 до 0,3 Вт м⁻¹ К⁻¹, відповідно, призводить до збільшення товщини захисного шару в 6 разів. Крім того, зменшення об'ємної питомої теплоємності при постійному тиску від 3 · 10⁵ до 3 · 10⁶ Дж м⁻³ К⁻¹ призводить до зменшення товщини геоцементного матеріалу на 10%.

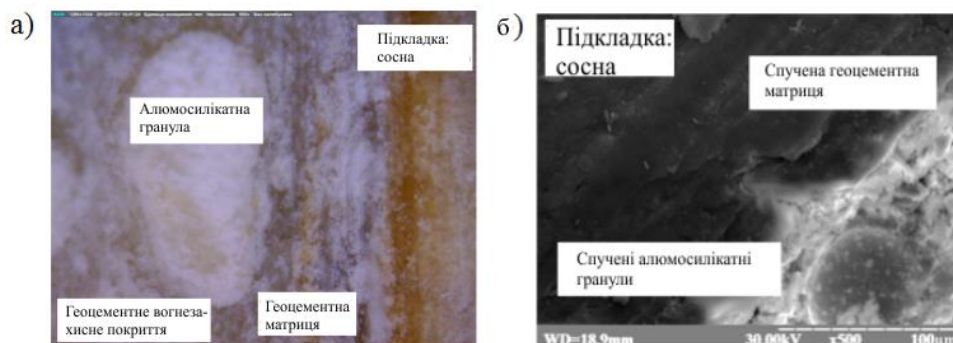

Рис. 5. Залежність коефіцієнтів спучення та теплопровідності від мінімальної товщини геоцементного покриття, здатного до спучення

Оптимальна товщина матеріалів, розрахованих по даній методиці у математичному середовищі Maple 13, становить 0,0065 м. Цей матеріал, після впливу теплового потоку середньою температурою 1273 К, характеризується коефіцієнт спучення $K_{сп} = 7,8$, коефіцієнтом теплопровідності $\lambda = 0,175$ Вт м⁻¹ К⁻¹ і об'ємною питомою теплоємністю при постійному тиску $c_p = 1,75 \cdot 10^{-6}$ Дж м⁻³ К⁻¹. Однак експерименти показують¹⁵³², що товщина розробленого матеріалу може бути зменшена від 1,4 до 3,2 разів, що забезпечує вогнестійкість деревини та буде захищати її від займання протягом 30 хв і більше.

¹⁵³² V. Petránek, S. Guzii, P. Kryvenko, A. Kravchenko, K. Sotiriadis. A new thermal insulating material based on geocement / 2nd Global Conference on Civil, Structural and Environmental Engineering (GCCSEE 2013) will take place in Shenzhen, China, September 28-29, 2013. *Advanced Materials Research*, Vols. 838-841, (2014) pp. 183-187.

Як було зазначено раніше, причиною виходу із ладу дерев'яних конструкцій є зменшення їх робочого перерізу у результаті обуглювання при горінні та біопшкодженнях^{1533, 1534, 1535, 1536}. По мірі зменшення робочого перерізу деревини, напруга від нормативних навантажень збільшується та при досягненні ними межі міцності деревини, проходить її руйнування.

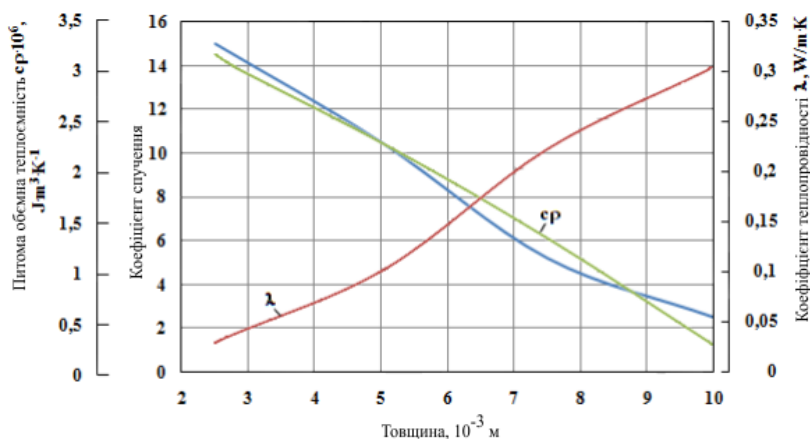
Зміна напружень стиску $\sigma_c(\tau)$ центрально стиснутих елементів, згинальних напруг $\sigma_g(\tau)$ і сколюючих напруг $\sigma_{ск}(\tau)$ згинальних елементів, залежно від часу їх горіння при пожежі τ та біопшкодженнях, визначаємо з виразів^{1537, 1538}:

$$\sigma_c(\tau) = \frac{N_n}{F_{nm}(\tau)}, \quad \sigma_g(\tau) = \frac{M_n}{W_p(\tau)}, \quad \sigma_{ск} = \frac{Q_n \cdot S_{\sigma p}(\tau)}{J_{\sigma p}(\tau) \cdot b(\tau)} \quad (5)$$

де: N_n поздовжня сила від нормативних навантажень, Н; $F_{nm}(\tau)$ – площа поперечного перерізу елемента, нетто, в залежності від часу горіння при пожежі τ , м²; M_n – згинальний момент в розрахунковому перерізі від нормативних навантажень, кН·м; $W_p(\tau)$ – момент опору робочого перерізу елементів, залежно від часу горіння при пожежі, м³; Q_n – поперечна сила в розрахунковому перерізі від нормативних навантажень, кН; $S(\tau)$ – статичний момент, брутто, в залежності від часу τ горіння розрахункового перерізу при пожежі, м³; $J_{\sigma p}(\tau)$ – момент інерції розрахункового перерізу, брутто, в залежності від часу τ горіння розрахункового перерізу при пожежі, м⁴; $b(\tau)$ – ширина елемента, залежно від часу τ його горіння при пожежі, м.

Час τ від початку займання елемента при пожежі до втрати ним несучої здатності, визначається з умов:

- а) міцності на стиск $\sigma_c(\tau) \geq R_c = 25 \text{ МПа}$,
- б) міцності на вигин $\sigma_g(\tau) \geq R_g = 26 \text{ МПа}$,
- в) міцності на сколювання $\sigma_{ск}(\tau) \geq R_{ск} = 3.2 \text{ МПа}$.

За експериментальними даними, середня швидкість обуглювання деревини в конструкціях така: масивні елементи перетином не менше 0,15×0,15 м – 0,0006 м/хв, дощата обшивка, перегородки з дошок товщиною 0,0015-0,002 м – 0,0008÷0,0010 мм/хв¹⁵³⁹. Ці дані відносяться до необробленої деревини.

Що стосується захищеної деревини то значення швидкості обуглювання невідомі і залежать від природи модифікаторів і їх властивостей.

Дослідженнями проведеними в¹⁵⁴⁰ встановлено, що для захищеної деревини швидкість вигорання становить 2,8-3,2 г/(м²·с), а для необробленої становить – 8,1 г/(м²·с) відповідно.

¹⁵³³ Guzii S., Tsapko Yu. The study of some aspects of the impact on the stability of wood protection wood structures // 1st International Conference on the Chemistry of Construction Material by the GDCh Division of Chemistry of Construction Chemicals October 7-9, 2013 Berlin, pp. 209-212.

¹⁵³⁴ Цапко Ю. В. Дослідження впливу модифікування деревини на процес біологічного руйнування / Ю. В. Цапко, С. Г. Гузій. *Будівельні матеріали, виробы та санітарна техніка*: наук.-техн. зб. 2013, № 50, С. 13-20..

¹⁵³⁵ Цапко Ю. В. Дослідження поверхневих властивостей модифікованої деревини / Ю. В. Цапко, С. Г. Гузій // *Строительные материалы и изделия*. 2013, № 5-6 (82-83), С. 70-71.

¹⁵³⁶ Гузій С. Г. Дослідження біологічної стійкості алюмосилікатних адгезивів для склеювання деревини. *Вісник Одеської державної академії будівництва та архітектури*. ОДАБА, 2019, Вип. № 77, С. 126-134.

¹⁵³⁷ СНІП П–25–80: Wooden structures. – Moscow, 1996.

¹⁵³⁸ T. Shnal. Fire and fire protection of wood structures. – Lviv: Publisher of National University "Lviv Polytechnic", 2006.

¹⁵³⁹ Y. Tsapko. Aspects of definition of parameters of flameproof to improve fire protection warehouses storing weapons and ammunition. *Coll. Science*. Avenue Sevastopol Naval Institute. Issue. 1 (14), 2008: 142-146.

¹⁵⁴⁰ Y. Tsapko. Simulation of the biological damage cellulose materials. *Scientific Bulletin of the building*. Kharkov: HDTUBA. Vol. 49. 2007: 254-265.

Визначена швидкість обуглювання деревини становить для захищеної 0,000336 м/хв і відповідно для необробленої – 0,00096 м/хв.

Розглянемо дерев'яну стійку з цільної деревини. Матеріал стійки – сосна першого сорту. Перетин $b \times h = 0,22 \times 0,20$ м. Вологість деревини – 10÷12 %. Навантаження на стійку $N_H = 740$ кН. Варіанти вогнезахисту:

- а) без вогнезахисту;
- б) вогнезахист просоченням;
- в) вогнезахист геоцементним покриттям.

Задаємо послідовні моменти часу горіння дерев'яної стійки при пожежі, визначаємо робочий переріз стійки ($F_c(\tau)$) і напруження стиску ($\sigma_c(\tau)$) (Рис. 6, а).

Визначаємо час τ від початку займання дерев'яної стійки при пожежі до втрати нею несучої здатності за (5), згідно якої $\sigma_p(\tau) \geq R_c = 25$ МПа. Ця умова виконується для необробленої деревини на 40 хв, для обробленої – на 120 хв.

Розглянемо дерев'яну двосхилу дощату балку покриття. Проліт балки 10 м; ширина балки 17 м; висота в середині пролету $h_c = 1,3$ м; висота на опорі – $h_{оп} = 0,8$ м; матеріал – сухі соснові дошки другого сорту. Опора шарнірна. Нормативна навантаження; сумарне навантаження від власної ваги балки, власної ваги покриття, снігового навантаження $q_H = 11,5$ кН/м.

Визначаємо розрахункові опори деревини балки, працюючої на вигин. Згідно з СНиП П–25–80 для сосни другого сорту маємо:

- розрахунковий опір при стиску $R_c = 25$ МПа.
- розрахунковий опір при вигині $R_b = 26$ МПа;
- розрахунковий опір при сколюванні вздовж волокон деревини $R_{ск} = 3,2$ МПа.

Визначаємо значення згинаючого моменту (M) у перерізі балки, найбільш небезпечного з нормальним напруженням. Визначаємо для обраних моментів часу розміри робочого перерізу балки $h(\tau)$ і $b(\tau)$ з урахуванням швидкості обуглювання деревини; момент опору $W(\tau)$ розрахункового перерізу балки; відповідні напруги вигину $\sigma_e(\tau)$ в розрахунковому перерізі (Рис. 6, б).



Рис. 6. Залежності напружень стиску ($\sigma_c(\tau)$), ($\sigma_e(\tau)$) і сколювання ($\sigma_{ск}(\tau)$) від часу τ горіння та біоруйнування дерев'яної стійки: 1 – необроблена деревина, 2 – оброблена антипіреном; 3 – вогнезахисним геоцементним покриттям

Визначаємо напруги сколювання $\sigma_{ск}(t)$ в опорному перерізі балки в обрані моменти часу з урахуванням зменшення робочого перерізу балки за рахунок біоруйнування (Рис. 1, в).

Розгляд отриманих розрахунків, свідчить про те, що при обвуглюванні вичерпання міцності балки на вигин відбувається раніше, ніж вичерпання міцності балки на сколювання.

Тому визначення межі стійкості від обвуглювання балки необхідно проводимо по втраті міцності на вигин. Визначений час від початку руйнування деревини балки до втрати балкою своєї несучої здатності від зусиль вигину на опорі балки від згинального моменту (M) становить близько 130 хв.

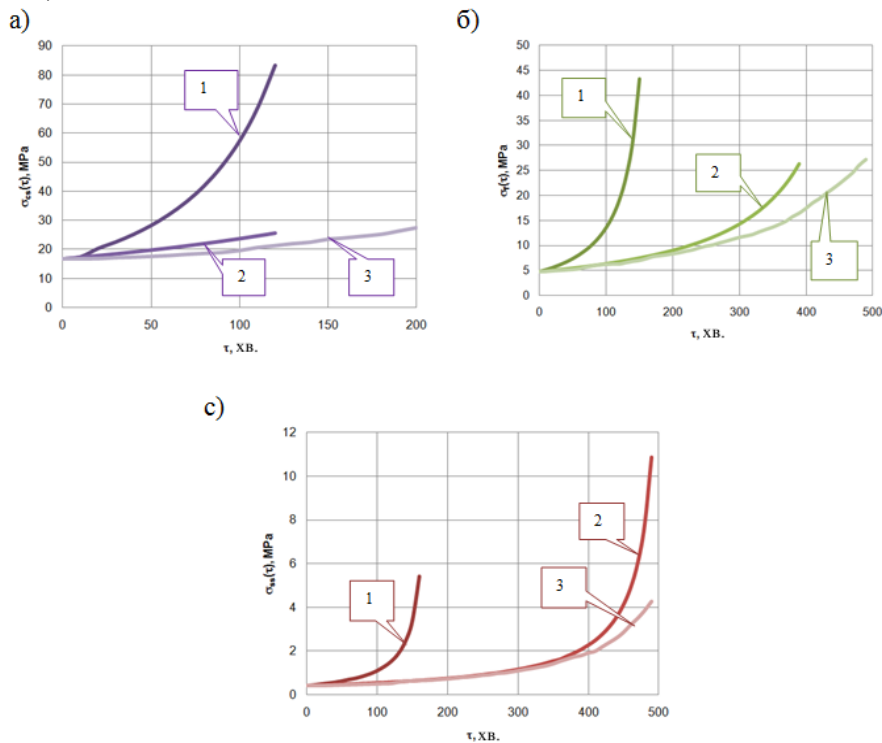
Таким чином, оброблення деревини розчинами антипіренів та геоцементним покриттям знижує швидкість обвуглювання робочого перерізу і збільшує вогнестійкість дерев'яних конструкцій майже у тричі¹⁵⁴¹.

Висновки. За результатами проведених досліджень зроблено наступні висновки.

1. Із врахуванням концепції сталого розвитку виявлені особливості вогнезахисту виробів і конструкцій з деревини екологічно безпечними геоцементними матеріалами.

2. В результаті оптимізації отримано оптимальний склад вогнезахисного теплоізоляційного покриття на основі геоцементу: геоцемент – 67%; перліт – 25%; мармурова мука – 8%, який використано для досліджень за займистість та вогневу ефективність.

3. Виконано математичне моделювання теплових процесів у математичному середовищі Maple 13, що відбуваються в системі “дерев'яний підклад – геоцементний матеріал, здатний до спучення”. Одновимірною моделлю, яка описує тепловий стан системи, що вивчається, дозволяє визначити мінімальну товщину вогнезахисного матеріалу що забезпечує вогнестійкість конструкцій з деревини протягом 30 хв і більше. При товщині 0,0065 м матеріал, після впливу теплового потоку середньою температурою 1273 К, характеризується коефіцієнт спучення $K_{сп} = 7,8$, коефіцієнтом теплопровідності $\lambda = 0,175 \text{ Вт м}^{-1} \text{ К}^{-1}$ і об'ємною питомою теплоємністю при постійному тиску $c_p = 1,75 \cdot 10^6 \text{ Дж м}^{-3} \text{ К}^{-1}$.

4. Показано, що оброблення деревини геоцементним покриттям знижує швидкість обвуглювання робочого перерізу і збільшує вогнестійкість дерев'яних конструкцій майже у тричі.

Література

1. Радишевська З. М. Поняття та структура принципу сталого розвитку. Польсько-український портал (polukr.net).

2. Отрош Ю. А., Морозова Д. М. Визначення технічного стану будівель для забезпечення техногенної безпеки. Матеріали Третьої науково-практичної конференції «Будівельне право: проблеми теорії і практики», Київ, 2019. С. 163-165.

3. Прогнозування залишкового ресурсу будівельних конструкцій після силових, деформаційних і високотемпературних впливів будівельних конструкцій при дії силових, деформаційних та високотемпературних впливів. / Національний університет цивільного захисту України; керівник теми Ю. А. Отрош. № ДР 0119U000001003. Харків, 2019.

4. Отрош Ю. А. Розробка підходу до визначення технічного стану будівельних конструкцій при дії силових та високотемпературних впливів. *Вісник Одеської державної академії будівництва та архітектури*. 2018. № 71. С. 54-60.

5. Кривенко П. В., Цапко Ю. В., Гузій С. Г. Вогнезахист будівельних конструкцій з деревини. Теорія та практика: Монографія. – Харків: Видавництво та друкарня ПП «Технологічний центр», 2018. – 348 с. ISBN 978-617-7319-09-0.

6. P. V. Krivenko, K. K. Pushkareva, M. V. Sukhanevich and S. G. Guziy, Fireproof coatings on the basis of alkaline aluminum silicate systems. in: Proc. Developments in Strategic Materials: *Ceramic Engineering and Science Proceedings*, Vol. 29 (10). WILEY, 2009, pp. 129-142.

¹⁵⁴¹ P. V. Kryvenko, S. G. Guziy “Aluminosilicate Coatings of Enhanced Heat and Corrosion Resistance”. *Applied Clay Science*. Vol. 73, 2013: 65-70.

7. S. Guzii, Yu. Tsapko. The influence of modification of wood on the fire resistance of wooden structures / 13 th International Scientific Conference VSU, 2-3 June 2013, Sofia, Bulgaria – IV–29–IV–35.
8. S. G. Guzii, P. V. Krivenko, Wood protection from burning using the geopolymer compositions / *Building materials, products and sanitary engineering*, J. Collection of scientific publications. 41, (2011), pp. 56-64 (in Russian).
9. Krivenko P. V., Guzii S. G., Bondarenko O. P. Alkaline Aluminosilicate Binder-Based Adhesives with Increased Fire Resistance for Structural Timber Elements. *Key Engineering Materials*. Vol. 808, pp. 172-176.
10. Piotr Berkowskia, Marta Kosior-Kazberuk. Construction History as a Part of Assessment of Heritage Buildings. *Procedia Engineering*, 2016, № 161, pp. 85-90.
11. Sotiriadis K., Guzii S., Mácová P., Viani A., Dvořák K., Drdácý M. Thermal behavior of an intumescent alkaline aluminosilicate composite material for fire protection of structural elements. *Journal of Materials in Civil Engineering*. – Vol. 31, Issue 6, 2019 – 04019058
12. P. Krivenko, S. Guzii and A. Kravchenko. Protection of timber from combustion and burning using alkaline aluminosilicate-based coatings, *Advanced Materials Research*, 688, (2013), 3-9.
13. A. Kravchenko and S. Guzii, Determining the fire resistance properties of timber, protected by geocement-based coatings, *Eastern-European J. of Enterprise Tech.*, 1 (5) (2015), 38-41.
14. K. Sotiriadis, S. Guzii, I. Kumpová, P. Mácová and A. Viani, The effect of firing temperature on the composition and microstructure of a geocement-based binder of sodium water-glass, *SSP*, 267, (2017), 58-62.
15. Жартовський В. М. Профілактика горіння целюлозовмісних матеріалів. Теорія та практика. / В. М. Жартовський, Ю. В. Цапко – К.: ДП «Друкарня МВС України», 2006. – 248 с.
16. ДСТУ Б В.1.1-2-97 Матеріали будівельні. Метод випробування на займистість. – К.: Держстандарт України, 1997. – 18 с.
17. ДСТУ 8829:2019 Пожежовибухонебезпечність речовин і матеріалів. Номенклатура показників і методи їхнього визначення. Класифікація. -К.: ДП «УкрНДНЦ», 2020. – 72 с.
18. Ахназарова С. Л., Кафаров В. В. Методы оптимизации эксперимента в химической технологии. – М.: Высшая школа, 1985. – 327 с.
19. Гузій С. Г. Вогнезахист деревини теплоізоляційним покриттям на основі геоцементу / С. Г. Гузій, П. В. Кривенко, А. В. Кравченко // Междунар. научно-практ. конф. «Актуальные проблемы физико-химического материаловедения», Макеевка, 30 сентября – 4 октября 2013 г. Тез. докл., Макеевка: ДНАСА, 2013. – С. 11.
20. V. Petráněk, S. Guzii, P. Kryvenko, A. Kravchenko, K. Sotiriadis. A new thermal insulating material based on geocement / 2nd Global Conference on Civil, Structural and Environmental Engineering (GCCSEE 2013) will take place in Shenzhen, China, September 28-29, 2013. *Advanced Materials Research*, Vols. 838-841, (2014) pp. 183-187.
21. V. Petráněk, S. Guzii, K. Sotiriadis, L. Nevřivová. Study on the properties of geocement based thermal insulating materials for high temperature technical appliances / Proc. 2nd International Conference on Energy and Environmental Protection, 20-21 April, 2013, Guilin, China / *Advanced Materials Research*. Vols. 734-737, (2013), pp. 2356-2359.
22. Guzii S., Tsapko Yu. The study of some aspects of the impact on the stability of wood protection wood structures // 1st International Conference on the Chemistry of Construction Material by the GDCh Division of Chemistry of Construction Chemicals October 7-9, 2013 Berlin, pp. 209-212.
23. Цапко Ю. В. Дослідження впливу модифікування деревини на процес біологічного руйнування / Ю. В. Цапко, С. Г. Гузій. *Будівельні матеріали, виробу та санітарна техніка: наук.-техн. зб.* 2013, № 50, С. 13-20.

24. Цапко Ю. В. Дослідження поверхневих властивостей модифікованої деревини / Ю. В. Цапко, С. Г. Гузій // *Строительные материалы и изделия*. – 2013. № 5-6 (82-83). – С. 70-71.
25. Гузій С. Г. Дослідження біологічної стійкості алюмосилікатних адгезивів для склеювання деревини. *Вісник Одеської державної академії будівництва та архітектури*, 2019. – Вип. № 77. С. 126-134.
26. SNIP II–25–80: Wooden structures. – Moscow, 1996.
27. T. Shnal. Fire and fire protection of wood structures. – Lviv: Publisher of National University "Lviv Polytechnic", 2006.
28. Y. Tsapko. Aspects of definition of parameters of flameproof to improve fire protection warehouses storing weapons and ammunition. *Coll. Science*. Avenue Sevastopol Naval Institute. Issue. 1 (14). 2008: 142-146.
29. Y. Tsapko. Simulation of the biological damage cellulose materials. *Scientific Bulletin of the building*. Kharkov: HDTUBA. Vol. 49. 2007: 254-265.
30. P. V. Kryvenko, S. G. Guziy. Aluminosilicate Coatings of Enhanced Heat and Corrosion Resistance. *Applied Clay Science*. Vol. 73. 2013: 65-70.

5.11. PSYCHOLOGICAL FEATURES OF STUDENTS' IDEAS ABOUT THE IMAGE OF A POLITICIAN

5.11. ПСИХОЛОГИЧЕСКИЕ ОСОБЕННОСТИ ПРЕДСТАВЛЕНИЙ СТУДЕНЧЕСТВА ОБ ИМИДЖЕ ПОЛИТИЧЕСКОГО ДЕЯТЕЛЯ

Имидж политика в настоящее время является предметом изучения многих наук: политологии, социологии, социальной, политической, возрастной психологии и др. Начиная с 60-годов XX века для объяснения этого феномена традиционно используется термин «имидж», имеющий похожую семантику в разных языковых культурах («имидж» – английский, «имаго» – испанский, «имаж» – французский), что в переводе означает образ.

Современный украинский толковый психологический словарь Б. В. Шапарь определяет имидж как «... характер стереотипа, сформировавшийся в массовом сознании и имеющий эмоционально окраской образ кого-либо или чего-либо»¹⁵⁴².

На современном этапе, в социальной и политической психологии определено предметное и объектное поле изучения политического имиджа, закономерности формирования и функционирования эффективного политического имиджа, однако недостаточно изученными являются особенности и условия формирования представлений, а именно, представление об имидже политического деятеля в студенческой молодежи.

Как показывает анализ отечественных и зарубежных источников, изучение имиджа осуществляется в нескольких направлениях, а именно: общепсихологического, социально-психологическом, психолого-политологическом, возрастно-педагогическом.

В рамках общепсихологического направления, восприятие образа и формирования представлений рассматривался преимущественно в рамках психологии восприятия (Б. Г. Ананьев¹⁵⁴³, Л. С. Выготский¹⁵⁴⁴, А. Н. Леонтьев¹⁵⁴⁵, А. В. Петровский¹⁵⁴⁶, С. Л. Рубинштейн¹⁵⁴⁷ и т.д.), социально-психологическом, изучающая его как результат социального познания (Г. М. Андреева¹⁵⁴⁸, Т. Липман¹⁵⁴⁹ и др.) психолого-политологическом, основное внимание уделяется изучению технологий формирования имиджа политика в восприятии электората (Е. В. Егорова-Гантман¹⁵⁵⁰, В. Г. Зазыкин¹⁵⁵¹, С. М. Зотова¹⁵⁵², А. В. Лавренко¹⁵⁵³, Г. Г. Почепцов¹⁵⁵⁴, П. Д. Фролов¹⁵⁵⁵, В. М. Шепель¹⁵⁵⁶ и др.)

Специфическим для социально-психологического изучения имиджа является и понимание субъекта образа. Таким субъектом могут выступать как один человек, так и группа (в том числе возрастная, гендерная), организация, коллектив, электорат. Причем, как правило, речь идет именно об определенных социальных группах. Однако в проанализированной нами литературе мы не встретили данных изучения представлений групп об имидже, отличающиеся между собой по возрасту и полу.

¹⁵⁴² Шапар В. Б. (2005) Сучасний тлумачний психологічний словник. 640 с.

¹⁵⁴³ Ананьев Б. Г. (1956) Человек как предмет познания. 288 с.

¹⁵⁴⁴ Выготский Л. С. (1956) Избранные психологические исследования. 519 с.

¹⁵⁴⁵ Леонтьев А. Н. (1975) Деятельность. Сознание. Личность. 304 с.

¹⁵⁴⁶ Петровский А. В. (1995) Введение в психологию. 496 с.

¹⁵⁴⁷ Рубинштейн С. Л. (1999) Основы общей психологии. 720 с.

¹⁵⁴⁸ Андреева Г. М. (2005) Социальная психология. 363 с.

¹⁵⁴⁹ Lippman W. (1950) Public Opinion, 286 p.

¹⁵⁵⁰ Егорова-Гантман Е., Плешаков К. (1999) Политическая реклама. 240 с.

¹⁵⁵¹ Зазыкин В. Г. (1995) Психологические особенности взаимодействия политических лидеров со средствами массовой информации в период избирательных кампаний. 18 с.

¹⁵⁵² Зотова З. М. (1994) Имидж лидера: Психологическое пособие для политиков. 214 с.

¹⁵⁵³ Лавренко О. В. (1997) Проблеми формування іміджу кандидата в депутат. С. 331 - 332.

¹⁵⁵⁴ Кононенко А. О. (2014) Теоретико-методологічні аспекти дослідження структурно-функціональної моделі самопрезентації особистості в соціально-психологічному вимірі. С. 91-120.

¹⁵⁵⁵ Фролов П. Д. (1996) Імідж політичного лідера у друкованих ЗМІ: шляхи та методи вивчення. С 147-158.

¹⁵⁵⁶ Шепель В. М. (1997) Имиджелогия: Секреты личного обаяния. 382 с.

А. П. Федоркина характеризует имидж как «социально-психологическое явление, отражающее влияние на него не только сознательного, но и бессознательного компонентов психики различных социальных групп, мотивации их поведения, а также формирование образов, которые востребованы сегодня народными массами»¹⁵⁵⁷.

Обобщая эти исследования, можно говорить о том, что имидж не является точной копией образа реально существующего политика, а представляет собой, комбинацию представлений, целенаправленно или спонтанно акцентируют такие его особенности, которые соответствуют ожиданиям субъекта относительно положительного или отрицательного стереотипа и формируется опосредованно, дистанционно и однонаправленные.

В ряде объяснений феномена имиджа (Б. Л. Борисов, В. Н. Маркин, Е. Б. Перельгина, Г. Г. Почепцов, А. П. Федоркина и Г. Ф. Ромашкина, И. А. Федоров) получила отражение знаковая, информационно-символическая природа имиджа. Так, Г. Г. Почепцов понимает имидж как знаковую характеристику, где присутствуют форма и содержание¹⁵⁵⁸, Б. Л. Борисов – как «систему искусственных ценностей»¹⁵⁵⁹, В. М. Маркин – как возможность передать (через определенные имидж-сигналы) информацию о себе, о своих истинных (личностных и профессиональных) устоях, идеалах, планах, деяниях»¹⁵⁶⁰, Е. Б. Перельгина – как адресованный аудитории сообщение, представленное на понятном ей языке с использованием знакомых ей символов (знаков) в их обычных значениях¹⁵⁶¹, А. П. Федоркина – как «обращено снаружи человека, его публичное «Я», символически преломления в сознании окружающих»¹⁵⁶².

В данных работах имидж понимается как система социального программирования духовной жизни субъектов определенными стереотипами и символами группового поведения. Такой системой социального программирования может выступать социальный стереотип.

Социально-психологический стереотип, который используется в политической деятельности, всегда жестко социально детерминированный и его оценка всегда однозначна. Оценочный элемент стереотипа, выраженный в установке, определяется не в процессе научного анализа совокупности всех сторон данного явления, а в результате рационально-умственного осмысления действительности. Он строится на чисто эмоциональных отношениях к объекту отображения, часто на бессознательных ассоциациях.

Таким образом, обобщая данные анализа социально-психологических подходов к определению понятия имиджа, можно сделать вывод, что однозначного определения не существует. В зависимости от предметного содержания собственных исследований, различные авторы определяют его либо как результат межличностного восприятия или как иллюзорное отображение объекта или явления, или как обобщенное отражение внешних поведенческих и внутренних личностных характеристик политика, как систему социального программирования духовной жизни субъектов определенными стереотипами и символами группового поведения.

Переходя к анализу работ психолого-политического направления, отметим, что имидж здесь рассматривается не только как психологический феномен, но, прежде всего, как политическое явление.

Так, в «Политико-психологическом словаре» Д. В. Ольшанского политический имидж определяется как «специально моделируемое целенаправленное отражение отражения, то есть отражения уже созданного профессионалами образа на основе некоторой реальности».

¹⁵⁵⁷ Федоркина А. П., Ромашкина Р. Ф. Проблемы имиджа в контексте социального психоанализа. С. 84.

¹⁵⁵⁸ Кононенко А. О. (2014) Теоретико-методологічні аспекти дослідження структурно-функціональної моделі самопрезентації особистості в соціально-психологічному вимірі. С. 91-120.

¹⁵⁵⁹ Егорова-Гантман Е., Плешаков К. (1999) Политическая реклама. 240 с.

¹⁵⁶⁰ Лавренко О. В. (1997) Проблемы формирования имиджа кандидата в депутат. С. 331-332.

¹⁵⁶¹ Леонтьев А. Н. (1975) Деятельность. Сознание. Личность. 304 с.

¹⁵⁶² Федоркина А. П., Ромашкина Р. Ф. Проблемы имиджа в контексте социального психоанализа. С. 84.

Иными словами, направление исследований имиджа в политической психологии носит¹⁵⁶³ преимущественно прикладной характер. Анализируя соответствие имиджа политика его личности, Д. В. Ольшанский указывает, что интегративная составляющая характеристик исходного материала превратится путем наложения на него виртуальной имиджевой модели и апперцептивной трансформации этих характеристик целевым объектом, аудиторией, электоратом с учетом собственных представлений и социальных ожиданий.

Следует указать, что в современной психолого-политической литературе существует достаточно большое количество классификаций имиджа (М. Вебер, Г. Г. Почепцов, И. И. Скрипюк и др.)

Одной из первых является классификация М. Вебера, который описывает два класса имиджей – харизматичный и закрыт. Человек с харизматичным имиджем считается внутренне «призванным» руководителем людей, а последние подчиняются ему не в силу обычая или установления, а потому, что верят в него. Закрытый имидж присущ некоторым государственным службам, а именно: СБУ, Службе внешней разведки и др.¹⁵⁶⁴.

Так, И. И. Скрипюк классифицирует имидже: по знаку (положительный или отрицательный), по соотношению личностной и профессиональной составляющих (имидж личностный или профессиональный), по созданным человеком среде его обитания (средовой имидж), по статусу (внешности), по созданным человеком предметами (овеществленный имидж), по вербальной продукции («вербальный имидж»), по кинетичной продукции («кинетический имидж»)¹⁵⁶⁵.

Г. Г. Почепцов делит имидж на два типа – имидж идеальный, тот, который нужно создать, и имидж – реальный, то есть тот, который существует на самом деле. Он так же придерживается функционального подхода, при котором имидж можно классифицировать как: зеркальный, текущий, желаемый, корпоративный и множественный. Классификация Е. Симпсон отражает взгляд на имидж с разных позиций – со стороны своего «Я», со стороны других, со стороны реалий и со стороны желаний: Самоимидж – имидж, что воспринимается, и необходимый имидж¹⁵⁶⁶.

Обобщая подходы вышеперечисленных и некоторых других авторов, в основу классификации имиджа можно положить, по нашему мнению сферу деятельности человека: имидж деятеля культуры, политика, ученого и пр.

Исходя из дифференциации модальностей восприятия, представленной в работах Р. Бэндлера и Д. Гриндера, нам представляется возможным дополнить классификацию имиджей с точки зрения каналов восприятия: визуальный, аудиальный, кинестетический, визуально – аудиальный, визуально-кинестетический, аудиально – кинестетический, визуально-аудиально-кинестетический¹⁵⁶⁷

Такое разнообразие классификаций свидетельствует, на наш взгляд, о наличии большого спектра проявлений имиджа, который в свою очередь, указывает на многогранность этого феномена. При этом акцентирование, «выпячивание» одной из его составляющих дает основание для создания классификации.

Обобщение этих и других исследований показывает, что имидж политика, с одной стороны, представляет собой обращено во вне "Я" человека, так называемое его публичное «Я», и выступает связующим звеном между политиком и его аудиторией, с другой - служит отражением как интересов аудитории, так и. интересов политика, пытаясь совместить эти интересы.

В. С. Мухина видит период студенчества как достаточно сложный период становления личности. В этом возрасте происходит осознание собственного «Я» как осмысление своего

¹⁵⁶³ Общество и политика. Современные исследования, поиск концепций (2000) / под ред. В. Ю. Большакова. 512 с.

¹⁵⁶⁴ Почепцов Г. Г. (2000) Имиджелогия. 768 с.

¹⁵⁶⁵ Мухина В. С. (2000) Возрастная психология: феноменология развития, детство, отрочество. 456 с.

¹⁵⁶⁶ Почепцов Г. Г. (2000) Имиджелогия. 768 с.

¹⁵⁶⁷ Бехтерев В. М. (1908) Внутреннее и его роль в общественной жизни. С. 13.

места в жизни, сопровождающееся подчеркнутым стремлением к независимости и самостоятельности, непослушанием взрослым, в том числе и родителям. В результате выстраивается параллельная система ценностей, не пересекается со взглядами родителей, а частично и с взглядами сверстников¹⁵⁶⁸.

Для этого этапа характерна так называемая «вторичная» политическая социализация. Ее особенности заключаются в том, что индивид уже усвоил приемы переработки информации и модели политического поведения и способен противостоять групповому влиянию. Поэтому главную роль начинает играть так называемая обратная социализация, которая характеризуется тем, что человек сам может выбирать и усваивать определенные политические ценности и установки. Таким образом, индивид становится субъектом собственной политической социализации. В силу этого вторичная политическая социализация выражает непрерывную самокоррекцию человеком своих ценностных представлений, желаемых способов политического поведения.

Если коротко охарактеризовать те качества, уровень развития которых является важным показателем политической социализации личности, то это: политическая информированность, политические навыки и политическая активность человека. Если попытаться представить своего рода «модель» личности, занимает активную гражданскую позицию, то это означает, что она должна обладать определенным уровнем политических знаний, выработать и уметь использовать навыки политического участия и в то же время быть готовой нести определенную ответственность за свои действия.

Результатом политической социализации являются: политическая культура, которая характеризует уровень усвоения человеком и обществом политических идей, взглядов, концепций, программ; степень востребованности достижений политической мысли прошлого и настоящего; зрелость и компетентность в оценках политических явлений. Она указывает на специфические политические ориентации – установки людей относительно политической системы и собственной роли в политике.

Когда мы говорим о политической культуре общества, мы имеем в виду политическую систему, отраженную и сложившуюся в представлениях, знаниях, чувствах его членов. Политическая культура – это комплекс представлений той или иной национально-культурной или социально-профессионального сообщества или группы о мире политики, политических отношениях, законах и правилах их функционирования.

Составной частью политической культуры является электоральная культура общества. Если политическая культура включает в себя весь комплекс субъективных представлений и ориентации относительно политики, то электоральная культура включает в себя только те ориентации, которые определяют позиции и поведение граждан в избирательном процессе.

Наиболее осознанным можно считать третий этап политической социализации, который во многих приходится на обучение в вузах.

Процесс политической социализации в вузе не ограничивается только изучением курса политологии. Студенты изучают философские, экономические и другие социальные и гуманитарные дисциплины, а также накапливают гражданский опыт. Все это потом будет использовано в их профессиональной и политической деятельности.

В настоящее время политизированность практически всех слоев населения, возможность выбора своей идеологической и партийной приверженности приводит к тому, что фактор партийной принадлежности продолжает играть значительную роль, как в поведении электората, так и в общем мировоззрении людей. Однако эта связь не является однозначным. Она определяет общие взгляды, как отдельных личностей, так и различных социальных групп, однако окончательного решения при электоральном выборе могут влиять и другие факторы, порой расходятся с партийной линией. Ведь большинство людей идентифицируют себя со многими другими группами, приверженность к которым может быть значительно сильнее, чем приверженность политических партий.

¹⁵⁶⁸ Мухина В. С. (2000) Возрастная психология: феноменология развития, детство, отрочество. 456 с.

Исходя из этого положения, можно отметить, что при оценке конкретных политических деятелей играет роль фактор групповой принадлежности, в результате чего индивиды рассматривают те выгоды или убытки, другая партия или политический лидер приносил в прошлом или мог бы внести в будущем их социальной группе. Очевидно, что только по большей части электората можно предсказать результаты голосования на основе партийной принадлежности. Поэтому для полного анализа феномена необходимо учитывать и другие факторы.

Еще одним фактором, определяющим формирование представлений об имидже политического деятеля у молодежи и студентов, как электората, является предлагаемая им политическая программа на выборах, а также конкретные результаты деятельности политика во время пребывания на определенном посту, поскольку это косвенно выступает показателем личностных качеств политического деятеля. По данным Д. Киндера¹⁵⁶⁹, наиболее ярко это проявляется при анализе конкретных экономических условий, международных кризисов, скандалов и т.д.

Однако влияние этого фактора на оценку кандидатов во время предвыборных кампаний крайне небольшой, даже если предвыборная программа кандидата и затрагивает важные экономические, социальные или политические вопросы.

Еще одним фактором, мотивирующим политическую активность масс, является фактор состязательности. Собственно говоря, политическая жизнь общества воспринимается людьми как постоянное противоборство интересов, борьба индивидов, групп, организаций. Поэтому свое участие в политической жизни человек рассматривает как участие в борьбе против оппонентов. Обращаясь к политическим событиям последних лет в Украине, можно отметить, что этот фактор начинает играть все более заметную роль в условиях демократизации политического процесса, когда приход к власти определенных политических сил сопровождается длительной политической борьбой. Это качественно новый феномен в условиях нашего государства, пришедшего на смену сильно формализованной активности масс в политическом процессе во время советского и постсоветского периода.

Говоря о факторах политической активности электората, некоторые исследователи называют мотивационную сферу самих политических лидеров. Д. Винтер предположил, что для избирателей важна определенная комбинация мотивов политического деятеля, варьируется в зависимости от конкретной социальной, экономической и политической ситуации.

По мнению Г. Почепцова мотивационный профиль политического лидера должен быть близок к мотивационному профилю его последователей. Иными словами, построив мотивационный профиль населения, можно прогнозировать возможные преимущества и результаты выборов или политических акций. А при учете других факторов, таких как партийная идентификация, идеологическая приверженность и т.д., можно было бы построить более полную модель различных политических кампаний¹⁵⁷⁰.

В результате проведенного эмпирического исследования установлено, что в представлениях студенческой молодежи об имидже политического деятеля, наиболее важными являются следующие характеристики: внешние функциональные особенности политического деятеля. Данные показатели важны для молодых избирателей, поскольку они ориентируются на фазу своего развития, интенсивная для выбора друзей, партнеров и внешние данные часто являются определяющими. Это такие показатели как здоровье, манера одеваться, походка, жесты, мимика, речь. Статусные характеристики, а именно: высшее образование, всестороннее эстетическое, физическое, духовное развитие, наличие семьи; особенности его характера, поскольку в большей части испытуемых уже сформировалось представление о связи поведения с чертами характера, поэтому они считают, что характер

¹⁵⁶⁹ Мухина В. С. (2000) Возрастная психология: феноменология развития, детство, отрочество. 456 с.

¹⁵⁷⁰ Петровский А. В. (1995) Введение в психологию. 496 с.

важен; а такие черты как инициативность, ответственность, бескорыстие, искренность, общительность, доброта, заботливость, настойчивость.

В этом наборе ясно прослеживаются две группы качеств, на которые ориентируются респонденты: требования к себе и требования к другим. Это свидетельствует о достаточно большой разрыв между Я-реальным и Я-идеальным. В представлениях студенческой молодежи важными выступают деловые качества, такие как последовательность в своих действиях, настойчивость в достижении цели, критичность по отношению к себе, владение талантом руководителя, умение выделять детали из главного, независимость в суждениях, умение брать ответственность на себя и способность планировать свою деятельность.

Результаты исследования дали возможность выделить особенности имиджа политика, необходимые для формирования позитивного отношения у студенческой молодежи разного возраста, а именно: в 18-20 лет предпочитают политиков своей национальности, более покладистых, внимательных и добрых, отзывчивых, щедрых, которые получают удовольствие от руководства окружающими; в 21-23 года – политиков, которые умеют добиваться поставленных целей и нечувствительных к страданиям других.

Определены особенности имиджа политика, необходимые для формирования положительного отношения к нему у студенческой молодежи разного возраста, а именно: возрастная группа 18-20 лет предпочитает политикам своей национальности, более покладистым, внимательным и добрым, отзывчивым, щедрым, которые получают удовольствие от руководства окружающими. Это объясняется тем, что в данной возрастной группе еще не завершились процессы сравнения и идентификации себя с другими, представители данной возрастной группы не достаточно самостоятельными, не выделяют себя из семьи и круга общения, для них еще характерна повышенная сензитивность к восприятию своего тела, своей внешности и внешности окружающих. Им не хватает опыта общественной жизни, знаний о политике как ее части, поэтому выбор напоминает выбор «отца», «добротого дяди», «идеального героя»; возрастная группа 21-23 года предпочитает политикам, которые умеют достигать поставленной цели и нечувствительным к страданиям других. Эта группа – смешанная в своей идентификации и самостоятельности. Уже наблюдается выбор характеристик, свидетельствуют о некотором общественно-политическом опыте и знаниях, но они еще явно недостаточны и фрагментарны, значительно снижается внимание к внешним характеристикам и усиливается внимание к личностным, внутренним, собственно психологическим качествам.

Вместе с тем, одинаковым в двух группах является пренебрежение внешними данными, кроме добротого здоровья и умение хорошо и стильно одеваться, партийной принадлежностью политического деятеля, но подчеркивается важность всестороннего развития личности, отличное владение родным языком избирателей, высшее образование, инициативность, ответственность, уверенность в себе, упорство и настойчивость, последовательность, харизматичность, а также мотивационные установки, связанные с заботой об избирателях, повышение уровня их благосостояния.

Таким образом, рассмотрев психологическую литературу по проблеме изучения факторов, побуждающих потенциальных избирателей выносить определенное суждение относительно политического деятеля, и проведя эмпирическое исследование психологических особенностей представлений студенчества об имидже политического деятеля можно сделать вывод, что на формирование представлений и оценку имиджа политика электоратом влияют: психологические особенности самого политика, особенности формирования представлений об имидже у избирателей, воспринимающих этот имидж и множество других факторов.

Литература

1. Ананьев Б. Г. Человек как предмет познания. СПб.: Питер, 2002. 288 с.
2. Андреева Г. М. Социальная психология. М.: Аспект Пресс, 2005. 363 с.
3. Бехтерев В. М. Внушение и его роль в общественной жизни. СПб., 1908. С. 13.
4. Почепцов Г. Г. Имиджелогия. К.: Ваклер, 2000. 768 с.
5. Вебер М. Политика как призвание и профессия / Избр. произведения. М.: Прогресс, 1990. 304 с.
6. Выготский Л. С. Избранные психологические исследования. М.: АПН РСФСР, 1956. 519 с.
7. Егорова-Гантман Е. Политическая реклама / Е. Егорова-Гантман, К. Плешаков. М.: Николло, 1999. 240 с.
8. Зазыкин В. Г. Психологические особенности взаимодействия политических лидеров со средствами массовой информации в период избирательных кампаний: метод, рек. / Зазыкин В. Г. Новосибирск, 1995. 18 с.
9. Зотова З. М. Имидж лидера: Психологическое пособие для политиков. М.: Знание, 1994. 214 с.
10. Кононенко А. О. Теоретико-методологічні аспекти дослідження структурно-функціональної моделі самопрезентації особистості в соціально-психологічному вимірі / А. О. Кононенко // Психологічні основи професіоналізації особистості в умовах освітньої взаємодії: монографія [колектив авторів] / за ред. В. Й. Бочелюка. Сєверодонецьк: Вид-во СНУ ім. В. Даля, 2014. С. 91-120.
11. Лавренко О. В. Проблемы формирования имиджу кандидата в депутаты / Проблемы політичної психології. К., 1997. С. 331-332.
12. Лебон Г. Психология народов и масс. СПб.: Макет, 1995. 316 с.
13. Леонтьев А. Н. Деятельность. Сознание. Личность. М.: МГУ, 1975. – 304 с.
14. Мухина В. С. Возрастная психология: феноменология развития, детство, отрочество: учеб. для студентов вузов. М.: Акад., 2000. 456 с.
15. Общество и политика. Современные исследования, поиск концепций / под ред. В. Ю. Большакова. СПб.: Изд. СПб. ун-та, 2000. 512 с.
16. Ольшанский Д. В. Политико-психологический словарь. М.: Академ, проект, 2002. 576 с.
17. Петровский А. В. Введение в психологию. М.: Акад., 1995. 496 с.
18. Рубинштейн С. Л. Основы общей психологии. СПб.: Питер, 1999. 720 с.
19. Федоркина А. П. Проблемы имиджа в контексте социального психоанализа / А. П. Федоркина, Р. Ф. Ромашкина // Имидж госслужбы. М., 1996. С. 84.
20. Фролов П. Д. Імідж політичного лідера у друкованих ЗМІ: шляхи та методи вивчення / Наукові студії з політичної психології. К., 1996. Вип. 2. С 147-158.
21. Шапар В. Б. Сучасний тлумачний психологічний словник. Х.: Прапор, 2005. 640 с.
22. Шепель В. М. Имиджелогия: Секреты личного обаяния. М.: Юнити, 1997. 382 с.
23. Lippman W. Public Opinion. N.Y., 1950. 286 p.

5.12. PSYCHOLOGICAL RELATIONS IN A TEAM AND THEIR IMPACT ON THE DESIRE FOR CAREER GROWTH

5.12. ПСИХОЛОГІЧНІ ВІДНОСИНИ В КОМАНДІ ТА ЇХ ВПЛИВ НА ПРАГНЕННЯ ДО КАР'ЄРНОГО ЗРОСТАННЯ

Дійсність сьогодення, що пов'язана з карантинними обмеженнями, призвела до появи в багатьох організаціях внутрішньої роз'єднаності і, як наслідок, дискомфорту у взаємовідносинах між конкретними членами суспільства (в організаціях, родинях), переваги особистісних інтересів, цілей над професійними. Зміни зразків поведінки співробітників призводять до певних перетворень у взаємовідносинах між ними, а це, безумовно, впливає на ефективність праці, виробництва, споживання матеріальних благ. Зміни спостерігаються і в духовній атмосфері суспільства, державі у цілому, в окремих її елементах. В остаточному підсумку все це позначається, в тому числі, і на самопочутті співробітників конкретної організації, трудовій і психологічній атмосфері в ній і відповідно стилі і особливостях керівництва, міжособистісних відносинах членів організації, а також і на специфіці кар'єрного росту. Все це необхідно вивчати, аналізувати, уважно усвідомлювати і адекватно пояснювати як на практичному, так і науковому рівні.

Умови сучасного ринку праці пред'являють до особистості принципово нові вимоги до психологічних відносин.

Поняття «психологічні відносини» можна проаналізувати у межах зв'язків суб'єкт – об'єкт та суб'єкт – суб'єкт. Спільним у цих зв'язках є активність (або вираженість) відношення, модальність (позитивна, негативна, нейтральна), широта. Разом з тим, існують суттєві відмінності відношень у межах суб'єкт – суб'єктивних та суб'єкт – об'єктивних зв'язків, що пояснюються спільною спрямованістю та взаємністю відношень. Лише за умови існування взаємності відношень можливе утворення загального та нового міжсуб'єктного утворення (думок, відчуттів, дій). Суб'єкт – суб'єктні відносини характеризуються параметрами постійної взаємності та мінливості, що обумовлюється активністю не лише з одного боку, як це має місце при суб'єкт – об'єктних відносинах, де стійкість більш залежить від суб'єкта, а не від об'єкта.

Психологічні відносини передбачають адекватне самовідношення, адекватний рівень соціальної компетенції, високий рівень соціально-психологічної пластичності, володіння психологічними технологіями адаптивного соціального функціонування. Зазначені вимоги до особистості дозволяють функціонувати людині в режимі, який за своїми психосоціальними параметрами відповідає стресовій ситуації сучасного ринку праці, а внаслідок цього спостерігаються трансформації у психологічних відносинах.

«У всьому різноманітті взаємин, – на думку В. М. М'ясищева, – необхідно, перш за все, розрізнити два основних види відносин: суспільні відносини і психологічні відносини особистості або групи»¹⁵⁷¹.

Поняття «відносини» в широкому сенсі виступає базовою категорією не тільки психологічної, а й інших наук. Це соціалізований зв'язок, існуючий у суспільстві, у вузькому – це зв'язок між внутрішнім і зовнішнім змістом психіки людини і інших людей, їх зв'язок з навколишньою дійсністю (суспільною свідомістю) і їх індивідуальною свідомістю (самосвідомістю). Люди наділені певними характеристиками, здатні висловлювати свої симпатії і антипатії, усвідомлювати і переживати їх, реагувати на навколишню дійсність і інших індивідів. Вони насичені емоціями та почуттями, але недостатньо повністю персоніфіковані, оскільки носять соціальний характер. Їх специфіка залежить від взаємодії конкретних людей, між якими вони виникають, наповнюються і визначаються ними, а також від груп членства і суспільства, в якому вони живуть.

¹⁵⁷¹ М'ясищев В. Н. Психология отношений, Москва-Воронеж, МПСИ, 2004. С. 40.

Психологічні відносини – це результат відображення в свідомості різних людей безпосередніх їх контактів і зв'язків. Вони самі по собі мають свої конкретні характеристики: сутність, зміст, специфіку та механізми прояву і функціонування¹⁵⁷².

Ще однією особливістю психологічних відносин є те, що вони являють собою «суб'єктивно пережиті взаємозв'язки людей (між людьми, між людьми і групами, між індивідом і суспільством в цілому), об'єктивно проявляються в характері і способах взаємних впливів, що надаються людьми в процесі спільної діяльності і спілкування», вони мають свою сутність, зміст, специфіку та механізми прояву¹⁵⁷³.

У результаті психологічні відносини стають соціально-психологічними, що регулюють як групову, так і індивідуальну діяльність і поведінку людей. Життя останніх вже починає поділятися на три взаємопов'язані «частини»:

1) як представника певного суспільства (спільнот, яких дуже багато в соціумі);

2) як члена (суб'єкта та об'єкта) певної суспільної групи і як особистості, унікальної для своєї групи, що в свою чергу тягне за собою зміни типів і суті взаємин з іншими людьми як в самій цій групі, так і в суспільстві в цілому.

Отже, психологічні відносини, з одного боку, є системоутворюючим елементом суспільства і всієї соціальної психіки людей, який впливає на всі сторони їх «громадського» життя, діяльності та поведінки, а з іншого – вони опосередковують своїм впливом розвиток і функціонування всіх феноменів і явищ, які виникають у цьому житті, діяльності і поведінці.

Психологічні відносини безпосередньо визначаються рольовими відносинами, з одного боку, і індивідуально-особистісними характеристиками людей, які в них беруть участь, – з іншого. І тоді вони стають міжособистісними. Поняття «міжособистісні відносини» акцентує увагу на емоційно-чуттєвому аспекті взаємодії між людьми. Окрім цього, вводиться фактор часу до аналізу спілкування, оскільки лише за умови постійних міжособистісних зв'язків шляхом безперервного обміну особистісно значущою інформацією виникає залежність людей один від одного, які вступили у контакт, та взаємна відповідальність за збереження відносин, які склалися.

Актуальність вивчення проблематики взаємодії і спілкування людей в суспільстві і його групах підтверджується дослідженнями вітчизняних та зарубіжних науковців на теоретичному і частково практичному рівнях (Андреева Г. М., Базаров Т. Ю., Бодальов О. О., Валуев С. А., Воронін В. М., Кричевський Р. Л., Крупнов А. І., Крисько В. Г., Лабунський В. А., Ломов Б. Ф., Маслоу А., М'ясищев В. М., Обозов М. М., Петровський А. В., Поздняков В. П., Роджерс К., Соснін В. А., Сушков І. Р., Уманський Л. А., Франкл В., Чудінов С. І., Шериф М. та ін.).

Класифікація міжособистісних відносин у змістовному плані дуже різноманітна. Принципово важливим є те, що особистість може організовувати свою поведінку і як внутрішньосистемно (взаємини людей, які ідентифікують себе з однією соціальною групою (спільністю, малою і великою, організованою і неорганізованою, «членства» і т.і.), і як міжсистемно (відносини людей (індивідів), що асоціюються (можливо, іншими людьми, з різними соціальними спільнотами). Тоді, в першому випадку, вони можуть бути визначені як міжіндивідуальні, а в другому – як міжгрупові і міжособистісні.

Розглядати міжособистісні відносини людей можна тільки через призму особистісно-соціально-діяльнісного підходу в психології, розробленого і представленого психологами – вченими (Ананьев Б. Г., Барабанщиків А. В., Виготський Л. С., Леонтьев О. М., Крупнов А. І., Ломов Б. Ф., М'ясищев В. М., Петровський А. В., Рубінштейн С. Л., Чудінов С. І., Феденко Н. Ф.). Цей підхід передбачає, по-перше, завжди брати до уваги: а) вплив конкретних особистостей на хід і розвиток усього різноманіття явищ і процесів в суспільному житті людей; б) типовість і сталість реакцій, поведінки, відносин. По-друге, вимагає врахування проявів індивідуально-психологічних властивостей і потенційних

¹⁵⁷² Андреева Г. М. Социальная психология: Учебник для высших учебных заведений. 5-е изд. М.: Аспект Пресс, 2010. С. 25-68.

¹⁵⁷³ Соснин В. А., Пунаев П. А. Как стать хозяином положения. Анатомия человеческого общения. М., 1996.

можливостей особистостей тільки в залежності від специфіки суспільної і трудової (професійної) діяльності, в якій вони беруть участь. І, по-третє, цей підхід орієнтує неодмінно брати до уваги: а) соціально-психологічний фон і соціально-психологічні умови, в яких здійснюється активність людей і які мають істотний вплив на неї; б) належність їх до різних соціальних груп і спільнот, процеси, що відбуваються, і які сприяють або не сприяють оптимізації та ефективності взаємодії, міжособистісних відносин і спілкування.

Міжособистісні відносини динамічні: вони виникають, змінюються і розвиваються. Науковці виокремили три етапи¹⁵⁷⁴:

1. Виникнення взаємного контакту, взаємного сприйняття і оцінки людьми один одного, що багато в чому обумовлює і характер взаємин між ними. При цьому мають значення особливості особистості того, що сприймається, життєвий досвід, цінності, очікування, установки, різні ефекти сприйняття, рольові функції, що виконуються, і т. ін. Адекватність розуміння іншої людини багато в чому залежить від здатності емоційно (а не тільки раціонально) сприйняти інших людей, виявляти почуття емпатії.

2. Виникнення власне міжособистісних відносин, що знаходить вираз у формуванні внутрішнього відношення людей на раціональному і емоційному рівнях. Раціональний рівень являє собою усвідомлення взаємодіючими людьми переваг і недоліків один одного. На емоційному рівні виникають відповідні переживання, емоційний відгук і т. д. Внутрішнє ставлення людей один до одного може виступати у вигляді поваги або неповаги, довіри або недовіри, симпатій чи антипатій, доброзичливості або, недоброзичливості, задоволеності або незадоволеності, сприяння або протидії. Характер внутрішніх відносин залежить значною мірою від сформованого уявлення про іншу людину на етапі первинного сприйняття і оцінки. У процесі накопичення досвіду контактів один з одним перша думка може зміцнюватися, а може і змінюватися. Якщо уявлення позитивне, то і внутрішнє ставлення буде таким. Важливу роль відіграє ступінь відповідності особистісних якостей партнера ціннісним орієнтаціям людини. При їх збігах виникає позитивне внутрішнє ставлення.

3. Звернення людей один до одного як форма прояву внутрішнього відношення. Слід враховувати, що ставлення як внутрішній зміст і звернення, як зовнішня форма його вираження не завжди співпадають

Зміна міжособистісних відносин, зазнаючи певних якісних трансформацій на шляху свого розвитку, відбувається двома шляхами: через взаємодію з іншими суб'єктами, які є членами тієї ж самої чи інших соціальних груп; через вплив на об'єкт, коли суб'єкту протистоїть елемент структури природи або суспільства¹⁵⁷⁵.

Міжособистісні відносини формуються і розвиваються в усіх сферах життєдіяльності людини, але найбільш стійкими найчастіше є ті з них, які з'являються в процесі спільної трудової діяльності. У ході виконання професійних функціональних обов'язків не тільки закріплюються ділові контакти, а й зароджуються і розвиваються різні широкі зв'язки між людьми, які в подальшому набувають багатосторонній і глибокий характер, так як спільна професійна діяльність містить у собі щось більше, ніж просто праця¹⁵⁷⁶.

Характер міжособистісних відносин впливає на кар'єрне зростання співробітників організацій. Вони опосередковуються і громадськими, і психологічним (соціально-психологічними) відносинами одночасно, оскільки кожна людина (працівник) живе в той же час в соціумі в цілому.

На сьогодні вивчення кар'єрного просування особистості стає однією з найбільш досліджуваних та актуальних у роботах науковців. Впродовж тривалого часу, ці поняття традиційно розглядалися як деструктивні особистісні прагнення. Вони означали погоню «за успіхом у службовій, науковій та інших діяльностях». Цей напрямок започаткований у 70-80-роки минулого століття представниками американської школи організаційної психології

¹⁵⁷⁴ Кравченко А. И. История менеджмента 5-е изд. М.: Академ. Проект: Трикта, 2005.

¹⁵⁷⁵ Поздняков В. П. Психологические отношения субъектов экономической деятельности. М., 2000.

¹⁵⁷⁶ Чернышев В. Н., Двинин А. П. Профессиональная деятельность человека. СПб, 1997. С. 50-205.

(Е. Шейн, Д. Сьюпер, Д. Холл). Вивчення проблеми проводились як у теоретичному, так і в практичному напрямках.

Останнім часом актуальними є зміни, пов'язані з побудовою й розвитком кар'єри, оскільки саме даний процес дає можливість людині реалізувати свої здібності, можливості та потреби. Особливий інтерес у даній сфері репрезентують задачі опису психологічних аспектів вирішення різноманітних життєвих проблем, пропонуються алгоритми досягнення соціального, особистісно-сімейного, професійного успіху, пояснення й прогнозу у виборі професії, розвитку успішної кар'єри та особливостей її побудови.

Вивчення кар'єри (кар'єрного росту) і її деяких психологічних особливостей розглядалось у роботах вітчизняних і зарубіжних фахівців (Авдеева А. П., Дмитрієва Ж. Р., Кисельова О. В., Клейменова Ю. Є., Овсейчик Н. В., Полянська К. М., С'юпер Д., Тишковський А. В., Філіппов А. В., Філіппов Ф. Р., Шейн Е. і ін.).

Кар'єра – складне і різноманітне соціально-професійне явище. Зазвичай розрізняють її широке і вузьке розуміння. У першому випадку кар'єра розглядається як завоювання певного успіху і слави, досягнення високого становища і статусу в суспільстві, матеріальної вигоди. У другому випадку – як професійне просування, професійне зростання перехід від одних ступенів професіоналізму до інших¹⁵⁷⁷. Науковці відзначили ряд ключових понять, пов'язаних з розумінням «кар'єри»: «вибір кар'єри», «розвиток кар'єри» і «управління кар'єрою». На їх думку, «вибір кар'єри» швидше поєднується з раннім вибором професії, проте він може бути змінений в процесі подальшого розвитку особистості або її професійної соціалізації. «Розвиток кар'єри» означає, перш за все, послідовність якісних змін особистості в її ході. А «управління кар'єрою» відображає спробу впливу на кар'єру. О. О. Бодальов і Л. А. Рудкевич щодо психологічного наповнення феномена «кар'єра» наводять цілий ряд її складових¹⁵⁷⁸: характер цілей, які ставить людина, включаючись в один з видів діяльності, які є значущими для держави, громадянином якої вона виступає, і важливих для суспільства, членом якого вона є; систему мотивів, які спонукають людину виконувати діяльність, в більшій чи меншій мірі корисну для держави і суспільства, а також систему цінностей, що стоїть за цими мотивами; ступінь актуалізації при здійсненні відповідної діяльності здібностей фахівця, що виявляються в конкретних вчинках і справах, які свідчать про досягнутий рівень професіоналізму. Соціально-психологічні особливості кар'єри, за Л. Г. Почебут, зазначає, що у кожної людини є свої особистісні соціальні уявлення та інтереси, своєрідні мотиваційні спонукання до соціальної активності, якими вона не може поступитися, здійснюючи вибір кар'єри. У професійному плані кар'єра людей повинна розглядатися і описуватися через систему їх соціальних очікувань і ціннісних (кар'єрних) орієнтацій, соціальних установок і тому подібних соціально обумовлених спонукань до діяльності¹⁵⁷⁹.

Кар'єру визначають як процес реалізації людьми своїх соціальних, особистісних і професійних можливостей, очікувань і орієнтацій в умовах професійної діяльності. Це їх усвідомлена активність, спрямована на підвищення свого професійного та соціально-посадового статусу, успішне просування вперед у тій чи іншій галузі (суспільній, службовій, науковій, професійній). Кар'єрне зростання в цьому випадку відображає характер і специфіку розвитку цього процесу у конкретних людей.

Прагнення до кар'єрного росту має досліджуватися і осмислюватися як вищий мотив у професійній діяльності людей, який впливає на їх поведінку і вчинки в організованій малій групі, який може інтерпретуватися вже як соціально-психологічний феномен з усіма його відповідними характеристиками. Він має свою специфіку, закономірності та механізми прояву, які необхідно додатково досліджувати. Кар'єра людини залежить від реалізації кар'єрних стратегій. Термін «кар'єрні стратегії» широко використовується в сфері управління

¹⁵⁷⁷ Авдеева А. П. Структурная модель профессиональной карьеры. М., 2009. С.56-76.

¹⁵⁷⁸ Бодальов А. А. Восприятие и понимание человека человеком. М.: 2012. С 35-39, 53-57.

¹⁵⁷⁹ Почебут Л. Г. Организационная психология. СПб.: Речь, 2002. С. 12-105.

і являє собою передбачення можливих ситуацій і процесів, управління рухом до них відповідно до поставлених цілей¹⁵⁸⁰.

Психологічно ж, сутність кар'єрної стратегії полягає в тому, щоб і організація, і сам працівник вибудовували кар'єру так, щоб вона забезпечувалася проявом необхідних для цього потенційних можливостей людини.

Американський вчений Е. Хьюго, в свою чергу, оцінював результат реалізації кар'єрних стратегій за принципом об'єктивності та суб'єктивності. На його думку, об'єктивними вважаються ті, позитивний результат яких може бути оцінений оточуючими людьми; як правило, він вимірюється такими характеристиками, як розмір заробітної плати, кількість просувань по службі і рівень займаної посади в ієрархії організації. Суб'єктивними вони є тоді, коли сукупність суджень людини про її професійні досягнення та результати вимірюється параметрами задоволеності роботою і задоволеності кар'єрою.

На сьогодні ми бачимо, що вимоги до професійної діяльності людей передбачають те, що на кар'єру і її зростання у кожного працівника стали серйозно впливати трансформації у взаєминах між людьми, перш за все, в суспільстві в цілому і в різних організаціях зокрема. Тепер робота над розвитком своєї кар'єри в організації залежить не тільки від професійних навичок і якостей співробітника, але, і не в останню чергу, від того, як людина вибудовує міжособистісні відносини зі своїми колегами і керівництвом. Міжособистісні відносини в організації виступають каталізатором та впливом на кар'єрне зростання її членів.

Вивчаючи характер впливу міжособистісних відносин на кар'єрне зростання співробітників організації, необхідно виявити його залежність від загальної своєрідності самих міжособистісних відносин.

Кар'єра являє собою процес реалізації людьми своїх соціальних, особистісних і професійних можливостей, очікувань і орієнтацій. Це їх усвідомлена активність, спрямована на підвищення свого професійного та соціально-посадового статусу, успішне просування вперед у тій чи іншій області (суспільної, службової, наукової, професійної) діяльності. Кар'єрне зростання тоді відображає характер і специфіку розвитку цього процесу у конкретних людей.

Кар'єрні очікування і орієнтації співробітників організації залежать від наявності перспектив кар'єрного росту і сприятливих взаємин, що склалися в ній. Вони реалізуються за рахунок націленості індивіда на досягнення особистих і загальних успіхів, створення нових умов для ефективної спільної діяльності в колективі, прагнення долати певні труднощі, що зустрічаються, прояви його готовності до професійного самовдосконалення та ефективній взаємодії з іншими людьми.

Метою нашого емпіричного дослідження було вивчення особливостей впливу міжособистісних відносин на кар'єрне зростання членів команд сучасних організацій. Нам необхідно було чітко уявляти і правильно «пояснити» різницю між психологічними і іншими явищами і процесами, виявити відмінність у розумінні психологічної та соціально-психологічної сутностей прагнень, сподівань, перспектив і орієнтацій у кар'єрному зростанні людей в організованій малій групі (команді).

Дослідження проводилось on-line у зв'язку з карантинними обмеженнями серед менеджерів приватних фірм та компаній (охоплено 40 осіб).

Останні дослідження вчених показують, що ефективність індивідуальної діяльності більшою мірою залежить від уміння встановлювати і підтримувати добрі стосунки з людьми, ніж від знань і інтелектуальних здібностей людини, традиційно вимірюваних IQ (коефіцієнтом інтелекту). Для гармонійної взаємодії людини з іншими людьми необхідна рівновага в трьох областях міжособистісних потреб. По-перше, потреба створювати і підтримувати задовільні відносини з іншими людьми (психологічно прийнятні), на основі яких виникають взаємодія і співпраця. (включеність). По-друге, потреба створювати і зберігати задовільні відносини з людьми, спираючись на контроль і силу. По-третє,

¹⁵⁸⁰ Там же.

створювати і утримувати задовільні стосунки з іншими людьми, спираючись на емоційні стосунки.

Аналіз отриманих нами результатів свідчить про те, що 64,2% респондентів спрямовані здебільшого на встановлення контактів з іншими людьми (високий рівень прояву), 59,1% демонструють необхідну поведінку зворотного контакту – від інших людей до індивіду (високий рівень прояву поведінки).

Потреба у включеності розуміється як бажання подобатися, привертати увагу, викликати інтерес. На емоційному рівні – це потреба створювати і підтримувати почуття взаємного інтересу в спілкуванні. З точки зору самооцінки, потреба включеності проявляється в бажанні людини відчувати себе цінною і значущою особистістю. Поведінка, що відповідає цій потребі, спрямована на встановлення зв'язків між людьми. Бути несхожою на інших, тобто бути індивідуальністю, – інший аспект потреби у включеності: людина прагне бути поміченою, відрізнятись від інших людей.

Реалізація другої потреби – на емоційному рівні. Ця потреба визначається як прагнення створювати і зберігати почуття взаємної поваги, спираючись на компетентність і відповідальність. На рівні саморозуміння потреба в контролі проявляється в необхідності відчувати себе компетентною і відповідальною особистістю. Поведінка, викликана потребою в контролі, відноситься до процесу прийняття рішення, а також зачіпає області сили, впливу і авторитету. Виразність потреби в контролі варіюється в діапазоні від прагнення до влади, авторитету і контролю над іншими до бажання бути контрольованим, позбутися від відповідальності. Відносини встановлюються за двома напрямками: від індивіда до інших людей (в діапазоні від «встановлює близькі особисті стосунки з кожним» до «не встановлює близьких особистих стосунків ні з ким») та від інших людей до індивіду (в діапазоні від «завжди зав'язують близькі особисті стосунки» до «ніколи не зав'язують близьких особистих стосунків з індивідом»).

Серед наших досліджуваних у 69,4% (з балом 4,0 та середнім рівнем прояву) спостерігається прагнення бути в близьких стосунках з співробітниками, проявляти до них теплі дружні почуття, а 29,9% - прагнуть, щоб оточуючі були емоційно близькими.

Нами не виявлено жодного респондента з проявами граничних балів, що свідчило б про компульсивність поведінки.

Отже, більшість досліджуваних продемонструвала показники на середньому рівні за шкалою емоційно-контактного відношення до людей, здебільшого середній рівень вираженого контролю та відповідальності та високу потребу створювати і підтримувати задовільні відносини з іншими людьми. Таким чином, на нашу думку, це свідчить про гармонійні та стабільні відносини у команді.

Для повної самовіддачі від працівників, для забезпечення успіху роботи в організації необхідно надавати їм можливості успішного просування по службі. Управління персоналом повинно здійснювати наголос на планування і розвиток кар'єри, сприяти працівникам ставити перед собою реальні цілі і досягати їх у галузі зайняття більш високої посади. Починається ділова кар'єра з формування суб'єктивно усвідомлених власних суджень працівника про своє трудове майбутнє, очікуваному шляху самовираження і задоволення працею. Інакше кажучи, ділова кар'єра – це індивідуально усвідомлена позиція і поведінка індивіда, пов'язані з трудовим досвідом і діяльністю протягом робочого життя людини.

З метою вивчення прогнозу спрямованості до кар'єрного зростання ми використали методика «Мотивація до кар'єри» (методика А. Ное, Р. Ное, Д. Баххубер; Адаптація Е. А. Могильовкіна). Аналізуючи отримані дані, ми бачимо, що 80% наших респондентів мають середній рівень розвитку кар'єрної інтуїції, тобто вони здебільшого реально оцінюють свої кар'єрні перспективи, спираються якщо і не на усвідомлене, то на інтуїтивне розуміння своїх сильних і слабких сторін щодо професійного і посадового просування. Такі працівники в змозі модифікувати свої кар'єрні цілі і активно діяти в досягненні цих цілей. Серед менеджерів наших компаній 70% працюють з певною віддачею заради досягнення перш за все цілей організації і здатні досить тривалий період часу працювати понаднормово і

безоплатно. Вони згодні прийняти на себе будь-який тягар організації, якщо вона попаде в ускладнені обставини. Середній рівень кар'єрної стійкості у 75% (переважна більшість), тобто це такі, хто легко адаптується до мінливих обставин і здатні ефективно справлятися з труднощами і проблемами, що виникають в ході здійснення їх професійної діяльності. Вони відрізняються наполегливістю в подоланні різного роду перешкод і службових проблем на шлях професійного зростання. У 15% низький рівень кар'єрної причетності, це ті, хто реалізують в кар'єрі насамперед особисті цілі, недостатньо враховують інтереси організації. Такі співробітники не схильні «викладатися» на роботі, вважаючи за краще направляти свою активність в інші сфери життя. Незначна кількість (20%) респондентів представляє певну складність збереження високої якості виконання роботи в ситуаціях тиску фактору часу, брак матеріально-технічних ресурсів, відсутності інформації від колег і вищого керівництва. Вони менш схильні проявляти ініціативу, недостатньо наполегливі при рішенні проблем, що гальмують їх професійний і посадове зростання.

Проведений кореляційний аналіз загалом виявив на високому рівні взаємозв'язок між параметром інтенсивністю контактів та кар'єрною інтуїцією, причетністю та стійкістю.

Таким чином, нами виявлено те, що на підґрунті сприятливих міжособистісних відносин, які склалися у досліджуваних компаніях, співробітники реально оцінюють свої кар'єрні перспективи, спираючись на інтуїтивне розуміння своїх сильних і слабких сторін щодо професійного і посадового просування.

Література

1. Авдеева А. П. Структурная модель профессиональной карьеры. М., 2009. С. 56-76.
2. Андреева Г. М. Социальная психология: Учебник для высших учебных заведений. 5-е изд. М.: Аспект Пресс, 2010. С. 25-68.
4. Бодалев А. А. Восприятие и понимание человека человеком. М.: 2012. С. 35-39, 53-57.
5. Кравченко А. И. История менеджмента 5-е изд. М.: Академ. Проект: Трикста, 2005.
6. Мясичев В. Н. Психология отношений, Москва-Воронеж, МПСИ, 2004. С. 40.
7. Поздняков В. П. Психологические отношения субъектов экономической деятельности. М., 2000.
8. Почебут Л. Г. Организационная психология. СПб.: Речь, 2002. С. 12-105.
9. Соснин В. А., Пунаев П. А. Как стать хозяином положения. Анатомия человеческого общения. М., 1996.
4. 9. Чернышев В. Н., Двинин А. П. Профессиональная деятельность человека. СПб, 1997. С. 50-205.

5.13. INNOVATION AS A TOOL ENSURING SUSTAINABLE DEVELOPMENT (LINGUODIDACTICAL VIEW OF THE PROBLEM)

5.13. ІННОВАЦІЙНІСТЬ У ЗАБЕЗПЕЧЕННІ СТАЛОГО РОЗВИТКУ (ЛІНГВОДИДАКТИЧНИЙ ПОГЛЯД НА ПРОБЛЕМУ)

Глобальні цілі розвитку, що зафіксовані у «Transforming our World: The 2030 Agenda for Sustainable Development»¹⁵⁸¹, сприйняті світовою спільнотою як стратегічний поштовх до впровадження інформаційних, управлінських, технологічних та інших інновацій, до розробки нових затребуваних продуктів і послуг, для України новітнього періоду в тому числі стали визначниками траєкторії змін. Так, європейська інтеграція для нашої держави – це, передусім, шлях модернізації базових галузей, технологічного базису, зорієнтованість на діючу в провідних європейських країнах модель соціально-економічного розвитку.

Сфера освіти, що представляє собою одну з найбільш інноваційних галузей, багато в чому визначає створення інноваційного клімату в країні. Оскільки в основі розвитку нової освітньої системи лежать сучасні комп'ютерно-інформаційні та телекомунікаційні технології – технологічні інновації, то сьогодні місцем народження нових технологій і фундаментальних відкриттів, по суті, має стати *університетська наука*, що екстраполюється до корпоративної. Це означає, що вчені-фахівці з підготовки кадрів повинні бути компетентними у нових видах діяльності, як їхні колеги з виробничих корпорацій, щоб бути спроможними не тільки встигати за прогресом, а й випереджувати розвиток.

Голова представництва Європейського Союзу в Україні Хьюг Мінгареллі, високо оцінюючи досягнення України у сфері реформування освіти, зазначив: "Те, що ви змогли досягти за цей короткий термін у складних умовах, – це надзвичайні й виняткові досягнення. Те, що ви досягли за останній рік, – не так багато людей не у багатьох країнах могли б похвалитися такими результатами", – сказав він на освітньому форумі "Всеукраїнська серпнева конференція" у Києві. Дипломат додав, що реформа децентралізації – одне з основних досягнень, в тому числі в частині освіти. Він наголосив на важливості того, що державні ресурси на освіту стають доступними для влади на місцях.

Реформування освіти, тобто її оновлення, через нововведення/новаторство – шлях інноваційного розвитку системи в цілому – у фокусі уваги освітян-теоретиків/-практиків, методистів. Спільним складником зазначених термінів (*оновлення, нововведення, новаторство, інновації*) є давній індоєвропейський корінь *nov*, що зберігся в латинській, французькій, російській, українській мовах і позначає таку ознаку, якої раніше не існувало, а тепер з'явилася. При цьому *новий* зазвичай має позитивну оцінку. У словах «нововведення» і «новаторство» беззастережно позитивної оцінки немає, а в слові «інновація» вона є (для порівняння: навіть звичайну поведінку людини за певних обставин ми називаємо традицією, якщо воно нам подобається, і забобонами – якщо не подобається).

Термін «інновація» (від лат. *Novatio*, що означає «оновлення», «зміна» і префікс «*in*», який перекладається з латинської – «у напрямку»), якщо перекладати дослівно, означає «у напрямку змін».¹⁵⁸² Уперше з'явившись у наукових дослідженнях XIX століття, поняття *innovation* отримало нове життя на початку XX століття у наукових роботах австрійського та американського економіста Й. Шумпетера за результатами аналізу «інноваційних комбінацій», змін у розвитку економічних систем¹⁵⁸³.

Отже, слово «інновація» означає таке нововведення, яке, по-перше, робить відповідну систему істотно більш ефективною, і, по-друге, як наслідок, має позитивну оцінку. Тому слід розуміти, що, у профільно орієнтованих та наукових текстах «інновація» – це позначення

¹⁵⁸¹ Resolution adopted by the General Assembly on 25 September 2015, available at: <https://undocs.org/ru/A/RES/70/1>

¹⁵⁸² Krysin, L. P. (2003): *Tolkovyy slovar' inoyazychnykh slov: 25 000 slov i slovosochetaniy*. 5.ed., Erased: URSS Moskva, 2003. ISBN 5-200-03243-1.

¹⁵⁸³ Bazilevich, V. D. (2006): «The non-orthodox theory of J. A. Schumpeter», *Handbook of History of economics scholars: In 2 hours*, Kiev, 2006. ISBN 966-346-150-0.

радикального поліпшення чогось, зокрема, серйозне підвищення продуктивності праці, значне полегшення або прискорення процесу навчання тощо, разом з тим, для впровадження інновація має відповідати актуальним соціально-економічним і культурним потребам.

Поняття «інновація» відноситься як до радикальних, так і до поступових (інкрементальних) змін у продуктах, процесах і стратегії організації, інакше кажучи, передбачає процесуальність – інноваційну діяльність.

Актуальність інноваційної діяльності як сукупності / поєднання різних напрямків роботи полягає не просто в тому, що вона, будучи результатом когнітивно-інтенціональної сутності людини-вирішувача, затребувана суспільством. Актуально, перш за все, *активне просування* власних розробок, впровадження їх в конкретну сферу діяльності з метою подальшого розвитку, а це є запорукою сталого розвитку самої людини.

Аспекти розгляду інновацій. Інновації розглядаються: у зв'язку з технологіями, комерцією, соціальними системами, економічним розвитком і формулюванням політики. Відповідно, у науковій літературі існує широкий спектр підходів до концептуалізації інновацій.

При концептуалізації поняття «інновації» доцільно порівняти його з іншими поняттями. Зокрема, у науковій літературі зазначається, що поняття «інновація» часто змішується з поняттям «винахід», яке позначає створення нової технічної розробки або удосконалення старої, та терміном «нововведення», що означає впровадження нових рішень. Крім того, багато удосконалення товарів і послуг було б більш правильно називати просто словом «покращення». Поняття «зміни» і «креативність» також іноді можуть бути вжиті замість поняття «інновації». Щоб відрізнити інновації від зазначених понять, нерідко уточнюється, що особливість інновації в тому, що вона дозволяє *створити додаткову цінність, отримати* інноватору *додаткову цінність*, пов'язану з впровадженням. У межах цього погляду інновація не є інновацією до того моменту, поки вона успішно не запроваджена і не почала приносити користь.

З позицій альтернативного підходу інші поняття використовуються як частина визначення інновацій: інновація має місце, коли хтось *використовує винахід*, або використовує щось вже існуюче по-новому – для зміни способу життя людини. В даному випадку винаходом може бути нова концепція, пристрій або інші речі, які полегшують діяльність, а інноваційність не зв'язується з тим, чи отримав організатор інновації якусь вигоду, чи принесла вона позитивний ефект.

Дослідники називають п'ять типів інновацій: технологічні (отримання нового або ефективного виробництва існуючого товару, виробу, техніки, нові або удосконалені технологічні процеси); соціальні / процесні (процес оновлення сфер життя людини в реорганізації соціуму – педагогіка, система управління, благодійність, обслуговування, організація процесу); продуктові (створення продуктів з новими і корисними властивостями); організаційні (вдосконалення системи менеджменту); маркетингові (реалізація нових або значно поліпшених маркетингових методів, що охоплюють істотні зміни дизайну та упаковки продуктів, використання нових методів продажу і презентації продуктів / послуг, їх представлення і просування на ринки збуту, формування нових цінкових стратегій).

З перерахованих, предметом нашої уваги, як це впливає з назви, є соціальні / процесні інновації, що стосуються педагогіки, а відтак – зумовлюють інноваційний розвиток системи освіти.

Сучасні вимоги ринку праці детермінують інноваційний розвиток освіти через зміни у змісті й методології навчання. Такі зміни визначені інтеграційно-диференційними процесами у сучасній науці¹⁵⁸⁴.

¹⁵⁸⁴ Romanova, O. and Koliada-Berezovska, T. (2020): «Humanistic concept of von-native speakers' linguistic training in the innovative development coordinates» *Journal of Filosofiya ta humanism*, Vol. 1 (11), – pp. 91-98.– URL: <http://dspace.opu.ua/jspui/handle/123456789/10991>.

Простір сучасного вишу – це «+» простір-Інтернет з неосяжним потоком інформації: е-каталоги найбільших бібліотек світу, великі бази даних, повнотекстові наукові роботи, бази реферативної інформації, різноманітні відомості, необхідні здобувачам вищої освіти, адже майбутнє є у тих закладів вищої освіти, що відповідають вимогам часу.

В умовах цифрової трансформації суспільних процесів, інакше – диджиталізації, що стала проявом глобальної цифрової революції і зумовила виникнення нагальної потреби вибудовування ефективних процесів використання технологічних можливостей з метою розвитку суспільства за всіма його базовими напрямками, зокрема, – освіти, доводиться:

а) інакше організувати роботу з людьми (наприклад, перехід до віддаленої роботи, до дистанційного навчання);

б) переосмислювати роботу з даними, оскільки дані – це не тільки те, що дозволяє екстраполювати: на підставі минулих періодів прогнозувати подальший розвиток, – іншою стає робота з даними – це *deep machine learning*¹⁵⁸⁵.

Вагомою складовою в роботі будь-якого навчального закладу, незалежно від статусу, залишається лінгводидактична діяльність, адже мовна підготовка в координатах іноваційного розвитку залишається вкрай необхідною, а роль викладача-лінгвіста на сучасному етапі – синергії наук – ще більш зростає, істотно відрізняючись від колишньої, коли викладач-лінгвіст був лише «постачальником» інформації про мову навчання (українську, російську, англійську тощо). Сьогодні недостатньо бути просто кваліфікованим фахівцем, що володіє методикою роботи з усім арсеналом традиційних методів, наявних у лінгводидактиці.

Сучасний викладач повинен навчити:

- аналізувати і вибирати ефективні стратегії пошуку інформації,
- вільно орієнтуватися в інформаційному просторі web-мережі,
- постійно відстежувати появу нових інформаційних продуктів,
- реалізовувати креативні ідеї в процесі навчання іноземної мови.

Для цього викладачеві-мовознавцю потрібні не тільки базові професійні знання, а й знання із суміжних галузей, оскільки він професійно пов'язаний з інноваціями із суміжних сфер діяльності через потік наукових і навчальних матеріалів, який постійно змінюється.

Цей перелік підтверджує, що викладач-мовознавець все більше стає дослідником-аналітиком, при цьому суть викладацької діяльності залишається колишньою: підготовка і доведення до студентів з числа іноземних громадян інформації про мову навчання (українську, російську, англійську та ін.) на основі комплексного використання традиційних та електронних засобів навчання. Основне завдання – у парадигмі професійної освіти одночасне, паралельне формування і розвиток лінгвістичної (формальної), комунікативної (узуальної) і культурознавчої (когнітивно-прагматичної) компетенцій.

В умовах зменшення аудиторного часу навчання мови логічним є використання інтенсивних методів навчання мови. Одним із кращих способів розкриття практичної спрямованості навчання визнається проектний метод, який розвинувся на початку ХХ століття у США і швидко перейшов із царини професійно-технічної освіти до розряду загальних методів навчання¹⁵⁸⁶. Поширенням напрямом використання проектного методу навчання у мережі Інтернет є участь у повноцінній, не модельній інтернет-комунікації з акцентом на навичках, які треба розвинути у межах навчального курсу, тобто у нашому випадку – для вивчення іноземної (української / російської) мов: студентам пропонується створити і вести особисті блоги цими мовами. Перевагою такого підходу є позитивне

¹⁵⁸⁵ Koliada-Berezovska, T. and Romanova, O. (2020): «Digitalization of education for the sustainable development sake: linguistic aspect», Handbook of THEORETICAL AND APPLIED ASPECTS OF SUSTAINABLE DEVELOPMENT: Monograph 33, Poland: Katowice School of Technology, available at : <http://dspace.opu.ua/jspui/handle/123456789/10428>.

¹⁵⁸⁶ Nagach, M. V. (2012); «Using the method of projects in seminars on country studies» Scientific notes of Nizhyn State University Nikolai Gogol, 2012. № 6. PP. 108-113, available at: http://nbuv.gov.ua/UJRN/Nzsp_2012_6_21.

ставлення студентів до блогів, можливість читати думки та спостереження інших учасників і висловлювати свої, наявність зворотного зв'язку від студентів¹⁵⁸⁷.

Проте, є особливості, які слід враховувати при впровадженні цього методу у процес навчання мови іноземних здобувачів вищої освіти: по-перше, ми акцентуємо увагу на відпрацюванні комунікативних навичок, зокрема, інтернет-комунікації, оскільки такий інтернет-ресурс має висвітлювати теми, актуальні для цільової / потенційної аудиторії; по-друге, такого роду проекти, як тематичні блоги, вимагають активного і регулярного інформаційного наповнення, тому доцільним є розподіл за групами (а не персоналіями) на 1-4 курсах; по-третє, початковим завданням є створення концепції суб'єктивного інтернет-ресурсу, що не претендував би на всебічність висвітлення якихось тем, проте мав би за мету досягти значної відвідуваності завдяки розміщенню тематичних презентацій (країнознавчого, фактографічного, інформаційно-просвітницького змісту), що підготовлені мовою навчання (українською та / або російською) студентами-земляками (з Марокко, Китаю, Туреччини, Ємену, Судану тощо).

Отриманий досвід методичної організації студентських проектних робіт дозволяє всебічно оцінити можливість впровадження у практику найбільш цікавих ідей. Методичні прийоми організації і проведення проектних робіт на даний час доповнюються і коригуються на підставі наявного досвіду впровадження.

Комп'ютерно-інформаційні технології, інтегровані до традиційних у навчальний процес, формують інформаційно-освітнє середовище (ІОС), що забезпечує не тільки доступ до фактичної лінгвістичної інформації, яка міститься на конкретному навчальному сайті вишу, в профільних електронних виданнях, в електронній бібліотеці, а й сприяють організації навчальної роботи в різнорівневих групах відповідно до комунікативних потреб студентів, а також систематизації соціокультурних знань.

В умовах трансформації програм вносяться корективи як до змістовного наповнення навчальних програм з мови, так і до розподілу матеріалу за конценрами навчання. Відповідно, у зв'язку зі значним збільшенням обсягу самостійної роботи використання мережевих ресурсів у процесі поза аудиторної роботи набуває особливої вагомості.

Системну інтеграцію нових інформаційних технологій до педагогічної системи навчального закладу з метою побудови особистісно орієнтованої педагогічної системи забезпечує спеціально організований комплекс компонентів сучасного ІОС закладу вищої освіти. ІОС вишу дозволяє адаптувати його компоненти до навчального процесу, враховуючи потреби контингенту, зокрема, тих студентів з числа іноземних громадян, які відрізняються за віковими, мотиваційними, культурними, соціальними та особистісними параметрами: через мобільні додатки, соцмережі й хмарні технології викладачі, спілкуючись зі студентами, в такий спосіб реалізують інноваційну техніку комунікативної поведінки, що є логічно організованим набором комунікативних прийомів, об'єднаних конкретними мотивами, цілями та мовленнєвою манерою учасників спілкування.

Про популярність інноваційних технологій створення і використання бібліографічної інформації свідчить аналіз електронної бібліографічної продукції на сайтах бібліотек. Репозиторії бібліотек, зокрема, науково-технічних бібліотек вишів, надають змогу студентам спочатку ознайомитись з повним бібліографічним записом потрібного документу, включаючи анотацію, індексацію за ББК, ID кодування, відомості про час надходження документу до архіву, останні зміни, посилання на найбільш зручну програму для перегляду. Далі – можливість перейти до повнотекстового формату джерела. Перегляд документів у репозитарії здійснюється за роками, за темами, за відділами ББК та іншими критеріями.

Репозитарії вишів на даний час є найбільш досконалою формою інформаційно-бібліографічного обслуговування, так, репозитарій технічного вишу є електронним архівом документів галузевої / міжгалузевої спрямованості. Для студентів-іноземців подібна форма отримання бібліографічної інформації, доповнена текстом документа, збереженим у форматі

¹⁵⁸⁷ QuestGarden: where great WebQuest grow . – URL: <http://questgarden.com>

PDF, надає можливість швидко ознайомитися з великою кількістю анотованих бібліографічних записів не виходячи з дому; можливість пошуку за автором, назвою, роками, темами, типами документів; миттєво отримати текст документу.

Інтенсифікацію навчального процесу, що базується на теоретичних здобутках педагогічної науки і є проявом інноваційності, забезпечує

- розвиток проблемного навчання;
- впровадження діалогових форм навчання;
- алгоритмізація навчально-пізнавальної діяльності.

У зв'язку з останнім, білінгвальний формат навчання студентів-іноземців (української та російської мов) у закладах вищої освіти південного регіону України уможливується завдяки асоціативно-алгоритмічній методиці, що передбачає три лінгвосторонні алгоритми:

- 1) засвоєння семантики лексем на основі фрагментування смислової структури мотивуючих слів, зіставлення семантики твірних і похідних основ,
- 2) формування лінгвістичної ситуативно-контекстуальної здатності,
- 3) формування комунікативно-прогностичної здатності.

Застосування асоціативно-евристичних алгоритмів у лінгводидактиці активізує прогностичні потенції інтелекту, дозволяє поєднувати інтуїтивно-чуттєве і раціональне, охоплюючи усі рівні мови – граматичний, текстово-дискурсивний та стилістичний. Перспективність лінгвосторонніх алгоритмів формування білінгвальної компетенції інофонів в тому, що процес розуміння відповідностей і відмінностей двох споріднених слов'янських мов, що вивчаються паралельно, дає матеріал для дослідження типології помилок білінгвів і розробки алгоритму їх подолання.¹⁵⁸⁸

На етапах уведення, осмислення та закріплення нового матеріалу здійснюється онлайн-тестування, що є інноваційною компонентою процесу навчання. Розробка та відповідне електронне втілення контролюючих і призначених для самостійного вивчення мовного матеріалу корегувальних комплексів різнорівневих індивідуальних навчальних завдань із загальнолітературного та наукового стилю мовлення з урахуванням профілю навчання орієнтоване на подальше формування аналітичних і прогностичних умінь та навичок іноземних студентів, індивідуалізацію темпу, змісту і контролю навчання.

Сьогодні упевнено зростає популярність дистанційного навчання, що повністю знімає географічні та вікові обмеження: стало доступнішим здобуття освіти в будь-якому університеті світу. Дистанційні освітні технології (вебінари, стримінг та ін.) дають можливість представникам молоді з віддалених, провінційних районів країни слухати одні й ті ж уроки, виконувати одні й ті ж завдання, складати іспити разом з представниками престижних шкіл. У результаті – підвищується відсоток тих, хто продовжує навчання в закладах вищої освіти. Можна стверджувати, що екран, на якому транслуються заняття, є мостом, який дозволяє десяткам тисяч дітей вчитися у кращих вчителів, обговорювати з ними проблеми і ділитися досвідом. Через «уроки в прямому ефірі» долається розрив в якості освітніх послуг, а це дозволяє робити систему освіти більш справедливою.¹⁵⁸⁹

Як підсумок до викладеного, підкреслимо: інноваційна освітня технологія – це технологія, що спирається на науку інноватику, яка розглядає будь-яке питання підвищення рівня освіти з точки зору створення технології в комплексі, тобто одночасно з організаційної, матеріально-дидактичної та структурної сторін.

Для інноваційних технологій характерні такі цільові настанови і засоби досягнення мети: засвоєння реципієнтами змісту навчальних програм, розвиток творчих здібностей,

¹⁵⁸⁸ Kolyada-Berezovskaya, T. F. Romanova, O. K. (2020): «Linguo heuristic factor in the formation of non-native speakers' bilingual Competence» *Mova: nauk.-theoretical. hour-painting of z moznavstva*. 2020. N 33. PP. 144-151. available at: <http://dspace.opu.ua/jspui/handle/123456789/10980>.

¹⁵⁸⁹ Romanova, O. (2019): «Educational trends in the training of Odesa polytechnics», in Ostenda A., Rybka N., Zharkyykh V. (Ed.), *Innovations in humanities: restarting*, Katowicah, pp. 151-159. available at: <http://dspace.opu.ua/jspui/handle/123456789/9935>.

розвиток інтелектуальних і управлінських компетенцій. Цілі досягаються на основі поєднання технологічного підходу до проектування і здійснення навчального процесу, а також до організації на занятті розвиваючих освітніх ситуацій. Такий спосіб (створення розвиваючих освітніх ситуацій) характерний для активних форм навчання – діалогічних і психологічних технологій навчання, в тому числі і ділових ігор, які є найбільш цікавою і корисною формою навчального соціального контакту. Проблемність ситуації, закладена в грі, привчає до швидкості прийняття нових рішень і до їх нового вербального оформлення, навчає вмінню слухати і висловлюватися в коректній формі, оцінивши свої діалогічні навички та вміння, сприяє їх вдосконаленню, створює передумови для навчання монологічного висловлення, вчить невербальному спілкуванню, розвиває кооперантні навички та вміння. А відтак, сприяє активному засвоєнню навчального матеріалу.

Отже, інноваційна компонента сучасної лінгводидактики – це, зокрема: навчальні комп'ютерні програми, інтерактивні навчальні завдання; дистанційна робота з електронними навчальними ресурсами, що дозволяє максимально індивідуалізувати навчання (збільшити обсяг / час самостійної роботи студентів); доступ до електронних автентичним ресурсів і національних баз текстів для інтеграції у навчальний процес матеріалів, спрямованих на формування лінгвокраїнознавчої компетенції інокомунікантів; використання online-платформ (TEST PAD та ін.) для контролю результатів навчання, дозволяючи враховувати особистісні риси студентів, яким потрібні знання і розмовна практика для сталого розвитку.

Література

1. Resolution adopted by the General Assembly on 25 September 2015, available at: <https://undocs.org/ru/A/RES/70/1>.
2. Krysin, L. P. (2003): *Tolkovyy slovar' inoyazychnykh slov: 25 000 slov i slovosochetaniy*. 5.ed., Erased: URSS Moskva, 2003. ISBN 5-200-03243-1.
3. Bazilevich, V. D. (2006): «The non-orthodox theory of J. A. Schumpeter», *Handbook of History of economics scholars: In 2 hours*, Kiev, 2006. ISBN 966-346-150-0.
4. Romanova, O. and Koliada-Berezovska, T. (2020): «Humanistic concept of von-native speakers' linguistic training in the innovative development coordinates» *Journal of Filosofiya ta humanism*, Vol. 1 (11), – pp. 91-98. URL: <http://dspace.opu.ua/jspui/handle/123456789/10991>.
5. Koliada-Berezovska, T. and Romanova, O. (2020): «Digitalization of education for the sustainable development sake: linguistic aspect», *Handbook of THEORETICAL AND APPLIED ASPECTS OF SUSTAINABLE DEVELOPMENT: Monograph 33*, Poland: Katowice School of Technology, available at: <http://dspace.opu.ua/jspui/handle/123456789/10428>.
6. Nagach, M. V. (2012); «Using the method of projects in seminars on country studies» *Scientific notes of Nizhyn State University Nikolai Gogol*, 2012. № 6. PP. 108-113. http://nbuv.gov.ua/UJRN/Nzsp_2012_6_21.
7. QuestGarden: where great WebQuest grow. – URL: <http://questgarden.com>.
8. Kolyada-Berezovskaya, T. F. Romanova, O. K. (2020): «Linguo heuristic factor in the formation of non-native speakers' bilingual Competence» *Mova: nauk.-theoretical. hour-painting of z movoznavstva*. 2020. N 33. PP. 144-151. available at: <http://dspace.opu.ua/jspui/handle/123456789/10980>.
10. Romanova, O. (2019): «Educational trends in the training of Odesa polytechnics», in Ostenda A., Rybka N., Zharkyykh V. (Ed.), *Innovations in humanities: restarting*, Katowice, pp. 151-159. available at: <http://dspace.opu.ua/jspui/handle/123456789/9935>.

5.14. CONJUNCTIONS AND PREPOSITIONS IN THE TRANSPOSITIONAL PARADIGM OF THE SENTENCE

5.14. СПОЛУЧНИКИ І ПРИЙМЕННИКИ В ТРАНСПОЗИЦІЙНІЙ ПАРАДИГМІ РЕЧЕННЯ

У контексті мовної глобалізації дослідження експлікації семантики в синтаксичних конструкціях, парадигматичних і синтагматичних відношень і кореляцій мовних одиниць у парадигмі речення сприяє усвідомленню співвідношення мови і мовлення в комунікативних процесах, що охоплюють усі сфери суспільного життя індивіда.

У наукових розвідках з україністики кінця XX – початку XXI століть висвітлено різні аспекти природи синтаксичної парадигматики, зокрема праці І. Вихованця, К. Городенської, А. Грищенка, А. Загнітка, В. Кононенка, О. Кульбабської, М. Мірченка, В. Ожогана, О. Тараненка, Р. Христіанінової, Л. Шитик та ін.

Транспозиційна парадигма речення як один із типів дериваційної парадигми описує системні трансформації конструкцій одного типу (однорівнева транспозиційна парадигма) чи різних типів (різнорівнева транспозиційна парадигма). У системі простого речення вона є однорівневою. Однорівневу транспозиційну парадигму визначаємо як таку, що охоплює системні трансформації між синтаксичними одиницями одного структурного типу при загальній спільності денотативної семантики. Різнорівнева транспозиційна парадигма реалізована в системі складного речення. Її потрактуємо як таку, що представляє системні трансформації між синтаксичними одиницями різних типів при загальній спільності денотативної семантики, причому вихідною одиницею є складне речення. Похідні речення в однорівневій і різнорівневій парадигмах вирізняє ускладнення семантики, що репрезентують компоненти складної синтаксичної природи, які виникли внаслідок процесів розгортання (поширення) чи згортання (конденсації).

Складне речення є багаторівневою синтаксичною одиницею, яку характеризують відношення між його частинами. Власне-семантичні і власне-синтаксичні відношення мають універсальний характер, тоді як типи семантико-синтаксичних відношень визначають способи виділення семантичних функцій частин складного речення у певній мові.

Трансформації власне-семантичних відношень у семантико-синтаксичні бувають трьох видів: трансформація комунікативного виділення семантичної функції одного з елементарних речень (і відповідно комунікативного послаблення семантичної функції другого елементарного речення) у складнопідрядному реченні (однобічні семантичні відношення причинові, наслідкові, умовні, відповідності, тотожності, темпоральні), трансформація синтезу двох або більше власне-семантичних відношень і витворення на цій базі нових семантико-синтаксичних відношень у складнопідрядному реченні (витворюються цільові, допустові й порівняльні відношення), трансформація конденсації темпоральних і модально-пропозитивних відношень у формально-граматичні означальні, об'єктні (з різновидом суб'єктно-об'єктних) і просторові. При трансформації конденсації відношення мають поверхневіший характер, становлячи проміжну ланку між семантико-синтаксичним і формально-граматичним рівнями: вони більш семантизовані, ніж формально-граматичні зв'язки, і менш семантизовані, ніж семантико-синтаксичні відношення¹⁵⁹⁰. Згадані три види трансформацій властиві не лише складнопідрядному реченню, але й складносурядному та безсполучниковому з недиференційованим типом синтаксичного зв'язку. Відмінності у вираженні трансформації власне-семантичних відношень у семантико-синтаксичній структурі зазначених одиниць зумовлені впливом формально-граматичної структури, зокрема засобами вираження синтаксичного зв'язку і лексико-граматичного оформлення предикативних частин.

¹⁵⁹⁰ Семантико-синтаксична структура речення (1983), с. 144-145

Сполучники як первинні виразники семантики відношень складного речення виконують дві граматичні функції, зумовлені характером зв'язків і відношень, якими поєднані синтаксичні одиниці у двох ярусах речення: формально-синтаксичному та семантико-синтаксичному¹⁵⁹¹. К. Городенська наголошує на проблемі функційної спеціалізації одних сполучників і широких транспозиційних перспективах інших, співвідношенні первинних і вторинних семантико-синтаксичних функцій сполучників і визначає три специфічні риси семантико-синтаксичної типології підрядних сполучників за ознакою закріпленості / незакріпленості їх за певною семантико-синтаксичною функцією: 1) за ступенем функціональної спеціалізації, тобто закріплення сполучника за певним типом семантико-синтаксичного відношення, підрядні сполучники належать загалом до слабо спеціалізованих, тобто мають здатність до транспонування в інші семантико-синтаксичні сфери, крім своєї первинної; 2) підрядні сполучники в межах своєї семантичної групи не виявляють послідовності в реалізації первинної для них семантико-синтаксичної функції, оскільки один-два сполучники виходять за межі функціональної сфери цієї семантичної групи. До них належать допустові, пояснювально-ототожнювальні, наслідкові, цільові, які можуть вказувати на об'єктні семантико-синтаксичні відношення, означальні і кількісні формально-синтаксичні відношення; 3) питома вага поліфункційних підрядних сполучників висока, причому є цілі семантичні групи сполучників. Крім своєї власної семантико-синтаксичної функції, вони виконують ширше чи вужче коло вторинних, або транспозиційних, семантико-синтаксичних функцій. До них належать порівняльні, умовні, часові та інші сполучники, причому кожна група виявляє специфіку в реалізації своєї транспозиційної перспективи¹⁵⁹². Складність граматичної взаємодії сурядних сполучників і прийменників, на її думку, полягає в тому, що в процесі згортання другої сурядної частини сурядний зв'язок, яким вона поєднувалася з першою, замінюється підрядним зв'язком прилягання, за допомогою якого пов'язується прийменниково-іменниковий компонент, що представляє згорнену сурядну частину, з предикативним ядром незгорненої сурядної частини¹⁵⁹³.

Визначають різний статус пропозиційних предикатів та їхніх функційних еквівалентів щодо трансформацій елементарних речень у семантично складну конструкцію. Найменших змін зазнають елементарні речення при утворенні складних речень за допомогою сполучників. Сполучники зберігають синтаксичну якість речень як із формально-граматичного, так і семантичного боку, тому вони виступають зв'язковими засобами I рангу. На противагу сполучникам прийменники перетворюють одне з елементарних речень у адвербіалізований субстантив і разом з ним складають аналітичні прислівники, тобто надають елементарному реченню форми члена речення і синтаксеми. Тому вони є зв'язковими засобами II рангу. Зв'язкові дієслова викликають найбільші зміни у формально-граматичній структурі обох елементарних речень, перетворюючи кожне з них у член речення і синтаксему, тобто за наявності зв'язкових дієслів відбуваються найбільші зміни (редукція) компонентів, а тому вони є зв'язковими засобами III рангу. Вони охоплюють не всі семантичні відношення, що реалізує пропозиційний предикат, а лише поєднують елементарні речення, репрезентовані субстантивом, із функціями «загальна зумовленість – наслідок», «причина-наслідок», «темпоральна функція – наслідок»¹⁵⁹⁴.

Виділяємо три типи семантико-синтаксичної трансформації власне-семантичних відношень у транспозиційній парадигмі складного речення: 1) виникають однібічні семантико-синтаксичні відношення; 2) нові нетотожні власне-семантичним семантико-синтаксичні відношення, які витлумачуємо як синкретичні семантико-синтаксичні відношення, оскільки вони ґрунтуються на двох власне-семантичних відношеннях; 3) формально-семантичні відношення, що є результатом взаємодії семантико-синтаксичних

¹⁵⁹¹ Городенська К. Г. (2010): Сполучники української літературної мови, с. 17.

¹⁵⁹² Там же, с. 90-95.

¹⁵⁹³ Там же, с. 117.

¹⁵⁹⁴ Семантико-синтаксична структура речення (1983), с. 90-91.

відношень і особливостей формально-граматичної структури речення (атрибутивні, приховані темпоральні тощо), тобто зумовлені природою загальнокатегорійних значень предикатів і їхніх аргументів.

З огляду на різний ступінь синтаксичної трансформації визначаємо, услід за І. Вихованцем, сполучники як пропозиційні предикати (предикати предикатів) I рангу, прийменники і дієслова-зв'язки як граматичні функційні еквіваленти пропозиційних предикатів, зокрема прийменники – пропозиційні предикати II рангу, дієслова-зв'язки – пропозиційні предикати III рангу. Між предикатами предикатів I і II рангу спостерігаємо синонімічні відношення, що уможливають процеси транспозиційної конденсації в парадигмі *складне речення* → *просте ускладнене речення*, коли базовим, вихідним, реченням є складнопідрядне, чи складносурядне речення, чи безсполучникове складне речення з недиференційованим зв'язком між частинами, а похідним монопредикативне з погляду формально-граматичної організації і поліпропозитивне з погляду семантико-синтаксичної структури речення (просте ускладнене речення).

Предикати предикатів у конструкціях одного типу (в однорівневій транспозиційній парадигмі) перебувають між собою в синонімічних відношеннях, що зумовлює їхню взаємозаміну без кардинальної зміни семантико-синтаксичного відношення вихідної конструкції, а лише з акцентуванням на певних відтинках синтаксичної семантики в похідній конструкції при відносній сталості формально-граматичної структури. Пор.: *Давид мало не зойкнув, далекі роки вдарили його під саме серце, а перед очі вийшли ті вечори, коли між літом і осінню зупинився вересень* (М. Стельмах) і *...далекі роки вдарили його під саме серце, а / але / проте/ однак / зате перед очі вийшли...*; *І коли приходять оце відчуття повторюваності буття, то стає на душі спокійно і водночас байдуже...* (Є. Гуцало) і *Відтоді як / з того часу як/ від того часу як/ після того як/ як тільки приходять оце відчуття повторюваності буття, то...* При синонімічній заміні сполучних засобів можуть виникати в семантико-синтаксичній структурі синкретичні відношення. В. Ожоган зазначає, що синкретичні семантико-синтаксичні відношення на рівні складного речення витворюються внаслідок нашарування на основну семантику додаткового значення чи додаткових значень¹⁵⁹⁵. Пор.: *І зненацька Адріанові гостро запрагло, щоб вона так само поклати руку на голову йому...* (О. Забужко) і *І зненацька Адріанові гостро запрагло, щоб / аби / для того щоб / аби тільки / аби лиш / з тим, щоб /...* К. Городенська вважає, що похідні від *аби* цільові сполучники *аби тільки, аби лиш* вказують на прагнення до мети, що є найважливішою для когось в певній ситуації¹⁵⁹⁶. Л. Шитик зауважує, що синтез різних диференційних ознак в одному мовному факті не є простою сумою їх із різним ступенем вияву тої чи тої ознаки. Одним із чинників, що вмотивовують синтез диференційних ознак різних мовних явищ у сфері складного речення, на її думку, є специфіка сполучних засобів, зокрема поліфункційність сполучників, спричинена їхньою асемантичністю; контамінаційний характер сполучників; синкретизм сполучних засобів, реалізований у синкретичних різновидах засобів зв'язку; похідний характер вторинних сполучників та їхня транспозиційна природа, що виявлена в здатності переходити в іншу семантико-синтаксичну сферу¹⁵⁹⁷.

Синтаксичні синоніми в транспозиційній парадигмі – це такі синтаксичні конструкції, що об'єднані спільною інваріантною семантикою й узагальненим граматичним значенням. Синонімічним конструкціям властиві відмінності в засобах експлікації денотативної й конотативної семантики, предикатності, модальності й комунікативно-прагматичних особливостях. Синонімічні відношення між синтаксичними синонімами в межах

¹⁵⁹⁵ Ожоган В. М. (2018): Синкретизм складнопідрядних речень займенниково-співвідносного типу несиметричної структури, с. 4.

¹⁵⁹⁶ Городенська К. Г. (2010): Сполучники української літературної мови, с. 77.

¹⁵⁹⁷ Шитик Л. (2014): Синхронна перехідність синтаксичних одиниць в українській літературній мові, с. 123-135.

транспозиційної парадигми ґрунтуються на власне-семантичній, семантико-синтаксичній і формально-граматичній структурах речення.

Рубрикація різновидів значень, за спостереженнями Г. Золотової, не розчиняється в лексичній суб'єктивній безкінечності тому, що лексико-семантичні розряди в основних моделях, крім синтагматичних характеристик, ґрунтуються на парадигматичних рядах синоніміїчних моделей, що репрезентовано набором синтаксичних форм, закріплених за певним значенням¹⁵⁹⁸.

А. Грищенко при аналізі зіставно-протиставних відношень у складносурядному реченні, говорить про інваріантні і варіантні особливості відношень. Інваріантність забезпечується поєднанням абстрагованого від індивідуальних, специфічних значенневих нашарувань основного відношення і таких одиничних формальних засобів, які, крім вираження основного відношення, здатні виступати також і в спеціальних випадках¹⁵⁹⁹. А. Загнітко вважає, що кожен окремих сурядний або підрядний сполучник має свою граматичну семантику, свої, незалежні від вживання, категорійні властивості. У межах кожного окремого сполучника всі його значення закономірно пов'язані і взаємопередбачені його синтагматикою і парадигматикою¹⁶⁰⁰.

З огляду на природу парадигматичних і синтагматичних відношень мовних одиниць виділяємо пропозиційні предикати, що є парадигматичні синоніми, і пропозиційні предикати, які функціонують як синтагматичні синоніми.

Пропозиційні предикати-парадигматичні синоніми – це предикати предикатів I та II рангу (відповідно сполучники і прийменники), які перебувають між собою у відношеннях транспозиційної синонімії – експлікують одне семантичне відношення, що ґрунтується на двох денотативних пропозиціях, які репрезентовані елементарними реченнями, сформованими валентністю предикатів на позначення онтологічних дій, станів, процесів тощо. На семантико-синтаксичному рівні пропозиції можуть бути представлені в розгорнутому вигляді при предикатах предикатів I рангу і одна виступати базовою, а інша бути згорнутою при предикатах предикатів II рангу. Напр.: *Аналогія належить до явищ психологічного порядку, однак цього ще не досить, **аби** відрізнити її від фонетичних змін, бо останні також можна розглядати як психологічні (Ф. де Сосюр) → Аналогія належить до явищ психологічного порядку, однак цього ще не досить **для** відрізнення її від фонетичних змін...; Дівчинка прийшла з **матір'ю** до садочка ← Дівчинка прийшла до садочка, **і мати** прийшла до садочка; Діти, **крім Іванка**, розказували вірш ← Діти розказували вірш, **але Іванко** не розказував вірш.*

Пропозиційні предикати-синтагматичні синоніми – це предикати предикатів, що мають однакову граматичну спеціалізацію, виражають тотожне семантичне відношення та в семантико-синтаксичній структурі речення мають синоніміїчні відповідники. Напр.: у реченні ***Коли** вже люди обляглися спати, **коли** вже місяць вилузнувся з хмар, **коли** спартанка Києва, не Спарти, лиш я світила вікнами в бульвар, – тоді із ночі, з п'ятьми, з порожнечі, де зіп'ялася вежа на котурн, мені хтось душу тихо взяв за плечі – заговорив шопенівський ноктюрн (Л. Костенко) сполучник **коли** може бути замінений **поки, доки, допоки, відколи, відтоді як, з того часу як, від того часу як, як тільки** та ін.*

Прийменники як пропозиційні предикати II рангу у формально-граматичній структурі семантично неелементарного речення представляють процеси транспозиційної конденсації, що пов'язана із згортанням складного речення.

Сполучники і прийменники взаємодіють як виразники семантико-синтаксичних відношень. Цю граматичну функцію сполучники виконують у складному реченні, а прийменники – у простому ускладненому, що є трансформом складного. Згортання підрядної детермінантної частини в складнопідрядному реченні спричиняється до того, що на основі її присудка утворюється віддієслівний або відприкметниковий іменник, а сполучника замінює

¹⁵⁹⁸ Золотова Г. А. (2003): Коммуникативные аспекты русского синтаксиса, с. 181.

¹⁵⁹⁹ Грищенко А. П. (2011) Складносурядне речення в сучасній українській літературній мові, с. 180-181.

¹⁶⁰⁰ Загнітко А. П. (2001): Теоретична граматики української мови: Синтаксис, с. 135.

прийменник, який і перебирає на себе його функцію виразника семантико-синтаксичних відношень. Прийменник разом із віддієслівним або відприкметниковим іменником утворює адвербіальний компонент, який потрапляє щодо граматичного центру головної частини в позицію другорядного детермінантного члена, пор.: *Якщо спізниться поїзд, то він не встигне на ранковий рейс літака* → *У разі спізнення поїзда він не встигне на ранковий рейс літака*. Сполучники корелюють із прийменниками в межах багатьох типів семантико-синтаксичних відношень між компонентами складнопідрядного речення, зокрема причинових, цільових, умови, допустовості, напр.: *Жінку поважали, тому що вона чуйна* → *Жінку поважали за чуйність*. У складносурядному реченні це передусім протиставні відношення. Складність граматичної взаємодії сурядних сполучників і прийменників полягає у тому, що семантико-синтаксичні відношення виражені комплексом засобів, зокрема сполучники, присудки обох частин та лексичне наповнення інших компонентів. Крім того, у процесі згортання другої сурядної частини сурядний зв'язок, яким вона була поєднана з першою, замінюється підрядним зв'язком прилягання, за допомогою якого поєднується прийменниково-іменниковий компонент, що представляє згорнену сурядну частину, з предикативним ядром незгорненої сурядної частини, пор.: *Мати запросила всіх, але мати не запросила сестру* → *Мати запросила всіх, крім сестри*; *Оксана любить оперу, а Наталка не любить оперу* → *На відміну від Наталки Оксана любить оперу*¹⁶⁰¹.

Р. Христіанінова вказує на те, що більшість семантико-синтаксичних різновидів підрядних приреченнєвих частин мають відповідники серед вторинних предикатних синтаксем простих семантично неелементарних речень. Між приреченнєвиками й предикативним центром простого семантично неелементарного речення виникають аналогічні відношення, але вони є вторинними, оскільки витворилися на основі предикатних¹⁶⁰².

У безсполучниковому складному реченні маркер транспозиційних процесів є експліцитним у похідному реченні. А. Загнітко зазначає, безсполучникові складні речення – це поєднання частин у динамічному аспекті, коли частини вступають у семантичні відношення, що набувають викінченості у сполучниковому типі зв'язку¹⁶⁰³. Їхню функцію комплексно виконує лексичне наповнення предикативних частин, їхні граматичні характеристики й порядок розташування у структурі речення. Перетворення безсполучникового речення на просте ускладнене відбувається через посередництво складнопідрядного або складносурядного речення (за умови реалізації протиставної семантики між частинами безсполучникового речення), де сполучники експлікують семантико-синтаксичне відношення між позамовними ситуаціями. Напр.: *З усіх втрат утрата часу найтяжча; навіть одна мить цих ангельських днів така цінна, що перевищує все, що ми маємо (Г. Сковорода)* → *З усіх втрат утрата часу найтяжча, бо / тому що / оскільки / адже / через те що / унаслідок того що / позаяк одна мить... → З усіх втрат утрата часу найтяжча з огляду на цінність / завдяки цінності цих ангельських днів, що перевищує...*

О. Кульбабська зазначає, що вторинні предикатеми, виразники вторинної предикації, не становлять самостійного елементарного речення у структурі синтаксичного деривата, а є лише окремим його сегментом, корелюючи на денотативному рівні з побічною ситуацією та репрезентуючи потенційні предикатно-суб'єктні відношення. Вторинна предикатема не має самостійного модально-часового виміру й виражає модально-часові значення відносного характеру часткової персональності. Вона відзначає, що маркерами вторинних семантико-синтаксичних відношень у сучасній українській мові слугують: прийменники у сполученні з відпредикатними іменниками, сполучники та зв'язкові дієслова, які розглядає як

¹⁶⁰¹ Граматика сучасної української літературної мови (2017), с. 694-696.

¹⁶⁰² Христіанінова Р. О. (2012); Складнопідрядні речення в сучасній українській літературній мові, с. 173.

¹⁶⁰³ Загнітко А. П. (2001): Теоретична граматики української мови: Синтаксис, с. 138.

пропозиційні предикати з темпоральною, причиново-наслідковою, допустовою та ін. валентністю, а також лексичне значення деяких синтаксем і контекст¹⁶⁰⁴.

Отже, у транспозиційній парадигмі складного речення є три типи семантико-синтаксичних трансформацій власне-семантичних відношень: 1) виникають однібічні семантико-синтаксичні відношення; 2) нові нетотожні власне-семантичним синкретичні семантико-синтаксичні відношення; 3) формально-семантичні відношення.

Синтаксичні синоніми в транспозиційній парадигмі – це такі синтаксичні конструкції, що об'єднані спільною інваріантною семантикою й узагальненим граматичним значенням. Синонімічним конструкціям властиві відмінності в засобах експлікації денотативної й конотативної семантики, предикатності, модальності й комунікативно-прагматичних особливостях.

У трансформаційній однорівневій парадигмі сполучники потрактовуємо як пропозиційні предикати (предикати предикатів) I рангу, прийменники і дієслова-зв'язки як граматичні функційні еквіваленти пропозиційних предикатів, зокрема прийменники – пропозиційні предикати II рангу, дієслова-зв'язки – пропозиційні предикати III рангу. З огляду на природу парадигматичних і синтагматичних відношень мовних одиниць виділяємо пропозиційні предикати, що є парадигматичні синоніми, і пропозиційні предикати, які функціонують як синтагматичні синоніми.

Література

1. Вихованець І. Р. Граматика української мови. Синтаксис Київ, 1993. 368 с.
2. Городенська К. Г. Дери́вація синтаксичних одиниць. Київ, 1991. 192 с.
3. Городенська К. Г. Сполучники української літературної мови. Київ, 2010. 208 с.
4. Граматика сучасної української літературної мови. Морфологія / За ред. К. Г. Городенської. Київ, 2017. 752 с.
5. Грищенко А. П. Складносу́рядне речення в сучасній українській літературній мові // Синтаксична концепція Арнольда Грищенка: Вибране. Київ, 2011. С. 101-217.
6. Загнітко А. П. Теоретична грамати́ка української мови: Синтаксис. Донецьк, 2001. 662 с.
7. Загнітко А. П. Функційність у синтаксисі // Грамати́ки слов'янських мов: основа типології і характерології: XV Міжнародний з'їзд славістів (20. 08. – 27. 08. 2013, Мінськ, Республіка Білорусь). Київ, 2013. С. 19-36.
8. Золотова Г. А. Коммуникативные аспекты русского синтаксиса. Москва, 2003. 368 с.
9. Кононенко В. И. Системно-семантические связи в синтаксисе русского и украинского языков. Киев, 1976. 209 с.
10. Кульбабська О. В. Вторинна предикація у простому реченні. Чернівці, 2011. 672 с.
11. Мірченко М. В. Структура синтаксичних категорій. Луцьк, 2004. 393 с.
12. Ожоган В. Синкретизм складнопідрядних речень займенниково-співвідносного типу несиметричної структури // Наукові записки НаУКМА. Мовознавство. 2018. Том 1. С. 3-11.
13. Семантико-синтаксична структура речення / І. Р. Вихованець, К. Г. Городенська, В. М. Русанівський. Київ, 1983. 219 с.
14. Тараненко О. Зміни у співвідношеннях між тенденціями до аналітизму / до синтетизму на межі XX-XXI ст. (українська мова на загальнослов'янському тлі) // Мовознавство. 2018. № 2. С. 43-68.
15. Христіанінова Р. О. Складнопідрядні речення в сучасній українській літературній мові. Київ, 2012. 368 с.
16. Шитик Л. Синхронна перехідність синтаксичних одиниць в українській літературній мові. Черкаси, 2014. 474 с.

¹⁶⁰⁴ Кульбабська О. В. (2011): Вторинна предикація у простому реченні, с. 246-248.

5.15. THE SPECIFICS OF THE SOCIAL STATUS OF THE INDIVIDUAL IN SOCIAL PSYCHOLOGY

5.15. СПЕЦИФІКА СОЦІАЛЬНОГО СТАТУСУ ОСОБИСТОСТІ У СОЦІАЛЬНІЙ ПСИХОЛОГІЇ

Поняття соціального статусу більшою мірою є надбанням соціологічної науки. Одним із перших цим питанням зацікавився Г. Майн, який визначав соціальний статус як властивість особистості, яка характеризується її місцем у соціальній підсистемі суспільства. Представником соціологічного підходу до трактування соціального статусу є також М. Вебер, який розглядав дане поняття як прагнення особистості на досягнення позитивних або негативних аспектів соціального престижу, що заснований на специфічному наборі чинників, до яких можуть належати престиж освіти, спеціальності, місця народження та відповідного способу життя особистості. Соціальний статус є важливим поняттям при розгляді явища стратифікації. П. Сорокін наголошував на тому, що соціальна стратифікація є важливою постійною характеристикою соціально організованої групи та існує у будь-якому суспільстві.¹⁶⁰⁵ Р. Мертон, розглядаючи поняття соціального статусу, здійснив спробу виокремити його основні чинники. Йому належить поняття «статусного набору», адже кожна людина є носієм кількох різних статусів одночасно. Таким чином, соціальний статус є узагальнюючою характеристикою становища особи у суспільстві та охоплює професію, посаду, кваліфікацію, матеріальне становище, вік, національність тощо. Тому, розрізняють вроджені та набуті соціальні статуси особистості. Перший трактують як становище людини у суспільстві відповідно до віку, статі, сімейного стану тощо; другий визначається як становище людини у малій групі, що базується на ставленні до неї оточуючих людей.¹⁶⁰⁶

Р. Лінтон стверджував, що статус не тільки надається особистості соціальним оточенням, але і досягається особистістю самостійно. Тому, за Р. Лінтоном, необхідно розглядати соціальний статус у взаємозв'язку із особистісною спрямованістю, оскільки він розмежовував поняття «статусу» та «ролі», наголошуючи на обов'язковому взаємозв'язку між ними. Дослідник розглядав соціальний статус через призму особистісних характеристик, тому статусом є система прав та обов'язків особистості. Р. Лінтон вважається основоположником дослідження саме психологічного аспекту соціального статусу, тому українські дослідники здебільшого орієнтуються на його роботи при дослідженні соціального статусу.¹⁶⁰⁷ Т. Глуцишин розглядала соціальний статус у контексті міжособистісної взаємодії та визначає його як становище особи у системі соціальних зв'язків і відносин, що обумовлюється його приналежністю до певної соціальної спільноти та визначає сукупність його прав і обов'язків. Дослідниця також наголошує на ролі особистісних характеристик у набутті людиною соціального статусу.¹⁶⁰⁸ Розглядаючи інший аспект соціального статусу, а саме соціальні умови, у яких цей статус набувається, А. Коваленко та М. Корнев стверджують, що підґрунтям статусу є права, які надаються особистості суспільством чи конкретними соціальними групами, і обов'язки, які вона повинна виконувати відповідно до місця в соціальній структурі. При цьому, вони вважають, що на набуття особистістю певного соціального статусу більшою мірою впливає особистісний чинник, а неособистісний не може автоматично визначати місце людини в суспільстві.¹⁶⁰⁹

¹⁶⁰⁵ Сорокін П. А. (1992). Человек. Цивилизация. Общество: под ред. Согомонова А. Ю. М.: Политиздат, 1992. 543 с.

¹⁶⁰⁶ Лапшова Н. С. (2018). Теоретичні засади дослідження соціального статусу особистості. Український психологічний журнал. № 1. С. 106-121.

¹⁶⁰⁷ Лінтон Р. (2001). Личность, культура и общество. Личность, культура и общество. № 7. С. 68-87.

¹⁶⁰⁸ Глуцишин Т. В. (2018). Психологічні особливості економічної свідомості в залежності від соціального статусу особистості. Вісник Тернопільського національного технічного університету ім. І. Пулюя. № 14.

¹⁶⁰⁹ Коваленко А. Б., Корнев М. Н. (2006). Соціальна психологія: Підручник. Київ. 400 с.

Таким чином, соціальний статус у більшості досліджень представлено у межах двох підходів: соціально-стратифікаційного та функціонально-рольового. Перший підхід визначає соціальний статус як явище, яке сформоване зовнішніми аспектами, до яких відносяться соціально-демографічні характеристики. Другий підхід надає значення особистості як ключовій складовій соціального статусу – особистість здатна набувати відповідного соціального статусу залежно від особистісних характеристик та соціально-психологічних умов. Таким чином, соціальний статус – це позиція особистості або соціальної групи у суспільстві, яка визначається з одного боку характеристиками цієї особистості або групи, з іншого – характеристиками суспільства та умов спільної діяльності. У результаті аналізу підходів до вивчення соціального статусу стало можливим визначити специфіку дослідження індивідуального соціального статусу особистості, зокрема психологічні виміри, відносно яких можна розглядати соціальний статус особистості у малій групі саме як психологічне явище. До них відносяться групові процеси, особистісні характеристики та соціальні умови (Рис. 1).



Рис. 1. Схема положення соціального статусу особистості відносно психологічних вимірів

Соціальний статус у малій групі не дорівнює соціометричному статусу, оскільки набуття соціального статусу у малій групі відбувається завдяки комплексній взаємодії психологічних явищ, які стосуються як особистісних характеристик, так і групової динаміки. Критерієм визначення соціального статусу у малій групі є співвідношення взаємних і невзаємних виборів, оскільки соціальний статус відображає позицію людини у малих групах в цілому. Набуття соціометричного статусу базується на особливостях групової динаміки і критерієм визначення є кількість взаємних виборів у межах малої групи, оскільки соціометричний статус відображає позицію людини в ієрархії виключно внутрішньо-групових відносин.

Соціальний статус може проявлятися у трьох психологічних вимірах. Перший вимір – «Особистісні характеристики» – це властивості особистості, які визначають способи її функціонування із оточуючим світом та визначають поведінкові патерни. Другий вимір – «Групові процеси» – це процеси, які відображають групову динаміку та є ситуативними, залежно від особливостей міжособистісної взаємодії в середині малої групи. Третій вимір – «Соціальні умови» – це умови, у яких здійснюється функціонування малої групи, зокрема до таких може відноситись культурний аспект, загальний рівень освіченості, рівень охорони здоров'я тощо. Як правило, це відносно стабільні умови, які не залежать від групи в цілому та/або її учасників зокрема.

Для з'ясування специфіки соціального статусу особистості у психології, а також для виокремлення соціально-психологічних чинників набуття особистістю соціального статусу у малій групі було проведено емпіричне дослідження за участі 324 осіб. Дослідження соціально-психологічних чинників набуття людиною соціального статусу у малій групі має проводитися на учасниках типової малої групи, зокрема робочої та «групи за інтересами». Для емпіричного дослідження було підібрано наступний методичний інструментарій: соціометрія, аутосоціометрія, Методика діагностики психологічного клімату колективу «Пульсар» Л. Почебут, Індекс групової згуртованості К. Сішора, Діагностика рівня розвитку малої групи Л. Уманського та А. Лутошкіна, Методика діагностики групової мотивації І. Ладанова, Методика діагностики соціально-психологічної адаптації К. Роджерса-Даймонда, Ціннісні орієнтації К. Шварца, СЖО Д. Леонтєва, Тест на емоційний інтелект Дж. Гілфорда, Методика діагностики соціально-психічної активності Д. Макклелланда, Методика діагностики самооцінки Дембо-Рубінштейн, Методика виміру локусу рольового конфлікту П. Горностая, Суб'єктивне соціальне благополуччя Т. Данильченко.^{1610, 1611}

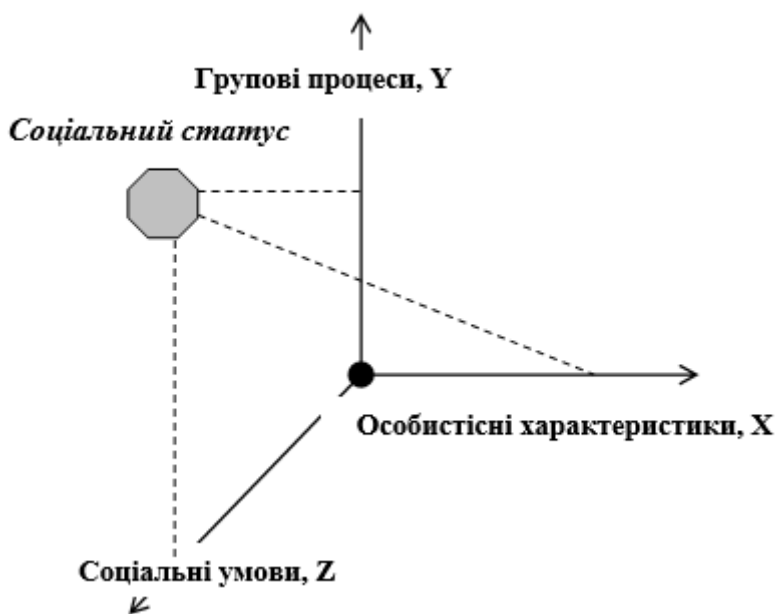
Соціальний статус особистості можна розглядати через призму двох основних позицій: як феномен життя суспільства та як характеристику особистості, що визначається в ситуації безпосереднього знайомства. Так, власний соціальний статус особистість формує самостійно і проявляє через зовнішні атрибути: дохід, кар'єра, стиль життя тощо. Проте, усі дії людини формуються на основі її індивідуально-психологічних характеристик, які проявляються також у суспільному житті.

Так як соціальний статус особистості відображає позицію людини у соціумі, була необхідність у аналізі тих психологічних характеристик, які людина активно використовує у процесі міжособистісної взаємодії, та, які потенційно можуть бути чинниками соціального статусу особистості. Зокрема, була досліджена необхідність розділення вибірки за соціально-демографічними характеристиками в контексті особливостей прояву та форм міжособистісної взаємодії. Для цього було перевірено наявність статистично значущих відмінностей за наступними змінними: групова мотивація, соціально-психологічна активність, рівень розвитку групи, рівень групової згуртованості та психологічний клімат. Згідно отриманих результатів, для окреслення специфіки міжособистісної взаємодії та її ролі у набутті соціального статусу у малій групі, розділяти вибірку за соціально-демографічними характеристиками не є доцільним, адже отримані результати вказують на високий рівень гомогенності досліджуваних груп. Іншими словами, ні вік, ні стать, ні форма навчання не впливають на те, яким чином виражені соціально-психологічні характеристики кожного окремого респондента та груп респондентів. Варто взяти до уваги те, що специфіка міжособистісної взаємодії та її роль у набутті соціального статусу у малій групі не залежать від соціально-демографічних характеристик респондентів. Тому, необхідно визначити, чи мають особистісні характеристики вплив на специфіку міжособистісної взаємодії і на особливості набуття соціального статусу у малій групі.

Отримані результати дозволяють відобразити специфіку психологічних вимірів соціального статусу. У такому випадку, необхідно зосередитися на особливостях взаємозв'язку цих вимірів задля виокремлення соціально-психологічних чинників набуття соціального статусу у малій групі. Оскільки соціальний статус є комплексним та багатокомпонентним, тому необхідно визначити його соціально-психологічну компонентну структуру.

Так як у дослідженні застосовано методику соціометрії та аутосоціометрії, необхідно зосередитися на соціометричному статусі як на одному із ключових компонентів соціального статусу. Визначення особливостей соціометричного статусу є важливим етапом дослідження, оскільки соціометричний статус найкраще проявляється саме у малій групі.

¹⁶¹⁰ Фетискин Н. П., Козлов В. В., Мануйлов Г. М. (2009). Социально-психологическая диагностика развития личности и малых групп. Москва: Изд-во Института Психотерапии. 544 с.

¹⁶¹¹ Данильченко Т. В. (2016). Суб'єктивне соціальне благополуччя: психологічний вимір: монографія. Чернівці: Десна Поліграф. 544 с.

За результатами дослідження, кількість визначених соціометричних позицій на роботі та у сфері дозвілля значно відрізняється, що підтверджує необхідність розмежування соціальних контекстів. На роботі більшість респондентів займають позицію «неприйняті» – 120 осіб (що становить 37% від загальної кількості вибірки). У сфері дозвілля найбільша кількість респондентів займає позицію «прийнятих» – 110 осіб (що становить 35,8% від загальної кількості вибірки). Такі показники можуть пояснюватися тим, що поза роботою респонденти об'єднуються у групи за інтересами. Натомість, на роботі групи формуються шляхом рандомізованого розподілу, що передбачає поєднання різних за інтересами та світоглядом людей. Разом із тим, у сфері роботи до категорії «зірки» увійшла більша кількість людей – 26 осіб (що становить 8% від загальної кількості вибірки). Для порівняння, у сфері дозвілля їх всього 10 (що становить 3% від загальної кількості вибірки) (Табл. 1).

Таблиця 1. Розподіл респондентів за соціометричними позиціями

	Знехтувані	Неприйняті	Прийняті	Зірки
Робота	56	120	76	72
Дозвілля	48	110	116	60

Шляхом використання однофакторного дисперсійного аналізу (ANOVA) було визначено найбільш суттєві відмінності за психологічними вимірами відносно соціометричних позицій (робота). Для кращої наочності результати представлені у Таблиці 2.

Таблиця 2. Результати застосування однофакторного дисперсійного аналізу для психологічних вимірів та соціометричних позицій на роботі

Психологічний вимір	Психологічна змінна	Соціометричні позиції			
		Знехтувані	Неприйняті	Прийняті	Зірки
Особистісні характеристики	Рівень самооцінки	49,21	51,25	52,71	55,08
	Традиції (нормативні)	6,64	7,45	6,39	7,85
	Самостійність (нормативні)	4,20	3,50	3,87	4,15
	Досягнення (нормативні)	4,63	4,36	5,72	2,23
	Традиції (індивідуальні)	6,61	7,98	6,53	8,12
	Самостійність (індивідуальні)	3,45	3,61	4,74	2,65
	Влада (індивідуальні)	6,46	6,78	7,80	7,35
	Цілі	26,32	28,47	30,37	31,92
	Локус контролю Я	17,89	19,58	19,97	22,23
	Соціальна помітність	6,43	6,17	5,50	7,31
	Соціальне схвалення	6,14	5,67	5,32	6,85
	Позитивні соц. судження	6,11	6,17	6,05	7,46
	Суб'єктивне соц. благополуччя	5,68	5,65	5,45	6,92
		Тенденція до афіліації	19,14	19,17	19,21
Самоприйняття		67,82	73,03	75,13	77,92
Прийняття інших		53,79	61,05	63,92	62,92
Емоційний комфорт		57,75	56,72	62,08	66,85
Групові процеси	Прагнення до влади	51,89	54,30	44,89	54,85
	Загальний показник групи	20,28	19,21	20,70	19,63

Отже, як видно із таблиці, соціальні умови не показали значущості для соціометричного статусу, а групові процеси не мають суттєвого значення. Натомість, особистісні характеристики є значущими. Профілі типового респондента кожної із груп зображено на Рис. 2.



Рис. 2. Профілі типового респондента відносно соціометричних позицій у робочому середовищі та психологічних характеристик

Результати груп відносно соціометричних позицій представлені у порядку зростання: від найнижчої («знехтувані») до найвищої («зірки»). Таким чином, можна помітити, що числові значення за змінними самооцінки, локусу контролю Я, рівня адаптації та усвідомленості збільшуються відносно зростання соціометричної позиції. Було виявлено, що групова мотивація групи «знехтуваних» за рівнем вираженості майже ідентична рівню вираженості групи «зірки». Для респондентів групи «прийняті» характерний однаковий рівень усвідомленості та майже однаковий рівень прояву самоприйняття, прийняття інших та цілей. Група «прийняті» має найнижчий рівень прагнення домінувати.

Респонденти, що увійшли до групи «зірки», мають найвищий рівень самооцінки. У цьому випадку логічно припустити, що рівень самооцінки впливає на позиціонування особистості у колективі та, у результаті, певною мірою формує високу соціометричну позицію респондента. Окрім того, базуючись на отриманих результатах, можна зробити висновок, що ця група є найбільш адаптованою до власного соціального оточення, адже характеризується найвищими показниками за складовими соціально-психологічної адаптації (самоприйняття та емоційного комфорту). Соціометричний статус є складовою частиною соціального статусу, саме тому є важливим детальне вивчення особливостей соціометричного статусу. Вони також характеризуються найвищим рівнем тенденції до афіліації, тобто вони найбільшою мірою прагнуть налагодити теплі міжособистісні стосунки. Однак, разом із тим, вони цінують самостійність та владу над іншими. Як і у випадку із групою «прийнятих», можна пояснити прагнення мати хороші стосунки із членами колективу задля того, щоб у перспективі отримати владу над ними.

Наступним кроком аналізу стало визначення найбільш суттєвих відмінностей за психологічними характеристиками відносно соціометричних позицій (дозвілля) шляхом використання однофакторного дисперсійного аналізу (ANOVA). Варто відзначити, що групові процеси мають більшого значення для соціометричних позицій у середовищі дозвілля. Це ще раз доводить необхідність розмежування соціального контексту. Згідно отриманих результатів, більшість максимальних значень зосереджена на полюсних соціометричних позиціях. У респондентів, що за результатами соціометричного дослідження зайняли середнє положення, а саме позицію «прийняті» не мають жодного найбільшого значення. Для кращої наочності результати представлені у Таблиці 3.

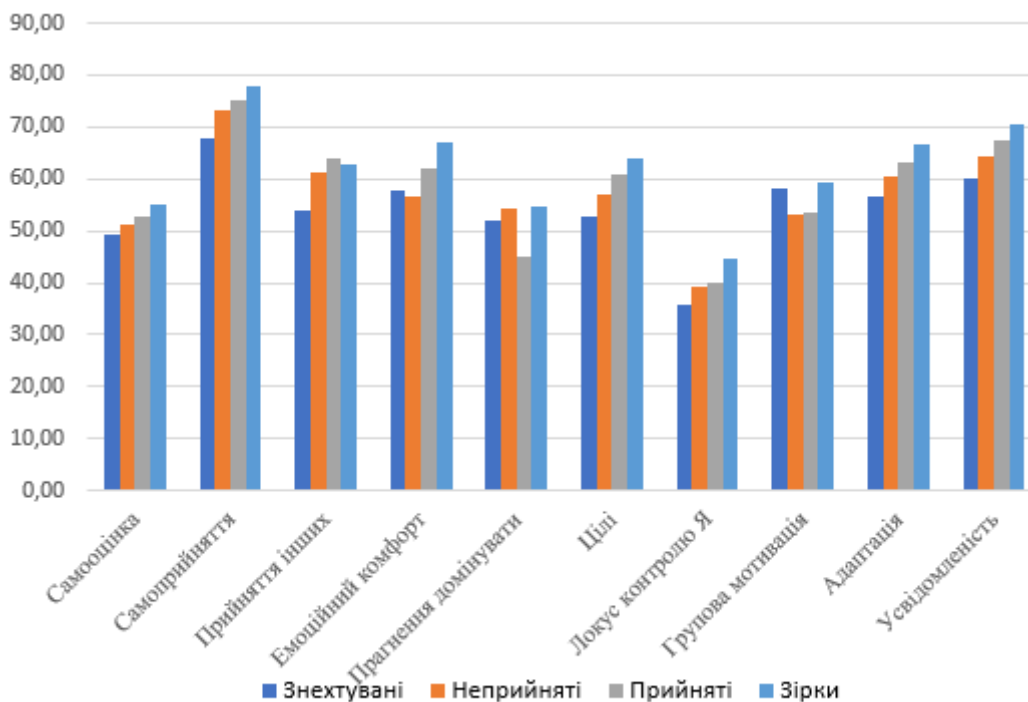
Таблиця 3. Результати застосування *t*-тесту для психологічних характеристик та соціометричних позицій у середовищі дозвілля

Психологічний вимір	Психологічна змінна	Соціометричні позиції			
		Знехтувані	Неприйняті	Прийняті	Зірки
Особистісні характеристики	Адаптація	57,13	60,28	62,86	61,40
	Ескапізм	17,08	14,64	14,24	12,80
	Прийняття інших	56,67	58,68	63,03	56,80
	Емоційний комфорт	58,63	56,52	60,95	67,00
	Інтернальність	60,88	65,24	65,52	67,00
	Доброта (нормативні)	3,44	5,32	4,09	3,90
	Досягнення (нормативні)	5,13	4,04	4,93	1,90
	Універсалізм (індивідуальні)	6,08	5,97	5,20	4,30
	Досягнення (індивідуальні)	5,23	4,49	5,72	7,50
	Безпека (індивідуальні)	5,48	5,30	5,79	6,60
	Локус контролю Я	7,17	5,82	5,91	7,00
	Загальний п. усвідомленості	116,92	128,14	135,84	144,60
	Соціальна помітність	6,79	5,54	5,50	6,20
	Соціальна дистантність	6,54	5,36	5,60	6,00
Групові процеси	Тенденція до афіліації	19,08	18,94	19,33	20,80
	Рівень розвитку групи	16,58	13,66	14,02	19,80
	Загальний показник групи	20,69	19,13	20,11	21,64
	Групова згуртованість	13,46	13,24	13,76	16,60

Респондентів, що увійшли до групи «знехтувані», можна охарактеризувати наступним чином: вони мають *найвищий рівень ескапізму*, що свідчить про схильність до втечі до власного ілюзорного світу. У поєднанні із *найнижчим рівнем адаптації*, можна припустити, що ці характеристики пов'язані між собою. При цьому, згідно результатів дослідження ціннісної сфери респондентів, вони тяжіють до *досягнення успіху*, шляхом *прояву власних компетентностей*, що не виходять за межі соціального прийняття, та до *універсалізму – розуміння, терплячості та благополуччя оточуючого світу*. Окрім того, зазначена частина вибірки має найвище переконання у тому, що вони самостійно керують власним життям. Найвищі показники за змінними соціальної помітності та соціальної дистантності свідчать про те, ці респонденти прагнуть бути поміченими своїм оточенням та при цьому підтримують дистанцію. Загалом, такі результати є дещо неочікуваними, адже соціометричне дослідження у сфері дозвілля припускає, що люди об'єднуються у групи для спільного проведення вільного часу і мають спільні інтереси. Тому прагнення до соціальної дистантності у цьому випадку є неочікуваним.

Група, до якої увійшли респонденти із соціометричною позицією «неприйняті», характеризується *поцінуванням доброти – просоціальною спрямованістю*, що виражається в *збереженні благополуччя тих людей, із якими респондент знаходиться у тісному контакті*.

«Зірки» мають наступні характеристики: вони відрізняються найвищим розвитком групи. Незважаючи на те, що, згідно методики, загальний рівень розвитку групи є низьким, у «зірок» проявляється тенденція до *оцінки власної малої групи, як колектива*. Ці респонденти мають *найвищий рівень емоційного комфорту, оцінки психологічного клімату групи як сприятливого та найвищого рівня групової згуртованості*. Дослідження ціннісної сфери респондентів, що увійшли до групи «зірок», показало, що вони *схильні прагнути проявити себе, однак будуть робити це в рамках нормативної поведінки, та дбати про безпеку власного життя та оточуючого світу*. І, нарешті, найвищий показник за загальним рівнем усвідомленості свідчить про те, що ці респонденти у вищій мірі усвідомлюють власні цілі,

сильні та слабкі сторони, стратегії поведінки. Тобто, ця категорія досліджуваних прекрасно знає, що і для чого вони роблять. Результати представлено на Рис. 3.



Рис. 3. Профілі типового респондента відносно соціометричних позицій у сфері дозвілля та психологічних характеристик

Розподіл психологічних характеристик відносно соціометричних позицій у сфері дозвілля значно відрізняється від такого самого розподілу психологічних характеристик відносно соціометричних позицій у робочому середовищі. У даному випадку немає чіткого зростання рівня прояву характеристики відносно зростання соціометричної позиції.

Згідно отриманих результатів багатофакторного дисперсійного аналізу, з'ясовано, що групові процеси та особистісні характеристики мають специфіку вікового вираження, тобто у своїй сукупності залежать від віку респондентів. Зокрема, юні респонденти характеризуються меншою цілеспрямованістю та усвідомленістю та хаотичними груповими процесами. Більш старші респонденти сильні підходити до та організувати групові процеси набагато більш упорядковано, про що може свідчити високий рівень усвідомлення цих процесів та прагнення до досягнення успіху. Всі вікові групи характеризуються відносно низьким рівнем соціальної адаптації.

Згідно отриманих результатів, соціометричний статус варто розглядати як важливу складову соціального статусу. Відповідно, необхідно визначити саме ті характеристики, які є найбільш пов'язаними із соціометричним статусом.

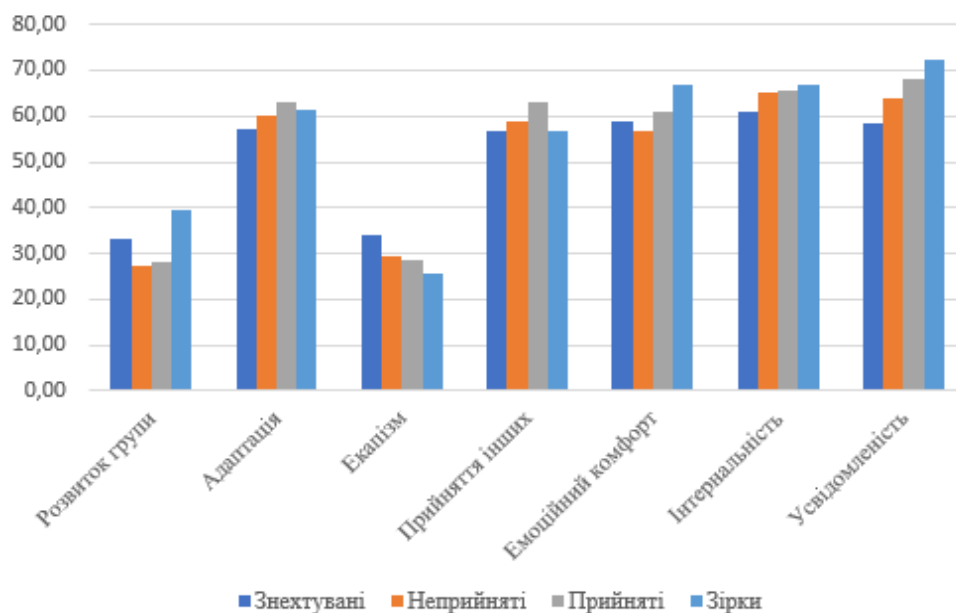
Таким чином, у ході дослідження особливостей прояву психологічних вимірів соціального статусу встановлено, що необхідність врахування соціального контексту є обов'язковим, відповідно, неможливо розглядати соціальний статус у середовищі дозвілля та робочому середовищі одночасно. Соціометричний статус не тотожний соціальному статусу, проте є його ключовою складовою. На основі специфіки вираженості психологічних вимірів відносно соціометричного статусу встановлено, що особистісні характеристики мають набагато більшого значення для набуття соціометричних позицій, на відміну від групових процесів. Соціальні умови не є значущими для соціометричного статусу, проте не можна стверджувати, що вони не є такими для соціального статусу.

Для наповнення соціометричного статусу відповідним психологічним змістом необхідно встановити специфіку його взаємозв'язку із психологічними змінними дослідження, які представляють собою складові психологічних вимірів соціального статусу. За допомогою кореляційного аналізу визначено особливості взаємозв'язку психологічних змінних та соціометричного статусу.

У ході кореляційного аналізу було виокремлено три групи змінних, що мають статистично значущі кореляційні зв'язки із: 1) соціометричним статусом у робочому середовищі: *самооцінка, суб'єктивне соціальне благополуччя, досягнення успіху, соціальна дистантність*; 2) соціометричним статусом у сфері дозвілля: *досягнення, універсалізм, конформність, самостійність, влада*; 3) соціометричним статусом у обох сферах функціонування особистості: *локус контролю «Я», усвідомленість, адаптація, інтернальність, досягнення (нормативні), цілі, емоційний комфорт, групова згуртованість, позитивні соціальні судження, самоприйняття, прийняття інших, тенденція до афіліації*.

Соціометричний статус у робочому середовищі найтісніше пов'язаний із: локусом контролю «Я», усвідомленістю, адаптацією, інтернальністю. Соціометричний статус у сфері дозвілля має найтісніші статистично значущі зв'язки із: локусом контролю «Я», усвідомленістю, досягненнями (у якості особистісної характеристики). Наповнення соціометричного статусу психологічним змістом можна здійснити шляхом формування психологічного портрету типового респондента, що бере участь у житті групи та є носієм певного соціометричного статусу.

Типовий респондент у робочому середовищі характеризується: адекватним рівнем самооцінки, високим показником суб'єктивного соціального благополуччя, прагненням досягати успіху, низьким показником соціальної дистантності.

Типовий респондент у сфері дозвілля характеризується: прагненням проявити себе, низьким показником розуміння та терплячості, схильністю стримувати потенційно небезпечні для себе та оточення дій інших людей, схильністю прислуховуватися до думки авторитетного члена колективу, схильністю до влади.

Типовий респондент у обох сферах функціонування характеризується: впевненістю у собі, високою усвідомленістю, значною соціально-психологічною адаптованістю, високою відповідальністю за власне життя, прагненням проявити себе, орієнтацією на майбутнє, високим показником емоційного комфорту, високим показником групової згуртованості, необхідністю у позитивних оцінках оточуючих людей, адекватним прийняттям себе та інших людей, прагненням бути членом колективу.

Оскільки соціальний статус не тотожний соціометричному, задля варто дослідження соціального статусу, його треба ввести як математично-оформлену змінну. Для цього необхідно здійснити наповнення поняття психологічним змістом. Попередньо необхідно провести ряд підготовчих процедур, які дозволять виокремити саме ті змінні дослідження, які варто розглядати як складові компоненти соціального статусу. Зокрема, однією із підготовчих процедур є факторизація задля зменшення розмірності, укрупнення змінних та виокремлення структурних елементів. Підсумовуючи результати проведеного факторного аналізу, можна стверджувати, що високий соціометричний статус може отримати людина, яка проявляє креативність та неординарність у прийнятті рішень, відрізняється цілеспрямованістю, характеризується високим рівнем суб'єктивного соціального благополуччя та соціально-психологічної адаптації (особливо варто звернути увагу на компоненти емоційного комфорту та самоприйняття).

За результатами впроваджених етапів факторного аналізу отримана факторна модель, яка дозволяє пояснити 56% дисперсії. Таким чином, складовими соціального статусу є: самооцінка, суб'єктивне соціальне благополуччя, інтернальний локус контролю, емоційний комфорт, наявність цілей в житті, адаптація, соціальна близькість, ігнорування групових норм.

Варто відзначити той факт, що до складових соціального статусу не ввійшли ті змінні, які окреслюють соціальні умови та групові процеси. Такі результати можуть свідчити про те, що вони є ситуативними та мають занадто високий рівень мінливості для того, щоб мати стабільний ефект. Відповідно, зазначені індивідуально-психологічні характеристики можна розглядати як особистісні властивості, що, у свою чергу, мають відносну сталу тривалість, тому можуть проявляти себе у різних групах, незалежно від соціально-психологічних характеристик. Зазначене дозволяє зробити припущення про те, що і соціометричний статус

є відносно сталим явищем, адже значною мірою він визначається індивідуально-психологічними характеристиками особистості. Соціальний статус, що визначається як позиція особистості в системі міжособистісних стосунків, у свою чергу, також більшою мірою може залежати від індивідуально-психологічних характеристик, які як властивості особистості будуть проявляти себе за будь-яких соціальних та ситуаційних умов. Розподіл результатів представлено на Рис. 4.



Рис. 4. Показники виокремлених психологічних характеристик відносно соціометричної позиції респондента

Таким чином, враховуючи пряму лінійну (відносно позицій у групі) залежність соціометричного статусу від визначених чинників, можна припустити, що і соціальний статус, як інтегральна соціально-психологічна характеристика особистості, залежатиме від тих же чинників. Задля перевірки припущення варто визначити, чи зростає числовий показник обраної характеристики відносно соціометричної позиції респондента.

Згідно представлених результатів, числовий показник змінної прямопропорційно зростає відповідно до соціометричної позиції. Таким чином, це дозволяє розглядати обрані змінні у якості складових соціального статусу, тобто, можна результати факторного аналізу є валідними. Отже, було сформовано нову змінну – соціальний статус у робочому середовищі. Варто відзначити, що соціальний статус представлений у шкалі інтервалів, а тому має лінійні значення від найменшого до найбільшого. Відповідно, його можна розділити за внутрішніми інтервалами та за необхідності представити у порядковій шкалі.

Згідно проведеної процедури необхідно визначити складові соціального статусу поза межами робочого середовища (робоча назва – соціальний статус у дозвіллі). Таким чином, член групи може отримати високий соціометричний статус за умови наявності великого прагнення зосередити владу над колективом у власних руках, незначного бажання стримувати дії, наміри, що несуть загрозу оточуючому середовищу, та схильності до терпіння і розуміння, віри у краще в людині, емоційної близькості із іншими членами колективу.

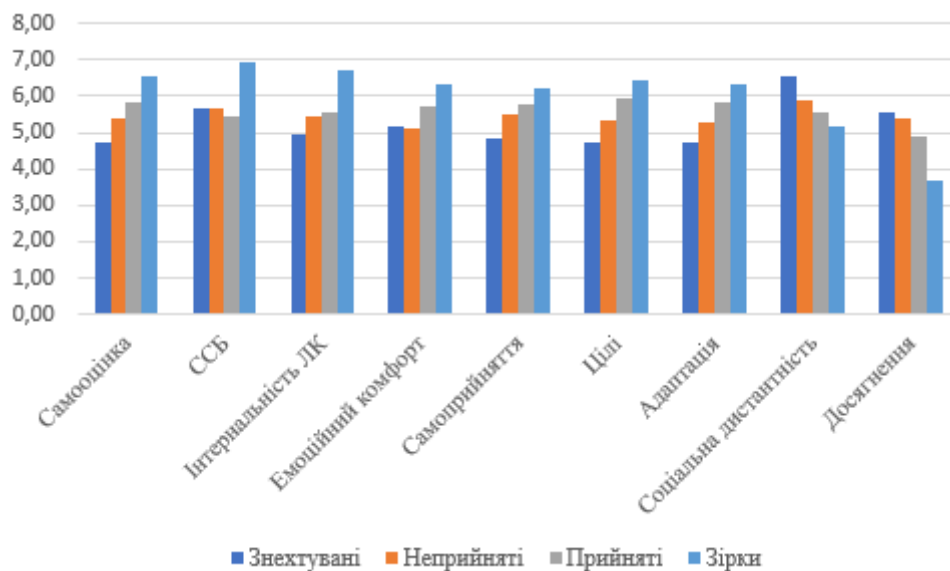
Згідно із отриманими результатами, складовими соціального статусу у сфері дозвілля є: висока групова згуртованість (високий індекс емоційної привабливості учасників групи), наявність позитивних соціальних суджень (позитивне соціальне уявлення про оточуючих), тенденція до афіліації (бажання бути прийнятим рештою групи).

Таким чином, складові соціального статусу у робочому середовищі відносяться виключно до психологічного виміру особистісних характеристик. Натомість складові соціального статусу особистості у середовищі дозвілля відносяться до психологічних вимірів

соціальних умов та групових процесів, а особистісні характеристики мають набагато меншого значення.

Шляхом кореляційного аналізу було виокремлено змінні, що мають статистично значущі зв'язки із: соціальним статусом у робочому середовищі, соціальним статусом у сфері дозвілля, соціальним статусом у обох сферах функціонування людини. Детальні результати представлені у Таблиці 4.

Таблиця 4. Результати кореляційного аналізу для соціального статусу у сфері дозвілля та у робочому середовищі

Змінні, що корелюють із соціальним статусом у робочому середовищі		Змінні, що корелюють із соціальним статусом у сфері дозвілля	
Адаптація ($r = 0,924$) Досягнення (нормативні) ($r = -0,202$) Доброта (індивідуальний) ($r = -0,120$) Соціальна дистантність ($r = -0,624$) Цілі ($r = 0,546$)		Прийняття інших ($r = 0,333$) Психологічний клімат ($r = -0,285$) Групова згуртованість ($r = 0,634$) Доброта (нормативний) ($r = -0,133$) Універсалізм (нормативний) ($r = 0,137$) Влада (нормативний) ($r = 0,170$) Гедонізм (індивідуальний) ($r = -0,125$) Стимуляція (індивідуальний) ($r = -0,141$) Позитивні соціальні судження ($r = 0,668$)	
Змінні, що корелюють із соціальним статусом у робочому середовищі та сфері дозвілля			
($r = -0,127$)	Стимуляція (нормативний)	($r = 0,253$)	
($r = 0,145$)	Досягнення (індивідуальний)	($r = 0,155$)	
($r = 0,431$)	Процес	($r = 0,379$)	
($r = 0,490$)	Результат	($r = 0,306$)	
($r = 0,611$)	Локус контролю Я	($r = 0,233$)	
($r = 0,463$)	Локус контролю життя	($r = 0,245$)	
($r = 0,585$)	Усвідомленість	($r = 0,237$)	
($r = 0,390$)	ССБ	($r = 0,402$)	

Отже, обидва соціальні статуси певним чином корелюють із соціально-психологічною адаптацією (чи окремими її компонентами), стимуляцією (у якості нормативного показника), досягненнями (у якості індивідуальної характеристики), смисло-життєвими орієнтаціями та суб'єктивним соціальним благополуччям. Соціальний статус у сфері дозвілля має статистично значущі кореляційні зв'язки із компонентами групової динаміки, а саме – із психологічним кліматом та груповою згуртованістю.

На основі отриманих у ході дослідження результатів, була введена шкала, що відображає конкретний соціальний статус особистості та відображає соціометричну позицію: *низький (знехтувані), середньо-низький (неприйняті), середній (прийняті), та високий (зірки)*. Чотири рівні соціального статусу взято для адекватного представлення варіативності, оскільки використання трьох рівнів (низький, середній, високий) є занадто узагальненим та не дозволяє розробити деталізовані профілі набуття соціального у малій групі. Аналогічним чином була введена рангова шкала, що відображає рівні соціального статусу особистості у сфері дозвілля: *низький (знехтувані), середньо-низький (неприйняті), середній (прийняті), та високий (зірки)*.

На основі узагальнення отриманих результатів було сформовано психологічні профілі набуття соціального статусу у робочому середовищі (Таблиця 5).

Аналогічна процедура була проведена і для соціального статусу особистості у сфері дозвілля. Прояв психологічних характеристик має схожу тенденцію – поступове зростання показників із зміною соціального статусу від низького до високого. Респонденти із низьким соціальним статусом мають найнижчі показники за усіма змінними – спрямованістю особистості на минуле та теперішнє, суб'єктивного соціального благополуччя, соціально-психологічної адаптації, групової мотивації та почуття відповідальності за власне життя (дезадаптовано-пригнічений). Респонденти із середньо-низьким та середнім статусами мають дещо вищі показники за вищевказаними характеристиками (дезорієнтований).

Таблиця 5. Психологічні профілі набуття соціального статусу у робочому середовищі

Соціальний статус	Психологічний профіль	Ключові психологічні характеристики	Опис профілю
Низький (знехтувані)	Деадаптовано-пригнічений	Низька адаптація	Орієнтація на минуле, дуже низький рівень соціально-психологічної адаптації.
Середньо-низький (неприйняті)	Дезорієнтований	Локус контролю «Я», Орієнтація на процес	Екстернальний локус контролю, відсутність уявлення про майбутнє, значна орієнтація на теперішнє.
Середній (прийняті)	Нормативно-процесуальний	Орієнтація на процес, Досягнення	Високий рівень слідування груповим нормам, орієнтація на досягнення в межах групових норм.
Високий (зірки)	Адаптовано-інтернальний	Цілеполагання Результативність	Високий рівень соціально-психологічної адаптації, орієнтація на результат, чітке розуміння мети, підтримка групової мотивації.

Респонденти із середнім статусом слідуєть груповим нормам та є конформними (нормативно-процесуальний). Респонденти із високим соціальним статусом мають найвищі показники суб'єктивного соціального благополуччя, групової мотивації, орієнтацією на теперішнє та майбутнє (адаптовано-інтернальний). Детальні результати представлено у Таблиці 6.

Таблиця 6. Психологічні профілі набуття соціального статусу у сфері дозвілля

Соціальний статус	Психологічний профіль	Ключові психологічні характеристики	Опис профілю
Низький (знехтувані)	Деадаптовано-пригнічений	Низька адаптація, Орієнтація на процес	Орієнтація на минуле, дуже низький рівень соціально-психологічної адаптації.
Середньо-низький (неприйняті)	Дезорієнтований	Локус контролю «Я», Орієнтація на процес, Групова мотивація	Екстернальний локус контролю, відсутність уявлення про майбутнє, значна орієнтація на теперішнє, низький рівень групової мотивації та відсутність бажання перебувати у малій групі.
Середній (прийняті)	Нормативно-процесуальний	Адаптація, Орієнтація на процес	Високий рівень слідування груповим нормам, орієнтація на досягнення в межах групових норм.
Високий (зірки)	Адаптовано-інтернальний	Результативність, Суб'єктивне соціальне благополуччя	Відносно низький рівень соціально-психологічної адаптації, проте високий рівень суб'єктивного соціального благополуччя, явна орієнтація на результат, велика підтримка групової мотивації та велике бажання бути частиною малої групи.

Підсумовуючи аналіз залежності психологічних характеристик від соціального статусу у обох сферах життєдіяльності людини – робочому середовищі та сфері дозвілля – варто наголосити на значній ролі соціально-психологічної адаптованості та суб'єктивного соціального благополуччя. Соціально-психологічна адаптація здійснюється у двох сферах, а саме у соціально-психологічній сфері (у нашому випадку, це сфера дозвілля, у якій особистість залучається до різних соціально-рольових зв'язків, оволодіває соціальними нормами, цінностями, досвідом тощо) та у сфері професійних відносин (у нашому випадку, це учбово-пізнавальна сфера).

Окрім того, необхідно наголосити на наступній важливій психологічній характеристиці, що має значення для формування соціального статусу особистості, а саме на суб'єктивному соціальному благополуччі. У нашому випадку, високий соціальний статус особистості передбачає її соціальний комфорт та задоволеність власним життям у суспільстві. На основі цього можна припустити, що ми маємо справу із прогресивною адаптацією особистості, при якій вона досягає всіх функцій та цілей повної соціально-

психологічної адаптації, єдності інтересів та цілей окремої особи та соціальної групи в цілому.

Проведений регресійний аналіз дав змогу виокремити чинники набуття особистістю соціального статусу у малій групі у двох різних контекстах – робочому середовищі та сфері дозвілля. Чинниками становлення соціального статусу у сфері дозвілля є: прийняття інших, психологічний клімат колективу, орієнтованість на теперішність, соціальне схвалення, відсутність нормативної поведінки (конформність). Відповідно до отриманих результатів, чинниками соціального статусу у малій групі є: ескапізм, висока соціальна дистантність та прагнення до влади (для низького статусу); доброта та орієнтація на минуле (для середньо-низького статусу); прийняття інших, інтернальність та висока тенденція до афіліації (для середнього статусу); адаптація, усвідомленість та високий рівень суб'єктивного соціального благополуччя (для високого статусу).

Отже, на основі отриманих результатів, можна зробити висновок, що **соціальний статус** – це позиція особистості у малій групі, яка визначається контекстом, індивідуально-психологічними характеристиками та соціальними умовами, що визначають специфіку внутрішньої групової взаємодії. Соціальний статус особистості у робочому колективі визначається емоційним прийняттям решти колективу, високим рівнем суб'єктивного контролю, схильністю втікати від дійсності (ескапізм у якості захисного психологічного механізму), бажанням домінувати над іншими членами колективу. Чинниками соціального статусу у робочому контексті є виключно особистісні характеристики і до них не ввійшли соціальні умови та групові процеси. Це дозволяє стверджувати, що соціальний статус можливо набувати виключно на основі індивідуально-психологічних характеристик, незважаючи на динаміку групи та особливості міжособистісної взаємодії.

Література

1. Глушишин Т. В. Психологічні особливості економічної свідомості в залежності від соціального статусу особистості. *Вісник Тернопільського національного технічного університету ім. І. Пулюя*. 2018. № 14.
2. Данильченко Т. В. Суб'єктивне соціальне благополуччя: психологічний вимір: монографія. Чернівці: Десна Поліграф, 2016. 544 с.
3. Коваленко А. Б., Корнєв М. Н. Соціальна психологія: Підручник. Київ, 2006. 400 с.
4. Лапшова Н. С. Теоретичні засади дослідження соціального статусу особистості. *Український психологічний журнал*. 2018. № 1. С. 106-121.
5. Линтон Р. Личность, культура и общество. *Личность, культура и общество*. 2001. № 7. С. 68-87.
6. Сорокин П. А. Человек. Цивилизация. Общество: под ред. Согомонова А. Ю. М.: Политиздат, 1992. 543 с.
7. Фетискин Н. П., Козлов В. В., Мануйлов Г. М. Социально-психологическая диагностика развития личности и малых групп. Москва: Изд-во Института Психотерапии, 2009. 544 с.

5.16. ATTITUDE OF MODERN TEENAGERS TO THE LGBT COMMUNITY

5.16. СТАВЛЕННЯ СУЧАСНИХ ПІДЛІТКІВ ДО ЛГБТ-СПІЛЬНОТИ

Світ – це величезний механізм, що складається з мільярдів живих організмів. Кожен на цій планеті має змогу бути таким, яким він хоче бути. Саме тому в світі всі ми настільки різні: хтось має темний колір шкіри, а хтось – світлий, хтось вірить в науку, а хтось – у Бога, комусь подобаються хлопці, комусь – дівчата, а комусь – і ті, і ті. Всі люди можуть бути такими, якими вони хочуть, у всіх нас різні потреби, смаки, бажання, світогляд та світовідчуття.

Ми звикли, що закохана пара – це чоловік і жінка. Цей стереотип нав'язаний нам змалку, бо ж ми зростаємо в родині, де є мама і тато, а тому перша модель відносин між іншими людьми, з якою ми стикаємося на своєму життєвому шляху – це сім'я. Проте у світі існують інші моделі родин, інші люди: чоловіки, які відчують себе некомфортно в своєму тілі і хочуть стати жінкою, чи ті, яким подобаються чоловіки; жінки, які відчують себе чоловіками, чи ті, яким подобаються жінки. Такі люди називаються ЛГБТ-спільнотою.

Відношення до людей, які відрізняються від інших, залишається гострим питанням, бо, незважаючи на те, що ми живемо у XXI столітті, багато хто й досить вважає, що бути іншим – це погано. На етапі сьогодення необхідно розуміти, що світ весь час рухається, змінюються люди, а відповідно й суспільне світобачення і світовідчуття. З огляду на це, можна сказати, що згодом, можливо, у найближчому майбутньому, спільнота почне сприймати відмінності не як недоліки, а як гідності, якими необхідно пишатися, а не замовчувати їх та приховувати власну суть.

Вже сьогодні ми бачимо поступові зміни у суспільстві: проблеми представників ЛГБТ-спільноти висвітлюються на телебаченні, в кіноіндустрії, театрі, мистецтві, літературі тощо. Хтось сприймає це адекватно, а хтось і досить не готовий навіть обговорювати цю проблему. Це зумовлює необхідність вивчати не лише ЛГБТ-спільноту, але й спільноту гетеросексуальних людей, їх ставлення до людей з іншими орієнтаціями задля розуміння перспективи розвитку громадської толерантності до всіх членів суспільства, а не до певних її груп.

Значний внесок у дослідження ЛГБТ-спільнот зробили зарубіжні науковці: А. Кінсі, Ф. Клейн, З. Фрейд, Ф. Мондімор, В. Мастерс, В. Джонсон, К. Імелінський. Також відомі своїми працями у сфері досліджень сексуальної орієнтації вітчизняні вчені І. Кон, А. Белкін.

Обрана нами тема відображає прагнення дослідити не лише ЛГБТ-спільноту, а насамперед ставлення до неї сучасного покоління молодих людей – підлітків.

Мета роботи: визначити характер та особливості ставлення сучасних підлітків до ЛГБТ-спільноти.

Об'єкт дослідження: соціальна легітимація ЛГБТ-спільноти.

Предмет дослідження: ставлення підлітків 9-11 класів до ЛГБТ-спільноти.

Кожна людина в нашому світі має своє місце в суспільстві, свою ідентичність. Особистісна ідентичність або самоідентичність – це єдність і спадкоємність життєдіяльності, цілей, мотивів і смисложиттєвих установок особистості, яка усвідомлює себе суб'єктом діяльності. При цьому це не якась певна особлива риса чи їх сукупність, якими володіє індивід, а його самість, що була відрефлексована протягом життя в контексті власної біографії. Вона може виявлятися не стільки в поведінці суб'єкта і реакції на нього інших людей, скільки в його здатності підтримувати і продовжувати історію власного «Я», що зберігає свою цілісність, незважаючи на зміну її компонентів. Тобто самоідентичність – це набір факторів, що допомагає людині ототожнювати себе з якоюсь спільнотою¹⁶¹².

¹⁶¹² Шевченко З. В. (2016): Словник гендерних термінів.

Одним із факторів формування самоідентичності людини є її сексуальність, яка визначається як сукупність біологічних, психофізіологічних, душевних і емоційних реакцій, переживань і вчинків людини, пов'язаних із проявом і задоволенням статевого потягу.

Питання сексуальності людини почали розглядати ще в давні часи. Так у китайській, арабській та індійській культурах люди замислювалися над цінністю сексуальності, намагаючись класифікувати різноманітні сексуальні поведінки з філософсько-етичної, релігійної і навіть сексологічної точки зору. Сучасні науковці виділяють наступні компоненти сексуальності людини: біологічна стать, гендерна ідентичність, гендерна роль, сексуальна орієнтація та сексуальна ідентичність. Слід зауважити, що сексуальність людини – це потреба та функція організму, що є у неї від самого народження. Вона також є одним із основних двигунів, що об'єднує людей один з одним та формує багатовимірне спільне життя людей¹⁶¹³.

Стать або біологічна стать – це сукупність анатомо-фізіологічних ознак організму, що забезпечує відтворення потомства й дозволяє розрізнити в більшості організмів чоловічі й жіночі особини, а також один із двох розрядів живих істот (чоловіків і жінок, самців і самок), що різняться за цими ознаками. Критерієм такої класифікації можуть бути геніталії при народженні або хромосомний тип до народження.

Статева ідентичність – це усвідомлення індивіда себе представником тієї чи іншої статі. Гендерна ідентичність – це переживання власної відповідності гендерним ролям, тобто сукупностям суспільних норм і стереотипів поведінки, характерних для представників/-ниць певної статі (або таким, що приписуються представникам/-цям певної статі суспільно-історичною чи соціокультурною ситуацією).

Розрізняють статева ідентичність та гендерну. Людина може мати чітко визначену статева ідентичність та водночас мати труднощі із гендерною ідентичністю, переживати невідповідність жіночому чи чоловічому ідеалам. Гендерна ідентичність залежить здебільшого від соціальних чинників, а не від біологічної природи людини¹⁶¹⁴.

Гендерна роль – це нормативний різновид поведінки людини в суспільстві, що очікується та вимагається від неї як від представника/-ці конкретної статі.

Сексуальна орієнтація – більш менш постійний емоційний, романтичний, сексуальний або еротичний (чуттєвий) потяг індивіда до інших індивідів певної статі. У сучасній сексології загальноприйнятими розглядаються три типові сексуальні орієнтації: гетеросексуальність (це емоційний, романтичний (платонічний), еротичний (чуттєвий) або статева потяг до осіб іншої статі), гомосексуальність (це емоційний, романтичний (платонічний), еротичний (чуттєвий) або сексуальний потяг до осіб своєї статі) та бісексуальність (це романтичний (чуттєвий), еротичний (платонічний) та/або статева потяг до осіб двох статей або гендерів, не обов'язково рівною мірою і не обов'язково одночасно. Найчастіше, говорячи про бісексуальність, мають на увазі потяг до осіб чоловічої та жіночої статі)¹⁶¹⁵. Проте у 1948 році американським біологом Альфредом Кінсі була складена так звана шкала Кінсі – шкала сексуальної орієнтації людини, у якій показано весь спектр типів сексуальної орієнтації, що були відомі на той час. Кінсі визначив, що існують різні ступені гетеро- і гомосексуальності. Також він ввів новий термін «асексуальність».

Згідно зі шкалою, виділяють що найменше 13 типів сексуальної орієнтації: автосексуальність (романтичний (чуттєвий), еротичний (платонічний) та/або статева потяг людини до самої себе), андрогінсексуальність (потяг до людей з одночасно яскраво вираженими чоловічими і жіночими рисами), андросексуальність (потяг до людей з яскраво вираженою мужністю незалежно від їхньої статі), асексуальність (слабкий або відсутній статева потяг) бісексуальність, гетеросексуальність, гомосексуальність, гіносексуальність (потяг до людей з яскраво вираженими фемінними рисами), грейсексуальність (слабкий, але

¹⁶¹³ Имелинский К. (1986): Сексология и сексопатология.

¹⁶¹⁴ Горностай П. П. (2004): Гендерна соціалізація та становлення гендерної ідентичності. Основи теорії гендеру, с. 134.

¹⁶¹⁵ Шевченко З. В. (2016): Словник гендерних термінів.

на відміну від асексуальності, можливий статевий потяг), демісексуальність (потяг до людей, до яких вже сформовано стійку емоційну прихильність), літосексуальність (сексуальний потяг без бажання взаємності), об'єктумсексуальність (потяг до неживих предметів), омнісексуальність (потяг до всіх без винятку людей), пансексуальність (потяг до людей незалежно від їхнього гендеру, «гендерна сліпота»), полісексуальність (потяг до чоловіків, жінок або трансгендерів), сапіосексуальність (потяг до людей з високим інтелектом)¹⁶¹⁶. Проте як ми вже зазначили раніше, основними видами сексуальної орієнтації людини все ж таки виділяють гетеросексуальність, гомосексуальність та бісексуальність.

Наступним компонентом сексуальності людини є її сексуальна ідентичність – це самоідентифікація індивіда з людьми, які мають ту чи іншу сексуальну орієнтацію. Самовідчуття себе як індивіда не обов'язково з нею збігається.

Багато хто вважає, що люди з гомосексуальністю та бісексуальністю є представниками так званої нетрадиційної орієнтації, проте ця думка є зовсім невірною і некоректною. Правильним буде твердження, що такі люди є представниками ЛГБТ-спільноти, що визначається як соціальна спільнота, яка об'єднує лесбійок (гомосексуальних жінок), геїв (гомосексуальних чоловіків), бісексуалів (осіб, що відчувають емоційний та сексуальний потяг і до чоловіків, і до жінок) і трансгендерів (осіб, чия гендерна ідентичність відрізняється від їх біологічної статі і які, як правило, змінюють або хочуть змінити своє тіло за допомогою гормонотерапії, операцій або інших засобів, щоб наблизити вигляд та функції свого тіла до тих, які притаманні іншій статі), квірів (людей, які не хочуть ідентифікувати себе з конкретною статтю чи сексуальністю), інтерсексуальних (осіб, що народились із анатомічними характеристиками, що є ні типово чоловічими, ні типово жіночими) та асексуальних (осіб, які мають повну відсутність або дуже слабкий статевий потяг) людей за спільними інтересами, проблемами і цілями. Вона складається з різних груп спілкування, громад, субкультурних течій і ЛГБТ-організацій.

Прийнято вважати, що термін ЛГБТ виник під час Стоунволіських бунтів (червень 1969 р.), коли геї вперше в історії Америки дали відсіч поліцейським, що проводили планові облави в клубах. Емансипація спільноти триває донині. Вкрай важко цей процес проходить у державах з ослабленою економікою та правовою системою, з низьким рівнем освіти і політичним режимом, близьким до тоталітарного.

Рух за визнання прав ЛГБТ-спільноти прийняв глобальний масштаб у роки сексуальної революції. У більшості країн світу гомосексуальність переслідувалася кримінально до 1960-х років минулого століття, а велика кількість країн Західної Європи декриміналізували відносини геїв і лесбійок лише у 80-ті і 90-ті роки. Якщо розглядати хронологію декриміналізації гомосексуальності в Європі, то раніше за все вона відбулася в Нідерландах (1811) й Італії (1889), потім в Швейцарії (1942) й Греції (1952), пізніше в Угорщині (1961), Великій Британії (1967), Австрії (1971), Іспанії (1978), Франції (1982) й Німеччині (1994). У 1973 році Американська психіатрична асоціація виключила гомосексуальність із переліку психічних захворювань, а пізніше, у 1990 році гомосексуальність була виключена із МКХ-10 (Міжнародної класифікації хвороб і проблем, пов'язаних із здоров'ям).

Крім того у 2020 році вперше за всю історію голова Католицької церкви, папа римський Франциск заявив, що для ЛГБТ-пар повинні бути створені закони про громадянське партнерство. Серед країн, де одностатеві шлюби дозволені на конституційному рівні, знаходяться Данія, Люксембург, Ісландія, Фінляндія, Швеція, Норвегія, Нідерланди, Бельгія, Іспанія, Португалія. В Україні та сусідніх їй країнах, на жаль, це питання залишається ще досі не вирішеним. Проте у листопаді 2020 року в Україні вперше було офіційно зареєстровано одностатевий союз двох жінок. Вони підписали партнерський договір – документ, який є альтернативою шлюбу¹⁶¹⁷. Зазначимо, що такий вид партнерства вже давно використовується в багатьох країнах, зокрема в Естонії, Італії, Греції та інших.

¹⁶¹⁶ Пансексуальність і все-все-все: 19 типів сексуальності // ZZA!: [Веб-сайт].

¹⁶¹⁷ Перший партнерський договір ЛГБТ-пари в Україні // UNIAN: [Веб-сайт].

Тим не менш, такі союзи мають низку юридичних обмежень, зокрема тих, що стосуються встановлення дітей або сурогатного материнства, проте дають змогу ЛГБТ-парам узаконити свій союз.

Таким чином ми бачимо, що зараз поступово відбувається соціальна легітимація (як зазначає німецький соціолог Макс Вебер, легітимація – це процес визнання соціальними суб'єктами значущості суспільно-політичної реальності як в цілому, так і в її окремих проявах та складових) ЛГБТ+ та формування для них тих чи інших субкультурних ніш і соціальних інститутів.

Щорічно 17 травня світ відзначає Міжнародний день боротьби з гомофобією (збірне визначення для різних форм негативної реакції на гомосексуальність). Цю дату було започатковано у 2006 році, аби привернути увагу до проблем, з якими стикаються представники ЛГБТ-спільноти через сексуальну орієнтацію та гендерну самоідентифікацію. Історія цього свята бере початок ще у 1990 році, коли гомосексуальність була виключена з Міжнародної класифікації хвороб. Це стало справжнім проривом для багатьох поколінь представників ЛГБТ-спільноти зі всього світу, тому що значило, що вони не хворі, що це не їхня вада здоров'я, що настав час боротися за свої права й місце в суспільстві.

Боротьба за права ЛГБТ-людей продовжується й зараз. Щорічно в багатьох країнах світу проводиться ЛГБТ-прайди (наприклад, Франція, Німеччина, Канада, Нідерланди, Польща, Україна, Естонія, Латвія та інші). Ці прайди – сучасний вияв поваги і сприйняття, вираз свободи й відкритості суспільства. Проте, на жаль, у таких акцій є як прихильники, так й противники. Останні доволі часто у агресивній формі виказують своє невдоволення, іноді це переростає у справжній хаос.

Незважаючи на те, що Україна знаходиться у центрі Європи, пострадянське минуле врешті решт відіграє велику роль у нашій культурі. Декриміналізація гомосексуальних відносин в Україні відбулася лише у 1991 році, а у 2001 році вперше набрав чинності Кримінальний кодекс, із якого було виключено досить архаїчну статтю під назвою «Мужолозтво».

У 2018 році побачила світ книга під назвою «Райдужна книга», в якій громадський Центр «Наш світ» зробив масштабний опис сучасного становища ЛГБТ-спільноти в Україні, спираючись на проведені соціологічні дослідження. Зауважимо, що у 2000 році було опубліковано подібне видання, проте воно мало назву «Блакитна книга». За даними соціологічних опитувань, що проводилися під час написання обох видань, ставлення мешканців України до ЛГБТ+ на початку 2000-х років було дещо кращим, ніж у наступному десятиріччі (хоча також була більшою частка тих, хто не міг визначити своє ставлення), що фахівці пов'язують, насамперед, з посиленням впливу церков на українське суспільство у цей період.

При цьому, українці вже досить тверезо оцінюють фактичну наявність дискримінації проти ЛГБТ+: так, у нещодавньому опитуванні GfK Ukraine на замовлення організації Раст «сексуальні меншини» виявилися на другому місці серед найбільш дискримінованих, за думкою респондентів, груп – такими їх вважали 22% опитуваних (28% назвали найбільш дискримінованими пенсіонерів, а 20% – переселенців з Донбасу)¹⁶¹⁸.

Всі ці соціологічні дослідження показують, що наразі доволі велика частина суспільства не готова прийняти ЛГБТ-спільноту, проте цей показник весь час змінюється. На жаль, за останніми даними опитувань від Pew Research (станом на 2019 рік), прийняти гомосексуальність як суспільне явище готові лише 14% українців¹⁶¹⁹.

З огляду на результати соціологічних досліджень ставлення громадян до ЛГБТ-спільноти ми вирішили провести власне присвячене вивченню ставлення підлітків стосовно цього питання. Для цього ми розробили анкету «Ставлення підлітків до ЛГБТ-спільноти», яку розмістили на платформі Google Forms та поширювали серед молоді

¹⁶¹⁸ Райдужна книга (2018), с. 53.

¹⁶¹⁹ Не більше 15%. Чому в Україні залишається низький рівень лояльності до ЛГБТ-спільноти. // Журнал НВ: [Веб-сайт].

через Instagram, Telegram та Viber. Всього в опитуванні станом на сьогодні взяли участь 709 людей, серед яких хлопців – 175, дівчат – 534. Середній вік опитаних – 15-17 років.

Аналіз отриманих в ході анкетування даних скоригував наші припущення на початку роботи. Наша гіпотеза, що сучасні підлітки є недостатньо обізнаними з теми ЛГБТ-спільноти, а тому їхнє ставлення до неї є досить скептичним й негативним, не знайшла підтвердження, тому що дослідження показало не лише наявний рівень обізнаності підлітків про ЛГБТ-спільноту, але й позитивний або нейтральний характер їхнього ставлення до неї.

Абсолютна більшість учасників анкетування знають і розуміють, що в суспільстві є такі люди, що вони такі самі, як і всі, що вони нормальні. Опитані нами підлітки мають чітку позицію щодо порушеного запитання. Про це свідчать результати відповідей на такі запитання: «Як ти ставишся до гомосексуальності?» та «Як ти ставишся до бісексуальності?». До гомосексуальності 53% (373 людини) ставляться нейтрально; 32% (228 осіб) – позитивно, а 15% (108 респондентів) обрали варіант відповіді «негативно». 47% (335 осіб) нейтрально ставляться до бісексуальності, 41% (293 особи) – позитивно, а 12% (81 особа) – негативно.

Крім того ми виявили, що опитані нами підлітки більш-менш однаково ставляться як до гомосексуальності, так і до бісексуальності людини, що є показником сталого відношення до людей цих двох орієнтацій. На запитання «Чим на твою думку є гомосексуальність?» і «Чим на твою думку є бісексуальність?», ми отримали наступні відповіді: 79% (561 особа) опитаних підлітків вважають, що гомосексуальність – це індивідуальна особливість людини, 10% (72 особи) відповіли, що це є хворобою людини, 4% (25 респондентів) вважають гомосексуальність аморальною поведінкою людини, а 7% (51 особа) не змогли дати відповідь на це запитання. 82% (579 особи) вважають, що бісексуальність є індивідуальною особливістю людини, 8% (57 осіб) опитаних відповіли, що це є хворобою людини, 4% (29 респондентів) вважають бісексуальність аморальною поведінкою людини, а 6% (44 особи) – не змогли дати відповідь на це запитання.

Нас вразив той факт, що більшість підлітків ставляться з розумінням та повагою до людей з гомосексуальною та бісексуальною орієнтацією, а меншість відчувають шок, не розуміють, відчувають відразу або злість. Досить цікаві відповіді ми побачили серед тих, які нам написали підлітки, зокрема ми зустріли такі, як «жодних емоцій, це просто люди», «цікавість, вважаю їх насправді сильними і відважними людьми», «хочу підтримати їх», «мені байдуже, це їх особисте життя», «радість», «нейтральні емоції», «насправді це хороші люди, тому я рада», «солідарність» та такі, як «співчуття», «злість та ненависть», «байдужість», «ненависть, бо вони соромлять нашу націю».

Також нами було встановлено, що українські підлітки ставляться до ЛГБТ-спільноти більш толерантно, ніж дорослі. Результати соціологічних досліджень центру «Наш світ», Інформаційного центру «Майдан Моніторинг» і Дослідницького бюро «Sociologist», GfK Ukraine та Pew Research демонструють низький рівень прийняття ЛГБТ-спільноти громадянами віком 18+ (здебільшого тільки до 20% дорослих людей ставляться позитивно до представників ЛГБТ+). Результати «Світового дослідження цінностей-2020» свідчать про те, що 2/3 людей віком 18+ ставляться негативно до гомосексуальності, а рівень нетерпимості до ЛГБТ-людей є досить високим. Проте за результатами нашого дослідження, більша кількість підлітків віком 15-17 років ставляться до ЛГБТ-спільноти нейтрально (47%) або позитивно (30%). Це яскраве підтвердження прийняття підлітками особистості кожної людини.

Ми вважаємо, що наше дослідження є своєчасним і дуже актуальним, зможе допомогти привернути більшої уваги громадськості до захисту прав людини, зокрема захисту прав представників ЛГБТ-спільноти, підвищити рівень обізнаності громадян з теми ЛГБТ+. Сподіваємося, що результати нашого дослідження стануть поштовхом для розвитку толерантного ставлення до ЛГБТ-спільноти не лише серед підлітків, а й серед дорослих.

На нашу думку, підлітків треба вчити бути толерантними. Вони повинні мати певний рівень знань щодо того, які особливості притаманні кожній людині. У школах слід впроваджувати уроки сексуальної освіти, на яких учні будуть знайомитися з особливостями сексуальної орієнтації, самоідентифікації, безпекою статевих відносин тощо. Також дієвими будуть розмови із психологами про ЛГБТ+, сексуальну та гендерну самоідентичність, сексуальну орієнтацію, особливості розвитку дівчат та хлопців у сучасному суспільстві.

Найголовніше, що ми можемо зробити спільними зусиллями задля підвищення рівня толерантності серед підлітків – це навчити їх із повагою ставитися до будь-яких особливостей інших людей, розуміти і не ображати одне одного, бути ввічливими й терпимими, не говорити мовою ненависті, бути щирими та відкритими для суспільства. Знати й розуміти не лише свої, але й чужі особливості – запорука створення безпечного й толерантного середовища, в якому буде комфортно всім людям, бо «найвищий результат виховання та освіти – толерантність» (Гелен Келлер).

Ми впевнені, якщо привертати увагу суспільства до проблеми, яка є, яку потрібно вирішити, яка є гострою й потребує не лише вирішення, а й прийняття з боку громадськості, тоді ми спільними зусиллями зможемо її розв'язати, віримо, що в найближчому майбутньому Українське суспільство зможе повноцінно приймати особистий вибір кожного: кого любити, яким бути, чого хотіти, як відчувати, тому що любов сильніша за ненависть.

Література

1. Горностаї П. П. Гендерна соціалізація та становлення гендерної ідентичності. Основи теорії гендеру: Навчальний посібник / Київ: «К.І.С», 2004. 132-155 с.
2. Не більше 15%. Чому в Україні залишається низький рівень лояльності до ЛГБТ-спільноти. // Журнал НВ: [Веб-сайт]. URL: <https://nv.ua/ukr/ukraine/events/lgbt-yak-stavlyatsya-do-gomoseksualnosti-v-ukrajini-ta-inshih-krajinah-doslidzhennya-50048367.html>.
3. Райдужна книга. Центр «Наш світ» / Київ: Центр "Наш світ", 2018. – 252 с.
4. Имелинский К. Сексология и сексопатология / Москва: Медицина, 1986. – 424 с.
5. Шевченко З. В. (Уклад.). Словник гендерних термінів / Черкаси: видавець Чабаненко Ю., 2016.
6. Пансексуалы и все-все-все: 19 типов сексуальности // ZZA!: [Веб-сайт]. URL: <https://zza.delo.ua/know/panseksualy-i-vse-vse-vse-19-tipov-seksualnosti-345222/>.
7. Перший партнерський договір ЛГБТ-пари в Україні // UNIAN: [Веб-сайт]. URL: <https://www.unian.ua/society/advokat-artem-afyan-odnostateviy-seks-ye-yogo-nihtozaboroniti-nemozhe-ne-bachu-seryoznih-argumentiv-proti-odnostatevogo-shlyubu-novini-ukrajini-11223458.html>.

5.17. ANALYSIS OF SCIENTIFIC APPROACHES IN THE FORMATION OF THE SOCIAL POLICY OF THE STATE

5.17. АНАЛІЗ НАУКОВИХ ПІДХОДІВ У СТАНОВЛЕННІ СОЦІАЛЬНОЇ ПОЛІТИКИ ДЕРЖАВИ

Соціальна політика є невід'ємною частиною діяльності урядів всіх країн світу. Сучасна держава має вплив на різні сфери суспільного життя – освіту, охорону здоров'я, культуру, спорт, зайнятість населення, економічну діяльність тощо. Від успіху соціальної політики, який в значній мірі визначається відповідністю її результатів очікуванням населення, суттєво залежить популярність самого уряду і підтримка його дій громадянами під час наступних виборів. Якщо ж провести більш глибокий аналіз, то ефективність соціальної політики має важливий вплив на економічний розвиток країни в цілому. Тому соціальне питання займає одну з ключових позицій в передвиборчих програмах всіх політичних партій. Водночас присутність та роль держави в соціальній сфері відрізняється між країнами, що викликає багато дискусій з цього приводу і залишає відкритим питання щодо ідеальної моделі соціальної політики та напрямів її розвитку.

Приклади того, як держава турбується про своїх громадян, можна знайти ще в історії стародавнього світу. Так, в Стародавній Греції держава зобов'язувалася утримувати за свій кошт тих, хто отримав каліцтво, беручи участь у війні. Більше того, сини вбитих на війні воїнів отримували безкоштовне навчання та виховання за рахунок держави. В історії Стародавнього Риму є згадки про державну допомогу безробітним на харчування. Пізніше, в Середньовіччі, соціальну функцію взяла на себе церква, яка створювала лікарні та будинки для сиріт, безпритульних та осіб з інвалідністю. В часи Реформації місцева влада почала більше уваги приділяти соціальним питанням. На початку XVI ст. в місті Іпр (сучасна Бельгія) було заборонено жебрацтво, але при цьому чиновники місцевої влади брали під опіку бідних жителів міста, забезпечуючи їх при необхідності певною кількістю їжі та навчанням для працевлаштування. Гроші на таку діяльність в основному збиралися з подаянь інших громадян.

Одночасно з такою практикою філософи різних епох працювали над теоретичним осмисленням ролі держави в житті суспільства. В їх працях, як і в працях послідовників, питання соціального захисту та соціального забезпечення часто не було головною темою філософських досліджень, але було частиною роздумів про державне управління, політику та економіку, як це можна побачити в роботах А. Сміта, Н. Макіавеллі, Т. Веблена тощо. Ці та інші роботи класиків економічної та політичної думки заклали основи для подальшого наукового розвитку ролі держави у житті суспільства, в тому числі й у соціальній сфері.

Не дивлячись на всі ці приклади з історії, найактивніший період розвитку теорії соціальної держави та започаткування активних досліджень соціальної функції держави припадає на період, починаючи з середини XIX ст. Вважається, що лідером в розвитку законодавства із захисту прав працюючих осіб була Великобританія, тоді як непрацюючих – Німеччина. Наприкінці XIX ст. в Німеччині Бісмарком були введені в дію система страхування від нещасного випадку, система медичного та пенсійного страхування та страхування на випадок інвалідності. Відповідно до закону про страхування від нещасних випадків, працівники, що втратили працездатність на робочому місці, отримували допомогу, що покривала медичні витрати, а також пенсію, якщо мала місце повна втрата працездатності.

Саме поняття «соціальна держава» вперше було введено у використання Л. фон Штейном також у XIX ст. Його роботу продовжили інші мислителі тих часів. Серед науковців XX ст. варто відмітити Р. Тітмуса, який фактично був засновником дисципліни «Соціальна політика» у Лондонській школі економіки та Г. Еспінг-Андерсена, який запропонував три моделі соціальної держави у тісному взаємозв'язку з моделями

капіталізму. Серед сучасних зарубіжних вчених вивченням проблем державної соціальної політики займаються Л. Вітте, Е. Хубер, Дж. Стефенс, В. Траттнер та інші.

Вітчизняна наукова думка за напрямом державної соціальної політики пережила два основних періоди. Першим є радянський період, коли домінувала комуністична ідеологія та всі наукові роздуми фактично відображали настрої пануючої комуністичної партії. Другим є період незалежності, який характеризується свободою наукової думки. В цей період вітчизняні науковці змогли об'єктивно подивитися на соціальні проблеми, і, враховуючи передові наукові розробки колег з інших країн світу, почати власні дослідження з врахуванням вимог часу та домінуючих тенденцій в соціальному житті країни.

Суттєвий вклад в дослідження соціальної політики держави зробили такі вітчизняні вчені як В. М. Геєць, Т. М. Кіріян, А. М. Колот, І. О. Кресіна, Е. М. Лібанова, В. М. Нижник, В. В. Онікієнко, Н. М. Хома, які багато уваги приділили не лише питанню визначення соціальної держави та ефективності соціальної політики, а також пошуку відповіді на питання щодо вибору ефективної моделі для України, яка знаходиться в стані політичного, економічного й соціального розвитку в напрямку євроінтеграції.

Незважаючи на суттєві наукові розробки, динамічність розвитку соціальної сфери породжує нові суперечності, і як зарубіжні, так і вітчизняні науковці продовжують дискутувати щодо визначення «соціальна держава», «соціальна політика», основних напрямів такої політики, принципів, на яких вона має ґрунтуватися, та шляхів побудови оптимальної моделі соціальної держави.

Не дивлячись на те, що про соціальну політику говорять уряди всіх країн світу, в позитивному значенні це поняття асоціюється, в першу чергу, з поняттям «соціальна держава».

Як вже зазначалося вище, соціальна держава – це порівняно нове поняття, що виникло в середині ХІХ ст. завдяки Л. фон Штейну, який вважається засновником теоретичних розробок соціальної держави. Відповідно до розуміння Л. фон Штейна соціальна держава характеризується рівністю класів, свободою людини, реальною можливістю для кожного громадянина розвиватися, що забезпечується державною підтримкою ринку праці. Пізніше А. Вагнер продовжив розвивати ідеї Л. фон Штейна і в своїх працях застосував поняття «держави загального добробуту».

Е. Хуберт і Дж. Стефанс вказують на три основних гіпотези виникнення ідеї «держави загального добробуту»: «логіки індустріалізму», «державноцентричності» та «класової боротьби»¹⁶²⁰. Пізніше до цих дебатів долучився феміністичний рух, який сфокусувався ще більше на правах жінки та її ролі в суспільстві. «Логіка індустріалізму» є однією з найперших теорій розвитку держави добробуту. Цей підхід ще називають функціональним підходом. Одним з найвідоміших її прихильників вважається К. Керр та його колеги, які вважали, що розвиток системи соціальної безпеки, а відповідно і держави добробуту, є важливим і необхідним кроком для розбудови індустріального суспільства і забезпечення індустрії робочою силою. Якщо в традиційному суспільстві основною підтримкою людини на випадок безробіття є сім'я, то в індустріальному суспільстві, як аргументував К. Керр і його колеги, сім'я втрачала свою силу і вплив, й тому держава та підприємства повинні були взяти на себе обов'язок піклуватися про найманих працівників. Основною ідеєю цієї групи вчених було те, що держава добробуту виникла на певному етапі індустріалізації суспільства у відповідь на нові потреби цього суспільства, яке суттєво відрізнялося від традиційного.

У цієї теорії було та залишається багато прихильників, які одночасно розвивали ідею К. Керра і його колег, а також вносили свій вклад в розвиток наукової думки щодо розвитку держави добробуту. Г. Рімлінгер вказував на важливість таких факторів, як класова боротьба або взаємодія та тип домінуючої політичної системи. Також були ті, хто звертав увагу на провокативність деяких ідей теорії індустріалізації, зокрема, відкидання інших факторів, а

¹⁶²⁰ Huber, E., Stephens J. Development and Crisis of the Welfare State. Parties and Policies in Global Markets. University of Chicago Press. 2010. – 368 pp.

фокусування лише на економіці як рушійній силі формування держави добробуту. Вони підкреслювали, що серед інших факторів залишається і людський фактор.

Марксистичні також підтримували ідею того, що держава добробуту сприяє ефективному функціонуванню індустріального суспільства. Водночас вони вказували і на протиріччя, які можуть виникати в результаті державного втручання в соціальну сферу, і те, що ці протиріччя можуть призводити до криз в усіх сферах суспільного життя.

В науковій літературі можна зустріти багато визначень соціальної держави (Табл. 1), при чому одночасно використовуються поняття «соціальна правова держава», «держава соціальних послуг»¹⁶²¹, а в англійській літературі домінує термін «держава загального добробуту». Як слушно відмічає А. М. Колот та О. О. Герасименко, наукова література багата на терміни, які не виконують своєї пояснювальної функції¹⁶²². Ці науковці пропонують своє визначення соціальної держави, як «інституту, політика якого спрямована на забезпечення гідного життя, рівності прав, вільного розвитку абсолютної більшості населення країни»³. В основу цього визначення покладено свого роду критерії оцінки діяльності соціальної держави: рівень життя населення, дотримання прав людини, розвиток людини. Водночас автори визначають і частку населення – 50% плюс ще хоча б одна людина (що вже складе абсолютну більшість), відносно якої мають бути дотримані ці критерії забезпечення функціонування соціальної держави. І хоча на сьогоднішній день існують рейтинги, за якими порівнюють різні держави між собою за зазначеними критеріями, стандарти життя можуть змінюватися залежно від етапу розвитку суспільства і тому їх відносний характер залишає місце для подальших дебатів як щодо раціональності їх використання в оцінці, так і щодо методології їх розрахунку.

Таблиця 1. Визначення поняття «соціальна держава» вітчизняними та зарубіжними вченими

Науковець	Визначення	Основні елементи
А. М. Колот	«інститут, політика якого спрямована на забезпечення гідного життя, рівності прав, вільного розвитку абсолютної більшості населення країни»	інститут, гідне життя, рівність прав, вільний розвиток
Т. В. Башинський	«інститут правового регулювання добробуту населення на основі механізмів реалізації соціальної політики за допомогою фінансової підтримки із будь-яких можливих джерел фінансування, що дозволяє запроваджувати соціальні програми у всіх сферах життєдіяльності»	інститут, правове регулювання, добробут, фінансова підтримка, соціальні програми
О. М. Головінов, І. В. Жиглей	«тип високорозвиненої держави, в якій за допомогою її активної діяльності з регулювання соціальної, політичної та економічної сфер життя суспільства забезпечується достатній рівень соціальної захищеності всіх громадян, соціальна справедливість та солідарність держави і громадянина»	соціальна захищеність, соціальна справедливість, солідарність
О. І. Крюков	«правова демократична держава, що проголошує вищою цінністю соціальну справедливість та в якій найповніше задовольняються загальносоціальні потреби»	правова держава, демократія, соціальна справедливість, задоволення загальносоціальних потреб
Авторське визначення	інститут, в центрі соціальної політики якого стоїть людина, а основною метою реалізації такої політики є захист та забезпечення прав і свобод індивідуума незалежно від віку, статі, стану здоров'я, соціального статусу чи національності шляхом мобілізації зусиль, координації дій та заохочення до участі державних інститутів, підприємств, організацій та суспільства в цілому.	права людини, благополуччя, розвиток

¹⁶²¹ Хома Н. М. Соціальна держава третього тисячоліття: модернізована модель / Н. М. Хома // Наукові записки [Інституту політичних і етнонаціональних досліджень ім. І. Ф. Кураса]. – 2014. – Вип. 3 (71). – С. 205-215.

¹⁶²² Колот А. М. Соціальна держава: генезис і перспективи розвитку / А. М. Колот, О. О. Герасименко // Соціально-трудові відносини: теорія та практика. – 2017. – № 1. – С. 8-36. – Режим доступу : http://nbuv.gov.ua/UJRN/stvtp_2017_1_3.

На думку, О. І. Крюкова «соціальна держава – це в першу чергу правова демократична держава»¹⁶²³. В своєму визначенні автор наголошує на соціальній справедливості як вищій цінності, а також на важливості найповнішого задоволення загальносоціальних потреб, хоча далі не уточнює, що саме відноситься до загальносоціальних потреб. Також автор вказує на те, що в соціальній державі має діяти принцип загального добробуту, відповідно до якого має бути «повне гарантоване забезпечення потреб громадян у необхідних матеріальних і духовних благах»¹⁶²⁴.

Про достатній рівень соціальної захищеності мова йде у визначенні О. М. Головінова, яке також поділяє й І. В. Жиглей¹⁶²⁵. Науковці також погоджуються з тим, що в соціальній державі має бути соціальна справедливість та солідарність держави й громадянина. З одного боку, таке бачення соціальної держави відображає її найкращі ідеалістичні характеристики. З іншого, це визначення, на нашу думку, не враховує реалій сьогодення, а саме того, що відносини між державою та громадянином будуються досить часто через громадські організації, через спільні дії активних громадян, а також за участі бізнес-структур.

Дійсно, соціальна держава деякими людьми сприймається як символ благополуччя і успіху окремої нації. Держава, яка турбується про своїх громадян, де люди похилого віку мають гідну старість, де особи з інвалідністю відчувають себе рівними з іншими громадянами, де захищене дитинство й материнство, і де немає бідного населення, справді може вважати себе успішною. Проте реальність свідчить про те, що в світі немає жодної країни, де б не існувала проблема бідності та де б не було соціальних проблем. Важко визначити той рівень необхідних матеріальних і духовних благ, забезпечення якими буде достатнім для визнання держави соціальною.

Більше того, сама ідея соціальної держави зазнала значної критики з боку прихильників найменшого втручання в життя суспільства. Чому тоді одні країни все ж таки домоглися завоювати статус успішної соціальної держави, тоді як інші, серед яких є і розвинені країни, живуть зовсім за іншими стандартами?

В різних країнах в міру різних історичних, географічних, культурних, релігійних факторів склалися різні за своїм характером суспільства. Хтось може заперечити і вказати на спільні риси й буде правий, але все ж таки, не дивлячись на глобалізацію і вплив одних культур на інші, відмінності між країнами продовжують існувати, що впливає на формування та становлення характерних саме для даної країни, суспільних відносин. Ці відмінності можна спостерігати в різній ролі та статусі чоловіків і жінок, ролі сім'ї в житті окремої людини, ролі колективу або спільноти, а відповідно й рівні індивідуалізму. Ці всі особливості в свою чергу тісно переплітаються з тим, яку роль в житті суспільства відіграє держава.

Вивчення таких відмінностей дозволило окремим вченим здійснити групування країн залежно від рівня втручання держави в життя суспільства і виділити основні моделі держави добробуту. При цьому, думки вчених не співпадають, оскільки оцінка та саме групування носить в певній мірі суб'єктивний характер. Та все ж, ці праці дозволили прийти до однозначного висновку – єдиного бачення соціальної держави в світі не існує, і всі її різновиди мають право на існування.

Модель соціальної держави трактується як структура, конфігурація, поєднання найважливіших інститутів соціального захисту (страхування, соціальна допомога, державне соціальне забезпечення, медична допомога та освіта, а також розміри ресурсів, що спрямовуються на їх функціонування, провідна роль одного з інститутів соціального захисту)

¹⁶²³ Крюков О. І. Соціальна політика як необхідна умова функціонування соціальної держави [Електронний ресурс] / О. І. Крюков // Актуальні проблеми державного управління: зб. наук. пр. – Х.: Вид-во ХарПІ НАДУ «Магістр», 2016. – № 1 (37). – 464 с. – Режим доступу : http://www.economy.in.ua/pdf/12_2016/7.pdf.

¹⁶²⁴ Там само.

¹⁶²⁵ Жиглей І. В. Моделі соціальних держав та соціальний захист: екскурс в минуле та майбутнє / І. В. Жиглей // Вісник ЖДТУ. – 2008. – № 4 (46). – С. 71-79.

та механізм взаємодії з інститутами громадянського суспільства, соціально відповідальним бізнесом»¹⁶²⁶.

В науковій літературі виділяють декілька моделей соціальних держав, які розрізняють за декількома ознаками, зокрема обсягом і напрямками видатків держави на соціальну сферу, інституційною структурою системи соціального захисту, ступенем втручання держави в соціальну сферу. О. Панкевич також виділив такі критерії, як місце соціальної політики серед національних пріоритетів; розподіл соціальних функцій між державою, громадянським суспільством і підприємницьким сектором; особливості соціальної політики¹⁶²⁷.

Півстоліття назад Н. Ферніс і Т. Тілтон виділили три моделі соціальної держави: позитивна держава соціального захисту, держава соціальної безпеки та соціальна держава загального добробуту. Позитивна держава соціального захисту є класичною «залишковою» моделлю. Держава втручається рівно настільки, щоб цього втручання було достатньо для попередження соціальних конфліктів.

Держава соціальної безпеки надає громадянам більше підтримки, прагнучи забезпечити повну зайнятість громадян, гарантуючи мінімальний дохід, проводячи заходи з подолання бідності і намагаючись забезпечити всім громадянам рівні можливості для повноцінного життя в соціумі.

Соціальна держава загального добробуту передбачає ще більшу участь держави в соціальному житті країни. В такій державі уряд прагне забезпечити гідні умови життя для всіх громадян, зменшити або навіть ліквідувати розрив між багатими і бідними шляхом більш складної системи оподаткування, застосування широкого переліку соціальних гарантій, субсидій, реалізації соціальних програм і надання соціальних послуг.

Крім того, активно обговорюють такі моделі: англосаксонську – ліберальну; північну – універсальну, соціалістичну; континентальну європейську або корпоративну; середземноморську – корпоративну, засновану на традиціях, та іноді ще виділяють центрально-східноєвропейську модель.

Як підкреслює в своїй роботі Л. Вітте, вивчення держав добробуту фокусується на дослідженні тих інститутів і політики, метою яких є регулювання певних сфер суспільного життя за межами ринку з метою покращення якості життя окремих груп населення.

Англосаксонська або ліберальна модель, яка властива США, Канаді, Австралії та Великобританії, характеризується переважанням ринкових відносин, домінуванням інституту приватної власності та мінімальним втручанням держави в життя суспільства, в тому числі в сфері соціального захисту. В основі цієї моделі лежить принцип індивідуалізму. Роль держави в соціальній політиці мінімізована. В цій моделі діє розвинена система страхування, держава при цьому може здійснювати адресну допомогу окремим громадянам або їх сім'ям. Бізнес має велику свободу в своїй діяльності, що прихильники цієї моделі трактують як перевагу. Як підкреслює Д. М. Сковронський¹⁶²⁸, держава реалізує програми соціальної політики не стільки через пряме фінансування з державного бюджету, як через інституційність системи недержавних соціальних послуг та підтримки економіки в цілому і розвитку ринку з метою забезпечення своїх громадян можливістю отримувати стабільний дохід. Водночас ті, хто критикує цю модель, вказують на високі соціальні ризики в умовах економічного спаду та криз.

Корпоративна (консервативна) модель більше характерна для таких країн, як Австрія, Німеччина, Італія і Франція, хоча віднесення сюди Італії є дискусійним, оскільки окремі науковці приписують їй середземноморську модель. Ця модель характеризується суттєвою підтримкою соціальної сфери з боку держави, яка відбувається в більшій мірі через систему

¹⁶²⁶ Хома Н. М. Соціальна держава третього тисячоліття: модернізована модель / Н. М. Хома // Наукові записки [Інституту політичних і етнонаціональних досліджень ім. І. Ф. Кураса]. – 2014. – Вип. 3 (71). – С. 205-215.

¹⁶²⁷ Панкевич О. З. Соціальна держава: проблеми загальної теорії : монографія [Електронний ресурс] / О. З. Панкевич. – Львів, 2004. – 183 с.

¹⁶²⁸ Сковронський Д. М. Сучасні моделі соціальної держави / Д. М. Сковронський // Вісник Національного університету «Львівська політехніка». Юридичні науки. – 2016. – № 850. – С. 264-271.

соціального страхування. Водночас велика відповідальність за найманих працівників лежить на підприємствах та організаціях, де ці люди працюють. В цьому випадку підприємство не лише виступає певним посередником між державою і працівником, але бере активну участь в реалізації програм соціального захисту, роблячи соціальні внески, створюючи власні соціально-страхові фонди, надаючи підтримку працівникам у випадку втрати працездатності.

Північна або скандинавська модель притаманна таким країнам як Швеція, Норвегія, Фінляндія, Данія, Нідерланди і Швейцарія. Появу цієї моделі тісно пов'язують з популярністю соціал-демократів в цих країнах, які виступають за зменшення нерівності між багатими і бідними та досягнення соціальної справедливості в суспільстві. Ця модель передбачає ще більшу участь держави в соціальному захисті населення. Цілями держави є зниження безробіття, ліквідація бідності, перерозподіл доходів між різними верствами населення. Країни, що мають таку модель, характеризуються високою часткою державних витрат на соціальну сферу. Швецію часто наводять як найуспішніший приклад скандинавської моделі, де держава гарантує певний рівень доходу, турботу про навколишнє середовище, соціальний захист на ринку праці і соціальну підтримку в різних життєвих ситуаціях. Водночас, втручання в ринкові механізми призводить до зростання бюрократії, уповільнення економічних процесів, зокрема розвитку індивідуального підприємництва, виникнення кризових явищ.

Середземноморська модель притаманна в основному країнам півдня ЄС і характеризується значною роллю сім'ї в житті людини. В країнах з цією моделлю соціальної держави, до яких відносять Італію, Іспанію, Португалію, Грецію, відмічається нижчий рівень державних видатків на соціальну сферу, наприклад, в порівнянні з північною моделлю. Держава сприяє зайнятості населення, водночас суттєвий вплив мають професійні спілки та представники роботодавців. Прихильники цієї моделі найчастіше наголошують на важливій ролі сім'ї, тоді як критики вказують на зарегульованість ринку праці, неефективні інституції, нерозвинений фінансовий ринок, асиметричність державних соціальних видатків.

В сучасних наукових працях часто зустрічається використання поняття «європейська соціальна модель», яка протиставляється американській моделі^{1629, 1630}. Одні науковці стверджують, що такої моделі не існує, аргументуючи це різницею між країнами-членами Європейського Союзу, яка збільшується з появою кожного нового члена. Проте не дивлячись на цю різницю, найбільш розвинені в соціальному плані країни поділяють між собою такі цілі, як прагнення до забезпечення громадян роботою, соціальний захист населення, соціальна інклюзія та демократичний підхід в державному управлінні.

Основним аргументом прихильників ідеї європейської соціальної моделі є те, що країни ЄС визнають важливість соціального благополуччя для забезпечення безпеки і економічного зростання. Л. Вітте визначив європейську соціальну модель як таку, в якій «передбачається спільність дій держави і громадянського суспільства, спрямованих на те, щоб для всіх громадян забезпечувалося задоволення основних матеріальних потреб, участь у житті суспільства, посилення соціальної згуртованості». Також науковець підкреслює, що поняття «європейська соціальна модель» можна застосовувати лише тоді, коли мова заходить про характеристики, які притаманні більшості країн-членів і за якими ЄС відрізняється від інших регіонів світу. Далі Л. Вітте стверджує, що європейська соціальна модель існує, хоч країни і відрізняються між собою ступенем соціальної згуртованості та рівнем задоволення матеріальних потреб членів суспільства в кожній із них.

Основними складовими або напрямками розвитку європейської соціальної моделі є економічний, фінансовий, соціальний, освітній та трудовий (зайнятість та безробіття). Правовою основою такої моделі є нормативно-регуляторні акти як ЄС, так і Ради Європи. Є сфери, де країни-члени цих об'єднань зобов'язані дотримуватися гармонізованих норм, що мають діяти на території всіх країн-членів. Водночас залишаються сфери, де переважаючим

¹⁶²⁹ Окладна М. Г. Соціальна політика Європейського Союзу: становлення і розвиток / М. Г. Окладна, І. В. Яковюк. – Харків : Оберіг, 2016. – 40 с.

¹⁶³⁰ Кресіна І. Моделі соціальної держави: модернізуючий вплив глобалізації / І. Кресіна, Н. Хома // Публічне право. – 2015. – № 1. – С. 185-196.

залишається національне законодавство, а пропозиції ЄС і Ради Європи носять рекомендаційний характер.

В основу європейської соціальної моделі покладено ряд принципів. Так, права людини лежать в основі єдиної соціальної ідеології країн ЄС. Вони не залежать від національної чи релігійної належності людини, віку, статі чи інших характеристик. До головних належить право на повагу людської гідності, що неможливо забезпечити без усунення бідності, розриву між багатими і бідними, без реалізації права людини на працю й гідні умови праці.

Далі, як вже раніше відмічалось, з поняттям соціальної держави часто пов'язують ідею благополуччя. Не дивлячись на те, що саме поняття є доволі розмитим і немає єдиного трактування, його складовою найчастіше є забезпечення не лише базових потреб індивідуумів, але також потреб більш високого рівня. Зрозуміло, що рівень можливостей в різних країнах відрізняється, проте прагнення покращувати якість життя населення цих країн є спільним.

Солідарність є ще одним із принципів, який часто пов'язують із поняттям «соціальна держава». Солідарність не є новим явищем, оскільки його витоки беруть початок у вченнях основних релігій світу. Основою солідарності виступає взаємний обов'язок. На практиці це проявляється у прямій чи непрямій підтримці одних членів суспільства іншими, в об'єднанні зусиль для вирішення спільної проблеми. Солідарність, мабуть, найповніше проявляється в межах однієї сім'ї, де представники різних поколінь турбуються один про одного, або здорові члени сім'ї допомагають хворим.

Сковронський Д. М., аналізуючи принцип солідарності соціальної держави, виділяє такі варіанти солідарності: солідарність між різними поколіннями, солідарність між різними групами і прошарками суспільства, солідарність між державою та громадянським суспільством, солідарність між трьома суб'єктами соціальної політики – державою, корпорацією, індивідуумом¹⁶³¹.

У 1996 році Україна проголосила себе соціальною державою і закріпила це у головному законі країни – Конституції. Водночас, навіть через більш ніж двадцять років з дня прийняття Конституції не вщухають дебати між вченими і політиками щодо оптимальної моделі соціальної держави для України. Україна пройшла відмінний від західних європейських країн історичний шлях розвитку. Навіть після багатьох років незалежного існування в суспільстві знаходять місце відгуки радянської соціалістичної системи, при якій громадяни поклали багато надій на державу, і, як свідчить ряд досліджень, більшість сучасного українського суспільства продовжує вважати, що держава повинна про них піклуватися.

Одночасно існують критики такого підходу. Так, С. М. Смачило закликає відмовитися від патерналізму та фактично мінімізувати роль держави в сфері соціального захисту, як це відбувається в країнах з англосаксонською або ліберальною системою¹⁶³². Водночас науковець вважає, що держава має залишатися головним суб'єктом підтримки освіти, охорони здоров'я та культури, що, на нашу думку, вже виходить за рамки мінімального втручання в соціальну сферу.

Овсієнко О. В. в своїй роботі обґрунтовує критерії оптимальності моделі соціальної держави для України, які передбачають орієнтацію економічних механізмів, якими забезпечується діяльність соціальної держави, на особисту зацікавленість працівників у дотриманні рівності та реальності соціально-економічних прав, установлення залежності рівня соціальних гарантій від індивідуальної активності у суспільному виробництві, інституціональне закріплення рівного доступу до інститутів державної влади, більш чітке визначення порядку розподілу суспільного продукту.

В свою чергу Р. П. Підлипна пропонує в процесі побудови соціальної держави в Україні орієнтуватися на такі характеристики: скорочення бідності та зміцнення позицій і ролі

¹⁶³¹ Сковронський Д. М. Сучасні моделі соціальної держави / Д. М. Сковронський // Вісник Національного університету «Львівська політехніка». Юридичні науки. – 2016. – № 850. – С. 264-271.

¹⁶³² Смачило С. М. Становлення та розвиток центральноевропейських моделей забезпечення соціальної функції держави в умовах глобалізації [Електронний ресурс] / С. М. Смачило // Теорія та практика державного управління і місцевого самоврядування. – 2018. – № 2. – Режим доступу : http://el-zbirn-du.at.ua/2018_2/31.pdf.

середнього класу, підвищення конкурентоспроможності національної економіки на засадах інноваційної моделі розвитку і реалізація ефективної державної антикорупційної політики; випереджальне зростання рівня доходів громадян порівняно з інфляцією; скорочення фінансово незабезпечених пільг; збільшення рівня зайнятості населення та запобігання втраті кваліфікованих кадрів; поліпшення соціальної мобільності; поширення волонтерського руху.

Н. М. Хома пропонує підтримувати таку модель соціальної держави, яка активізує особисту відповідальність індивідуума і змінює розподіл відповідальності між державою, суспільством і громадянами¹⁶³³. Водночас для реалізації такої цілі необхідним є державна підтримка всебічного розвитку людини.

В. А. Намчук¹⁶³⁴ нагадує про те, що Україна на перших етапах розвитку як незалежної держави орієнтувалася скоріше на залишкову модель, проте кризові роки переорієнтували як громадян, так і політиків в сторону тих моделей, які показали найбільшу ефективність в розвинених країнах ЄС.

Аналіз різних моделей соціальної держави дозволив виявити як переваги, так і недоліки кожної з них. Не дивлячись на те, що Україна декларує себе як соціальну державу, вона лише продовжує працювати над тим, щоб жителі країни мали умови життя, які б відповідали рівню розвитку розвинених країн ЄС. На шляху євроінтеграції, соціальна політика нашої держави повинна орієнтуватися на ті основні цінності та принципи, які покладаються в європейську соціальну модель і які мають стати універсальними та об'єднуючими для всіх країн-членів ЄС.

З поняттям «соціальна держава» тісно пов'язане поняття «соціальна політика», оскільки саме напрями і масштаби соціальної політики є основними критеріями, за якими оцінюється ступінь «соціальності» держави. В українському законодавстві не надається тлумачення терміну «соціальна політика». Лише у Положенні про Міністерство соціальної політики України сформовано у загальних рисах завдання держави у цій сфері. Водночас наукова література повніше розкриває це питання. Як і у випадку з поняттям «соціальна держава», визначення соціальної політики варіюють (Табл. 2), і досить часто її асоціюють з «системою програм, служб і заходів, спрямованих на досягнення соціальних цілей»¹⁶³⁵.

А. М. Колот критично ставиться до визначень на зразок «система програм, служб і заходів» та ставить наголос на історичному та інституціональному характері соціальної політики та її мультисуб'єктності¹⁶³⁶. На його думку, соціальна політика – це «продукт розвитку людської цивілізації, інститут, що створює передумови задля того, щоб кожен індивід вирішував наявні соціальні проблеми не самотужки, а з допомогою потенціалу держави, підприємницьких структур, інших суб'єктів громадянського суспільства»¹⁶³⁷.

Розуміння того, що соціальна політика може реалізовуватися не лише через державні структури відображається і у визначенні Л. І. Безтелесної та Г. М. Юрчик, а також в праці А. П. Горкіна, Г. Н. Карелова, Є. Д. Каткульського та ін.

Л. І. Безтелесна, Г. М. Юрчик також підкреслюють ідеологічну основу соціальної політики. Це не випадково, оскільки, як показує аналіз пов'язаного з соціальною політикою поняття «соціальна держава», дії держави в соціальній та економічній сфері в більшості випадків є віддзеркаленням ідеологічних поглядів політичної сили, яка в даний момент знаходиться при владі.

¹⁶³³ Хома Н. М. Соціальна держава третього тисячоліття: модернізована модель / Н. М. Хома // Наукові записки [Інституту політичних і етнонаціональних досліджень ім. І. Ф. Кураса]. – 2014. – Вип. 3 (71). – С. 205-215.

¹⁶³⁴ Намчук В. Моделі соціальної держави: вибір для України / В. Намчук // Публічне управління: теорія та практика. – 2013. – № 2. – С. 44-50.

¹⁶³⁵ Крюков О. І. Соціальна політика як необхідна умова функціонування соціальної держави [Електронний ресурс] / О. І. Крюков // Актуальні проблеми державного управління: зб. наук. пр. – Х.: Вид-во ХарПІ НАДУ «Магістр», 2016. – № 1 (37). – 464 с. – Режим доступу : http://www.economy.in.ua/pdf/12_2016/7.pdf.

¹⁶³⁶ Колот А. М. Міфи соціальної політики, або з чого слід розпочати формування нової моделі / А. М. Колот // Дзеркало тижня. – 2010. – 23 січ. (№ 2). – С. 14-17.

¹⁶³⁷ Там само.

Таблиця 2. Визначення категорії «соціальна політика»
вітчизняними та зарубіжними вченими

Науковець	Визначення	Основні елементи
Н. А. Балтачєєва	«сукупність заходів різних інститутів, що легалізують політику добробуту, виходячи із схваленої системи цінностей в суспільстві та відповідно до рівня розвитку економіки. У широкому розумінні соціальна політика – це система взаємовідносин і взаємодій між соціальними групами, соціальними верствами суспільства, в центрі яких і головна їх кінцева мета – людина, її добробут, соціальний захист і соціальний розвиток, життєзабезпечення і соціальна безпека населення в цілому»;	заходи, добробут, система взаємодій, соціальний захист, соціальний розвиток, соціальна безпека
Л. І. Безтелесна, Г. М. Юрчик	«система ідеологічних уявлень та цілеспрямована діяльність держави, громадсько-політичних інститутів, підприємств та окремих громадян на соціальну сферу для забезпечення безконфліктності соціальних відносин, урегульованості соціальних процесів та задоволення соціальних потреб в цілях соціального (людського) розвитку»;	ідеологія, безконфліктність соціальних відносин, урегульованість соціальних процесів, соціальний розвиток, держава, громадсько-політичні інститути, підприємства та громадяни
А. М. Колот	«продукт розвитку людської цивілізації, інститут, що створює передумови задля того, щоб кожен індивід вирішував наявні соціальні проблеми не самотужки, а з допомогою потенціалу держави, підприємницьких структур, інших суб'єктів громадянського суспільства»;	інститут, соціальні проблеми, держава, підприємницькі структури, суб'єкти громадянського суспільства
О. І. Крюков	«система програм, служб і заходів, спрямованих на досягнення соціальних цілей»;	системність, програми, служби і заходи, соціальні цілі
У. І. Моторнюк	«системна єдність двох взаємозалежних і взаємодоповнюючих напрямів дій, а саме: соціального розвитку і соціального захисту»;	соціальний розвиток, соціальний захист, системність
Соціальна енциклопедія	«сфера здійснення найважливіших функцій держави щодо створення умов, які забезпечують кожному члену суспільства реалізацію його потреб з урахуванням схвалюваної суспільством системи цінностей»;	реалізація потреб, система цінностей, держава, функція держави
В. Н. Ярська	«інтеграція механізмів і способів, за допомогою яких виконавча влада, центральні і регіональні представництва, а також органи місцевої влади впливають на життя населення, прагнуть сприяти соціальній рівновазі і стабільності»;	вплив на життя населення, соціальна рівновага, соціальна стабільність
Н. Г. Діденко, І. Я. Тодоров, О. Р. Чугріна, О. К. Міхеєва	«система управлінських, регулятивних, організаційних рішень та дій, а також цілеспрямованої діяльності суб'єктів, що сформувалася в суспільстві на певному історичному етапі його розвитку й втілена в соціальних програмах і соціальній практиці з метою задоволення соціальних потреб та інтересів людини у суспільстві»;	системність, задоволення соціальних потреб та інтересів, суб'єкти політики
Авторське визначення	інститут, в центрі якого стоїть людина, а основною метою реалізації такої політики є захист та забезпечення прав і свобод індивідуума незалежно від віку, статі, стану здоров'я, соціального статусу чи національності шляхом мобілізації зусиль, координації дій та заохочення до участі державних інститутів, підприємств, організацій та суспільства в цілому.	захист, права і свободи людини, відсутність дискримінації

Як видно з визначень, при вивченні соціальної політики необхідно розуміти те, що застосовуючи термін «соціальна політика» потрібно розмежовувати суб'єктів, що її реалізують, а також об'єктів, на яких вона спрямована. Адже мова може йти про різні рівні реалізації соціальної політики та відповідно різні суб'єкти й об'єкти. Тобто, маємо на увазі існуючу обмеженість у просторі, що відповідає уявленням соціальної політики як системи. Так, вважаємо правомірним говорити про соціальну політику у межах:

- певного інтеграційного об'єднання або організації на міжнародному рівні;
- певної держави, що дозволяє застосовувати термін «державна соціальна політика»;
- певного регіону, громади, населеного пункту, що вказує на наявність відмінностей в межах певних територій;
- підприємства (суб'єкта господарювання) чи організації.

Реалізація соціальної політики на вказаних рівнях є взаємозалежною (Рис. 1).



Рис. 1. Взаємозв'язок суб'єктів соціальної політики різних рівнів

Аналіз різних типів соціальної держави та визначень соціальної політики різними науковцями вказує не лише на варіативність суб'єктної сторони, а й об'єктної. Тобто, тлумачення сутності соціальної політики різноманітними дослідниками передбачає відокремлення об'єкта або декількох об'єктів, на які вона спрямована, та мети, задля якої цей вплив здійснюється. У Таблиці 2 серед елементів, відокремлено об'єкти та мета соціальної політики, що пропонуються у дослідженнях з даної тематики.

З врахуванням багатоаспектності напрямів соціальної політики доцільно узагальнити об'єкти соціальної політики терміном «соціальна сфера». З врахуванням аналізу визначень соціальної сфери, наведених у роботі Кудлаєнко С. В.¹⁶³⁸ під соціальною сферою в якості узагальненого об'єкта соціальної політики пропонуємо розуміти усю сукупність суспільних відносин індивідів та їх спільнот, а також соціальних інститутів.

Наступною характеристикою соціальної політики є її цільовий характер. Перелік соціальних цілей залежить від підходу до структурування соціальної сфери та не може бути вичерпним, адже соціальні цілі змінюються через динамічність суспільного життя. Водночас, найвищою метою соціальної політики та існування соціальної держави в цілому має бути захист та реалізація прав і свобод людини.

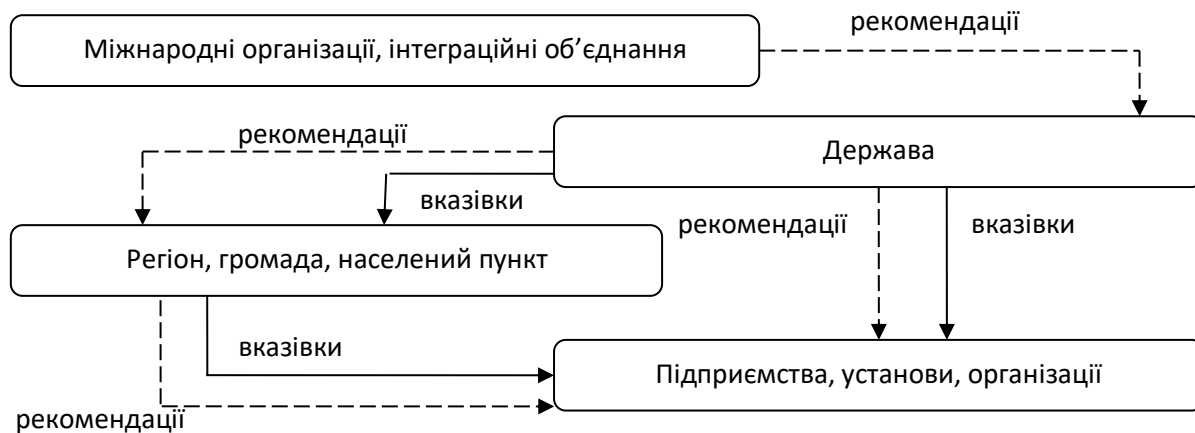
Незалежно від обраного підходу до розуміння соціальної політики, її об'єктно-суб'єктних характеристик, діяльність щодо забезпечення прав незахищених верств населення, зокрема осіб з інвалідністю є її обов'язковим елементом. Тобто, до соціальних цілей традиційно належить соціальний захист осіб з інвалідністю, зайнятість населення, захист материнства та дитинства тощо. Проте варто нагадати, що рівень втручання держави за цими напрямками істотно відрізняється залежно від країни. На Рис. 2 відображено місце реабілітації та працевлаштування осіб з інвалідністю у соціальній політиці держави.

Соціальна політика держави залежить від домінуючої в суспільстві ідеології, від того, яку роль відведено державі. Саме тому навіть найбільш розвинені країни світу відрізняються між собою підходами до вирішення соціальних проблем. В свою чергу соціальна держава – це не ідеальне утворення. Якщо ретельно слідкувати за новинами і ознайомитися з науковими працями на цю тематику, бачимо, що навіть ті суспільства, які вважаються

¹⁶³⁸ Кудлаєнко С. В. Формування механізмів реалізації соціальної політики за умов розвитку євроінтеграційних процесів: дис. на здобуття наук. ступ. доктора екон. наук.: 08.00.07 / Кудлаєнко Сергій Володимирович. – Хмельницький національний університет. – 2019. – 529 с.

найбільш соціальними, мають, як не парадоксально це може звучати, багато соціальних проблем. На додачу ще накопичуються проблеми економічного та фінансового характеру, про що ведуться активні дискусії протягом тривалого часу¹⁶³⁹.



Рис. 2. Об'єктно-суб'єктна характеристика соціальної політики*

Тому існує думка, що «соціальна держава дала тріщину, незважаючи на, здавалося б, збереження умов її домінування у багатьох країнах як основоположного і такого, що має історичне значення для забезпечення результативності розвитку капіталізму і домінування інститутів ринку»¹⁶⁴⁰.

Останнім часом науковці та аналітики вказують на зміни у напрямках розвитку соціальної держави в провідних країнах світу, в тому числі і в країнах ЄС. Так, уряди країн враховують існуючі проблеми і все більше уваги приділяють ефективності соціальних програм, водночас працюючи над налагодженням і підтримкою партнерських зв'язків з громадськими організаціями та соціально відповідальним бізнесом.

Враховуючи все вищесказане соціальна держава – це інститут, в центрі соціальної політики якого стоїть людина, а основною метою реалізації такої політики є захист та забезпечення прав і свобод індивідуума незалежно від віку, статі, стану здоров'я, соціального статусу чи національності шляхом мобілізації зусиль, координації дій та заохочення до участі інших державних інститутів, підприємств і організацій та суспільства в цілому.

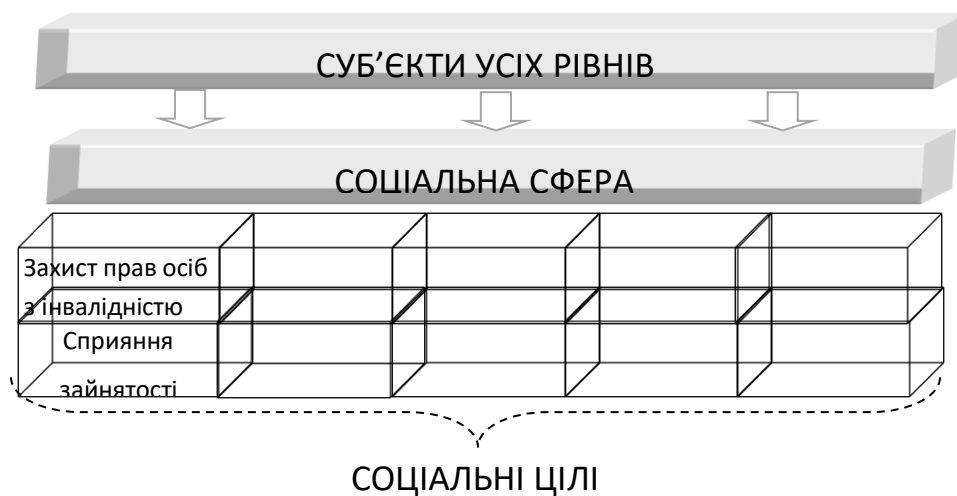
Крім того, вважаємо доцільним дати визначення соціальної держави з врахуванням інтересів осіб з інвалідністю: соціальна держава – це інститут, що забезпечує реалізацію та захист прав і свобод особи з інвалідності, шляхом реалізації державної соціальної політики та активізації недержавних учасників інституційного середовища. Таке визначення, на нашу думку, відображає головну європейську цінність – права людини, а також вказує на багатосуб'єктність соціальної політики держави.

В свою чергу, соціальну державу можна визначити як державу, діяльність якої спрямована на розвиток та підтримку соціальної сфери з метою реалізації та захисту прав і свобод індивідуума, забезпечення його всебічного розвитку та благополуччя.

На нашу думку, в часи, коли Україна посилює співпрацю з країнами ЄС та прагне стати членом європейської спільноти, соціальну державу та соціальну політику необхідно розглядати саме через призму прав і свобод людини.

¹⁶³⁹ Геєць В. М. Яке майбутнє у соціальної держави? / В. М. Геєць // Економіка України. – 2013. – № 7 (620). – С. 4-20.

¹⁶⁴⁰ Там само.

Література

1. Huber, E., Stephens J. (2010) *Development and Crisis of the Welfare State. Parties and Policies in Global Markets*. University of Chicago Press. 2010, 368 pp.
2. Хома Н. М. (2014) Соціальна держава третього тисячоліття: модернізована модель / Н. М. Хома // Наукові записки [Інституту політичних і етнонаціональних досліджень ім. І. Ф. Кураса]. 2014, Вип. 3 (71). С. 205-215.
3. Колот А. М. (2017) Соціальна держава: генезис і перспективи розвитку / А. М. Колот, О. О. Герасименко // Соціально-трудові відносини: теорія та практика. 2017, № 1. С. 8-36. Режим доступу: http://nbuv.gov.ua/UJRN/stvttp_2017_1_3.
4. Крюков О. І. (2016) Соціальна політика як необхідна умова функціонування соціальної держави [Електронний ресурс] / О. І. Крюков // Актуальні проблеми державного управління : зб. наук. пр. Х.: Вид-во ХарPI НАДУ «Магістр», 2016, № 1 (37). 464 с. – Режим доступу: http://www.economy.in.ua/pdf/12_2016/7.pdf.
5. Жиглей І. В. (2008) Моделі соціальних держав та соціальний захист: екскурс в минуле та майбутнє / І. В. Жиглей // Вісник ЖДТУ. 2008, № 4 (46). С. 71-79.
6. Панкевич О. З. (2004) Соціальна держава: проблеми загальної теорії: монографія [Електронний ресурс] / О. З. Панкевич. Львів. 2004, 183 с.
7. Сковронський Д. М. (2016) Сучасні моделі соціальної держави / Д. М. Сковронський // Вісник Національного університету «Львівська політехніка». Юридичні науки. 2016, № 850. С. 264-271.
8. Окладна М. Г. (2016) Соціальна політика Європейського Союзу: становлення і розвиток / М. Г. Окладна, І. В. Яковюк. Харків: Оберіг. 2016, 40 с.
9. Кресіна І. (2015) Моделі соціальної держави: модернізуючий вплив глобалізації / І. Кресіна, Н. Хома // Публічне право. 2015, № 1. С. 185-196.
10. Смачило С. М. (2018) Становлення та розвиток центальноєвропейських моделей забезпечення соціальної функції держави в умовах глобалізації [Електронний ресурс] / С. М. Смачило // Теорія та практика державного управління і місцевого самоврядування. 2018, № 2. Режим доступу: http://el-zbirn-du.at.ua/2018_2/31.pdf.
11. Намчук В. (2013) Моделі соціальної держави: вибір для України / В. Намчук // Публічне управління: теорія та практика. 2013, № 2. С. 44-50.
12. Колот А. М. (2010) Міфи соціальної політики, або з чого слід розпочати формування нової моделі / А. М. Колот // Дзеркало тижня. 2010, 23 січ. (№ 2). С. 14-17.
13. Кудлаєнко С. В. (2019) Формування механізмів реалізації соціальної політики за умов розвитку євроінтеграційних процесів: дис. на здобуття наук. ступ. доктора екон. наук.: 08.00.07 / Кудлаєнко Сергій Володимирович. Хмельницький національний університет. 2019, 529 с.
14. Геєць В. М. (2013) Яке майбутнє у соціальної держави? / В. М. Геєць // Економіка України. 2013, № 7 (620). С. 4-20.

5.18. ANALYSIS OF PSYCHOLOGICAL FEATURES OF DEVELOPMENT AND SOCIAL ADAPTATION OF STUDENTS WITH DISABILITIES

5.18. АНАЛІЗ ПСИХОЛОГІЧНИХ ОСОБЛИВОСТЕЙ РОЗВИТКУ ТА СОЦІАЛЬНОЇ АДАПТАЦІЇ СТУДЕНТІВ З ІНВАЛІДНІСТЮ

Студентський вік – це переважно період пізньої юності. Він є важливим етапом онтогенезу, переходом від підліткового віку до періоду самостійного дорослого життя (17-25 років).

Психологічний аналіз особливостей розвитку особистості в періоді юності пов'язаний з вивченням розвитку її самосвідомості, шляхів вирішення завдань професійного становлення, самовизначення і вступу у самостійне доросле життя.

У юнацькому віці остаточно долається властива попереднім етапам онтогенезу залежність від дорослих і стверджується самостійність особистості. У стосунках з ровесниками, при збереженні значної ролі колективно-групових форм спілкування, зростає значення індивідуальних контактів і прихильностей.

У юнаків та юнок відбувається напружений період формування моральної свідомості, утвердження ціннісних орієнтацій та ідеалів, стійкого світогляду, громадянських якостей особистості. Відповідальні та важкі завдання, що стоять перед індивідом у цьому віці, за несприятливих суспільних чи мікросоціальних умов можуть призводити до гострих психологічних конфліктів і глибоких переживань, до кризового протікання юності, до різних відхилень у поведінці юнаків і дівчат від норм, які нав'язуються суспільством¹⁶⁴¹.

На сьогодні в психології існують різні погляди вчених на юність як на період онтогенезу. На думку З.Фрейда, в юнацькому віці проходить кульмінація багатьох змін, мета яких привести сексуальне життя дитини до завершеної форми, нормальної для дорослої людини. Саме тому він виділяє в сексуальних інтересах цього віку два важливі елементи, що трохи по-різному виявляються у жінок і чоловіків: фізичний чуттєвий елемент і психічний елемент.

Прагнення до справжньої любові в поєднанні з бажанням розрядити сексуальне напруження є нормальною глибокою внутрішньою потребою, яка мотивує пошуки індивідом об'єкта кохання.

Значущим у процесі дозрівання, що проходить у юнацькому віці, є послаблення емоційного зв'язку дитини з батьками. Цей процес відзначається зниженням прив'язаності до батьків та перенесенням її на ровесників. Така емоційна втрата носить назву «оплакування відділення».

Послідовники ідей З. Фрейда говорять про процес індивідуалізації, в процесі якого відбувається диференціація поведінки, почуттів, поглядів і думок індивіда. Водночас, у міру того, як дитина стає в сім'ї автономною особистістю, між батьками і нею поступово встановлюються рівноправні взаємини, взаємне співробітництво.

На думку З. Фрейда, основи взаємин індивіда з протилежною статтю, закладається в юності, в процесі вибору об'єкта кохання. В міру того, як людина вивільняється від гомосексуальних залежностей дитинства, у неї виникає потреба в гетеросексуальній дружбі. Сентиментальна дружба між людьми однієї статі не приносить шкоди за умови, якщо не проходить постійна інверсія, тобто прийняття протилежної сексуальної ролі і вибору відповідного їй сексуального об'єкта. Незважаючи на те, що інверсія

¹⁶⁴¹ Райс, Ф., Долджин, К. Психология подросткового и юношеского возраста : учебное пособие / Ф. Райс, К. Долджин. – 12-е изд. – Санкт-Петербург: Питер, 2012. – 816 с. – (Мастера психологии). – ISBN 978-5-459-01067-1. – Текст: электронный. – URL: <https://znanium.com/catalog/product/1055359> (дата обращения: 12. 03. 2021).

зустрічається досить часто, З. Фрейд вважав її відхиленням від нормального статевого життя, якого слід, по можливості, уникати¹⁶⁴².

Ганна Фрейд оцінювала юність як період внутрішнього конфлікту, психічної неврівноваженості та нестійкої поведінки. З одного боку, юнаки і дівчата егоїстичні, цікавляться лише собою і вважають себе центром всесвіту, а з іншого – вони здатні йти на самопожертву і виявляти вірність. Вони можуть палко закохатись, а потім раптово розірвати стосунки з об'єктом свого кохання. Іноді їм весь час хочеться бути в колі однолітків і належати до якоїсь групи, іноді ж вони бажають бути на самоті. Вони то сліпо підкоряються владі, то протистоять їй. Вони егоїстичні, але в той самий час насичені високим ідеалізмом. Вони стримані і, разом з тим, люблять задоволення; неухважні до оточуючих, але дуже образливі, коли осуджують їх самих або ж об'єкт їхньої закоханості. Їхні настрої коливаються між песимізмом і оптимізмом.

На думку Ганни Фрейд, якщо конфлікт між «Воно», «Я» і «Зверх-Я» не вирішується в юності, то його наслідки можуть бути руйнівними для емоційної сфери особистості в подальшому. «Я» утискує, витісняє, відкидає і спрямовує інстинкти проти самого себе; воно створює фобії і викликає істеричні симптоми і тривогу за допомогою obsесивного мислення і поведінки. Посилення аскетизму та інтелектуалізму в юнацькі роки є ознакою недовіри до своїх інстинктивних бажань. Посилення в юнацькому віці невротичних симптомів і пригніченість свідчать про частковий успіх «Я» і «Зверх-Я», але цей успіх досягається за рахунок індивіда. Тим не менш, Ганна Фрейд вважає, що гармонія між «Воно», «Я» і «Зверх-Я» можлива, і у більшості нормальних юнаків і дівчат вона врешті-решт настає. Для цього необхідно, щоб «Зверх-Я» встигло достатньо розвинути протягом латентного періоду, однак, без надмірного стримування інстинктів, що викликає підвищене почуття провини і тривоги; щоб залагодити конфлікт, «Я» повинно бути наділене достатньою силою і розумом¹⁶⁴³. Отже, згідно з психоаналітичною концепцією, погана адаптованість і непослідовність поведінки в періоді юності пояснюється внутрішніми конфліктами і стресами, які пов'язані з необхідністю розірвати емоційні зв'язки, щоб побудувати систему нових дорослих емоційних відношень вже за межами сім'ї. Існує розмитість «Я» та пошук ідентичності, необхідної для досягнення такої індивідуальної автономії¹⁶⁴⁴.

На думку Е. Еріксона, основне завдання індивіда зводиться до того, щоб, переходячи з одного життєвого етапу до іншого, здобути позитивну самоідентичність. Особистісна ідентичність формується у процесі еволюції «Я», яке поступово набуває кінцевої форми шляхом послідовного і багаторазового синтезу, що триває протягом всього дитинства і юності.

Він вважав, що юність є періодом «нормативної кризи», для якої є характерними коливання сил «Я» і посилення конфліктів. У ході здобуття ідентичності, яка є основою самосвідомості в юнацькому віці, сам індивід стає жертвою цього процесу. В цей період людина стає перед завданням сформуванню почуття ідентичності та уникнути небезпеки виникнення рольової та ідентифікаційної дифузії. Для цього особистість повинна сама оцінити свої сильні та слабкі сторони і навчитися використовувати їх для формування чіткого уявлення про себе і про те, якою вона хоче стати на наступних етапах життя.

У періоді юності індивід шукає для себе нішу в суспільстві для вільного випробування різних ролей. Якщо до кінця цього періоду індивіду не вдасться сформуванню свою ідентичність, він глибоко страждатиме від рольової розмитості. Юнак, якому не вдалося досягти самоідентичності, відчуває сумніви у собі, рольову

¹⁶⁴² Введение в психоанализ : лекции / З. Фрейд. – СПб. ; М. ; Харьков [и др.] : Питер, 2001, 2006. – 381 с.

¹⁶⁴³ Райс, Ф., Долджин, К. Психология подросткового и юношеского возраста : учебное пособие / Ф. Райс, К. Долджин. – 12-е изд. – Санкт-Петербург: Питер, 2012. – 816 с. – (Мастера психологии). – ISBN 978-5-459-01067-1. – Текст: электронный. – URL: <https://znanium.com/catalog/product/1055359>

(дата обращения: 12. 03. 2021).

¹⁶⁴⁴ Там само.

розмитість; він схильний захоплюватися саморуйнівною або однобічною діяльністю, може надавати перебільшеного значення думці оточуючих або не звертати уваги на те, що про нього думають інші люди¹. Почуття ідентичності супроводжується відчуттям цілеспрямованості й осмисленості власного життя і впевненості у зовнішньому схваленні.

Інші дослідники вважають, що ідентичність пов'язана з наявністю у людини чіткого самовизначення, що включає вибір мети, цінностей і переконань, яких людина дотримується в своєму житті. Виділяють чотири сфери життя, найбільш значущих для формування ідентичності:

1. вибір професії і професійного шляху;
2. прийняття і переоцінка релігійних та моральних переконань;
3. формування політичних переконань;

4. прийняття соціальних ролей, включаючи статеві ролі й очікування стосовно шлюбних та батьківських ролей.

Юнаки та дівчата з позитивною ідентичністю легше звільняються від внутрішніх конфліктів. Розвиток ідентичності впливає на процес формування особистісних взаємин між молоддю. Юнаки і дівчата відчувають потяг до тих індивідів, чий статус ідентичності аналогічний до їх власного. Досягнення ідентичності сприяє поглибленню подібних зв'язків, оскільки інтимні стосунки впливають на ідентичність, вони допомагають людині зростати. При відсутності можливостей досягнення успіху і забезпечення своєї суспільної корисності, юнак будує своє самовизначення на основі цих негативних характеристик, а далі підтверджує таку ідентичність, продовжуючи обирати форми поведінки, що тільки посилюють її.

Досягнення егоідентичності одночасно означає подолання молодими людьми егоцентризму, який характеризується наявністю „уявної аудиторії”, «особистісним міфом» та «сфокусованістю на собі».

З позицій «Я-концепції» як узагальненого уявлення людини про саму себе, систему установок стосовно власної особистості можна стверджувати, що у юнацькому віці формується сукупність всіх уявлень індивіда про себе, отриманих у результаті критичного погляду на себе, на свої вчинки, спосіб життя. Описову складову «Я-концепції» часто називають образом «Я», самооцінкою, що складається зі ставлення до себе, до своїх характеристик.

За визначенням Д. О. Леонтєва, «Я» – це форма переживання людиною своєї особистості, в якій особистість відкриває себе¹⁶⁴⁵. Теоретичний і прикладний зміст поняття «Я-концепція» набули розвитку завдяки роботам психологів гуманістів А. Маслоу, К. Роджерса і Е. Еріксона.

У російській психології над проблемою «Я-концепції» працювали Б. Г. Ананьєв, І. С. Кон, А. О. Реан, В. В. Столін та ін.. З цим поняттям пов'язані такі психологічні терміни, як «самооцінка», «самосвідомість», «самореалізація». «Самооцінка» – це компонент самосвідомості, який містить знання про себе та оцінку людиною своїх фізичних характеристик, здібностей, моральних якостей та вчинків. У нашому дослідженні здійснюється вивчення самооцінки першокурсників із різним станом здоров'я.

Можна погодитися з І. С. Коном, що періодом виникнення свідомого «Я», як би поступово не формувалися окремі його компоненти, здавна вважається підлітковий і

¹⁶⁴⁵ Ярушкин Н. Н., Безумова Л. Г. Изменение соотношения ценностей и потребностей в структуре смысловой сферы личности студентов в процессе социализации в вузе // Известия Самарского научного центра РАН. 2010. № 3-2. URL: <https://cyberleninka.ru/article/n/izmenenie-sootnosheniya-tsennostey-i-potrebnostey-v-strukture-smyslovoy-sfery-lichnosti-studentov-v-protsesse-sotsializatsii-v-vuze> (дата обращения: 12. 03. 2021).

юнацький вік. Практично усі вітчизняні психологи називають цей вік «критичним періодом формування самосвідомості» особистості¹⁶⁴⁶.

У студентському віці відбувається прискорене дорослішання особистості. Вікові межі цієї стадії дещо заплутані. У зв'язку з явищем акселерації межі підліткового віку змістилися вниз і на сьогодні цей період розвитку охоплює приблизно вік з 10-11 до 14-15 років. Відповідно раніше розпочинається юність. Рання юність (15-17 років) – початок цього складного етапу розвитку, пізня юність охоплює період 18-25 років.

У старшому шкільному віці розпочинається поступове ускладнення і поглиблення самопізнання, відбувається посилення його диференційованості й узагальненості, що призводить до становлення більш стійкого уявлення про себе, до появи особливого новоутворення, яке у психологічній літературі позначається терміном «самовизначення». У періоді пізньої юності, а це переважно студентські роки, прискореними темпами розвивається професійна самосвідомість особистості (світогляд, переконання, мрії в контексті професійного навчання), відбувається усвідомлення себе як активного члена суспільства і конкретизується суспільно значуща позиція.

Людина переважно спирається на оцінку інших у своїй поведінці. Лише в результаті значної кількості аналогічних за сутністю усвідомлень себе як суб'єкта, у неї формується фіксоване, більш чи менш стійке розуміння себе як особистості; одночасно з цим поняттям виникає і більш чи менш стійке ставлення до себе, що виявляється у самооцінці, відображає рівень психологічної зрілості особистості.

Формування стійкого ставлення особистості до себе є характерологічною особливістю періоду юності. Як правильно зазначив Б. Г. Ананьєв, воно завершує структуру характеру, забезпечує його цілісність, виконує функцію саморегулювання і самоконтролю, сприяє утворенню і стабілізації внутрішньої єдності особистості. У періоді пізньої юності існують великі проблеми з розвитком самосвідомості, а саме, набуваючи зрілості, фізичної як індивіда і соціальної як особистісної, не відбувається їх співпадання за часом (явище гетерохронії). Дещо випереджує фізичний розвиток, порівняно з соціальним. Самосвідомість, яка раніше розвивалася до 17-19 років, формується, на наш погляд, в нинішній соціально-економічній ситуації більш складно і довше (до 23-25 років). А це призводить до затягування періоду навчання особистості, до появи у деяких молодих людей безвідповідальності та інфантилізму.

Особистість юнацького віку особливо чутлива до «внутрішніх» психологічних проблем. Чим старшими (не лише за віком, а й за рівнем розвитку) стають юнаки та дівчата, тим більше їх хвилює психологічний зміст діяльності, вчинків, тобто того, що відбувається з ними, і тим менше значення для них має «зовнішній» контекст діяльності.

Враховуючи те, що юнацький вік – це період формування самосвідомості і власного світогляду, прийняття відповідальних рішень, людської близькості, коли цінності дружби, любові, кохання можуть бути першорядними, студенти боляче реагують на вияви недовіри до них, їх думок, позицій з боку інших, особливо близьких друзів, некоректне ставлення до об'єкта їх кохання тощо. У цьому віці молода людина формує самосвідомість як цілісне уявлення про себе, емоційне ставлення до себе, самооцінку своєї зовнішності, розумових, моральних, вольових якостей, усвідомлює свої переваги і недоліки, на основі чого виникають можливості для цілеспрямованого самовдосконалення, самовиховання; власний світогляд, переконання як цілісну систему знань, філософських поглядів на життя, впевненості у їх реалізації через власну діяльність; прагнення по-новому і критично осмислити усе, що її оточує, самоствердити свою самостійність та оригінальність, створити власні теорії сенсу життя, любові, щастя, політики тощо.

¹⁶⁴⁶ И. С. Кон Психология юношеского возраста / И. С. Кон – М.: Книга по Требованию, 2013. – 176 с.

Юнацький вік можна охарактеризувати, як початок формування нового рівня самосвідомості, як період розвитку і поглиблення інтегративних якостей. Специфічні риси розвитку самосвідомості в юнацькому віці, а саме підвищення значущості для формування «Я-концепції», системи власних цінностей і посилення особистісного, психологічного, динамічного аспекту сприйняття, дозволяють оцінювати його як рівень, характерний для зрілої особистості¹⁶⁴⁷. Сам процес перебудови внутрішнього світу та його зміст формують в особистості певне ставлення до себе. Це ставлення є найбільш специфічною психічною особливістю, що формується з багатьох ставлень, які виникають у процесі інтерсуб'єктивної взаємодії.

Важливим механізмом самопізнання юнаком самого себе, свого внутрішнього світу є особистісна рефлексія, під якою, на відміну від логічної рефлексії, спрямованої на виконання якихось завдань, розуміється діяльність особистого самопізнання, особливий дослідницький акт, коли людина не просто досліджує свій внутрішній світ, але при цьому ще досліджує і себе як дослідника. Феноменом особистісної рефлексії є рефлексивні очікування, що розуміються, як уявлення людини про те, що про неї думають інші люди.

Глибина й інтенсивність юнацької рефлексії залежать від багатьох факторів: соціальних (соціального походження, впливу середовища тощо), індивідуально-типологічних (рівень інтроверсії-екстраверсії) і біографічних (умов сімейного виховання, стосунків з однолітками та ін.), співвідношення між якими ще недостатньо вивчене. Стійке самоствавлення, як стверджує Б. Г. Ананьєв, завершує формування структури характеру, забезпечує його цілісність. Будучи найбільш вираженим, пов'язаним з метою життя і діяльністю та виконуючи функцію саморегуляції й контролю в розвитку, воно сприяє утворенню й становленню єдності особистості.

Проте у юнацькому віці невизначеність рівня домагань і труднощі переорієнтації із зовнішньої оцінки на самооцінку породжують ряд внутрішніх змістовних суперечностей самосвідомості, які служать джерелом подальшого розвитку.

Саме тому можна погодитись із думкою Л. С. Виготського, що становлення нового рівня самосвідомості в юності йде у напрямі інтегрування образу самого себе, «переміщення» його «ззовні усередину». У цей віковий період відбувається зміна певного «об'єктивного» погляду на себе «ззовні», на суб'єктивну, динамічну позицію «зсередини».

Сутність розвитку самоствавлення особистості є процесом подвійного опосередкування, оскільки воно залежить не лише від ставлення особистості до себе з боку інших, а й визначається певним ставленням цієї іншої особистості до даної⁵. Отже, самопізнання й самоствавлення відображаються в самооцінці особистості студента, що складається з когнітивного та афективного компонентів. Основна функція самооцінки – регулювати поведінку людини в системі міжособистісних стосунків, бути своєрідним механізмом саморегуляції особистості.

Як свідчать наші спостереження, існують певні суттєві відмінності у психічному розвитку юнаків та дівчат норми та осіб з інвалідністю – осіб зі стійким розладом функцій організму, зумовленим захворюванням, наслідком травм або вродженими дефектами, що призводить до обмеженої життєдіяльності, до необхідності надання соціальної допомоги та захисту. Термін «особа з інвалідністю» вживається щодо людей, яким поставлений відповідний медичний діагноз і в яких спостерігаються фізичні порушення, що суттєво обмежують їх життєдіяльність.

Інвалідність – це обмеження в можливостях, спричинене фізичними, психічними, сенсорними, соціальними, культурними та іншими бар'єрами, які не дозволяють людині бути інтегрованою в суспільство і брати активну участь у житті сім'ї та держави, на тих

¹⁶⁴⁷ В. В. Кобильченко. Самопізнання як складна інтегративна властивість особистості/ Психологія свідомості: теорія і практика наукових досліджень II міжнародна науково-практична конференція (21 березня 2018 року, м. Переяслав-Хмельницький). 2018. – с. 214-217.

умовах, що й інші члени суспільства. Причинами цього можуть бути різні фактори. Вирізняють такі обмеження життєдіяльності: порушення слуху і мови (глухі, такі, що слабо чують, логопати); порушення зору (сліпі, слабкозорі); порушення інтелектуального розвитку (розумова відсталість із затримкою психічного розвитку); порушення опорно-рухового апарату; з комплексними порушеннями психофізичного розвитку (сліпоглухі, хворі на дитячий церебральний параліч, із розумовою відсталістю, на хронічні та психоневрологічні захворювання). Показником інвалідності для дитини є патологічні стани, що розвиваються при вроджених, набутих, спадкових захворюваннях та після травм.

Тривалий час для визначення вад людини використовували медичні, педагогічні терміни та ярлики, наприклад, «розумово відсталий», «емоційно нестабільний», «нездатний до навчання». На нашу думку, слід уникати використання цих термінів щодо студентів з інвалідністю. Адже, як засвідчує практика, подібні ярлики спричиняють довготривалий негативний вплив на особистість. Ми погоджуємося з думкою інших авторів, що вони неадекватно відображають проблеми студента і не дають повної характеристики його позитивних якостей.

Сьогодні досить важливим є з'ясування змісту та специфіки психологічної допомоги студентам з інвалідністю. Тобто, який психологічний механізм впливає на поведінку викладачів, психологів, інших працівників ЗВО під час роботи зі студентами-інвалідами. Адже до недавнього часу ця проблема певною мірою стосувалася лише самої людини, яка має інвалідність, та її сім'ї. Ті моделі (медична, економічна, функціональна, соціальна) інвалідності, що існували та переважали до недавня, по-різному тлумачили її та причини появи дезадаптації в інвалідів, а також способи їхньої адаптації¹⁶⁴⁸.

Зокрема, медична модель інвалідності акцентувала увагу на патологіях у людини (вроджених чи тих, що з'явилися), за якими вона відрізняється від інших, «нормальних» людей. При цьому особа з інвалідністю розцінювалася, як неповноцінна людина у фізичному чи розумовому плані або в тому й іншому. Міра неповноцінності визначалася тим, наскільки вона обмежена у різних сферах людської діяльності, та її спрямованістю до незалежного існування, починаючи від самообслуговування, переміщення, сприйняття світу тощо⁶.

У межах економічної моделі неповноцінними вважалися особи, які працюють за обмеженим часом, мають менше навантаження порівняно зі здоровими людьми чи неспроможні працювати взагалі. Люди-інваліди розглядалися, як люди менш продуктивні чи економічно обмежені. Звичайно, економічна модель інвалідності – це результат концепції соціальної корисності, що, без сумніву, породжує соціальну дискримінацію¹⁶⁴⁹.

Модель функціональної обмеженості описує неповноцінність як нездатність особи виконувати ті чи інші функції порівняно зі здоровими людьми.

Економічна і функціональна моделі є логічним наслідком медичної моделі. Всі моделі роблять акцент на тому, що саме в цієї особи відсутнє: медична – відсутність здоров'я, економічна – неспроможність до продуктивної праці, функціональна – неспроможність у широкому розумінні цього слова.

На сьогодні весь світ керується Міжнародною класифікацією функціонування обмежень життєдіяльності і здоров'я (МКФ), яка забезпечує наукове підґрунтя для розуміння та вивчення здоров'я та станів, пов'язаних зі здоров'ям, визначає уніфіковану мову та схеми опису станів здоров'я і надає визначення компонентів, пов'язаних із здоров'ям, таких як

¹⁶⁴⁸ Томчук М. І., Комар Т. О., Скрипник В. А. Психологія адаптації до навчання студентів з особливими потребами: Монографія. – Вінниця: Глобус-Прес, 2005. – 226 с.

¹⁶⁴⁹ Overchuk Viktoriya. Stigmatization of people with disability as a psychological barrier towards integration to social life / Збірник наукових праць «Вісник післядипломної освіти» Серія «Соціальні та поведінкові науки» Випуск 9 (38). 2019 – С. 25-39.

освіта та праця. Ця класифікація дозволяє порівнювати дані за країнами та регіонами, спрощує обмін інформацією та дозволяє інформатизацію і автоматизацію процесів. Слід також підкреслити, що МКФ змінила підхід і замість класифікації наслідків здоров'я, впровадила класифікацію «компонентів здоров'я».

МКФ об'єднує декілька складових (Рис.1), які включають: стан здоров'я, функції та структури організму, фактори середовища і особистісні фактори, діяльність та участь. І як слушно вказують укладачі МКФ, ці всі складові взаємопов'язані між собою.



Рис. 1. Взаємодія між складовими МКФ

МКФ визначають діяльність як «виконання особою завдання або дії», а участь – як «залучення особи до життєвої ситуації»¹⁶⁵⁰.

Діяльність та участь включають такі напрями:

1. Навчання та застосування знань.
2. Загальні завдання та вимоги.
3. Комунікація.
4. Мобільність.
5. Самообслуговування.
6. Домашній побут.
7. Міжособистісні взаємодії та стосунки.
8. Основні сфери життя.
9. Життя в громаді, соціальне та громадське життя.

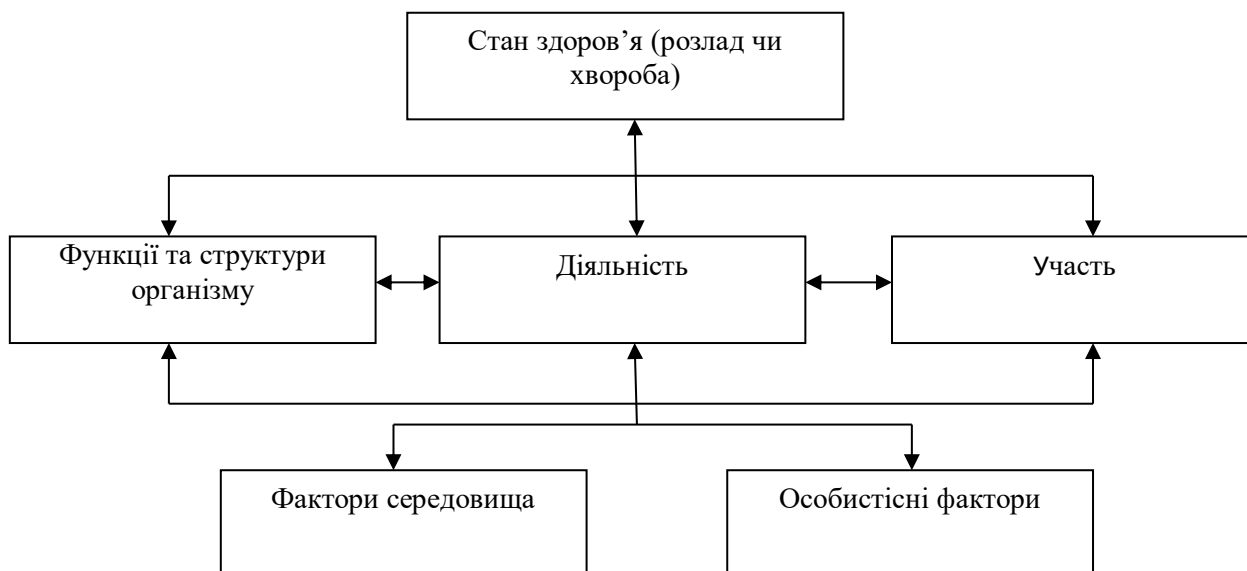
Стан здоров'я та інші пов'язані стани оцінюються для окремої особи за кожним з цих напрямів. Діяльність та участь за цими напрямками оцінюється за двома кваліфікаторами: продуктивність та здатність. Як пояснюється в МКФ, продуктивність в цьому випадку описує, що людина робить у її або його поточному середовищі, тоді як кваліфікатор здатності описує здатність людини виконати завдання чи дію і вказує на найвищий можливий рівень функціонування, якого людина може досягти в цьому напрямку в даний час¹⁶⁵¹. При цьому наявність порушень здоров'я не завжди буде вести до погіршення і продуктивності, й здатності. Як приклад наводиться ВІЛ-інфікована особа, яка може мати порушення в продуктивності через стигматизацію, але при цьому ця особа може не мати обмежень щодо здатності. Особа з порушенням мобільності може мати обмеження здатності

¹⁶⁵⁰ Про внесення змін до перекладу Міжнародної класифікації функціонування, обмежень життєдіяльності та здоров'я та Міжнародної класифікації функціонування, обмежень життєдіяльності та здоров'я дітей і підлітків [Електронний ресурс]: наказ Мінохорони здоров'я від 21. 12. 2018 № 2449. – Режим доступу: https://moz.gov.ua/uploads/2/11374-9898_dn_20181221_2449.pdf.

¹⁶⁵¹ Там само.

без сторонньої допомоги, а також обмеження продуктивності без спеціального обладнання і транспортних засобів.

МКФ базується на медичній і соціальній моделях інвалідності. Відповідно до медичної моделі інвалідність розглядається як хвороба, яка потребує медичного лікування. Лікарі є основними професіоналами, на яких покладається відповідальність щодо допомоги особам з інвалідністю в боротьбі з їх хворобою. В багатьох країнах світу ця модель є найбільш поширеною або достатньо впливовою. В такій моделі особа з інвалідністю отримує статус хворого з усіма відповідними наслідками: знижуються очікування оточуючих щодо продуктивності такої людини на роботі, формується ставлення, як до хворого, який не може жити повноцінним суспільним життям і робити повноцінний вклад в соціально-економічний розвиток своєї країни.

Водночас останні десятиліття в розвинених країнах світу все більшої популярності набирає соціальна модель інвалідності, прихильники якої намагаються протистояти моральній або кармічній моделі (прихильники якої вважають інвалідністю карою вищих сил чи кармою) та медичній моделі. Відповідно до соціальної моделі, саме суспільство відповідальне за те, що розглядає осіб з інвалідністю як осіб з обмеженими можливостями¹⁶⁵². «Інвалідність накладається поверх наших проблем у формі невиправданої ізоляції та ексклюзії із суспільного життя. Таким чином, особи з інвалідністю стають пригніченою групою населення»¹⁶⁵³. В цьому випадку інвалідність визначається як «недолік або обмеження діяльності, спричинене сучасною організацією суспільства, яке частково або повністю не приймає до уваги осіб, які мають фізичні патології, і таким чином виключає їх з основних подій і тенденцій суспільного життя». Соціальна модель демонструє, що проблеми осіб з інвалідністю є результатом соціального пригнічення та ексклюзії.

МКФ поєднує обидві моделі з метою врахувати всі можливі аспекти стану здоров'я і різних факторів, що з цим станом пов'язані.

Необхідним є розмежування медичної і соціальної складової і перекладення соціальних функцій з медиків на спеціалістів та експертів саме з питань соціального життя і соціальної політики. В Україні досі застосовується медична система, тоді як в розвинених країнах переходять на соціальну або поєднання медичної та соціальної моделей.

Сьогодні гострою є потреба створити психологічну модель інвалідності, яка розглядала б процес психічного розвитку в найрізноманітніших патогенних умовах. Тобто виявити, яким чином психіці, навіть у складних умовах, вдається зберегти свою цілісність, реалізуючи основні функції щодо адекватного відображення навколишнього світу і регуляції поведінки. Крім того, дуже важливо, на нашу думку, дослідити психологічні проблеми, які виникають у людей з обмеженими можливостями і не дозволяють їм повністю реалізувати свій потенціал, повноцінно інтегруватися в суспільство.

Аналізуючи особливості психічного розвитку студентів-інвалідів у процесі навчання, варто послатися на думку Л. С. Виготського про шкідливий вплив на інвалідів соціальної ізоляції. Він дійшов висновку, що, відриваючи дітей з вадами здоров'я від сімей та друзів і створюючи для них особливе соціальне середовище, суспільство викликає у них появу «вторинної інвалідності». Така поведінка дорослих членів суспільства дуже негативно позначається на дітях, молоді з вадами здоров'я, оскільки при цьому не враховуються їхні соціальні потреби.

На сучасному етапі розвитку України, згідно з чинним законодавством гостро постало питання про вдосконалення системи освіти, особистісного розвитку молоді з

¹⁶⁵² Shakespear T. The Social Model of Disability. The Disability Studies Reader. Edited by Lennard J. Davis. Taylor & Francis. – 2013. – pp. 214-221. URL: <http://ieas-szeged.hu/downtherabbithole/wp-content/uploads/2018/02/Lennard-J.-Davis-ed.-The-Disability-Studies-Reader-Routledge-2014.pdf#page=221>.

¹⁶⁵³ Там само.

особливими потребами, покращення процесу їхньої соціалізації та інтеграції у відкрите демократичне суспільство¹⁶⁵⁴.

Ця проблема, окрім організаційних і методичних питань, має особливий психологічний зміст, оскільки пов'язана з поняттям «соціальна ситуація розвитку». В цьому випадку йдеться про унікальну ситуацію розвитку студентів в умовах дизонтогенезу. Сама по собі інвалідність не створює особливих, спеціальних труднощів, але вона посилює загальнолюдські проблеми, додатково ускладнює процес їхнього розв'язання. Досить важливу роль у цьому відіграє негативне, байдуже чи просто формально відсторонене ставлення оточуючих до молоді, яка має інвалідність.

Варто зазначити, що психічний розвиток студентів з інвалідністю має свої специфічні особливості. Вивчення змін психіки осіб з інвалідністю необхідно розглядати в контексті соціально-психологічної ситуації їхнього розвитку в умовах захворювання. Основні її складники – преморбідні особливості психіки; психологічні наслідки впливу біологічної шкоди; основні соціальні наслідки захворювання; зміни внутрішньої позиції такої людини стосовно всієї сукупності обставин та ін.

На думку Л. І. Божович, важке хронічне соматичне захворювання суттєво змінює передовсім усю соціально-психологічну ситуацію розвитку людини. Воно суттєво впливає на рівень її психічних можливостей у реалізації діяльності, веде до обмеження кола контактів з людьми, які оточують, часто через об'єктивні чи суб'єктивні причини призводить до обмеження її діяльності в цілому, тобто змінює об'єктивне місце, яке посідає людина у житті, і, як наслідок, її внутрішню позицію стосовно всіх обставин життя.

Соматичне захворювання може також негативно вплинути на зміну біологічних умов протікання діяльності. Б. В. Зейгарник, Б. С. Братусь вказували, що вони зумовлюють динаміку діяльності, витривалість людини до навантажень (як фізичних, так і психічних), стійкість енергетичного потенціалу діяльності, збереженість її операційного складу.

За нашими спостереженнями, у 80% студентів-першокурсників з хронічними соматичними захворюваннями, що не впливають на роботу мозку, відзначається незначне збільшення випадків порушень навчального процесу й емоційних розладів. У студентів з травмами мозку чи з його функціональними порушеннями значно частіше зустрічаються відхилення у психічному розвитку.

Ми повністю погоджуємося з думкою М. Раттера про те, що дуже часто трапляються ситуації, в яких учень чи студент з інвалідністю, відстаючи у навчанні й одержуючи погані оцінки, не лише постійно усвідомлює свої неуспіхи, але є також постійним об'єктом осуду як удома, так і у вищому закладі освіти. Ймовірність такого осуду особливо велика, якщо проблеми присутні на фоні нормального інтелекту. Результатом такого розвитку подій може стати емоційна депресія або ж його протест залежно від індивідуальних особливостей особистості студента.

Негативно позначаються на розвитку студентів-інвалідів часті їхні хвороби. Госпіталізація студентів-інвалідів неможлива без відриву від занять, а це, в свою чергу, порушує процес їхнього навчання і спілкування. Ліки можуть впливати на студента як седативно, так і збудливо, що, зрозуміло, заважає нормальній психічній діяльності¹⁶⁵⁵.

Варто зазначити, що соціально-психологічна адаптація студентів з інвалідністю пов'язана з оптимізацією соціально-психологічного буття особистості, приведеного у відповідність з її можливостями, потребами, а також цінностями. Але досить тривалий час у суспільстві домінувала думка, згідно з якою інвалідність людини повинна

¹⁶⁵⁴ Оверчук В. А. Соціальна політика в контексті реабілітації та працевлаштування осіб з інвалідністю / В. А. Оверчук. – Вінниця: Видавництво ФОП Кушнір Ю. В., 2019. – 300 с.

¹⁶⁵⁵ Петьков В. А. Аномалії розвитку особистості як психологічна проблема / В. А. Петьков // Вісник Національного університету оборони України. – 2015. – Вип. 2. – С. 196-201. – Режим доступу: http://nbuv.gov.ua/UJRN/Vnaou_2015_2_36.

автоматично призводити до зменшення кола її потреб. І головне, стосовно осіб з інвалідністю, як правило, йшлося про елементарні потреби, а не про цінності, що визначають зміст їхнього життя і, перш за все, духовні цінності. Людей-інвалідів ототожнювали з елементарними потребами, а не з цінностями, різниця між якими полягає в тому, що перші штовхають людину ззаду, а інші – притягують до себе спереду.

Розвиток особистості студента з інвалідністю, його самосвідомості під впливом різних соціальних чинників призводить до того, що може відбутися чи не відбутися розв'язання суперечностей, що в кінцевому результаті призводить до адаптації або ж дезадаптації особистості. Якщо нові для особистості суспільні цінності, типи поведінки суперечать раніше засвоєним, які є складовою її внутрішнього світу, то порушується рівновага між зовнішнім та внутрішнім, виникає психологічний дисонанс. Він призводить, на нашу думку, до формування негативних психічних якостей та властивостей особистості студента.

У процесі інтеріоризації суспільного впливу особистість інваліда по-різному змінює свої старі поняття, соціальні норми, трансформує їх, тобто відбувається внутрішня реорганізація психологічної структури, внутрішнього світу особистості, що, як правило, супроводжується глибокими емоційними переживаннями.

Здійснений аналіз психологічних особливостей студентів-інвалідів дозволив констатувати ще один факт, а саме, внаслідок непотрібності молодих інвалідів на ринку праці і їхньої певної соціальної ізоляції відбувається процес їхнього відсторонення від соціуму, світу, що гальмує формування у них активної життєвої позиції. У більшості з таких студентів не формується стійке почуття довіри до світу, до інших людей. У зв'язку з цим нерідко особи з інвалідністю сприймають всіх людей, як негативне оточення. Багато з них, особливо ті, які не відстають від здорових ровесників за своїм інтелектуальним розвитком, мають приховані або слабо виявлені дефекти, не живуть повноцінним життям, у них не формується достатня мотивація до спілкування, а тому результатом цього є їхня замкнутість, відстороненість від людей. У цих умовах можливе формування «дифузної» ідентичності і тривала затримка їх на егоцентричній позиції.

На сьогодні залишився поза увагою ще один аспект психології особистості студента з інвалідністю, а саме, розвитку його «Я-концепції». На недостатність дослідження питання «Я-концепції», самооцінки та ідентичності особистості у юнацькому віці вказує ряд науковців. Так, індивіди зі слабкою ідентичністю чи з недостатньо розвинутою самооцінкою виявляють ряд небажаних симптомів, емоційних розладів. У них можуть з'явитися психосоматичні симптоми тривожності, включатися компенсаторні механізми захисту, завдання якого є допомогти індивіду побороти почуття малозначущості шляхом переконання інших у своїй важливості. Ще одна причина підвищеної тривожності полягає в тому, що в індивідів з низькою самооцінкою ідентичність, як правило, нестійка і часто змінюється.

Варто зазначити, що студенти-інваліди підвладні несприятливому впливу середовища, що часто зумовлює формування у них негативної «Я-концепції», залежно від особливостей оточення чи конфлікту з ним. Безуспішне намагання заприятелювати з ровесниками штовхають учня, студента-інваліда «назад», у більш безпечний світ сімейного спілкування. Сім'я стає своєрідним притулком від психотравм, які завдаються студенту-інваліду соціумом, є майже єдиною сферою життєдіяльності, де він сподівається на самоствердження й самосприйняття. І, як наслідок, сім'я з чинника розвитку особистості перетворюється на його гальмо: молода людина не навчається долати перешкоди у спілкуванні з ровесниками, розвивати ті якості своєї особистості, які, незалежно від дефекту, дали б змогу їй віднайти шляхи самореалізації.

Встановлено, що у юнацькому віці особливо сильно актуалізується проблема розбіжності реального «Я» та ідеального «Я». На думку І. С. Кона, ця розбіжність є процесом цілком нормальним, природним внаслідок когнітивного розвитку. Розбіжність

«Я-реального» і «Я-ідеального» образів – це функція не лише віку, але й інтелекту. В інтелектуально розвинених юнаків розбіжність між реальним та ідеальним «Я», тобто між тими властивостями, які індивід собі приписує на сьогодні, і тими, якими він хотів би володіти, значно більша, ніж у їхніх однолітків із посередніми інтелектуальними здібностями. Вивчення цього феномену становить певний науковий інтерес у контексті дослідження особливостей «Я-концепції» студентів з інвалідністю.

Важливим показником поведінкової складової «Я-концепції» особистості є динаміка зміни рівня домагань під впливом успіху чи неуспіху при виконанні завдань різної складності. Низька самооцінка, негативне ставлення до своєї зовнішності, що підкріплюється оцінками оточуючих, у студентів з інвалідністю виявляється через високу їхню залежність від авторитетних людей, пасивність і нездатність протидіяти впливові середовища тощо. Все це значно ускладнює формування адекватної незалежної самооцінки, її залежність від травмуючого негативного досвіду спілкування зі значущими іншими, породжує негативне самоствавлення. Цей феномен помічений й іншими дослідниками¹⁶⁵⁶.

У студентів з інвалідністю низька самооцінка призводить до постійного невдоволення собою, зневіри у власних силах, інколи навіть – до самозневаги. Недостатня самоповага у студентів-інвалідів трансформується у надзвичайно низький рівень домагань. Усе це загалом може спричинити формування так званої невротичної особистості, якій притаманні підвищена тривожність, акцентуованість, ригідність, невпевненість у власних силах, залежність від інших. Таким чином, студентам з інвалідністю завжди важко встановити доброзичливі, які базуються на довірі, взаємини з іншими людьми саме через невпевненість у собі. У них існують суттєві проблеми з особистісним самовизначенням, що подається вченими, як змістовне конструювання людиною свого життєвого поля, яке включає в себе як сукупність індивідуальних життєвих сенсів, так і просторово реальної дії¹⁶⁵⁷.

У дослідженнях Б. В. Зейгарник і Б. С. Братусь наголошується, що для особистості «основна площина руху – морально-ціннісна». Деякі положення цих авторів близькі до розуміння цих проблем М. Р. Гінзбургом і дозволяють ще краще зрозуміти сутність самовизначення особистості. По-перше, це те, що світ сенсів існує на власне особистісному рівні (на це вказував ще Л. С. Виготський); сфера сенсів і цінностей є тією сферою, у якій і відбувається взаємодія особистості і суспільства.

По-друге, це провідна роль цінностей у формуванні особистості: співпадання цих цінностей закріплює єдність і самототожність особистості, надовго визначає головні характеристики особистості, її стрижень, мораль, моральність. Таким чином, знаходження цінності є знаходженням особистістю самої себе.

По-третє, це виділені Б. В. Зейгарник і Б. С. Братусем функції значущих утворень: створення еталона, образу майбутнього й оцінка діяльності з її моральної, значущої сторони.

На нашу думку, цінності особистості можна розуміти, як узагальнені уявлення її про мету і норми своєї поведінки, що втілюють історичний досвід і сконцентрований зміст культури, епохи, суспільства в цілому, усього людства, це орієнтири, які існують у свідомості кожної людини, з якими вона і соціальні групи співвідносять свої дії. У рамках цього підходу, на нашу думку, адекватно узгоджується питання про співвідношення цінностей і мети. Цінність, у першу чергу, є тим, що дає ідеальну мету, силу впливу на спосіб і характер людської діяльності, спонукальну силу. Це твердження особливо актуальне в контексті вивчення змісту та динаміки розвитку цінностей у студентів з інвалідністю.

¹⁶⁵⁶ Журавлев А. Л., Купрейченко А. Б. Феномены экономического самоопределения: социально-психологические механизмы действия. Психология в экономике и управлении. 2012. № 2. С. 6-17.

¹⁶⁵⁷ Мітічкіна О., Аксенченко К., Шаповалов А. Професійне самовизначення особистості у сучасному глобальному світоустрої. URL: https://www.nbuv.gov.ua/j-pdf/Tipp_2016_3_11.pdf.

Наявність цінності визначає істинне буття людини. Власне буття переживається людиною, як щось повноцінне тільки тоді, коли вона усвідомлює, що не повинна чекати чогось від життя, а це саме життя чекає чогось від неї.

Отже, на нашу думку, можна відзначити, що самовизначення особистості тісно пов'язане з цінностями, з потребою формування значущої системи, в якій центральне місце посідає проблема сенсу життя з орієнтацією на майбутнє. Визначення людиною себе в суспільстві як особистості є визначенням себе (самовизначенням, прийняттям активної позиції) відносно соціокультурних цінностей, і тим самим визначенням сенсу свого існування, себе як особистості, і має найважливіше значення. У пошуках сенсу життя, особистісного самовизначення перебувають студенти-інваліди в період пізньої юності. Осмислення сенсу життя виявляється через різні форми їхньої поведінки, навчальну діяльність, психічні стани.

Умови інтегрованого навчання, з одного боку, вимагають від студента певних зусиль, а з іншого, надають більше можливостей щодо самореалізації. Друге важливе питання, що постає при взаємодії студентів з інвалідністю з викладачами, психологами, ровесниками, – це питання психологічної допомоги. Поняття «психологічна допомога» відображає певну реальність, певну психосоціальну практику, полем діяльності в якій є сукупність питань, труднощів і проблем, які належать до психічного життя людини.

Важливим завданням психологічної допомоги є забезпечення емоційної, смислової й екзистенційної підтримки людини в складних ситуація особистісного чи соціального буття. Допомогати і приймати допомогу – це досить важкий і часто амбівалентний процес. Можна помітити, що в глибинній основі психологічної допомоги лежать різні рівні руху матерії – здатність до самоорганізації, структурування. Феномен допомоги існував завжди, хоча як соціальний інститут виник і сформувався тільки в середині ХХ століття і спричинив появу нових професій – соціального працівника, психолога-консультанта, психолога-психотерапевта.

Для успішної, ефективної педагогічної, психологічної, соціальної роботи зі студентами з інвалідністю потрібно знати всі психологічні фактори, які можуть стати на заваді продуктивній взаємодії педагогів, соціальних працівників. Аналіз здатності педагогів ЗВО до роботи зі студентами-інвалідами показує, що більшість опитаних викладачів нечітко усвідомлює особливості навчально-виховної роботи з цією категорією. Це не означає загальну їхню нездатність до роботи – тут, швидше, спрацьовують професійні стереотипи – гіперорієнтація на дидактичну функцію, недооцінка інтелектуальних можливостей студентів-інвалідів, формальне ставлення до міжособистісної взаємодії, формування взаємодії на жалості. Це підтверджується в дослідженнях інших учених¹⁶⁵⁸.

Виявлені й інші педагогічні проблеми, які постають перед викладачами вищих навчальних закладів під час роботи зі студентами з інвалідністю.

По-перше, це оцінювання студента. Оцінювання – це процес збирання всебічної інформації про нього. Ці відомості використовуються для з'ясування сильних якостей студентів з інвалідністю та сфер, у яких вони відстають. Процес оцінювання студентів-інвалідів повинен бути більш комплексним, спрямованим і точним, ніж процес оцінювання нормотипових студентів, тобто з типовим рівнем розвитку. Комплексність необхідна для того, щоб точніше оцінити реальні можливості студента і ті сфери, в яких він потребує допомоги. Процес має бути настільки всебічним, щоб усі частини інформації, надані членами педагогічного колективу, допомогли змалювати повну картину рівня розвитку студента з інвалідністю. І, нарешті, процес повинен бути настільки точним, щоб знання, вміння, ставлення та інтереси студента-інваліда були повністю відображені в індивідуальному профілі студента. Під час планування процесу

¹⁶⁵⁸ Бочелюк В. Й., Турубарова А. В. Психологія людини з обмеженими можливостями. Навч. посіб. – К.: Центр учбової літератури, 2011. – 264 с.

оцінювання важливо визначити, які види діяльності слід оцінювати, які повинні бути умови і чи необхідна при цьому присутність інших людей для допомоги.

По-друге, це культурні відмінності та мовний бар'єр, погана обізнаність студента з відповідними матеріалами і заняттями, а також низький рівень взаємодії студентів з інвалідністю з іншими студентами.

По-третє, це низький рівень психологічної готовності педагогічних працівників, психологів та соціальних працівників співпрацювати з цією категорією студентів.

Отже, в роботі зі студентами з інвалідністю повинна бути ґрунтовна обізнаність про їхні, перш за все, соціально-психологічні особливості розвитку.

Створення повноцінного наукового уявлення про сутність соціально-психічної адаптації особистості можливе на основі ідеї онтогенетичної соціалізації. Такий підхід дозволяє правильно відобразити той реальний і надзвичайно складний процес, завдяки якому індивід перетворюється в особистість, і яка характеризується основними рисами соціально-психічної зрілості.

Варто зазначити, що онтогенетичну соціалізацію можна визначити, як такий процес взаємодії індивіда й соціального середовища, в ході якого у різних проблемних ситуаціях, що виникають у сфері міжособистісних стосунків, індивід засвоює механізми й норми соціальної поведінки, установки, риси характеру й інші особливості й підструктури особистості, які в цілому мають адаптивне значення.

Процес подолання зі студентами з інвалідністю проблемних ситуацій у освітньому процесі у ВЗО можна вважати процесом соціально-психологічної адаптації особистості, у ході якого вона використовує отримані на попередніх етапах свого розвитку й соціалізації навички й механізми поведінки або відкриває нові способи виконання завдань, нові програми й плани внутрішньопсихічних процесів.

Соціально-психологічну адаптованість першокурсника можна охарактеризувати, як такий стан його взаємин з групою, коли особистість без тривалих зовнішніх і внутрішніх конфліктів продуктивно виконує свою навчально-професійну діяльність, задовольняє свої основні соціогенні потреби, повною мірою відповідає тим рольовим очікуванням, які висуває до неї еталонна група студентів, переживає стани самоствердження й вільного вираження своїх творчих здібностей. Адаптація ж – це той соціально-психологічний процес, який при сприятливому протіканні призводить особистість до стану адаптованості. Основне питання полягає в тому, яким чином процес адаптації (або адаптування) з використанням специфічних і загальних адаптивних механізмів приводить до змін первісного психічного стану студента, з якого він розпочинає свій адаптивний процес. Виявившись у проблемній ситуації й відображуючи її, індивід переживає певний психічний стан. Цей стан звичайно досить динамічний. Так, наприклад, стан фрустрованості виникає в особливо важких для особистості проблемних ситуаціях, так званих фруструючих проблемних ситуаціях. Паралельно з активізацією й використанням адаптивних механізмів змінюється й в цілому психічний стан особистості студента. Послідовність ситуацій, які змінюються, породжує послідовність відповідних психічних станів студентів. По завершенні адаптивного процесу первісний психічний стан разом з проблемною ситуацією, яка його детермінувала, зникає або сильно змінюється. Саме тому одним із завдань нашого дослідження було вивчення динаміки психічних станів студентів-інвалідів та студентів норми у навчально-виховному процесі на першому курсі.

Одним з найважливіших принципів теорії соціально-психологічної адаптації особистості можна вважати таке твердження: у складних проблемних ситуаціях адаптивні процеси особистості протікають за участю не окремих, ізольованих механізмів, а цілісних їх комплексів. Ці адаптивні комплекси, знову й знову актуалізуючись і використовуючись у подібних соціальних ситуаціях, закріплюються в структурі особистості й стають підструктурами її характеру. Вивчення стійких адаптивних комплексів є одним із завдань науки. Варто розрізнити три їх основні

різновиди: незахисні адаптивні комплекси, що спрацьовують у нефруструючих проблемних ситуаціях; захисні адаптивні комплекси, що є стійкими сполученнями тільки захисних механізмів; змішані комплекси, що складаються із захисних і незахисних адаптивних механізмів. Таким чином, приймаючи класифікацію адаптивних механізмів, яка зустрічається в психологічній літературі, на захисні й незахисні, можна доповнити цю класифікацію середнім, змішаним типом адаптивного комплексу, відповідно – адаптивного процесу й адаптованості, які здійснюються змішаними адаптивними комплексами. Вивчення адаптивних комплексів може значною мірою сприяти розвитку характерології, що є найважливішим, але й найменш розвиненим розділом соціальної психології особистості.

Соціально-психологічна адаптація особистості, що здійснюється на рівні особистісних механізмів, не зводиться до конформізму. Конформістська поведінка як прояв відповідної соціальної установки є тільки однією з можливих адаптивних стратегій, здійснюється за допомогою різних змішаних адаптивних комплексів і виявляється в різноманітних поведінкових формах. Соціально-психологічна адаптація особистості може мати неконформістський і творчий характер, тоді як конформістська поведінка в певних ситуаціях може бути неадекватною, що призводить до формування таких рис і установок особистості, які унеможливають її гнучку адаптацію. Тривала прихильність до конформістської стратегії адаптації може сприяти формуванню схильності особистості до систематичних помилок поведінки (порушень норм, очікувань, шаблонів поведінки) і створення все нових проблемних ситуацій для адаптації, до яких у неї немає ні адаптивних здібностей, ні готових механізмів. Зокрема, свідомо здійснювана конформістська стратегія може стати передумовою виникнення перманентних внутрішніх конфліктів особистості.

Не всі потреби людини сприяють правильному функціонуванню її організму й психіки та її соціально-психологічній адаптації. Якщо брати крайній випадок, то в особистості може бути навіть така потреба (вона може бути як гіпертрофованою природженою («природною»), так і соціогенною, на шляху до задоволення якої індивід втрачає себе. Виходячи з цього, науковці пропонують ще одну класифікацію потреб і мотивів особистості: потреби й мотиви, адаптивні в певному соціальному середовищі; потреби й мотиви, прагнення до задоволення яких у певному соціальному середовищі призводить до дезадаптації особистості¹⁶⁵⁹. Їх можна назвати дезадаптивними потребами й мотивами поведінки людини. Адаптивність або дезадаптивність потреби залежить від того, на які цінності вона спрямована, тобто з якого спектра соціальних цінностей їх повинен обрати індивід для задоволення відповідних потреб. Тому можна говорити також про адаптивну й дезадаптивну мету і, відповідно, рівні домагань особистості в тих основних соціально-групових середовищах, у яких відбуваються основні форми її активності. Для студента таким середовищем є група, факультет, ВНЗ.

Соціально-психологічна дезадаптованість особистості студента, у першу чергу, виявляється в її нездатності прийняття нею власних потреб і домагань. З іншого боку, особистість, яка має порушення адаптації або повну дезадаптованість, не в змозі відповідати тим вимогам й очікуванням, які висувають до неї соціальне середовище, студентська група і власна соціальна роль, її провідна (в певному середовищі професійна чи інша), мотивована ззовні й зсередини, діяльність. Однією з ознак соціально-психологічної дезадаптованості студентів є переживання ними тривалих внутрішніх і зовнішніх конфліктів без знаходження необхідних для їхнього розв'язання психологічних механізмів і форм поведінки. В проблемних ситуаціях (а не лише при переживанні конфліктних ситуацій) можна виокремити рівні дезадаптованості. Для

¹⁶⁵⁹ М. Г. Мельничук. Психосоціальна адаптація як необхідна умова пристосування до нових умов існування. Вісник Харківського Національного Педагогічного Університету імені Г. С. Сковороди "Психологія", 2016 (52), 206-214. <http://doi.org/10.5281/zenodo.44733>.

розуміння особливостей адаптивного процесу варто знати той рівень дезадаптованості, відштовхуючись від якого особистість починає свою адаптивну активність.

Дезадаптованість студента може бути прямим наслідком високого ступеня й повноти його соціалізованості. Тому нам здається не зовсім точним твердження деяких авторів, начебто соціально-психологічна адаптація є одним зі шляхів більш повної соціалізації. Соціалізованість особистості, залежно від конкретної групової ситуації, може стати основою як для адаптованості, так і для дезадаптованості. Якщо у певному суспільстві, ВЗО, студентській групі моральні норми й принципи, а також інші загальнолюдські цінності служать основним засобом маскуванню егоїстичних прагнень, тобто, якщо домінуючою соціальною орієнтацією окремих студентів є лукавство (а багато в чому це має місце), то цілком природно, що соціалізованість особистості, здійснена шляхом інтерналізації загальнолюдських цінностей, може стати постійною причиною їхньої фрустрованості й дезадаптованості. Онтогенетична соціалізація є процесом інтерналізації групових норм, цінностей і типових форм поведінки, що має місце в ході індивідуального психічного розвитку студента у колективі ВЗО. Вона може здійснюватися на рівні студентської групи, факультету, університету. Адаптованість особистості в групі – це такий її стан, який дозволяє їй без тривалих конфліктів і фрустрацій з можливою повнотою виявляти свої творчі, конструктивні можливості, переживати стан самоствердження й власної цінності, значущості. Оскільки особистість студента одночасно є членом декількох груп, то в деяких з них вона може бути добре адаптована, в інших – гірше. Вона може бути членом і таких груп, у яких її соціальний статус близький до повної дезадаптованості. Наприклад, при гарній адаптації в студентському колективі особистість може бути дезадаптованою в родині. Все сказане дозволяє зробити ще один висновок стосовно співвідношення соціалізації й адаптації: оскільки соціалізація особистості не завжди забезпечує її соціально-психологічну адаптацію, вчені виділяють два її різновиди: соціалізацію, що адаптує, і дезадаптуючу соціалізацію.

У деяких наукових публікаціях широко обговорюється проблема адаптації першокурсників до системи вищого закладу освіти, і не випадково: від успішності цього процесу багато в чому залежать подальші професійна кар'єра й особистісний розвиток майбутнього фахівця з вищою освітою.

Адаптацію студентів у контексті соціалізації особистості ми розглядаємо, як процес, який дозволяє людині посісти своє місце у суспільстві, у закладі освіти, у групі, професійно реалізуватися в них.

У ряді досліджень соціальна адаптація розглядається в єдності з автономізацією особистості як основним компонентом соціалізації. Соціальна адаптація передбачає активне пристосування індивіда до умов соціального середовища, а соціальна автономізація як реалізація сукупності установок на себе – стійкість у поведінці й взаєминах, яка відповідає уявленню особистості про себе, її самооцінці. Виконання завдань соціальної адаптації й соціальної автономізації регулюється суперечливими мотивами «Бути з усіма» або «Залишатися самим собою».

При всій розмаїтості підходів до соціально-психологічної адаптації більшість дослідників вважають, що основна її функція – це прийняття індивідом норм і цінностей нового соціального середовища (групи, колективу, в яких він знаходиться), форм соціальної взаємодії, формальних і неформальних зв'язків, а також форм предметної діяльності (наприклад, способів професійного виконання робіт, навчання тощо).

Дезадаптація характеризується недиференційованістю мети і видів діяльності студента, звуженням кола його спілкування й розв'язуваних проблем, і, що особливо важливо, неприйняттям норм та цінностей нового соціального середовища, яким є ЗВО, а в окремих випадках і протидія їм.

Пасивна адаптація передбачає те, що індивід приймає норми й цінності, за принципом «Я – як всі», але не прагне щось змінити, навіть якщо це в його силах.

Пасивна адаптація виявляється в наявності простих цілей і неважких видів діяльності, але коло спілкування й розв'язуваних проблем ширше порівняно з рівнем дезадаптації.

Активна адаптація, насамперед, сприяє успішній соціалізації в цілому. Індивід не тільки приймає норми й цінності нового соціального середовища, але й будує свою діяльність, відносини з іншими людьми на їхній основі. При цьому в такої людини нерідко формуються все нові й нові різноманітні цілі, але однією з них, основною, стає мета – повна власна реалізація в новому соціальному середовищі. Коло спілкування й інтересів у студентів з активною адаптацією широке. Цей рівень адаптації веде до гармонійної єдності з одногрупниками, з собою, з навколишнім світом.

Процес адаптації реалізується у всіх випадках порушення балансу взаємин у системі «людина-середовище» й має загальні, неспецифічні прояви. Дослідження загальних психофізіологічних й соціально-психологічних закономірностей адаптаційного процесу студентів, особливостей адаптації студентів з обмеженими можливостями до умов навчання в інтегрованій групі є важливим і актуальним.

Період навчання у ЗВО є, можливо, найбільш важливим для людини в плані особистісного росту, реального її професійного становлення. Цей період, який є початком дорослішання, характеризується одночасним протіканням ряду специфічних процесів, зумовлених як особливостями навчальної діяльності, так і соціального середовища. До таких динамічних процесів можна віднести професійне самовизначення й пов'язаний з ним розвиток професійно-значимих якостей; особистісне самовизначення, що включає формування системи особистісних смислів, ціннісних орієнтацій тощо.

Характерно те, що адаптація студентів до умов нового навчання й нового соціального середовища є складним та багатогранним процесом і включає також засвоєння прийнятих соціальних норм і цінностей. Ці процеси особистісного розвитку багато в чому взаємопов'язані й взаємообумовлені та вимагають ґрунтовного наукового аналізу.

Період навчання в університеті для сучасної молодої людини один з найважливіших, оскільки саме у цей час відбувається її особистісне зростання та становлення, і він характеризується одночасним перебігом цілого ряду специфічних процесів, обумовлених особливостями діяльності, соціального оточення. На цьому етапі суттєвим є ставлення до обраної спеціальності та професійна спрямованість, особистісне самовизначення, яке включає в себе формування системи особистісних цінностей і ціннісних орієнтацій, адаптацію до умов навчання і соціального середовища, засвоєння соціальних норм, цінностей та ін.

Адаптація студентів до навчальної діяльності включає в себе вплив як суб'єктивних (які залежать в основному від них самих), так і об'єктивних (здебільшого залежних від зовнішніх обставин) факторів, до яких можна віднести також зміст, організацію навчального процесу у ЗВО. Особлива увага в цьому процесі надається студентам першокурсникам, оскільки звичне для них навчання в школі суттєво відрізняється від навчання у вищому закладі освіти. Адже між діяльністю осіб, які навчаються в умовах ВЗО і середньої школи, є суттєві якісні і кількісні відмінності. В умовах вищого закладу освіти значно вища інтенсивність розумової праці, більший обсяг знань, які необхідно засвоїти, різко виражена нерівномірність навантажень, які значно зростають у період сесії. Навчальний процес характеризується суттєвими змінами щодо кількості предметів, які вивчаються, появою профілюючих предметів, з якими студент пов'язує свою майбутню професійну діяльність. Студенту-першокурснику при вступі до університету доводиться пристосовуватися одночасно до нових вимог, які ставить перед ним вища школа, особливо до нових умов навчання (самостійне опрацювання матеріалу, відсутність підручників, які б повністю відповідали програмі, велика кількість матеріалу, який необхідно опрацювати самостійно, більш вимогливе оцінювання знань, яке базується на різних підходах,

взаєминах викладача та студента та ін.) та побуту (відсутність звичного соціального оточення, матеріальні труднощі, особливості проживання в гуртожитку та ін.). Для навчального процесу першокурсників характерні, особливо під час сесії, висока емоційна напруга та тривожність, що регламентується змістом їхньої діяльності. Період навчання у ЗВО є, можливо, найбільш важливим для людини, оскільки відбувається її особистісне зростання, дорослішання і характеризується одночасним протіканням ряду специфічних процесів, зумовлених як особливостями діяльності, так і соціального середовища. До таких динамічних процесів можна віднести:

- професійне самовизначення і пов'язаний з ним розвиток професійно значущих якостей;

- особистісне самовизначення, яке містить формування системи особистісно-ціннісних орієнтацій;

- власне адаптацію до умов навчання і соціального середовища, засвоєння прийнятих соціальних норм і цінностей та ін.

Незважаючи на безперервний характер адаптації, виникає ряд суб'єктивних факторів, які негативно впливають на процес соціально-психологічної адаптації першокурсників закладів вищої освіти, а саме:

1. Недостатній рівень підготовленості за шкільною програмою, ігнорування деяких навчальних дисциплін ще зі школи.

2. Слабко виражені навички навчальної діяльності, недостатній розвиток словесно-логічного мислення.

3. Збереження характерної для частини учнів пасивності, відсутність самостійності.

4. Невисокий рівень культури, трудової вихованості.

5. Недостатньо виражені установки на здобуття професії.

6. Невпевненість у власних силах.

Ці та інші фактори на соціально-психологічному рівні викликають порушення взаємодії першокурсників і нового середовища та призводять до дезадаптації. Виходячи з цього, можна зробити висновок, що умови навчання у ЗВО можна вважати ще більш важкими для студентів-інвалідів, а тому процес їх адаптації проходить ще складніше.

Соціально-психологічну адаптацію можна уявити, як процес і результат активного пристосування студента до умов нового соціального середовища, під час якого відбувається наближення мети, ціннісних орієнтацій групи і особистості, засвоєння норм, традицій, групової культури. Вона існує в умовах певних адаптаційних можливостей особистості і залежить від її здатності зробити певні внутрішні перетворення для того, щоб співвіднести свої мету, установки, бажання, інтереси з метою, бажаннями, інтересами інших.

Внаслідок того, що кількість осіб з інвалідністю в Україні збільшується, зростає сьогодні і кількість студентів-інвалідів, а тому гостро постає проблема їхньої соціально-психологічної адаптації, реабілітації та інтеграції у суспільство, у ЗВО.

Соціально-психологічна адаптація студентів з інвалідністю передбачає, перш за все, їхні активні зусилля, спрямовані на досягнення гармонії з навколишнім середовищем, на власний розвиток та відтворення. Це є двосторонній процес між індивідом і навколишнім середовищем, при якому потрібно або змінити навколишнє середовище, або ж змінитися самому під впливом навколишнього середовища, або перше і друге разом. Психологи, орієнтовані на системні теорії, вважають, що допомога людям у подоланні стресів у житті шляхом підсилення чи підтримки адаптаційних здібностей є центральною частиною стратегії допомоги.

У сучасній науці існує значна кількість підходів до теоретичного осмислення проблеми інвалідизації, соціально-психологічної адаптації людей з інвалідністю, а значить і допомоги їм. Так, аналіз соціальних та психологічних проблем соціально-психологічної адаптації осіб з інвалідністю відбувається з позицій двох концептуальних

підходів: соціоцентристських теорій і психологічних теорій. На основі соціоцентристських теорій розвитку особистості Е. Дюркгейма, Г. Спенсера, Т. Парсонса досліджуються соціальні проблеми конкретного індивіда через вивчення процесу функціонування суспільства в цілому.

На основі антропоцентристського підходу (А. Адлер, Г. М. Андрєєва, Л. С. Виготський, Е. Еріксон, І. С. Кон та ін.) розглядаються психологічні аспекти повсякденного особистісного розвитку індивіда.

Серед проблем інвалідності, що досліджуються соціоцентристськими теоріями, є такі: адаптація людей-інвалідів до соціального середовища; інтеграція індивіда в соціальну систему; інтеріоризація загальноприйнятих соціальних норм; адаптивні механізми. Проводиться класифікація типів індивідуальної адаптації до структурної аномалії за ознакою різних «культурних цілей» та норм, типологія засобів індивідуальної адаптації до структурної аномалії: конформізм, інновація, ритуали, ретритизм (відхід), бунт та інші.

У теорії соціентальної реакції для позначення людей з інвалідністю з'являється поняття «девіанти». Інвалідність розглядається, як відхилення від соціальної норми, носіям цієї девіації наклеюється ярлик – інвалід. У рамках цієї соціоцентристської теорії вивчаються соціальні проблеми конкретного індивіда при безпосередньому вивченні ставлення до нього суспільства в цілому через феномени соціального контролю, соціальної реакції. З'являється нове поняття «соціальний аттитюд»¹⁶⁶⁰.

У працях інтеракціоналістів розглядаються проблеми становлення соціального «Я» індивіда, аналізується специфіка цієї соціальної ролі, стійкі стереотипи поведінки самих осіб-інвалідів і ставлення до них соціального оточення.

Всі наші взаємини з навколишнім світом (у тому числі і студентів-інвалідів) будуються, виходячи з бачення свого «Я» та з того, як реакція оточуючих співвідноситься з власною реакцією індивіда.

Біологічна концепція адаптації та розвитку осіб з інвалідністю починається з теорії В. Штерна. Головним фактором, з яким ми зустрічаємося в розвитку і який ускладнений дефектом, є подвійна роль органічного недоліку в процесі формування особистості дитини. З одного боку, дефект – це обмеження, слабкість, затримка розвитку; з іншого – якраз тому, що він створює труднощі, стимулює підвищення, підсилює рух вперед. Отже, всякий дефект створює стимули для розвитку – компенсації. У сфері психічних функцій малоцінність однієї здібності повністю чи частково заміщується більш сильним розвитком іншої. Отже, функції особистості не монополізовані таким чином, що при ненормальному розвитку однієї якоїсь властивості обов'язково знижується результативність виконуваного завдання. Завдяки органічній єдності особистості як системи відбувається компенсація однієї здібності за рахунок іншої.

Розглядаючи проблему порушень психічного розвитку в руслі концепції Л. С. Виготського, слід розрізняти дві групи дефектів. До первинного дефекту належать часткові та загальні порушення центральної нервової системи, а також невідповідність рівня психічного розвитку віковій нормі. Первинний дефект є наслідком недорозвинення або ушкодження мозку та пошкодження інших функцій організму. Проявляється первинний дефект у вигляді порушень розумової працездатності, мозкових дисфункцій тощо. Вторинний дефект виникає в ході розвитку людини з порушеннями психофізіологічного розвитку, якщо соціальне оточення не компенсує цих порушень, а, навпаки, провокує відхилення в особистісному розвитку. Найважливішим фактором розвитку вторинного дефекту є соціальна депривація. Дефект, який перешкоджає нормальному спілкуванню зі своїми ровесниками, гальмує засвоєння знань і навичок.

¹⁶⁶⁰ Холостова Е. И., Социальная работа с инвалидами: Учебное пособие. – М.: Издательско-торговая корпорация «Дашков и К», 2011. – 340 с.

Л. С. Виготський вбачає особливості соціалізації, адаптації дітей-інвалідів у тому, що потрібно на них дивитися, як на нормальних, здібних до засвоєння основних елементів соціалізації, але іншими шляхами, засобами, ніж типові індивіди.

Особливе місце в групі вторинних дефектів посідають особистісні реакції на первинний дефект. Ставлення до себе і власного дефекту у особи з інвалідністю є інтеріоризованим ставленням найближчого оточення до нього як до такого, що має дефекти. Це ставлення впливає на весь хід особистісного розвитку людини з інвалідністю. Слід вважати наявність дефекту чинником, який зумовлює виникнення фрустраційних ситуацій, перешкод, здатних надати особистісному розвитку несприятливого напрямку. В цьому випадку соціально-психологічна адаптація можлива тільки за умови включення в діяльність компенсаторних механізмів.

Ставлення студента до свого дефекту (і в цьому аспекті і до самого себе) посідає провідне місце у структурі дефекту як психологічної системи. Це дозволяє пояснити виникнення характерних особливостей психічного розвитку в умовах існування недоліку, а також зрозуміти, чим зумовлений той чи інший вибір форм компенсації, від чого залежить виникнення потреби в компенсації.

Ставлення до себе і свого дефекту виступає, як відображення ставлення близького оточення (сім'ї, друзів тощо) та інших соціальних груп. Поступово воно перетворюється із зовнішнього ставлення до дитини в ставлення її до самої себе, у внутрішнє ставлення. На основі цього феномену формується самосприйняття, самоставлення та самооцінка.

У дітей-інвалідів потребами виявлена велика залежність від сім'ї, зокрема від матері. Варто зазначити, що батьки повинні приймати свою дитину такою, якою зробила її природа. Прийняття дитини і є та допомога, яку ми можемо дати дитині-інваліду. Абсолютне прийняття породжує природну любов до неї. У батьків досить часто виникає почуття провини, вони відчувають себе обділеними. Досить часто вони прив'язуються до своїх дітей і віддано віддають свою любов. Природа тим самим балансує допущену несправедливість. Така поведінка батьків заважає подальшій соціально-психологічній сепарації дитини, і в юнацькому, студентському віці вони продовжують перебувати в очікуванні постійної опіки, що заважає їхній соціально-психологічній адаптації.

У цьому випадку, якщо сформоване оточенням ставлення до себе є деформованим, подібні вади на фоні порушення зв'язків з середовищем, які виникають внаслідок дефекту, можуть стати причиною формування негативного індивідуального досвіду майбутнього студента-інваліда.

У соціально-психологічному розвитку людини з інвалідністю можна спостерігати два типи проблем, а відповідно і два види їх адаптації. Перший тип – це певні фізичні, фізіологічні чи навіть деякі психічні розлади; другий – вторинні явища, що полягають у специфічних особистісних утвореннях, пов'язаних з такими почуттями інваліда, як власна неповноцінність, малозначущість, відчуженість тощо.

Ефективність соціально-психологічної адаптації залежить від адекватного сприймання особистістю себе і своїх соціальних зв'язків, порушення яких визначає полярні тенденції функціонування цілеспрямованої системи «адаптивність – дезадаптивність». Саме тому вивчення процесу соціально-психологічної адаптації першокурсників з особливими потребами становить значний науковий і практичний інтерес.

Дезадаптація особистості з особливими потребами як систематичне порушення процесу адаптації є джерелом психічної напруги, внутрішнього дискомфорту та нестабільності перебігу психічних процесів і може призвести до формування негативних особистісних якостей та властивостей – агресивності, тривожності, ригідності, конфліктності та ін.

Процес соціально-психологічної адаптації студентів з особливими потребами можна уявити, на нашу думку, у вигляді моделі (Рис. 2).



Рис. 2 Модель процесу соціально-психологічної адаптації першокурсників з особливими потребами

Вивчення особливостей соціально-психологічної адаптації студентів-інвалідів важливе не лише саме по собі, а може стати основою розробки шляхів їх інтеграції в соціум, в колектив ВЗО, механізмом створення рівних можливостей особам з інвалідністю для того, щоб бути соціально потрібними.

На Рис. 2 соціально-психологічну адаптацію першокурсників зображено, як складний і суперечливий процес, зумовлений як соціальними чинниками, так і вродженими особливостями першокурсників та особливо їхніми захворюваннями. Гіпотетично передбачається, що негативним наслідком процесу соціально-

психологічної адаптації першокурсників-інвалідів може стати дезадаптованість особистості. Остання буде виявлятися у різних порушеннях, відхиленнях у її мотиваційній, когнітивній, поведінковій та емоційно-чуттєвій сферах.

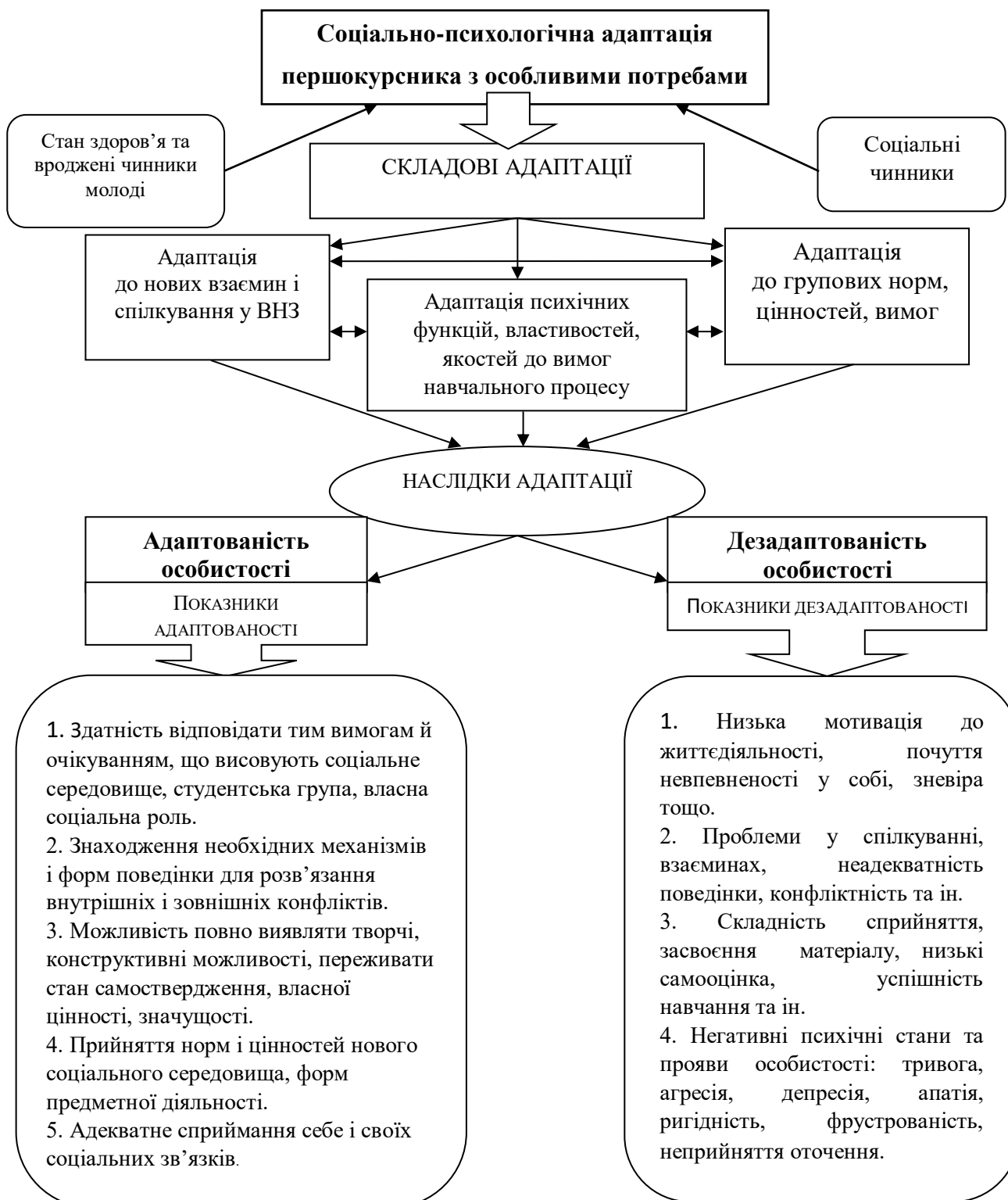
Проблема соціально-психологічної адаптації першокурсників-інвалідів – не зважаючи на велику кількість досліджень, залишається однією з найбільш соціально значущих і потребує подальшого вивчення, що зумовлено зростанням чисельності молоді з інвалідністю, прагненням її до отримання вищої освіти та неоднозначним розумінням ученими сутності, структури та особливостей зазначеної адаптації та складністю добору інструментарію для її дослідження.

Процес соціально-психологічної адаптації молоді з особливими потребами до навчання у ЗВО є складним і суперечливим та входить у загальний процес її соціалізації. На психічний розвиток першокурсників-інвалідів впливає факт усвідомлення свого захворювання, неадекватні їхні самооцінка, рівень домагань та особливості ставлення соціуму до них.

У студентів-першокурсників з інвалідністю, проявляються два види соціально-психологічної дезадаптації:

1. Зумовлена певними фізичними, фізіологічними розладами.
2. Викликана вторинними явищами, які полягають у появі таких специфічних особистісних утворень, як почуття власної неповноцінності, малозначущості, відчуженості тощо. Дезадаптованість виявляється у всіх сферах особистості: мотиваційній, когнітивній, поведінковій, емоційно-почуттєвій.

Негативно позначається на адаптації студентів-інвалідів до навчання у ЗВО неадекватне ставлення до них викладачів, одногрупників, інших людей, відсторонення їх від розв'язання загальнолюдських проблем, від суспільного життя групи, навчального закладу. Таке ставлення свідчить про низький рівень здатності науково-педагогічних працівників до організації освітнього процесу з першокурсниками з інвалідністю, недостатній рівень їхньої психологічної культури щодо роботи з ними.

Література

1. Райс, Ф., Долджин, К. (2012). Психология подросткового и юношеского возраста: учебное пособие / Ф. Райс, К. Долджин. 12-е изд. Санкт-Петербург : Питер, 816 с. URL: <https://znanium.com/catalog/product/1055359> (дата звернення: 12. 03. 2021).
2. Введение в психоанализ: лекции (2006) З. Фрейд. СПб.; М.; Харьков [и др.]: Питер, 381 с.
3. Ярушкин Н. Н., Безумова Л. Г. (2010) Изменение соотношения ценностей и потребностей в структуре смысловой сферы личности студентов в процессе социализации в вузе // Известия Самарского научного центра РАН. 2010. № 3-2. URL: <https://cyberleninka.ru/article/n/izmenenie-sootnosheniya-tsennostey-i-potrebnostey-v-strukture-smyslovoy-sfery-lichnosti-studentov-v-protssesse-sotsializatsii-v-vuze> (дата звернення: 12. 03. 2021).
4. И. С. Кон (2013) Психология юношеского возраста. М.: Книга по Требованию, 176 с.
5. В. В. Кобильченко. (2018) Самопізнання як складна інтегративна властивість особистості / Психологія свідомості: теорія і практика наукових досліджень II міжнародна науково-практична конференція (21 березня 2018 року, м. Переяслав-Хмельницький), с. 214-217.
6. Томчук М. І., Комар Т. О., Скрипник В. А. (2005) Психологія адаптації до навчання студентів з особливими потребами: Монографія. Вінниця: Глобус-Прес, 226 с.
7. Overchuk Viktoriya. (2019) Stigmatization of people with disability as a psychological barrier towards integration to social life / Збірник наукових праць «Вісник післядипломної освіти» Серія «Соціальні та поведінкові науки» Випуск 9 (38), С. 25-39.
8. Про внесення змін до перекладу Міжнародної класифікації функціонування, обмежень життєдіяльності та здоров'я та Міжнародної класифікації функціонування, обмежень життєдіяльності та здоров'я дітей і підлітків [Електронний ресурс]: наказ

- Мінохорони здоров'я від 21. 12. 2018 № 2449. – URL: https://moz.gov.ua/uploads/2/11374-9898_dn_20181221_2449.pdf.
9. Shakespear T. (2013) The Social Model of Disability. The Disability Studies Reader. Edited by Lennard J. Davis. Taylor & Francis, pp. 214-221. URL: <http://ieas-szeged.hu/downtherabbithole/wp-content/uploads/2018/02/Lennard-J.-Davis-ed.-The-Disability-Studies-Reader-Routledge-2014.pdf#page=221>.
10. Оверчук В. А. (2019) Соціальна політика в контексті реабілітації та працевлаштування осіб з інвалідністю / В. А. Оверчук. – Вінниця: Видавництво ФОП Кушнір Ю. В., 300 с.
11. Петьков В. А. (2015) Аномалії розвитку особистості як психологічна проблема / Вісник Національного університету оборони України. Вип. 2. С. 196-201. – URL: http://nbuv.gov.ua/UJRN/Vnaou_2015_2_36.
12. Журавлев А. Л., Купрейченко А. Б. (2012) Феномены экономического самоопределения: социально-психологические механизмы действия. Психология в экономике и управлении. № 2, С. 6-17.
13. Мігічкіна О., Аксенченко К., Шаповалов А. (2016) Професійне самовизначення особистості у сучасному глобальному світоустрої. URL: https://www.nbuv.gov.ua/j-pdf/Tippp_2016_3_11.pdf.
14. Бочелюк В. Й., Турубарова А. В. (2011) Психологія людини з обмеженими можливостями. Навч. посіб.– К.: Центр учбової літератури, 264 с.
15. М. Г. Мельничук (2016). Психосоціальна адаптація як необхідна умова пристосування до нових умов існування. Вісник Харківського Національного Педагогічного Університету Імені Г. С. Сковороди «Психологія», (52), 206-214. <http://doi.org/10.5281/zenodo.44733>.
16. Холостова Е. И. (2011) Социальная работа с инвалидами: Учебное пособие. – М.: Издательско-торговая корпорация «Дашков и К», 340 с.

5.19. PSYCHOTECHNOLOGIES OF INFLUENCE ON PUBLIC CONSCIOUSNESS IN MODERN INTERACTIVE INFORMATION SPACE

5.19. ПСИХОТЕХНОЛОГІЇ ВПЛИВУ НА СУСПІЛЬНУ СВІДОМІСТЬ В СУЧАСНОМУ ІНТЕРАКТИВНОМУ ІНФОРМАЦІЙНОМУ ПРОСТОРИ

Сьогодні у світі інформація пронизує всі площини життєдіяльності соціуму. Поширення відомостей в сучасному інформаційному суспільстві набуває миттєвої швидкості й глобального покриття територій. Переважна більшість людей на планеті постійно перебуває в інтерактивному інформаційному просторі. Кожен споживач інформації зазнає її впливу як на свідомому, так і на підсвідомому рівнях. Інформаційний океан, у який занурюється сучасна людина з наймолодшого віку, формує її світовідчуття й визначає світоглядні орієнтири, вибудовує концептосферу й систему ціннісних координат. Інформаційний простір є носієм знань, потужним інструментом взаєморозуміння та культурного, наукового, освітнього, політичного, економічного співробітництва між групами людей, організаціями, країнами. Проте відкривається й інша, негативна, його сторона – інформаційний контент виявляє себе як ефективний засіб керування свідомістю мас.

Цілеспрямований інформаційний вплив стає провідником ідей, настанов, позицій, а отже, знаряддям формування масової суспільної свідомості. Цей фактор уможливив використання інформації як зброї. Як показав досвід України, безпека держави та збереження цілісності її території залежить не тільки від потужності армії, а й від патріотизму її громадян, від суспільно-політичних настроїв у середині країни, від психологічної мобілізованості народу дати відсіч агресору. Виявилось, що досягнення загарбницьких геополітичних цілей можливе без фізичного застосування зброї там, де свідомість людей уражена інформаційно-пропагандистською зброєю.

Методи й засоби інформаційної боротьби ефективно застосовувалися в усіх видах протистоянь (економічних, політичних, релігійних) з того часу, як людство створило засоби масової комунікації. Комп'ютерні технології здійснили революцію в медіапросторі, надавши необмежені можливості в обміні інформацією, цим самим створили сприятливі умови для використання інформації як зброї масового психологічного ураження. У 80-их роках ХХ століття постало таке поняття, як інформаційна війна. За визначенням В. Зеленіна, «інформаційна війна – це широкомасштабна боротьба в інформаційному просторі із застосуванням методів, прийомів, способів, каналів і засобів маніпуляції психікою людей, у першу чергу їх індивідуальною свідомістю та колективним несвідомим, з метою досягнення цілей і вирішення завдань суб'єкта впливу шляхом трансформації світогляду мас»¹⁶⁶¹.

Набувши реальних виявів, розвинених форм, методів і прийомів ведення, інформаційна війна стала об'єктом наукового осмислення різними галузями знань: психологією, політологією, соціальними комунікаціями, інформаційними технологіями, військовою стратегією, соціологією, лінгвокогнітологією, психолінгвістикою. Зацікавлення лінгвістів інформаційною війною лежить, переважно, у площині вивчення вербальних засобів впливу на суспільну свідомість. В епіцентрі уваги дослідників у галузі психолінгвістики перебувають технології нейролінгвістичного програмування у зв'язку з масштабним використанням їх в інформаційному просторі, вагомим сегментом якого є інтернет-ресурси. Саме цим зумовлена актуальність пропонованої розвідки.

Фундаментальні основи ведення інформаційної війни заклали П. Лайнбарджер, Ж. Елльоль, У. Тейлор, Дж. Стейн, Н. Палмер, Д. Деннінг, Р. Шафранські, М. Лібікі¹⁶⁶².

¹⁶⁶¹ Зеленін В. По той бік правди: НЛП як зброя інформаційно- пропагандистської війни. Київ: Люта справа, 2015. С. 35.

¹⁶⁶² Libicki M. C. What is Information Warfare? Washington, D.C. National Defense University Press, 1995; Stein G. H. Information Warfare. *Airpower Journal*. Spring 1995; Szafranski R. A. Theory of Information Warfare:

Специфіку інформаційної війни описано в численних працях західноєвропейських науковців. Б. Рассел, М. Вебер, Г. Гадамер, К. Поппер, зокрема, вивчали вплив інформації на масову свідомість і передбачили загрози, викликані ним, які полягають у зміні соціальної поведінки реципієнтів.

Потужно розбудовують науково-теоретичну базу для практичного ведення інформаційних воєн російські науковці. Російський психолог Д. Ольшанський є автором терміну «мозаїчно-кліпово-міфологічна масовокомунікативна свідомість», що виникає як наслідок міфотворчої діяльності засобів масової комунікації. Діяльність мас-медіа в психологічному розумінні дослідник розглядає як міфотворчу, а ставлення аудиторії реципієнтів до каналів масової інформації та її провідників сакральним¹⁶⁶³. С. Кара-Мурза аналізував методологію інформаційного впливу та маніпулювання свідомістю¹⁶⁶⁴. Історію ведення інформаційної війни та її перспективні напрямки, основні завдання, вирішення яких є важливим для розробки стратегії інформаційного впливу, висвітлює в монографії «Информационная война» С. Расторгуєв¹⁶⁶⁵. Особливої уваги потребує колективна монографія А. Манойло, А. Петренка, Д. Фролова «Государственная информационная политика в условиях информационно-психологической войны», у якій викладено концепцію державної інформаційної політики в умовах загроз використання іноземними державами арсеналу сил, засобів й методів інформаційно-психологічної війни з політичною метою. Автори розробили новий підхід до реалізації психологічних операцій інформаційної війни як комбінації основних її компонентів – дезінформування, лобювання, маніпулювання, шантажу та зовнішнього управління суспільними кризами в країні, що є об'єктом впливу¹⁶⁶⁶.

Проблематиці інформаційних воєн присвятили наукові розвідки українські дослідники Г. Почепцов, В. Остроухов, Я. Короход. Сутність процесів інформаційного впливу на суспільство з'ясували О. Саприкін, П. Шевчук, І. Костюк, О. Цуканова. Досвід європейських країн у царині інформаційної безпеки та перспективи його застосування в Україні вивчали В. Богуш, О. Юдін, А. Гуз¹⁶⁶⁷. Сасин визначив основні напрямки та способи маніпулятивних, психо-інформаційних технологій Російської Федерації відносно України¹⁶⁶⁸. Форми й інструментарій інформаційної експансії Росії в масмедійному просторі України досліджував В. Карпенко¹⁶⁶⁹. Л. Смола проаналізувала новітні комунікативні технології як інструменти інформаційної війни: соціальні мережі, блоги та форуми, виявила ті інтерактивні формати, які дозволяють протидіяти інформаційній агресії¹⁶⁷⁰. Н. Семен дослідила антиукраїнський контент новин про події в Україні, що їх подають російські веб-ресурси, окреслила можливі перспективи протидії інформаційній війні з боку Росії в українському медіапросторі¹⁶⁷¹. В. Зеленін детально проаналізував застосування технологій нейролінгвістичного програмування в умовах інформаційно-пропагандистської війни на

Preparing for 2020 *Airpower Journal*. Spring 1995; Taylor P. M. *Munitions of the mind. A history of propaganda from the ancient world to the present day*. Manchester. New York, 1995.

¹⁶⁶³ Ольшанський Д. В. Политическая психология. Санкт-Петербург, 2002. С. 301-302.

¹⁶⁶⁴ Кара-Мурза С. Манипуляция сознанием. Москва, 2000. 289 с.

¹⁶⁶⁵ Расторгуев С. П. Информационная война. Москва, 1998. 280 с.

¹⁶⁶⁶ Манойло А. В. Петренко А. И., Фролов Д. Б. Государственная информационная политика в условиях информационно-психологической войны. Москва, 1999. 306 с.

¹⁶⁶⁷ Богуш В. М. Юдін О. К. Інформаційна безпека держави. Київ: МК-Прес, 2005. 432 с.; Гуз А. М. Історія захисту інформації в Україні та провідних країнах світу: Навчальний посібник. Київ: КНТ, 2007. 260 с.

¹⁶⁶⁸ Сасин Г. В. Інформаційна війна: сутність, засоби реалізації, результати та можливості протидії (на прикладі російської експансії в український простір). *Грані. Політологія*. 2015, № 3 (119) березень. С. 18-23.

¹⁶⁶⁹ Карпенко В. Інформаційний простір як чинник національної безпеки України. *Українознавство: науковий громадсько-політичний культурно-мистецький релігійно-філософський педагогічний журнал*. 2005, № 3. С. 182-192.

¹⁶⁷⁰ Смола Л. Є. Інформаційна війна Росії: особливості, інструменти та об'єкти впливу. *Наукові записки Інституту журналістики*. 2016, Т. 61, Листопад-грудень. С. 77-83.

¹⁶⁷¹ Семен Н. Ф. Російські інтернет-ресурси як чинник інформаційної війни проти України: автореф. дис. на здобуття наук. ступеня канд. наук із соц. комунік.: спец. 27.00.01 “Теорія та історія соціальних комунікацій”. Дніпро: ДНУ імені Олеся Гончара, 2018. 26 с.

сучасному українському досвіді¹⁶⁷². Аналізував дії Російської Федерації в контексті інформаційної війни Г. Перепелиця й виявив прихований характер російських інструментів інформаційно-пропагандистського впливу на Україну¹⁶⁷³. Дисертаційне дослідження Я. Жаркова присвячене інформаційно-психологічним впливам на війська та населення противника (1939-2000 рр.)¹⁶⁷⁴. О. Литвиненко у своїй монографії описав інформаційні операції та пропагандистські кампанії¹⁶⁷⁵. Наукове осмислення природи інформаційних війн поглибили українські дослідники М. Ожеван, І. Балінський, В. Ліпкан, П. Бураковський, М. Житарюк, В. Лизанчук, Г. Почепцов, Г. Семенюк, В. Хорошок, Ю. Хохлачова.

Ключові тенденції функціонування соціальних комунікацій перебувають під пильною увагою таких українських науковців, як М. Бутиріна, В. Владимиров, В. Демченко, В. Золяк, В. Іванов, С. Квіт, О. Мітчук, Ю. Колісник, Н. Костенко, В. Різун, О. Мелещенко, О. Пастушенко, В. Шкляр О. Порфімович, Б. Потятиник, К. Серажим, Г. Синоруб, Т. Кузнецова, Ю. Фінклер, Л. Хавкіна та інші.

Мета нашої розвідки полягає в дослідженні психотехнологій впливу на суспільну свідомість, до якої вдаються пропагандистські веб-медіа в інтерактивному інформаційному просторі.

Нами проаналізовано новинний контент інформаційних інтернет-ресурсів «Российский Диалог» і «Правда.Ру» в період з жовтня 2019 до початку січня 2020 і виявлено використання ними технології нейролінгвістичного програмування через пропагандистські ідеологеми в їхній вербальній експлікації.

Наш вибір названих вище інформаційних інтернет-каналів зумовлений помітним зростанням їхнього рейтингу. У 2016 році, за версією компанії «Медialogия», що здійснює моніторинг ЗМІ, портал «Правда.Ру» був на 79-ому місці в рейтингу «Топ-100 кращих сайтів / онлайн ЗМІ 2016 року», а в 2017-ому році та сама компанія «Медialogия» засвідчила, що «Правда.Ру» вже на 23-ому місці в Росії у рейтингу «Топ-30 найцитованіших інтернет-ресурсів 2017 року за гіперпосиланнями в соціальних медіа». В англomовній спільноті цей пропагандистський інформ-канал одержав у 2019 році майже 80 000 вподобань від користувачів.

Сайт «Российский диалог» активно розвиває свою присутність в усіх соціальних мережах. Тільки на платформі Facebook має понад 143 тисяч постійних користувачів. У березні 2014 року створено українську версію порталу – «Диалог.UA», який поширює на аудиторію відверто виражені антиукраїнські настрої.

Веб-медіа «Российский Диалог» і «Правда.Ру» зареєстровані у «Роскомнадзорі» як засоби масової інформації, на їхніх сторінках публікують інформаційні, аналітичні, пізнавальні матеріали російські журналісти або експерти в галузі соціології, психології, міжнародних відносин, політики. Нами проаналізовано той сегмент контенту обраних російських пропагандистських сайтів, який містить найактуальнішу інформацію про Україну.

Для отримання об'єктивних і достовірних результатів дослідження ми послуговувалися комплексом взаємопов'язаних методів наукового пізнання: системний аналіз для опрацювання ступеня висвітлення феномену інформаційна війна в науковій літературі різних галузей знань, метод інформаційного підходу, який допоміг систематизувати подачу матеріалів з обраної проблеми, метод контент-аналізу для вивчення змісту матеріалів російських інтернет-ресурсів «Российский Диалог» та «Правда.Ру». Наше дослідження

¹⁶⁷² Зеленін В. По той бік правди: НЛП як зброя інформаційно-пропагандистської війни. Київ: Люта справа, 2015. 379 с.

¹⁶⁷³ Перепелиця Г. Росія розпочала ідеологічну війну проти України з метою не допустити її членства в НАТО. URL: <http://ua.korrespondent.net/ukraine/270344-ekspert-rosiyarozpochala-ideologichnu-vijnu-protiukrayini-z-metoyune-dopustiti-yiyi-chlenstva-v-nato>.

¹⁶⁷⁴ Жарков Я. М. Інформаційно-психологічний вплив на війська та населення противника (1939-2000 рр.): автореф. дис. на здобуття наук. ступеня канд. істор. наук; спец. 20.02.22 «Військова історія». Київ, 2007. 26 с.

¹⁶⁷⁵ Литвиненко О. В. Спеціальні інформаційні операції та пропагандистські кампанії. Київ, 2000. 278 с.

ґрунтується на системному підході, що полягає в розгляді всіх елементів інформаційної війни в їхньому взаємозв'язку.

Дослідження процесів у медійному просторі під час перебігу інформаційної війни Російської Федерації проти України, дозволяють констатувати, що використання нейролінгвістичного програмування з боку країни-агресора набуває все більшого поширення й удосконалення форм. Саме нейролінгвістичному програмуванню сьогодні надають перевагу все більше військових експертів, визначаючи цю технологію психологічного впливу на свідомість мас найбільш перспективною, тому що відкрита збройна агресія як найбільш жорстокий насильницький спосіб досягнення геополітичних цілей в очах міжнародної спільноти сьогодні дуже негативно впливає на імідж держави-агресора, її президента, уряду. У свою чергу використання інформаційно-пропагандистської зброї є безкровним і досить результативним способом маніпуляції свідомістю й соціально-політичною поведінкою населення, й уможлиблює захоплення політичної влади на території іншої країни без репутаційних ризиків для суб'єкта експансії.

Нейролінгвістичне програмування – це моделювання засобами точкових вербальних впливів системи світоглядних орієнтирів як у свідомості індивіда, так і в ментальності професійних, етнічних та об'єднаних іншими чинниками спільнот людей. Нейролінгвістичне програмування виникло як технологія практичної психології й широко використовується в роботі психологів, психоаналітиків і психотерапевтів з метою передачі реципієнту моделей досконалості, гармонії й особистої ефективності в різних площинах життя. Теоретичні засади нейролінгвістичного програмування заклали у своїх працях Джон Томас Гріндер (професор лінгвістики, фахівець з трансформаційної лінгвістики, кадровий офіцер ЦРУ), Роберт Франклін П'юселік (професор кафедри міжособистісних стосунків Університету штату Оклахома, всесвітньо відомий бізнес-тренер) та Річард Вайн Бендлер (магістр психології, автор книг з особистісного розвитку). Дж. Гріндер працював над формуванням особистості з надможливостями, виявленням прихованих резервів психіки, автор концепції нового коду нейролінгвістичного програмування. Сферою зацікавлення Р. Бендлера було створення методів необмеженого впливу на свідомість і несвідоме, програм кодування людської психіки. Р. П'юселік багато років присвятив поверненню в соціум наркозалежних, розробив одну з найкращих у світі (за даними ВООЗ) програм реабілітації¹⁶⁷⁶. Засновники нейролінгвістичного програмування сформували систему аксіом, які стали філософсько-методологічним підґрунтям цієї психотехнології.

Однією з пресупозицій нейролінгвістичного програмування, яка ґрунтується на гносеологічному постулаті про відносність істинності людських знань, є твердження, що людина реагує не на об'єктивну реальність, а на свої уявлення про факти дійсності. Автори російських пропагандистських інтернет-ресурсів, керуючись цим постулатом, формують у відвідувачів своїх сайтів, які не живуть в Україні, уявлення про Україну як територію хаосу, країну, керівництво якою належить агресивним радикальним силам. Тому ключовими вербальними засобами у текстах, опублікованих на сайтах «Российский Диалог» та «Правда.Ру», є слова й словосполучення з семантичним компонентом гостроти дії, стихійності, небезпеки: «*массовые акции*», «*протест*», «*радикалы*», «*националисты*», «*ультиматум*», «*противостояния с властью*», «*очаги напряженности*», «*вспыхнули*», «*разгораются*», «*требуют*».

Другий принцип нейролінгвістичного програмування полягає в тому, що весь досвід людини закодований у відчуттях: зорових, слухових, дотикових, смакових, нюхових, тому текстову інформацію доповнює й підсилює набір світлин, на яких чорні постаті на тлі червоної заграви та диму зафіксовані в позах активних агресивних дій.

Основними завданнями професійних пропагандистів в інформаційній війні Російської Федерації проти України є пропаганда розбрату, страху, невизначеності, зневіри.

¹⁶⁷⁶ Зеленін В. По той бік правди: НЛП як зброя інформаційно-пропагандистської війни. Київ: Люта справа, 2015. 379 с.

Контент російських інформаційних інтернет-каналів «Правда.РУ» та «Российский Диалог» містить матеріали, які розпалюють соціальні, національні та релігійні суперечності. 9 грудня 2019 року о 14:00 на сайті «Правда.РУ» опублікований коментар експерта, який прогнозує, що в Україні *«начнутся новые парады суверенитетов, то есть фактически начнется гражданская война, потому что везде есть очаги напряженности»*. Для інформаційно-психологічного впливу на суспільну свідомість населення південно-східних областей України російські пропагандисти використовують ідеологему заборони українським законодавством російської мови, тому *«он добавил, что компромисс с украинской стороны - это однозначно не трогают русский язык, надо этот закон поменять, который был принят при Порошенко»*.

13 жовтня о 16:20 на сторінці цього самого інтернет-ресурсу з'явилося інтерв'ю із спікером держдуми Росії В'ячеславом Володіним, який теж у своїй риториці неодноразово використовував вербальні формули *«закон об украинском языке», «притеснения малых народов», «их права регулярно нарушаются»,* артикулював мантру *«что из состава Украины выйдут еще несколько областей, как это сделал Крым в 2014 году, не согласившись с государственным переворотом в Киеве»*.

Російські сайти акцентують увагу населення Донбасу на важких умовах життя в зоні бойових дій, навіюють думку, що уряд України не переймається долею людей, ігнорує їхні потреби і взагалі не має наміру поліпшувати ситуацію у цьому регіоні. 17. 12. 2019 о 19:00 на сторінці «Правда.РУ» опубліковано матеріал, автор якого у формі питань вербалізує посил розпачу й безвиході: *«Почему украинское руководство в упор не видит в Донбассе людей и ведет разговор только о территории? Почему киевский режим в целом является недоговороспособным? Почему он не хочет налаживать прямой диалог с Донецком и Луганском?»*

21. 12 о 19:00 на цьому самому сайті експліковано меседж *«Украина совершенно не учитывает мнение людей, которые живут в Донбассе»; «Что касается нынешнего украинского политического руководства, то оно не считает республики Донбасса второй стороной, оно вообще не хочет видеть Донбасс»; «Донбасс ему не нужен, оно готово его отстегнуть»; «Украина ... к выполнению основных договоренностей не готова, к созданию условий для прекращения конфликта не готова»*. Для нейролінгвістичного програмування використано лексику з семантикою безапеляційного твердження *«совершенно», «главная проблема», «абсолютно», «категорически», «не хотят», «договариваться не с кем», «вообще не хотят». «не готова», «Донбасс не нужен»*. Знову й знову нагнітається істерія навколо мовного питання: *«Там фактически уже нет ни одной русской школы. В этих школах преподают русскую литературу как иностранную ... Какая же это русская школа? Просто иллюзия. На самом деле русский язык в процессе обучения полностью вытеснен из Украины ... Это политика системная, иезуитская, подавление и выдавливание всего русского...»*.

Цілеспрямована інформаційна маніпуляція свідомістю жителів окупованих територій з боку сайтів «Российский Диалог» та «Правда.Ру» полягає в поширенні відчаю, невизначеності ситуації, страху покарань після їх повернення в українське суспільство. Вербальними експлікаторами цих настроїв виступають слова з оцінними семами *«так не могут», «в условиях, очень тяжелых», «в жутких условиях», «это очень тяжело»: «Люди так долго не могут; люди в Донбассе живут в совершенно других условиях, очень тяжелых, люди живут в жутких условиях ...; пять лет люди находятся в пораженных правах; пять лет длится военное положение – все это очень тяжело»*. Для нагнітання негативних емоцій реципієнтів задіяно прийом інтерпретації нової ситуації через іншу ситуацію, з якою в масовій свідомості пов'язані стійкі емотивні стереотипи втрат, горя, скорботи *«в такой временной интервал уложилась Великая Отечественная война»*. Таким прийомом нав'язується думка про те, що становище людей у зоні бойових дій ще важче, ніж те, у якому перебував народ у період війни з нацистською Німеччиною.

Пропагандисти російських сайтів програмують масову свідомість жителів Донбасу на страх перед вигаданими ними радикальними силами, за яких видають українські національно-патріотичні спільноти й організації. Їх звинувачують у жорстоких знущаннях над росіянами й мешканцями окупованих територій України. 3-ого січня 2020 року о 15:13 сайт «Русский Диалог» поширив інтерв'ю з росіянином Євгеном Шаталовим, який воював у Донбасі. За повідомленням каналу *«он поделился пугающими подробностями пыток в плену у националистов батальона «Айдар»»*. Весь текст рясніє словами, які підкреслено реалістично описують насилля й жорстокість: *«в аду», «удар по голове», «в подвале «Айдара», «топили», «стреляли», «избивали», «пытали», «истязаниями», «после недели издевательств», «с отбитыми почками и отмороженными ногами», «слишком избитый», «бросили в изолятор», «ужасов плена»*. Нарешті інтерв'юер резюмує: *«Ранее уже рассказывалось о примерах пыток по отношению к защитникам Донбасса. Так, освобожденный Виктор Скрипник уверял, что во время истязаний чувствовал «запах своего жаренного мяса»*.

Психотехнології впливу російських пропагандистів спрямовані на інфікування масової свідомості ідеологемою цілковитого захоплення України націоналістами. 7 жовтня 2019 року о 15:11 відвідувачам інформаційного каналу «Русский Диалог» запропоновано повідомлення про те, що *«Силовики украинской ультраправой группировки «Азов» (группировка запрещена на территории РФ), на некоторых лидеров которой заведены уголовные дела на территории Российской Федерации, заняли позиции в районе отвода войск в Донбассе»*, а 2 січня о 15:08 користувачі цього самого інтернет-ресурсу змогли прочитати, що *«летом 2019 года националисты и радикалы грозили Владимиру Зеленскому nepovenovением из-за разведения сил и средств в Донбассе. Дмитрий Ярош и Андрей Билецкий грозили силовым смещением центральной власти»*.

Фахівці в царині нейролінгвістичного програмування на підставі емпіричних спостережень стверджують, що людина, послуговуючись власним життєвим досвідом, та на основі інформації здійснює фреймування дійсності. **Фрейм** (від лат. frame – рамка) когнітивне утворення, що у формі еталону чи шаблону репрезентує у свідомості певний фрагмент дійсності. Розрізняють сенсорно-фізіологічні фрейми тіла, ментально-когнітивні фрейми особистості та суспільно-соціальні фрейми масової свідомості. Останні перебувають під прицілом інформаційної зброї пропаганди, адже від того, через який фрейм населення сприйматиме дійсність, залежатиме його ставлення до політичних подій. В арсеналі нейролінгвістичного програмування пропагандист для реалізації своїх цілей знайде прийом **рейфреймінгу**, який полягає у зміні сприйняття подій шляхом зміни інформації про них.

В інформаційній війні проти України Росія застосовує два види рефреймінгу: рефреймінг змісту (сенсу) та рефреймінг контексту. Перший – це переосмислення подій і фактів. Типовим рефреймінгом змісту (сенсу) в російській інформаційній пропаганді є трактування Революції Гідності як антиконституційного повалення влади в Україні, називання службовців ЗСУ карателями, українських патріотів нацистами, а донецьких сепаратистів *«народом Донбаса»*. Російські інформаційні пропагандисти інтернет-ресурсів «Правда.РУ» та «Российский Диалог» повсякчас застосовують рефреймінг змісту за допомогою конотацій, використовуючи для називання українців та української влади слова: *«режим», «фашисти», «бандеровцы», «каратели», «хунта»*.

Другий – це зміна контексту подій, у якому факти змінюють своє значення. Так, наприклад, подача військової агресії Росії проти України на її східних територіях як громадянської війни між українцями, а створення бандитських угруповань ДНР та ЛНР як повстання *«народу Донбаса»* за право на самовизначення перетворює російських окупантів та їхніх поплічників – українських колаборантів на героїв.

В інформаційному контенті сайту «Правда.РУ» знаходимо матеріал, в якому має місце очевидний рефреймінг контексту: протест української делегації проти виступу депутата Держдуми від Криму Руслана Бальбека в ООН подано як факт *«нетерпимости*

представителей власти Украины к малым народам». У тексті обсягом 98 слів сугестію російської ідеологеми про нібито позбавлення Україною громадянських прав національних меншин, що проживають на її території, вербально реалізовано мовними одиницями та формулами: «нетерпимость к малым национальностям», «инцидент», «права регулярно нарушаются», «закон об украинском языке», «притеснения малых народов».

Подajući інформацію про зустріч чотирьох президентів у нормандському форматі в Парижі сайт «Правда.РУ» вдався до очевидного рефреймінгу змісту в заяві про те, що *«украинская сторона ... договариваться не хочет. Она просто-напросто игнорирует весь народ Донбаса»*. Словосполучення «народ Донбаса» є очевидною підміною сенсу, оскільки такого етносу, як народ Донбасу не існує, цю територію України населяють її громадяни, тобто українці. Рефреймінгом змісту виступає конструкція «на Украине», замість «в Украине» вживання якої послідовно практикують інтернет-канали «Правда.РУ» та «Российский Диалог», оскільки форма місцевого відмінка з прийменником «на» в російськомовній традиції не використовується у сполученні з назвами країн, а тільки українських територій, як наприклад: «на опушке», «на окраине».

У процесі аналізу контенту сайтів «Правда.РУ» та «Российский Диалог» нами виявлено факти застосування цими інтернет-ресурсами копірайт-технології поширення негативно-провокаційних матеріалів, скерованих на знецінення посадових осіб української влади. Публікація на сторінці «Правда.РУ» від 13 грудня 2019 о 19:04 повідомляє користувачам про те, *«как Путин «усмирил» Зеленского»*, а «Российский Диалог» 2 жовтня 2019 року о 10:00 інформував про те, що *«ДНР и ЛНР выдвинули ультиматум Зеленскому после подписания «формулы Штайнмайера» і поспішили заявити, що «Киев признал особое право Донбасса на самостоятельное определение будущего»*, 5 жовтня 2019 року о 18:20 цей самий інтернет-канал розмістив інформацію про те, як *«депутат-националист Андрей Билецкий и бывший президент Украины Петр Порошенко сильно поругались на программе «Свобода слова»»*, а 2 січня 2020 року о 18:00 оприлюднив інформацію про те, що *«Порошенко бежал с семьей из Украины перед допросом по делу о госизмене»*.

Нейролінгвістичне програмування як технологія психологічного впливу для зміни існуючої системи суспільно-політичних поглядів та світоглядних орієнтирів реципієнтів на користь суб'єкта впливу застосовує різні форми, засоби й канали. Однією з цих форм є заголовки інформаційних матеріалів, трансльованих мас-медійними каналами в масову суспільну свідомість.

Вдало підібраний заголовок до інформаційного матеріалу особливо важливий для інтернет-ресурсів, адже багато людей через надмірну зайнятість дізнаються про події саме із заголовків, нашвидкоруч гортаючи стрічку новин і не читаючи матеріал повністю. Заголовки є особливо ефективним інструментом для реалізації нейролінгвістичного програмування, оскільки саме в заголовку можна вкласти потрібні пропагандистам ідеологеми, які формують у читача критичне ставлення до України та осуд України. Аналізовані нами російські інтернет-ресурси вдало формулюють такі заголовки, які виявляють максимальний вплив на свідомість читачів, спрямовуючи її в потрібне ідеологічне річище.

За нашими спостереженнями, серед відверто пропагандистських заголовків переважають ті, у яких використано слова, що подають події й факти, пов'язані з Україною, з негативною оцінкою. У більшості випадків у заголовку винесено контраверсійне твердження, яке й має зафіксуватися у пам'яті відвідувачів сайту. Так, обмін полоненими між Україною й бойовиками одержав одностайне схвалення міжнародної громадськості, проте метою заголовків, під якими вміщено інформацію про цю подію на сторінках «Правда.РУ» та «Российский Диалог», є налаштувати читача на упереджене ставлення, насторожити, викликати негативні емоції, зокрема на це спрямовує прикметник «скандальний»: *«Военкор Сладков назвал обмен пленными в Донбассе «скандальным»»* та безапеляційне твердження *«Обмен в Донбассе завершён: Киев отдал республикам не всех пленных»*.

Інші заголовки із покликаннями на російських високопосадовців чи фахових соціологів транслують в суспільну свідомість сфальсифіковану російською пропагандою ідеологеми

про громадянське протистояння в Україні: *«Володин: из состава Украины могут выйти несколько областей», «У Зеленского есть силы противостоять: социологи об опасности массовых протестов на Украине в 2020-м».*

Ще одна ідеологема, яку нав'язливо вживлюють у масову свідомість російські пропагандистські інтернет-канали «Правда.РУ» та «Российский Диалог» – це небезпечність націоналістичного руху в Україні. Патріотичні настрої активної частини українства російські ідеологи видають за організовані й неконтрольовані радикальні сили, які агресивно диктують свою волю владі й суспільству. Заголовки інформаційних текстів про суспільно-політичні події в Україні час від часу рясніють словами *«эскалация», «война», «ярость», «националисты»: «В Киеве на Майдане призывают к импичменту Зеленского: «формула Штайнмайера» привела националистов в ярость»; «Ярош объявил войну Зеленскому: тысячи националистов «занимают» Донбасс — напряжение растет»; «Эскалация в Донбассе: националисты из «Азова» заняли позиции в зоне отвода войск»; «Приспособленцев вон из власти: Ярош предложил перевыборы президента Украины и озвучил главные нюансы».*

Не гребують автори текстів інтернет-сайтів «Правда.РУ» та «Российский Диалог» вживанням у своїх коментарях політнекоректної лексики на кшталт *«нацисты»* та *«фашисты»*. Так, 20. 12. 2019 о 09:00 на сайті «Правда.РУ» опубліковано матеріал, підготовлений Любов'ю Степушовою, під заголовком: *«Почему WADA наказывает невиновных? Как она поддержала украинских нацистов и ударила по Донбассу?»*

Заголовки містять меседж, що Україна є непередбачуваною у своїх діях: *«На Украине задержали «смотрящего» за Ивановской областью», «Украина не готова к прямым поставкам газа из РФ – в Киеве сделали заявление».* Особливо небезпечними в умовах перемовного процесу в Мінську стають посилення про підступність української влади, небажання з боку України вирішувати проблеми Донбасу: *«Украина отказалась от разведения сил в Донбассе – Минские соглашения под угрозой»; «Донецкий социолог: с Украиной договориться невозможно»; «Зеленский подготовил «сюрприз» по вопросу контроля над границей в Донбассе».*

Часто заголовки звучать як звинувачення України в злочинах проти російських громадян чи мешканців окупованих територій: *«В ЛНР обвинили Киев в очередной провокации из-за ранения солдата ВСУ»; «Россиянин Евгений Шаталов после пыток «Айдара» остался с отбитыми почками и отмороженными ногами»; «В Донбассе «гремит» перемирие — есть пострадавшие: детали».*

Контент-аналіз матеріалів, опублікованих на сторінках інтернет-каналів «Правда.РУ» та «Российский Диалог», виявив не провокацій: *«Порошенко и Билецкий сцепились из-за «формулы Штайнмайера»: опубликованы кадры словесной баталии»; «Порошенко в панике из-за «формулы Штайнмайера»; «ДНР и ЛНР выдвинули ультиматум Зеленскому после подписания «формулы Штайнмайера»: Киев не получит ...».*

Отже, здійснений нами аналіз інформаційного контенту російських пропагандистських веб-медіа «Российский Диалог» та «Правда.РУ» в сегменті новин про Україну дозволяє нам зробити висновок, що ці інтернет-ресурси широко застосовують психотехнологію нейролінгвістичного програмування свідомості своїх відвідувачів. Свідченням цьому є систематична сугестія ідеологем, суть яких полягає у формуванні в ментальності мас негативного образу України, її президента, високопосадовців від влади, представників національно-патріотичних організацій та спільнот, захисників цілісності українських територій. Інформаційні тексти рясніють вербальними експлікаторами страху, відчаю, зневіри. Вони цілеспрямовано діють на рефреймінг контексту подій та змісту фактів в ньому, щоб запрограмувати вигідну російським агресорам суспільно-політичну поведінку насамперед російських громадян та мешканців окупованих українських територій, а також інших українців, які виявляють інтерес до цих сайтів.

В умовах активної фази інформаційної війни Російської Федерації проти України особливої актуальності набувають психолінгвістичні дослідження можливостей і ресурсів

протистояння українських засобів масової інформації, зокрема інтернет-каналів, масованим інформаційним атакам на суспільну свідомість українців.

References

1. Bohush, V. M. Yudin, O. K. (2005): The state informational security. Kyiv: MK-Pres, 432 p.
2. Huz, A. M. (2007): The History of information protection in Ukraine and the leading countries of the world: Textbook. Kyiv: KNT, 260 p.
3. Zharkov, Ya. M. (2007): The Information and psychological influence on the troops and the population of the enemy (1939-2000): author's ref. dis. for science. degree of Cand. histories. science; special 20.02.22 "Military history". Kyiv, 26 p.
4. Zelenin, V. (2015): On the other side of the truth: NLP as a weapon of information and propaganda war. Kyiv: Liuta sprava, 379 p.
5. Kara-Murza, S. (200): Manipulation of consciousness. Moscow, 289 p.
6. Karpenko, V. (2005): The Information space as a factor of Ukraine national security. *Ukrainian Studies: scientific social and political, cultural, artistic, religious and philosophical pedagogical journal*. 2005, № 3. P. 182-192.
7. Kostiuk, I. A. (2014): The Information wars in the context of revolutionary events in Ukraine. *Current issues of social communications: materials of the scientific conference, May 22, 2014*. Kyiv, P. 57-60.
8. Lytvynenko, O. V. (2000): Special information operations and propaganda campaigns. Kyiv, 278 p.
9. Manoilo, A. V., Petrenko, A. Y., Frolov, D. B. (1999): The State information policy in the context of information and psychological warfare. Moscow, 306 p.
10. Olshanskyi, D. V. (2002): Political psychology. St. Petersburg, 390 p.
11. Perepylytsia, H. Russia has launched an ideological war against Ukraine in order to prevent its membership in NATO. web-site. URL: <http://ua.korrespondent.net/ukraine/270344-ekspert-rosiyaro-zpochala-ideologichnu-vijnu-protiukrayini-z-metoyune-dopustiti-yiyi-chlenstva-v-nato>. (access date: 22. 12. 2020).
12. Rastorhuev, S. P. (1998): The Information war. Moscow, 280 p.
13. Saprykin, O. (2013): The Information expansion, information war and information attack in the media on the example of Euro-2012. *Visnyk Knyzhkovoї palaty*. 2013, № 1. P. 40-43.
14. Sasyn, H. V. (2015): The Information war: essence, means of realization, results and possibilities of counteraction (on the example of Russian expansion into the Ukrainian space). *Hrani. Politolohiia*. 2015, № 3 (119) March. P.18-23.
15. Semen, N. F. (2018): Russian Internet resources as a factor of information war against Ukraine: author's ref. dis. for science. degree of Cand. Sciences of Soc. communication: special. 27.00.01 "Theory and history of social communications". Dnipro: DNU imeni Olesia Honchara, 26 p.
16. Smola, L. (2016): Is Russia's information war: features, tools and objects of influence. *Naukovi zapysky Instytutu zhurnalistyky*. 2016, Vol. 61, November-December. P. 77-83.
17. Tsukanova, O. V. The Information wars: impact on society. Web-site. URL: <http://www.sworld.com.ua/konfer34/800.pdf>. (access date: 22. 12. 2020).
18. Shevchuk, P. (2014): Russia's information and psychological war against Ukraine: how to counter it. *Demokratychnе vriaduvannia*. 2014, № 13. web-site. URL: <http://lvivacademy.com/visnik13/zmist.html>. (access date: 25. 12. 2020).
19. Libicki, M. C. (1995): What is Information Warfare? Washington, D.C. National Defense University Press.
20. Stein, G. H. (1995): Information Warfare. *Airpower Journal*. Spring.
21. Szafranski, R. A. (1995): Theory of Information Warfare: Preparing for 2020 *Airpower Journal*. Spring.

22. Taylor, P. M. (1995): *Munitions of the mind. A history of propaganda from the ancient world to the present day.* Manchester. New York.

Література

1. Богуш В. М. Юдін О. К. Інформаційна безпека держави. Київ: МК-Прес, 2005. 432 с.
2. Гуз А. М. Історія захисту інформації в Україні та провідних країнах світу: Навчальний посібник. Київ: КНТ, 2007. 260 с.
3. Жарков Я. М. Інформаційно-психологічний вплив на війська та населення противника (1939-2000 рр.): автореф. дис. на здобуття наук. ступеня канд. істор. наук; спец. 20.02.22 “Військова історія”. Київ, 2007. 26 с.
4. Зеленін В. По той бік правди: НЛП як зброя інформаційно-пропагандистської війни. Київ: Люта справа, 2015. 379 с.
5. Кара-Мурза С. Манипуляція сознанием. Москва, 2000. 289 с.
6. Карпенко В. Інформаційний простір як чинник національної безпеки України. *Українознавство: науковий громадсько-політичний культурно-мистецький релігійно-філософський педагогічний журнал.* 2005, № 3. С. 182-192.
7. Костюк І. А. Інформаційні війни в контексті революційних подій в Україні. *Актуальні проблеми соціальних комунікацій: матеріали наукової конференції, 22 травня 2014 р.* Київ, 2014. С. 57-60.
8. Литвиненко О. В. Спеціальні інформаційні операції та пропагандистські кампанії. Київ, 2000. 278 с.
9. Манойло А. В., Петренко А. И., Фролов Д. Б. Государственная информационная политика в условиях информационно-психологической войны. Москва, 1999. 306 с.
10. Ольшанский Д. В. Политическая психология. Санкт-Петербург, 2002. 390 с.
11. Перепилиця Г. Росія розпочала ідеологічну війну проти України з метою не допустити її членства в НАТО. веб-сайт. URL: <http://ua.korrespondent.net/ukraine/270344-ekspert-rosiyarozpochala-ideologichnu-vijnu-protiukrayini-z-metoyune-dopustiti-yiyi-chlenstva-v-nato>. (дата звернення: 22. 12. 2020).
12. Расторгуев С. П. Информационная война. Москва, 1998. 280 с.
13. Саприкін О. Інформаційна експансія, інформаційна війна та інформаційна атака у засобах масової інформації на прикладі Євро-2012. *Вісник Книжкової палати.* 2013, № 1. С. 40-43.
14. Сасин Г. В. Інформаційна війна: сутність, засоби реалізації, результати та можливості протидії (на прикладі російської експансії в український простір). *Грані. Політологія.* 2015, № 3 (119) березень. С. 18-23.
15. Семен Н. Ф. Російські інтернет-ресурси як чинник інформаційної війни проти України: автореф. дис. на здобуття наук. ступеня канд. наук із соц. комунік.: спец. 27.00.01 “Теорія та історія соціальних комунікацій”. Дніпро: ДНУ імені Олеся Гончара, 2018. 26 с.
16. Смола Л. Є. Інформаційна війна Росії: особливості, інструменти та об’єкти впливу. *Наукові записки Інституту журналістики.* 2016, Т.61, Листопад-грудень. С.77-83.
17. Цуканова О.В. Інформаційні війни: вплив на суспільство. Веб-сайт. URL: <http://www.sworld.com.ua/konfer34/800.pdf>. (дата звернення: 22. 12. 2020)
18. Шевчук П. Інформаційно-психологічна війна Росії проти України: як їй протидіяти. *Демократичне врядування.* 2014, Вип. 13.: веб-сайт. URL: <http://lvivacademy.com/visnik13/zmist.html>. (дата звернення: 25. 12. 2020).
19. Libicki M. C. *What is Information Warfare?* Washington, D.C. National Defense University Press, 1995.
20. Stein G. H. *Information Warfare. Airpower Journal.* Spring 1995.
21. Szafranski R. A. *Theory of Information Warfare: Preparing for 2020 Airpower Journal.* Spring 1995.
22. Taylor P. M. *Munitions of the mind. A history of propaganda from the ancient world to the present day.* Manchester. New York, 1995

5.20. UKRAINIAN FICTION: THE POSSIBILITIES OF THE DIGITAL AGE

5.20. УКРАЇНСЬКА ХУДОЖНЯ ЛІТЕРАТУРА: МОЖЛИВОСТІ ЦИФРОВОЇ ЕПОХИ

В історії літератури є безліч прикладів мистецьких спроб вийти за межі усталених правил та приписів. Митці намагалися доступними їм засобами втілити задумане, зробити власний витвір потужним інструментом емоційного збентеження реципієнта, результатом авторського самовиразу. Початок ХХ століття багатий на такі спроби: література синтезувалася з різними видами мистецтв – живопис, музика, кіно, фотографія, оновлювала арсенал художніх засобів під впливом процесів технологізації, автоматизації. Середина ХХ століття засвідчила появу ще однієї можливості для експериментів із художнім словом – комп'ютера, а згодом – глобальної мережі Інтернет. Комп'ютер стає одним із медіа – засобом комунікації, інструментом, що розширює способи донесення «повідомлення», «відкриває нову еру літературної творчості»¹⁶⁷⁷, стимулює появу «нової текстуальності», оновлює літературу в контексті «виснаження» (Дж. Барт) епохи друку. Цифровий текст komponується читачем довільно із блоків, пов'язаних гіперпосиланнями. Перехід із одного блоку до іншого відбувається через активування посилань, що унаочнює нелінійність тексту, його гіпертекстуальність.

Художні твори, що потребують незвичної процедури читання, з'являлися й до появи мережі Інтернет. Е. Дж. Аарсет іменує таку літературу «ергодичною»¹⁶⁷⁸, причому він не розрізняє медіа-носії тексту (друкований, цифровий), а акцентує на способах, завдяки яким текст функціонує, певних правилах прочитання. Загалом зарубіжні дослідники (Дж. Армстронг, Е. Бургес, Б. МакХейл, Дж. Брей, А. Гібонс, М. Бернстейн, Д. Греко, Д. Кікоріко, А. Енслін, Н. Хейліс, Х. Рустад, С. Слоан та ін.) активно вивчають феномен друкованої гіпертекстової літератури, цифрової літератури та, що цікаво, вбачають продовження художньої текстуальності у відеоіграх. Причому ці різні форми постають як сегменти однієї експериментальної системи інтерактивної літератури, що пропонує багато варіантів прочитання та задіює різні аспекти сприйняття (є мультимедійною, мультисенсорною, мультимодальною). У довіднику з експериментальної літератури окремий розділ присвячений творам, що існують поза межами друкованої сторінки¹⁶⁷⁹. Автори розділу (Д. Кікоріко, С. Томасула, А. Енслін, А. Еліас) вирізняють цифрову літературу, літературу нової медійності, відеоігри та віртуальну автобіографію.

Серед українських дослідників ергодичної, гіпертекстової літератури вирізняються напрацювання Т. Бовсунівської, А. Татаренко, Ю. Завадського. Література, створена в цифровому середовищі, «“віртуальна література” є рівночасно й новаторською, і традиційною»¹⁶⁸⁰. Новими, за спостереженням Ю. Завадського, є механізми організації мистецьких об'єктів, трансформація способів репрезентації тексту. Традиційним є те, що така література багатьма рисами поезики зближується з літературними напрямками ХХ століття (експресіонізм, футуризм, дадаїзм, сюрреалізм, летризм, «новий роман», конкретна поезія, концептуалізм, мінімалізм)¹⁶⁸¹. Також у царині цифрового тексту знаходять вияв найсміливіші виклики літературної парадигми постмодернізму, зокрема, множинність, фрагментарність, «смерть автора», відсутність ієрархії, гра на всіх рівнях тексту, іронічність, інтерактивність читача.

¹⁶⁷⁷ Костюк В. Модерн як поле експерименту (комічне, фрагмент, гіпертекстуальність) / В. Костюк, В. Денисенко. К., 2002. С. 88.

¹⁶⁷⁸ Aarseth E. J. *Cybertext: Perspectives on Ergodic Literature* / E. J. Aarseth. Baltimore: Johns Hopkins University Press, 1997. – 216 p.

¹⁶⁷⁹ *The Routledge Companion to Experimental Literature* / ed. J. Bray, A. Gibbons, B. McHale. – London and New York: Taylor and Francis Group, 2015. – 544 p.

¹⁶⁸⁰ Завадський Ю. Віртуальна література. Нарис типології та поезики / Ю. Завадський. – Тернопіль: Підручники і посібники, 2009. – С. 8.

¹⁶⁸¹ Там же. с. 8.

На сьогодні художні тексти, створені в цифровому форматі з урахуванням усіх можливостей Інтернету, поєднують в єдине смислове поле текст, звук, анімаційні включення, зображення, елементи управління, стають мультимедійними (так називають цю сукупність віртуальних засобів у комп'ютерних науках¹⁶⁸². На сайті Electronic Literature Organization (<http://eliterature.org/news/new-e-lit/>) представлена колекція електронної літератури, що демонструє прагнення сучасних письменників звільнитися від обмежень, накладених друкованою сторінкою чи аркушем паперу, використати можливості комп'ютера для створення текстів нового покоління.

Мета статті – окреслити основні можливості української художньої літератури цифрової епохи, зокрема розглянути найяскравіші художні твори, в яких автори експериментують із текстом, послуговуючись цифровими технологіями. Серед таких творів: мультимедійний проект «АмнезіЯ project»; «Facebook-роман» «Кагарлик» О. Шинкаренка; інтерактивні книги, що передбачають використання AppStore, Google Play (наприклад, роман «Доки світло не згасне назавжди»); відеоігри, у яких задіяні українські реалії або художні твори та які репрезентують нову текстуальність («S.T.A.L.K.E.R», «Forest Song»).

Комп'ютерні технології, поява Інтернету, різноманітних соціальних мереж формують нове мистецтво, що віддзеркалює часто суперечливе світосприйняття людини цифрової епохи. Така людина, маючи доступ до фактично безмежної інформації, часто губиться в лабіринтах інформаційного потоку, стає залежною як від техніки, так і спокус суспільства споживання, не відрізняє природних потреб від змодельованих різноманітними сучасними медіа і цьому треба вчитися протистояти та виборювати і розуміти власну ідентичність. Сучасна людина не мислить себе без комп'ютера, смартфона, Інтернету і митці почали активніше засвоювати світовий досвід використання віртуальних засобів у літературі.

Перша спроба створення «інтернет-книги» в Україні здійснена 2008 р. на сайті «Бурлюк-бук» (www.burliuk-book.in.ua). Прозову площину української цифрової літератури, що все ж залишається наповнена ліричністю, представляє проект «АмнезіЯ project», куратором якого виступив О. Михед. Саме перша книга О. Михеда «АмнезіЯ», що вирізняється фрагментованою структурою (106 фрагментів), стала підґрунтям літературно-мистецького мультимедійного проекту (5.02-7.03.2013 р., www.amnezia.in.ua). Текст був представлений у нелінійному порядку, що уможливило довільність способів читання книги; сторінки облаштували в такий спосіб, щоб їх можна було поширювати та обговорювати в соціальних мережах. До складових проекту, окрім книги, увійшли 10 картин (художники Ярослав Солоп, Пимін Давідов, Олексій Сай, Гамлет Зінківський, Микита Шаленний, Степан Рябченко, Сергій Радкевич, Марко Галаневич, Георгі Махарашвілі, Алексей Шинкаренко) і 10 музичних композицій (створені командою «OY Sound System» у складі Марка Галаневича, Тараса Галаневича, Жене Слов'яна). Кожна картина та музичний трек викликають звукові/образні асоціації із текстом книги. Доповнює асоціативний ряд відеофрагмент, де текст передається мовою рухів завдяки сурдоперекладу. Автори проекту так визначали його мету та завдання: «АмнезіЯ project» представляє велику кількість інтерпретацій художнього тексту, та найважливіше – концепту пам'яті. Ідея реалізується у кількох вимірах: література, музика і візуальне мистецтво. Основне завдання проекту – створити відкриту платформу для креативного діалогу поміж мистецтвом, музикою, літературою та максимально широкою аудиторією»¹⁶⁸³.

Мультимедійність – збагачення способів подання інформації, коли інтермедіальність – це певним чином переведення невербального знака у вербальний. Мультимедійність можлива лише в цифровому форматі, коли словесний текст супроводжується звуком, рухомим / нерухомих зображенням (відео, анімація), тобто позамовні одиниці стають обов'язковими елементами словесного тексту, беруть участь у формуванні естетичного враження. Мультимедійний твір є синтетичною мистецькою формою, коли відбувається

¹⁶⁸² Комп'ютерний словник / пер. з англ. В. О. Соловйова. – К.: Україна, 1997. – С. 216.

¹⁶⁸³ Презентація «АмнезіЯ project: відкрита платформа» [Електронний ресурс]. – Режим доступу: <http://platfor.ma/art/510a5437101c5/>.

одночасна рецепція естетичного об'єкта через різні знакові системи без їх перекодування. Саме мультимедійність надає цифровому тексту видовищності.

Текстова складова проекту неоднорідна за жанром – тут вгадуються ознаки новели, присутні поетичні вкраплення, афоризми, щоденникові записи, спогади, роздуми, замальовки, притчі, звертання до читача, що надає тексту уривчастості, синтетичності, наближає до метатексту. Сюжет простежити не можна, зовнішня дія відсутня, однак захоплюється наскрізна думка, що пов'язує фрагменти (клапті, записи, діаграми), – зафіксувати мить життя, перетворити її на пам'ять; спостерегти, як усе, що оточує людину в різний час, перетворюється на спогад, трансформується в текст. Пронумеровані фрагменти справді нагадують щоденникові записи, однак, на відміну від щоденника, тут відсутня точна фіксація часу, скоріше йдеться про індивідуальний, внутрішній час, де співіснують різні часові площини: «Це не щоденник. Щоденник не це. Не щоденник це. Просто уривки. Клапті. Записи. Діаграми. Графіки стукоту серця. ... Тут нема днів. Лише хвилини твоєї свідомості. Години. Голоси, що розривали свідомість. І те, що ти думав тоді...»¹⁶⁸⁴ (за відсутності посторінкової нумерації в друкованій версії твору подається нумерація фрагментів. – С. П.).

У текстовій частині проекту, крім наскрізної мовної гри, присутнє ще графічне вираження, до чого схильні сучасні автори. Графічні акценти в «Амнезії» – це вживання курсиву, великих літер («ВАШ АБОНЕНТ ПОЗА ЗОНОЮ ДОСЯЖНОСТІ»), наявність пропущених рядків, слешів, написання слів суцільним рядком («попілзпопілудимзтебемистобою»), у поетичних фрагментах інколи використовуються засоби виразності зорової поезії (рядки оформлені «драбинкою»).

Образотворчий супровід мають фрагменти 7, 10, 38, 65, 69, 80, 90, 96, 101, 106. Прикметно, що кожна картина, колаж, фотографія, ілюстрація робить букву, слово, речення частиною зображення, у такий спосіб даючи можливість «побачити слово», на чому постійно акцентує літературна частина проекту. Отже, і в образотворчу складову входить мовна гра, що набуває більш візуального характеру, опредмечуючи вербальний текст, як носій пам'яті, візуальними образами. Медитативний характер музичних композицій «працює» на краще розуміння звуку слова, що допоможе почути себе. У тексті декілька разів йдеться про те, що оповідач втрачає слух, але при цьому краще відчувається внутрішня музика та різка атональність оточуючого світу. Тактильний вимір слова, тексту представлений у рухах дівчини-сурдоперекладача, що зафіксовано у відеофрагменті.

Цифрова епоха запропонувала митцям ще одну платформу для творчості – соціальні мереже. У сучасному суспільстві соціальні мережі (Twitter, Facebook, Instagram тощо), а також блоги, форуми, визначаючи активний розвиток інформаційних технологій, відіграють надзвичайну роль у житті людей. Соціальні мережі стають універсальним гіпертекстом, де кожен учасник формує своє полотно оповіді – цифровий нарратив.

Завдяки соціальним мережам багато людей пробує писати художні тексти, з'являються «зірки соцмереж», які згодом можуть стати письменниками¹⁶⁸⁵. Дж. Армстронг розглядає соціальні мережі як нову платформу для створення художніх творів та згадує роман Дженіфер Еган «Візит загону головорізів» («A Visit from the Goon Squad»), частини якого авторка упродовж 10 днів публікувала у Твіттері¹⁶⁸⁶.

У європейському та американському комунікативному цифровому просторі популярною є соціальна мережа Twitter, користувачі якої вже давно помітили її потенціал у створенні художніх текстів, а обмеження кількості друкованих символів (140) у мікроблозі

¹⁶⁸⁴ Михед О. АмнезіЯ / Олександр Михед. – К.: Електронкнига, 2013. – Ф. 1.

¹⁶⁸⁵ Акунин Б. В последние пару лет аудитория как-то повзрослела [Електронний ресурс] / Б. Акунин. Режим доступу: <https://www.ozon.ru/context/detail/id/136910272/>.

¹⁶⁸⁶ Armstrong Ju. Experimental Fiction: An Introduction for Readers and Writers / Julie Armstrong. London – New Delhi – New York – Sydney: Bloomsbury, 2014. P. 199.

сприяє конденсованості, афористичності художнього повідомлення. Відтак у зарубіжному літературознавстві поступово входить у вжиток поняття «твітература» (Twitterature¹⁶⁸⁷).

О. Шинкаренко обрав для публікування уривків роману «Кагарлик» соціальну платформу Facebook. Хоча тут немає чіткого обмеження кількості символів, автор свідомо обмежує структуру – фрагмент тексту має складатися із 100 слів. Цифрова оповідь обривається на 9300 уривку (9300 – це кількість написаних слів) та не повністю співпадає із друкованою версією. У друкованому варіанті текст більш відредагований, а сенс концентрованіший. Спільною залишається проблема пам'яті та спогадів, копії й оригіналу, іронічність, абсурдність та невизначеність екзистенції людини.

Окрім самої історії, впадають в очі авторські та читацькі коментарі, що створюють атмосферу інтерактивності. Автор розкриває ідеї свого задуму, подекуди уточнює та роз'яснює незрозумілі моменти. У коментарях вміщуються відгуки та рекомендації читачів, як зробити текст цікавішим. Наприклад, Ірина Феофанова (Ira Feofanova) зауважує необхідність неочікуваного повороту подій, інтриги, оскільки «у «Кагарлику» поки що веде далі (я про себе як читача) тільки бажання дізнатися: хто він такий, цей Кагарлик? Але питання так давно повисло у повітрі, що перестало бути таким уже й важливим»¹⁶⁸⁸. Відтак і читач, і автор отримують зворотний зв'язок, що робить процес читання інтерактивним та цікавішим.

Окремими гіпертекстовими посиланнями О. Шинкаренко вводить в текст музичні композиції. Пробудження Сагайдачного супроводжується «Звуками кімнати», а це стукіт, сміх, жіночий спів, незрозумілі слова. Його просування далі озвучує композиція «Рух коридором». Ще є музичні інтермедії, як їх називає автор, «24-тактна пральна машина», «І о Оу А И і Ю», «Цифровий вітер», «Обухів – Васильків», «Богородице Дево», «Корову увели», «Анастасеос Імера богородиця». Останні три музичні теми схожі. Тут у жанр конкретної музики, що повниться звуками оточення, влітаються церковні співи, котрі набувають певної кітчевості, оскільки деформовані можливостями звукозапису.

Візуальний ряд доповнює вербальний, а візуальні метафори актуалізують додаткові смисли. Наприклад, коли йдеться про намагання персонажів дізнатися, який зараз рік, автор розміщує фотографію сторінки відривного календаря за 2009 р. Пожовклий колір, записи ручкою того, що було заплановано на день, вказують на давність. Однак метафорична ознака загубленості в минулому часі, невідповідності справжнім потребам доби міститься в переліку подій, якими визначний 2009 рік та день 16 серпня. Так, 2009 рік прикметний 92-річчям Великої Жовтневої соціалістичної революції, а 16 серпня визначне прийняттям постанови Ради Міністрів СРСР про зрощення та освоєння цілини (1956), оголошенням Шрі-Ланки соціалістичною республікою (1978).

Як бачимо, інтерактивність є художньою ознакою літератури цифрової епохи. З появою iPhone / iPad і Android пристроїв стало можливим завантаження ігрових програм із сервісу Google Market, AppStore. Прогресивні видавництва почали використовувати інтерактивні потенції цифрової літератури, «публікувати» художні твори у форматі ігрової програми.

В українському культурному просторі зараз популярності набуває цифрова інтерактивна література для дітей. Серед українських інтерактивних книжок, які можна безкоштовно завантажити або придбати через мобільні додатки, О. Купрян вирізняє такі: «Снігова королева» (вид-во «А-БА-БА-ГА-ЛА-МА-ГА»), «Котигорошко» (проект «KievSeaPirates»), «Мама поспішає додому» (автор С. Дорошева, ілюстрації О. Дегтярової; вид-во «Glowberry Books»), «Завітай у гості» (автори О. Черепанова, К. Галицька, ілюстрації О. Дегтярової; вид-во «Glowberry Books»), «Райдугони» (автор А. Сіяніка, вид-во «Glowberry Books»), «ЛЮБА ЖУЖА» (автори А. та А. Лавренішини, музика А. Байбакова)¹⁶⁸⁹.

¹⁶⁸⁷ Twitterature [Електронний ресурс]. – Режим доступу: <https://en.wikipedia.org/wiki/Twitterature>.

¹⁶⁸⁸ Шинкаренко О. Кагарлик [Електронний ресурс] / О. Шинкаренко. Режим доступу: facebook.com/kaharlyk.

¹⁶⁸⁹ Купрян О. Читати граючись. 10 українських інтерактивних книжок для дітей і підлітків [Електронний ресурс] / Ольга Купрян. – Режим доступу: <https://life.pravda.com.ua/culture/2016/04/30/211740/>.

Інтерактивність тексту в дитячих книгах підміняється інтерактивністю зображень: читаючи текст на планшеті, телефоні, можна активувати малюнок – персонажі, предмети починають рухатися, однак це ніяк не впливає на сюжет. Вдалою спробою створити інтерактивний твір для дорослої читацької аудиторії є роман «Доки світло не згасне назавжди» М. Кідрука. Так, книгу доповнює мобільний додаток, через який активуються QR-коди, розміщені в книзі. Перехід за посиланнями дає можливість побачити місця, описані в романі, ознайомитися із щоденником головної героїні, «звернути» на іншу сюжетну лінію. QR-код навіть активує переписку із одним із персонажів роману в месенджері, повідомлення від якого можуть надходити впродовж певного часу.

Розглядаючи можливості для художньої літератури, що відкриває перед авторами цифрова епоха, не можемо оминати відеоігри, що вже давно стали об'єктом аналізу в зарубіжній науці. Поступово формується міждисциплінарна галузь дослідження відеоігор (Game Study). Підвищене зацікавлення викликають не технічні аспекти відеоігор, а мистецька (естетична) вартість, входження до простору сучасної цифрової культури (наприклад, Е. Дж. Аарсет, Дж. Андрюс, Б. Аtkінс і Т. Крзівінська, Д. Кікоріко).

Вирізняються два напрями розвитку дослідження відеоігор – людологія та наратологія. Людологія (назва походить від трактату Й. Гейзінга «Homo Ludens» – «Людина, яка грається») радикально заперечує приналежність відеоігор до літератури. Прихильники ж наративного підходу звертають увагу на способи формування історії завдяки цифровим ресурсам відеоігор, вбачають у відеоіграх продовження розвитку експериментальної інтерактивної літератури.

Звичайно, що для вивчення специфіки відеоігор у літературознавчому контексті вчені беруть до уваги переважно здобутки наративного підходу. Цікавою є наукова робота Е. Бургес, у якій як певна цілісність розглядаються твори, що презентують «матеріальне експериментальне письмо», гіпертекстову (електронну) літературу та відеоігри¹⁶⁹⁰. Серед відеоігор, що мають дотичність до українських реалій та культури, вирізняємо ігри «S.T.A.L.K.E.R» та «Forest Song». У сюжеті гри «S.T.A.L.K.E.R» відправною точкою стає аварія на Чорнобилі та поява мутантів, з якими головний персонаж (Сталкер) має вступати в перемовини або ж боротися. Відеогра «Forest Song» (вихід гри планується 2018 р.) будується за мотивами «Лісової пісні» Лесі Українки та мислиться як культурний проект, що має стати містком між українським минулим та майбутнім, налагодити розірваний зв'язок між поколіннями, а також ознайомити світову спільноту з традиціями, звичаями українців. Гравець має перевтілитися в простого селянина, йти за підказками Лісового Духа, боротися з ворожими силами лісу та світу людей.

Розгляд відеоігор як парадигми експериментальної літератури є дискусійним, однак їхню мистецьку, зокрема й літературну, художню вартість покаже час.

Отже, цифрова епоха формує й цифрову літературу, що освоює різними способами нові можливості. Українська цифрова література не повниться кількісно зразками художніх творів, а скоріше перебуває в стані формування. З'являються проекти («Бурлюк-бук», «АмнезіЯ проєкт»), що активізують її розвиток, однак їхнє тимчасове перебування в мережі Інтернет сповільнює цей процес. Цікавим проривом є «Facebook-роман» «Кагарлик» О. Шинкаренка, в якому використовуються можливості соціальної мережі Facebook як платформи для створення художніх текстів (можливість коментування, розміщення візуального та музичного контенту, гіпертекстуальність, інтерактивність). На відміну від легкої для сприйняття твітератури, «Facebook-роман» вимагає посиленої інтелектуальної роботи вдумливого читача, що впродовж читання має формувати з ризоматичної структури тексту цілісну картину оповіді. В українському культурному просторі поступово формується масив інтерактивної літератури. Цифрова текстуальність відеоігор як продовження експериментів інтерактивної літератури є доволі неоднозначним питанням, тому лише

¹⁶⁹⁰ Burgess E. Understanding Interactive Fictions as a Continuum: Reciprocity in Experimental Writing, Hypertext Fiction, and Videogames / Elizabeth Burgess. – N.p.: University of Manchester, 2015. – 260 p.

пунктирно означено домінантні проблемні аспекти вивчення відеоігор, зацікавлення якими в українській науці, як віриться, ще попереду.

Література

1. Акунин Б. В последние пару лет аудитория как-то повзрослела [Електронний ресурс] / Б. Акунин. – Режим доступу: <https://www.ozon.ru/context/detail/id/136910272/>.
2. Завадський Ю. Віртуальна література. Нарис типології та поетики / Ю. Завадський. – Тернопіль: Підручники і посібники, 2009. – 130 с.
3. Комп'ютерний словник / пер. з англ. В. О. Соловійова. – К.: Україна, 1997. – 470 с.
4. Костюк В. Модерн як поле експерименту (комічне, фрагмент, гіпертекстуальність) / В. Костюк, В. Денисенко. – К., 2002. – 176 с.
5. Купріян О. Читати граючись. 10 українських інтерактивних книжок для дітей і підлітків [Електронний ресурс] / Ольга Купріян. – Режим доступу: <https://life.pravda.com.ua/culture/2016/04/30/211740/>.
6. Михед О. Амнезія / Олександр Михед. – К.: Електронкнига, 2013. – 162 с.
7. Презентація «АмнезіЯ project: відкрита платформа» [Електронний ресурс]. – Режим доступу: <http://platfor.ma/art/510a5437101c5/>.
8. Шинкаренко О. Кагарлик [Електронний ресурс] / О. Шинкаренко. Режим доступу: facebook.com/kaharlyk.
9. Aarseth E. J. Cybertext: Perspectives on Ergodic Literature / E. J. Aarseth. – Baltimore: Johns Hopkins University Press, 1997. – 216 p.
10. Armstrong Ju. Experimental Fiction: An Introduction for Readers and Writers / Julie Armstrong. – London – New Delhi – New York – Sydney: Bloomsbury, 2014. – 216 p.
11. Burgess E. Understanding Interactive Fictions as a Continuum: Reciprocity in Experimental Writing, Hypertext Fiction, and Videogames / Elizabeth Burgess. – N.p.: University of Manchester, 2015. – 260 p.
12. The Routledge Companion to Experimental Literature / ed. J. Bray, A. Gibbons, B. McHale. – London and New York : Taylor and Francis Group, 2015. – 544 p.
13. Twitterature [Електронний ресурс]. – Режим доступу: <https://en.wikipedia.org/wiki/Twitterature>.

5.21. GAME EXERCISES AND TRAININGS ON FIRE SAFETY AS A MEANS OF FORMING PSYCHOLOGICAL STABILITY OF PRIMARY SCHOOLCHILDREN DURING FIRES

5.21. ІГРОВІ ВПРАВИ ТА ТРЕНІНГИ З ПОЖЕЖНОЇ БЕЗПЕКИ ЯК ЗАСІБ ФОРМУВАННЯ ПСИХОЛОГІЧНОЇ СТІЙКОСТІ ЗДОБУВАЧІВ ПОЧАТКОВОЇ ОСВІТИ ПІД ЧАС ВИНИКНЕННЯ ПОЖЕЖ

Сформованість здоров'язбережувальної компетентності здобувачів початкової освіти в умовах виникнення пожежі чи загорання – це передумова успішної реалізації самозахисту від пожежної небезпеки, що передбачено новим Державним стандартом початкової освіти Нової української школи. Саме наявність протипожежних знань, умінь і навичок сприяють самостійному прийняттю рішень шляхом вибору правильного та безпечного алгоритму дій під час виникнення пожежонебезпечної ситуації. У сучасній школі для формування протипожежних знань, умінь і навичок у здобувачів початкової освіти використовуються різноманітні форми й методи роботи, основними серед яких є екскурсія, ігрова вправа, колективне творче панно, бесіда, тематичний зошит, оформлення альбому, уявна подорож, конкурси, ігри, демонстрація, розповідь, моделювання, вікторина, виставка малюнків, добродійна акція та ін.

Разом із цим, ми маємо доволі сумну статистичну картину. Невиконання правил пожежної безпеки та незнання порядку дій у разі виникнення пожежі, на превеликий жаль, призводить до виникнення пожеж, травмування та загибелі у них дітей. Щороку в Україні виникають десятки тисяч пожеж, у яких гинуть сотні людей, у тому числі дітей. Так, за матеріалами Державної служби України з надзвичайних ситуацій, тільки за останні п'ять років в Україні виникло 272411 пожеж, у яких загинуло 16756 людей, у тому числі 484 дитини; отримали травми 8396 людей, з них 722 дитини; було врятовано 19157 людей та 1499 дітей. Вікові параметри дітей складають від 7 до 10 років¹⁶⁹¹. Проведений аналіз свідчить про те, що діти не знають елементарних правил пожежної безпеки та правил поведінки під час виникнення пожеж.

Ці факти свідчать про необхідність вибору та обґрунтування ефективних форм та методів виховної роботи зі школярами для вдосконалення знань про пожежну безпеку.

Виклад основного матеріалу. Важливим складником формування навичок з основ пожежної безпеки є ефективний добір форм та методів виховної роботи. На нашу думку, найбільш дієвими будуть ті форми й методи, які зможуть найбільше вплинути на свідомість і поведінку дітей молодшого шкільного віку, оскільки виявляться цікавими й доступними для їх вікової категорії, сприятимуть творчому пошуку та розвитку мислення, даватимуть можливість не лише отримувати знання, а й застосувати їх на практиці для реалізації завдань, пов'язаних із самозахистом у разі виникнення небезпеки життю. Під час навчання дітей молодшого шкільного віку основ пожежної безпеки доцільним, на нашу думку, буде акцентування уваги школярів на профілактиці виникнення пожеж та порядкові дій у разі їх виникнення. Важливо не лише опанувати теоретичні знання, а й відпрацьовувати практично відповідні вміння за допомогою різноманітних форм та засобів навчання й виховання.

Найпоширенішим методом виховної роботи з дітьми у сфері пожежної безпеки є бесіда, яка є найбільш доступною для дітей молодшого шкільного віку. Бесіда відіграє передусім інформаційну та комунікативну роль при освоєнні дітьми основ пожежної безпеки. Застосування цього методу дає можливість ознайомлювати дітей з головними правилами пожежної безпеки, причинами виникнення пожеж, із тим, що таке безпечно чи небезпечно, основними правилами запобігання пожежам, порядком дій у разі виникнення загорання чи пожежі. Доповненням бесіди може виступати роздача інструкцій та пам'яток з

¹⁶⁹¹ Національна доповідь про стан пожежної та техногенної безпеки в Україні (2020), с. 1-5.

інформацією та кольоровими зображеннями, що є відповідними віковим особливостям молодших школярів. Важливою є подальша інформаційна підтримка – створення особистої та шкільної протипожежної бібліотеки, яка забезпечить молодшим школярам доступ до інформації з основ пожежної безпеки не лише на слуховому, а й на візуальному рівнях.

Більш ефективним методом бесіди буде у випадку співпраці вчителя та учнів із спеціалістами Державної служби України з надзвичайних ситуацій під час екскурсії школярів до пожежної частини, виступів представників пожежної охорони на класних годинах, у пришкільних таборах та в період літньої оздоровчої кампанії. Це дасть змогу сформуванню почуття відповідальності за збереження майна та речей, усвідомити можливість загрози виникнення пожежі, виробити необхідну обережність у поводженні з вогнем, електроприладами, газовими приладами, свічками, сірниками тощо.

Тематичні екскурсії до пожежної частини на етапі початкової школи, на нашу думку, є важливим складником організації навчання дітей окремих напрямів пожежної безпеки. Під час тематичних екскурсій відбувається спілкування, бесіда зі спеціалістами рятувальної справи, ознайомлення зі схемами евакуації у разі виникнення пожежі. Важливою, на наш погляд, є пізнавальна подорож та ознайомлення з професіями та діями рятувальника й диспетчера – від моменту прийому диспетчерами телефонного дзвінка про пожежу, або якусь надзвичайну подію, до моменту локалізації та ліквідації (повного гасіння) пожежі чи ліквідації надзвичайної події, ознайомлення з аварійно-рятувальною технікою. Завдяки цій формі роботи в дітей формується уявлення про професію рятувальника, її роль у нашому житті. Діти починають краще розуміти важливість дотримання правил пожежної безпеки, усвідомлювати небезпеку пожежі та її наслідків, адже лише під час екскурсії діти отримують можливість поговорити про пожежі з професійними рятувальниками, дізнатися про негативні моменти виникнення небезпечних ситуацій, проаналізувати необхідність набуття знань з профілактики виникнення пожеж, правильного алгоритму дій, виходячи з прикладів реальних життєвих ситуацій, про які розкажуть фахівці в процесі екскурсії.

Під час тематичних екскурсій до пожежних частин важливу роль відіграє знайомство дітей з роботою диспетчера. Побачивши наочно статистику дзвінків за добу до Служби порятунку, діти матимуть можливість краще усвідомити шкоду від фальшивих (хибних) дзвінків; зрозуміти, наскільки важлива достовірна та повна інформація про пожежу, або подію; дізнатися, що саме слід казати, викликаючи пожежних; зрозуміти важливість швидкого прийому інформації та передачі її рятувальникам заради безпеки свого життя та життя оточуючих людей. Школярі усвідомлять, що незнання усіх необхідних даних про місце виникнення пожежі, координат місцевості, де виникла пожежа, призведе до затримок у роботі рятувальників, і це, своєю чергою, може спричинити трагічні наслідки. Водночас діти матимуть змогу перевірити власні, уже наявні, знання з безпеки своєї життєдіяльності.

Виробленню в учнів знань з пожежної безпеки сприятимуть також лекції, практичні заняття, участь у тематичних вечорах, вікторинах, виготовлення плакатів з протипожежної тематики, випуск стінгазети протипожежного спрямування, участь у конкурсі протипожежних малюнків, відвідування музеїв пожежної охорони, показ плакатів, відео-, кінофільмів з протипожежної тематики, ігрові змагання та вікторини серед дітей¹⁶⁹². Ці форми та методи активно використовуються вчителями під час занять та в позакласній роботі, проте, ми вважаємо, що вони є ефективними лише в комплексі з виробленням практичних навичок, адже поверхове теоретичне знайомство з основами пожежної безпеки не сприяє оволодінню глибокими знаннями, відтак і виробленню в дітей правильного алгоритму дій в разі виникнення пожежонебезпечної ситуації.

Ще одним методом навчання основ пожежної безпеки, що активно використовується вчителями під час проведення занять, під час тижня безпеки життєдіяльності, класних годин, святкування дня захисту дітей, під час літньої оздоровчої кампанії, є тренувальна евакуація дітей та вчителів зі школи, певних приміщень чи будинків¹⁶⁹³. Цей метод навчання є

¹⁶⁹² Ващенко О. М. (2014) Формування у молодших школярів компетенцій безпеки життєдіяльності, с. 100.

¹⁶⁹³ Гуріненко І. В. (2010) Дидактичні умови навчання правилам пожежної безпеки молодших школярів, с. 63.

ефективним у засвоєнні дітьми знань про порядок дій у разі виникнення пожежі та задимленості приміщень, набутті конкретних навичок, але тільки за певних обставин. На сьогодні алгоритм прописаний так, що евакуація проводиться безпосередньо під керівництвом педагогів. Ці тренінги плануються завчасно, чітко контролюються, однак недоліком таких тренувальних евакуацій є те, що діти не мають можливості самостійно обирати шляхи евакуації, відтак у них не відбувається вироблення вмінь прийняття самостійних правильних рішень. Чинний алгоритм проведення тренувальних евакуацій передбачає, що педагоги виводять дітей з приміщень на вулицю в безпечне місце, перераховують евакуйованих та доповідають про наявність дітей старшим груп. Цим нівелюється ефективність процесу відпрацювання навичок прийняття самостійних рішень і виконання самостійних дій. Школярі діють під керівництвом педагогів в умовах недостатньої інформації про небезпеку, її впливу на людину, методи її подолання та самозахисту. Тож, на нашу думку, тренувальний метод роботи має застосовуватися в тому числі й за умов надання дітям повної самостійності під час виконання дій та прийняття рішень, щоб кожна дитина сама змогла прийняти рішення про евакуацію, визначити напрямки порятунку та його шляхи (через коридори, евакуаційні виходи, вестибюлі тощо). Педагог чи запрошений на ці заняття співробітник Служби порятунку при цьому обмежить функцією контролю. Серед його завдань буде завдати умови – змодельовати місце виникнення уявної пожежі та проаналізувати правильність дій молодшого школяра. Але етапові практичного відпрацювання умінь та навичок має передувати етап попереднього опрацювання теоретичного матеріалу.

Перед тренувальною евакуацією спочатку вчителям, а потім дитині слід розповісти про шляхи евакуації та евакуаційні виходи; показати, де вони розташовані у школі та куди ведуть. Цю інформацію має надавати спеціально запрошений представник місцевої пожежної охорони. Найефективнішим цей метод буде при взаємодії трьох сторін: рятувальники – педагоги – батьки. Завданням батьків у цьому випадку буде надання дітям необхідної протипожежної інформації відносно власної оселі, зокрема діти мають знати специфіку розміщення кімнат у квартирі (приватному будинку), шляхів евакуації з них, можливі варіанти виникнення пожежі та ймовірні шляхи порятунку у безпечне місце. Допомогти батькам з експертизою протипожежного стану оселі можуть рятувальники, спеціально запрошені для цього на батьківські збори.

Важливою умовою ефективності цього методу тренувань є систематичне, а не епізодичне (скажімо, раз на рік) проведення фахівцями протипожежної справи тренінгів із учителями, батьками та дітьми. Під час таких тренінгів мають створюватися проблемні ситуації, організовуватися ігри, обговорюватися типові виховні проблеми, відбуватися спільний критичний аналіз дій, моделюватися виховні ситуації, у процесі програвання яких дорослі будуть набувати необхідний обсяг знань, умінь і навичок. Важливо, щоб після кожного тренінгу з програванням тієї чи тієї ситуації у батьків і вчителів була можливість обговорити з дітьми, колегами, представниками пожежної охорони пережиті дітьми емоції; проаналізувати дії дітей, вислухати їхній аналіз щодо прийнятих у тій чи тій ситуації рішень, виявити недоліки, надати поради в доопрацюванні того чи іншого аспекту. У цих вправах необхідно виокремити смисловий аналіз дій дітей та виявити помилки для їх обговорення, виправлення в подальшому моделюванні життєвих ситуацій, що дозволить розвивати ініціативність дитини, вміння здійснювати дослідницький пошук, аналізувати та знаходити відповіді на складні питання, а також сприятиме покращенню психологічного стану вихованців, корекції їхньої поведінки та налагодженню взаємодії з небезпечним навколишнім середовищем.

Головним аспектом у формуванні в дітей молодшого шкільного віку необхідного обсягу знань, умінь та навичок з основ пожежної безпеки є практично-ігрова спрямованість цих тренінгів. Найпростіші вправи можна організувати на подвір'ї школи, біля будинку, влітку – на території дитячих оздоровчих таборів. Як уже зазначалося, спочатку слід опрацювати з учнями теоретичний матеріал, а вже потім переходити до практичного

відпрацювання необхідних умінь та навичок. Прикладами моделювання пожежонебезпечних ситуацій можуть бути такі: учитель, батьки чи представник державної пожежної частини запалюють завчасно підготовлений папір у відрі, багаття на невеликому смітнику; може моделюватися ситуація, коли загорівся електроприлад, увімкнений в електромережу; загорівся рушник, який лежав поряд з увімкненою газовою піччю тощо. Це найпростіші завдання, при виконанні яких діти можуть наочно побачити можливі варіанти подолання пожежонебезпечної ситуації. Однак варто пам'ятати, що діти молодшого шкільного віку не повинні самостійно долати пожежонебезпечні ситуації, вони мають знати, що це може бути вкрай небезпечним, адже одна й та сама ситуація може розвиватися по-різному, й не всі ризики та небезпеки можуть бути ними враховані¹⁶⁹⁴. Скажімо, типовий випадок загорання паперу в смітнику. Найпростішим варіантом подолання ситуації є гасіння його водою, але не всі діти зможуть прорахувати ситуацію, що в смітнику можуть знаходитися додаткові горючі та легкозаймисті матеріали, які під дією високої температури виділяють їдкий дим; такі речовини можуть вибухнути, і це призведе до травмування. Перше, що мають чітко усвідомлювати діти молодшого шкільного віку – під час виникнення пожежі слід кликати на допомогу дорослих, а не займатися гасінням пожежі самостійно. Діти цього віку мають усвідомлювати також можливі наслідки своїх пожежонебезпечних дій. Зокрема: якщо б папір не було підпалено сірниками, він би не загорівся і не спричинив пожежонебезпечну ситуацію. Тим самим, гра є доволі ефективним методом набуття молодшими школярами необхідних знань, умінь і навичок з основ пожежної безпеки, вона дає змогу ілюструвати приклади виникнення загорань та пожеж із життєвих ситуацій та моделювати поведінку дитини в небезпечних для життя умовах, сприяє формуванню самостійності вихованця на основі вже наявних у нього певних знань, умінь і навичок. При використанні ігрових методів для оволодіння навичками пожежної безпеки доцільним є залучення до процесу навчання й виховання співробітників пожежної охорони. Це дозволить підвищити рівень знань дітей щодо дій у разі виникнення пожежі та відпрацювати правильний алгоритм дій.

Висновки й перспективи подальших розвідок. Використання методів бесіди, екскурсій до місцевих пожежних частин, навчальних евакуацій, ігор та тренінгів при формуванні знань, умінь і навичок з основ пожежної безпеки потребує комплексних методичних рекомендацій для вчителів і батьків. Важливим фактором є долучення до цього процесу фахівців з пожежної безпеки. Запропонований нами в статті комплекс форм та методів виховної роботи з дітьми у сфері пожежної безпеки ґрунтується передусім на використанні активних методів роботи, що передбачає сплановану послідовність дій, націлених на формування позитивного мислення та поведінки в умовах небезпеки. Зауважимо, що ми пропонуємо здебільшого методи індивідуальної та групової форми підтримки. Їх ефективність доведена практикою і досвідом соціально-педагогічної діяльності з дітьми різних вікових груп. Разом із цим, сьогодні існують й інші форми та методи виховної роботи, що допомагають формувати у молодших школярів протипожежних знань, і це потребує подальшого, більш ґрунтовного, дослідження.

Література

1. Національна доповідь про стан пожежної та техногенної безпеки в Україні [Електронний ресурс]. Режим доступу до джерела: <http://mns.gov.ua/>.
2. Ващенко О. М. Формування у молодших школярів компетенцій безпеки життєдіяльності: теоретичний аспект / О. М. Ващенко // Теоретико-методичні проблеми виховання дітей та учнівської молоді. 2014. Вип. 18. С. 99-106.
3. Гуріненко І. В. Дидактичні умови навчання правилам пожежної безпеки молодших школярів / І. Гуріненко // Збірник наукових праць Уманського державного педагогічного університету імені П. Тичини. Педагогічні науки. 2010. № 1. С. 60-69.

¹⁶⁹⁴ Черкашин О. В. (2016) Основи пожежної безпеки в системі навчання та виховання молодших школярів, с. 152.

4. Черкашин О. В. Основи пожежної безпеки в системі навчання та виховання молодших школярів / О. В. Черкашин // Вісник Житомирського державного університету імені Івана Франка. Серія: Педагогічні науки. 2016. Вип. 3 (85). С. 152-157.

5.22. EMERGENCY RESILIENCE TECHNOLOGY IS THE BASIS FOR SUSTAINABLE DEVELOPMENT

5.22. ТЕХНОЛОГІЯ ПІДВИЩЕННЯ СТІЙКОСТІ ДО НАДЗВИЧАЙНИХ СИТУАЦІЙ – ОСНОВА ЗАБЕЗПЕЧЕННЯ СТАЛОГО РОЗВИТКУ

Одним з найважливіших напрямків забезпечення стійкості до лих є розробка технологій і систем раннього попередження в надзвичайних ситуаціях (НС)¹⁶⁹⁵. Сучасні мобільні технології відкривають нові можливості для раннього попередження НС різного характеру. Відомо, що будь-яка НС виникає тільки в разі одночасної наявності в навколишньому середовищі об'єкта небезпеки (джерела небезпеки), середовища передачі небезпеки і об'єкта її впливу. Світова статистика свідчить про те, що щорічна кількість НС техногенного характеру більш ніж втричі перевищує число відповідних НС природного та іншого характеру¹⁶⁹⁶. Основними джерелами НС техногенного характеру зазвичай є різні небезпечні об'єкти технічної сфери. Результати аналізу статистики НС свідчать про наявність стійкої тенденції їх росту. Основною причиною цього є розширення кількості типів небезпек і фізичних середовищ їх передачі. У загальному випадку небезпеки чинять негативний вплив на об'єкти впливу через відповідне середовище. У разі виникнення НС такий вплив зазвичай призводить до людських жертв, збитку здоров'ю людей, руйнування або знищення самих об'єктів. При цьому, як правило, наноситься серйозна шкода і самому оточуючому середовищу, що в свою чергу призводить до порушення стійкості розвитку цивілізації. У багатьох випадках причини порушення сталого розвитку при НС техногенного характеру створює сама людина. У зв'язку з цим, для забезпечення сталого розвитку процес взаємодії людини із навколишнім середовищем повинен мінімізувати ризик появи небезпек, що викликають НС. Одним з важливих напрямків зниження ризику небезпек і забезпечення стійкості до лих прийнято вважати розробку технологій і систем раннього попередження НС¹⁶⁹⁷. Попередження НС, як зазначається в роботі¹⁶⁹⁸, дозволяє в 2-3 рази скоротити витрати на ліквідацію наслідків НС та забезпечити сталий розвиток людства. Однак, існуюча об'єктивна складність раннього попередження НС, пов'язана з різноманіттям небезпечних об'єктів технічної та природної сфери, складністю і різноманітністю фізичних середовищ передачі небезпеки, а також зростанням числа і типу об'єктів впливу, обумовлюють актуальність технологій підвищення стійкості до НС з метою забезпечення сталого розвитку.

У загальному випадку навколишнє середовище є фізичним середовищем передачі небезпеки від джерела до об'єкта впливу, що представляє собою досить складну систему, яка володіє дисипативною структурою, нелінійною динамікою станів і властивістю самоорганізації. Виявляти складні зв'язки в такій системі на основі класичних технологій не представляється можливим, оскільки вони ґрунтуються на лінійних підходах, які зазвичай не виконуються на практиці. Це призводить до хибних уявлень про динаміку стану реального фізичного середовища, що передає небезпечні впливи від джерела до об'єкта впливу. Тому зазначені підходи не дозволяють підвищувати стійкість до лих на основі попередження НС. При цьому, для попередження різних небезпечних впливів на об'єкти впливу та забезпечення сталого розвитку в цілому першорядне значення має характер динаміки стану фізичного середовища передачі небезпеки. З огляду на складність та індивідуальність динаміки стану реальних фізичних середовищ передачі небезпек для їх вивчення необхідні нетрадиційні підходи і технології. Наприклад, такі підходи можуть базуватися на технологіях, прийнятих в

¹⁶⁹⁵ Commission for Science and Technology for Development. Twenty-second session. Geneva, 13-17 May (2019).

¹⁶⁹⁶ Kustov, M. V., Kalugin, V. D., Tutunik, V. V., Tarakhno, E. V. (2019). Physicochemical principles of the technology of modified pyrotechnic compositions to reduce the chemical pollution of the atmosphere. *Voprosy khimii i khimicheskoi tekhnologii*, 1, 92-99.

¹⁶⁹⁷ Commission for Science and Technology for Development. Twenty-second session. Geneva, 13-17 May (2019).

¹⁶⁹⁸ Dubinin, D., Korytchenko, K., Lisnyak, A., Hrytsyna, I., Trigub, V. (2017). Numerical simulation of the creation of a fire fighting barrier using an explosion of a combustible charge. *Eastern-European Journal of Enterprise Technologies*, 6 (10 (90)), 11-16.

нелінійній динаміці. Останнім часом, технології кількісного аналізу нелінійної динаміки є активною областю досліджень в багатьох дисциплінах¹⁶⁹⁹. Зокрема, в геофізиці застосовуються технології нелінійної динаміки, засновані на фрактальності процесів¹⁷⁰⁰. При цьому технології попередження НС, які є основними джерелами порушення стійкості розвитку, не розглядаються.

Найбільш небезпечними з точки зору порушення стійкості розвитку є НС внаслідок пожеж та наявності в навколишньому середовищі шкідливих для людини речовин. Так, наприклад, вивчення процесу виникнення пожежі в приміщеннях на основі експериментальних даних виконано в роботі¹⁷⁰¹. Оцінка впливу теплового випромінювання на швидкість процесу вивільнення тепла для типових матеріалів виконано в роботі¹⁷⁰². Експериментальне дослідження особливостей горіння різних матеріалів при зовнішньому тепловому впливі, виконано в роботі¹⁷⁰³. Дослідження швидкості тепловиділення при пожежі наведено в роботі¹⁷⁰⁴. В розглянутих роботах зазначається, що динаміка стану повітряного середовища в приміщеннях при загорянні матеріалів є складною, носить нелінійний і нестационарний характер. Аналогічні висновки наводяться і в роботі¹⁷⁰⁵, яка присвячена технології виявлення небезпечного забруднення атмосферного повітря і комбінованого ризику здоров'ю людини.

В роботі¹⁷⁰⁶ розглядається застосування частотно-часової технології до дослідження структурних особливостей динаміки небезпечних факторів повітряного середовища при загорянні в приміщеннях. Відзначається, що дана технологія виявляється складною в реалізації і має недостатню оперативність. При цьому, така технологія є параметричною, а її ефективність істотно залежить від заданих параметрів. Крім цього, технологія, будучи енергетичною, не дозволяє досліджувати структуру динаміки небезпечних факторів повітряного середовища в багатовимірному фазовому просторі. Аналогічні обмеження справедливі і для технологій виявлення небезпечних забруднень в атмосферному повітрі¹⁷⁰⁷.

Таким чином, з аналізу слідує, що велика частина досліджень присвячена підвищенню стійкості до лих, які викликаються пожежами і забрудненнями атмосферного повітря. При цьому такі явища, зумовлені небезпеками, які передаються через інші фізичні середовища до об'єкту впливу, не розглядаються. З огляду на складність і різноманітність фізичних середовищ, що передають небезпеки від джерела до об'єкта впливу, необхідна технологія підвищення стійкості до лих, узагальнююча підходи нелінійної динаміки на різні фізичні середовища передачі небезпеки. Більш конструктивними і перспективними для цього виявляються фрактальні методи нелінійної динаміки¹⁷⁰⁸. Дані технології повинні базуватися

¹⁶⁹⁹ Pospelov, B., Andronov, V., Rybka, E., Meleshchenko, R., Borodych, P. (2018). Studying the recurrent diagrams of carbon monoxide concentration at early ignitions in premises. *Eastern-European Journal of Enterprise*, 3/9 (93), 34-40.

¹⁷⁰⁰ Turcotte, D. L. (1997). *Fractals and chaos in geology and geophysics*. Cambridge university press.

¹⁷⁰¹ Poulsen, A., Jomaas, G. (2011). Experimental Study on the Burning Behavior of Pool Fires in Rooms with Different Wall Linings. *Fire Technology*, 48 (2), 419-439.

¹⁷⁰² Zhang, D., Xue, W. (2010). Effect of heat radiation on combustion heat release rate of larch. *Journal of West China Forestry Science*, 39, 148.

¹⁷⁰³ Ji, J., Yang, L., Fan, W. (2003). Experimental study on effects of burning behaviours of materials caused by external heat radiation. *JCST*, 9, 139.

¹⁷⁰⁴ Peng, X., Liu, S., Lu, G. (2005). Experimental analysis on heat release rate of materials. *Journal of Chongqing University*, 28, 122.

¹⁷⁰⁵ Pospelov B., Kovrehin V., Rybka E., Krainiukov O., Petukhova O., Butenko T., Borodych P., Morozov I., Horbov O., Hrachova I. (2020). Development of a method for detecting dangerous states of polluted atmospheric air based on the current recurrence of the combined risk. *Eastern-European Journal of Enterprise*, 5/9 (107), 49-56.

¹⁷⁰⁶ Pospelov, B., Andronov, V., Rybka, E., Popov, V., Semkiv, O. (2018). Development of the method of frequency-temporal representation of fluctuations of gaseous medium parameters at fire. *Eastern-European Journal of Enterprise Technologies*, 2/10 (92), 44-49.

¹⁷⁰⁷ Pospelov, B., Andronov, V., Meleshchenko, R., Danchenko, Yu., Artemenko, I., Romaniak, M., Khmyrova, A., Butenko, T. (2019). Construction of methods for computing recurrence plots in space with a scalarproduct. *Eastern-European Journal of Enterprise*, 3/4 (99), 37-44.

¹⁷⁰⁸ Mandelbrot, B. (2002). *Fraktalnaya geometriya prirody*. Institut kompyuternykh issledovaniy, 656, 12.

на використанні поточних мір рекурентності станів довільного фізичного середовища передачі небезпеки.

Тому, метою дослідження є розробка технології підвищення стійкості до НС за допомогою контролю динаміки поточного стану відповідного фізичного середовища передачі небезпеки від джерела до об'єкта впливу з використанням поточної міри рекурентності його станів.

Нехай довільне навколишнє середовище включає об'єкт небезпеки O , фізичне середовище G її передачі, а також об'єкт впливу небезпеки R . Тоді навколишнє середовище може розглядатися у вигляді деякої системи $S = O \cup E$ за умови, що $E = G \cup R$ являється об'єктом лих, що виникають в результаті небезпеки. В розглянутій системі об'єкт O небезпеки здійснює через фізичне середовище G вплив на об'єкт R лих. Нехай об'єкт небезпеки O характеризується небезпечними станами $h \in O$. Такими станами можуть бути, наприклад, різні небезпеки технічної та природної сфери. Це означає, що стани об'єкта O в моменти часу $t \in [0, T]$ будуть описуватися випадковою функцією $h = h(t)$. Фізичне середовище G , за допомогою якого здійснюється передача небезпечних станів від джерела до об'єкта впливу, також характеризується деяким станом $g \in G$. При цьому, параметрами стану фізичного середовища можуть бути, наприклад, небезпечні для людини або об'єкта впливу чинники. Для людини це можуть бути, наприклад, ударна хвиля, радіація, температура, концентрація чадного газу або щільність диму. У різні моменти часу стан G характеризується випадковою функцією $g = g(t)$. При цьому, стан об'єкта R , який піддається впливу об'єкта O небезпеки, може бути охарактеризований деяким скалярним параметром $l \in R$, який у загальному випадку представляє величину втрат (збитків), що наносяться об'єкту R впливом об'єкта O небезпеки. У цьому випадку параметр l буде визначатися станом системи $SG = O \cup G$, що характеризує лихо, і представляє собою деякий функціонал виду: $l = l(h(t), g(t))$. У системі $S = O \cup E$ стан фізичного середовища $g = g(t)$ визначається станом $h = h(t)$ об'єкта O небезпеки. Тому розглянутий параметр l , що характеризує лихо, буде визначатися поточним станом фізичного середовища. Наприклад, якщо збиток, що наноситься об'єкту R в результаті лиха, залежить від стану $g = g(x, t)$ небезпечних факторів фізичного середовища в точці середовища x , то параметр l може бути представлений у вигляді відповідної одновимірної інтегральної функції, яка визначає, наприклад, інгаляційну дозу небезпечних факторів, що впливають на людину. Таким чином, підвищення стійкості до НС можливо забезпечувати за рахунок раннього виявлення небезпечних станів фізичного середовища шляхом контролю його поточного стану $g = g(t)$ з урахуванням можливих втрат, що наносяться об'єкту R впливу.

Стани $g = g(t)$ фізичного середовища в загальному випадку залежать не тільки від джерела небезпеки, але й чутливі до дії різних збурень, що діють в реальному середовищі. У більшості випадків відомості про збурення відсутні і єдиною інформацією є вимірні стани фізичного середовища з урахуванням невідомих збурень¹⁷⁰⁹. У більшості практичних випадків вимірювання станів фізичного середовища виконується в дискретні моменти часу¹⁷¹⁰. В цьому випадку, вимірювана інформація для довільного моменту часу і може бути представлена m -мірним вектором стану небезпечних параметрів

$$z_i = d_i + \Delta_i, \quad i = 0, 1, 2, \dots, N_S - 1, \quad (1)$$

¹⁷⁰⁹ Marwan, N. (2011). How to avoid potential pitfalls in recurrence plot based data analysis. *International Journal of Bifurcation and Chaos*, 21 (04), 1003-1017.

¹⁷¹⁰ Marwan, N., Webber, C. L., Macau, E. E. N., Viana, R. L. (2018). Introduction to focus issue: Recurrence quantification analysis for understanding complex systems. *Chaos: An Interdisciplinary Journal of Nonlinear Science*, 28 (8), 085601.

де d_i – вектор поточних станів фізичного середовища, обумовлених небезпекою; d_j – вектор поточних збурень стану фізичного середовища; N_s – розмір вибірки вимірювань вектора станів.

Застосування методу рекурентних діаграм (RP) для вектора станів (1) дозволяє відобразити траєкторії стану фізичного середовища, що розглядаються в m -вимірному фазовому просторі, на двовимірну двійкову матрицю розміром $N_s \times N_s$. При цьому, одиничний елемент цієї матриці при деяких моментах часу i та j відповідає рекурентним станам (РС) фізичного середовища, а координатні осі RP визначаються дискретними моментами часу вимірювання. Математично таке відображення можна представити співвідношенням виду:

$$R^{m,\varepsilon}_{i,j} = \Theta(\varepsilon - \|z_i - z_j\|), \quad z_i \in \Omega^m, \quad i, j = 1, 2, \dots, N_s, \quad (2)$$

де $\Theta()$ – функція Хевісайда; ε – розмір околиці РС в момент часу i , а $\| * \|$ – оператор норми.

Дослідження динаміки станів різних складних систем на основі (2) стало популярним, завдяки появі методів кількісного аналізу РС¹⁷¹¹. Дані методи ґрунтуються на відповідних мірах, що дозволяють чисельно вимірювати складності RP, що відображають особливі стани досліджуваних систем. В дослідженні¹⁷¹² запропоновано міри рекурентності станів фізичної середовища на основі (2) у вигляді атмосферного повітря, що характеризується поточними концентраціями забруднювачів. Однак, відомі міри не дозволяють використовувати їх для підвищення стійкості до лих шляхом попередження НС на основі контролю поточного стану фізичного середовища. Основним обмеженням відомих мір є недостатня оперативність виявлення змін динаміки станів фізичної середовища передачі небезпеки.

З метою забезпечення оперативності розроблених мір рекурентності і можливості їх використання для підвищення стійкості до лих шляхом виявлення змін в динаміці станів фізичних середовищ пропонується спочатку модифікувати технологію обчислення RP (2) відповідно до виразу

$$TRP^{m,\varepsilon}_{i,j} = if(i \neq j \cap j \leq i, R^{m,\varepsilon}_{i,j}, 0) \quad (3)$$

Вираз (3) в порівнянні з (2) визначає технологію оперативного обчислення RP в реальному часі вимірювань. На підставі виразу (3) може бути запропонована технологія визначення поточної міри РС фізичного середовища передачі небезпеки, яка визначається співвідношенням виду

$$M_2(i, \varepsilon) = \frac{1}{i+1} \sum_{k=0}^i TRP^{m,\varepsilon}_{i,k} \quad (4)$$

Міра (4) дозволяє оцінювати РС фізичного середовища передачі небезпеки на основі технології (3) для кожного моменту часу i з урахуванням заданого розміру ε околиці РС. При цьому міра (4) залежить від розміру околиці ε , який повинен обиратися з умови автентичності оцінки (4) реальним значенням РС розглянутого фізичного середовища передачі небезпеки. Це означає, що за допомогою міри (4) можливо оцінювати динаміку повторюваності станів фізичного середовища в часі. При цьому, оцінка (4) чисельно характеризує ймовірність РС розглянутої фізичного середовища передачі небезпеки. Це дозволяє виявляти порушення стійких станів фізичного середовища передачі небезпеки і

¹⁷¹¹ Webber Jr. C. L., Zbilut J. P. (2005). Tutorials in contemporary nonlinear methods for the behavioral sciences, 26.

¹⁷¹² Pospelov, B., Rybka, E., Meleshchenko, R., Borodych, P., Gornostal, S. (2019). Development of the method for rapid detection of hazardous atmospheric pollution of cities with the help of recurrence measures. Eastern-European Journal of Enterprise Technologies, 1/10 (97), 29-35.

забезпечувати підвищення стійкості до лих на основі оперативного запобігання їхньому виникненню. В цьому випадку, розроблювана технологія підвищення стійкості до лих на основі попередження НС базується на оперативній оцінці (4). Слід зауважити, що для підвищення стійкості до лих на основі виявлення небезпечних змін в динаміці станів фізичного середовища оцінка (4) повинна визначатися не для станів фізичної середовища, а для природжень її станів, виміряних в поточний і попередній моменти часу. Пояснюється це тим, що природження станів, наприклад, фізичне середовище у вигляді повітряного середовища виявляються більш чутливими до передачі небезпеки. Встановлено¹⁷¹³, що небезпека у вигляді загоряння матеріалів призводить до порушення стійкості саме природжень станів газового середовища в приміщеннях. Слід зауважити, що в загальному випадку на основі міри (4) можливо розробляти не тільки технології забезпечення, але і прогнозування моментів порушення станів, що підвищує стійкість до лих. При цьому, прогнозування на момент $i+1$ за поточними вимірами до моменту часу і може здійснюватися, наприклад, шляхом експоненціального згладжування або іншими методами.

Таким чином, запропонована технологія підвищення стійкості до НС ґрунтується на оперативному контролі поточного стану фізичного середовища передачі небезпеки від джерела до об'єкта впливу з використанням міри (4) для його станів або природжень станів. При цьому, оперативне виявлення порушень стійкості станів або природжень станів для фізичного середовища передачі небезпеки дозволяє своєчасно вжити заходів щодо їх ліквідації та недопущення їх розвитку, що приводить до появи НС, що представляють значну загрозу життю людини і руйнування об'єктів. Це дозволяє, в кінцевому випадку, підвищити стійкість до різних лих.

Перевірка запропонованої технології здійснювалася на основі експериментальних даних, отриманих при загорянні спирту і паперу в модельній камері. В ході експерименту вимірювалися складові вектора станів, що визначаються концентрацією CO, температурою і щільністю диму газового середовища в камері. Вимірювання станів газового середовища в камері проводилися в дискретні моменти часу t_i (з кроком $\Delta t = 0,1$ секунда), для $i = 0, 1, 2, \dots, 400$. При цьому номер відліку і відповідав моменту часу t_i інтервалу контролю станів газового середовища. Це означає, що для відліку і значення вектора станів газового середовища визначалося величиною z_i . Підпал спирту і паперу здійснювався в районі 200 дискретного відліку. Отримані RP для природжень станів газового середовища, що визначаються на основі (3), для $i = 0, 1, 2, \dots, 400$ і $j = 0, 1, 2, \dots, 400$ в разі загоряння спирту і паперу в модельній камері при величині $\varepsilon = 0,01$. Також отримані залежності динаміки оцінки ймовірності РС (4) для природжень газового середовища при загорянні спирту і паперу в камері для $\varepsilon = 0,01$.

Зазначені залежності отримані з урахуванням реальних помилок вимірювання сенсорами складових вектора стану газового середовища в модельній камері при загорянні матеріалів. В межах методичної похибки, а також враховуючи, що використовувані сенсори є основою пожежних сенсорів сучасних систем протипожежного захисту приміщень, можна вважати, що наведені дані задовольняють відповідний ступінь достовірності.

Таким чином, в результаті дослідження, виконано системний аналіз процесу виникнення НС на основі аналізу динаміки станів фізичного середовища передачі небезпеки від джерела до об'єкта в навколишньому середовищі. Показано, що підвищення стійкості до лих в загальному випадку можна здійснити на основі аналізу динаміки поточного стану фізичного середовища передачі небезпеки від джерела до об'єкта впливу.

Розроблено технологію підвищення стійкості до НС на основі поточної динаміки стану фізичного середовища передачі небезпеки і оцінки ймовірності рекурентності її станів в реальному часі. Запропонована технологія дозволяє забезпечувати раннє виявлення

¹⁷¹³ Pospelov B., Andronov V., Rybka E., Krainiukov O., Karpets K., Pirohov O., Semenyshyna I., Kapitan R, Promska A., Horbov O. (2019). Development of the correlation method for operative detection of recurrent states, 6/4 (102), 39-46.

небезпечних станів у фізичному середовищі передачі, що призводять до небезпеки, і на їх основі здійснювати підвищення стійкості до НС.

Виконано перевірку працездатності запропонованої технології на прикладі стану газового середовища при загорянні спирту і паперу в модельній камері. Встановлено, що до моменту загоряння спирту і паперу динаміка оцінки ймовірності рекурентності прирощень газового середовища камери носить періодичний характер з двома значеннями ймовірності рекурентності прирощень станів, в середньому рівних 0 і 0,6. Зазначений характер динаміки прирощень станів газового середовища відповідає режиму його динамічної стійкості. При загорянні матеріалів оцінка ймовірності рекурентності прирощень різко знижується і наближається до нуля – відбувається втрата динамічної стійкості станів газового середовища в камері. Втрата динамічної стійкості спостерігається в діапазоні 200-250 відлік. Після загоряння динаміка рекурентності прирощень станів характеризується окремими рекурентними точками, випадково розташованими в області головної діагоналі діаграми. Надалі настає нестійкий режим прирощень станів газового середовища, що свідчить про хаотичний розвиток загорянь. Отримані результати свідчать в цілому про працездатність запропонованої технології, заснованої на поточному контролі стану фізичного середовища передачі небезпеки від джерела до об'єкта впливу.

Література

1. Commission for Science and Technology for Development. Twenty-second session. Geneva, 13-17 May 2019.
2. Physicochemical principles of the technology of modified pyrotechnic compositions to reduce the chemical pollution of the atmosphere / Kustov M. V., Kalugin V. D., Tutunik V. V., Tarakhno E. V. // *Voprosy khimii i khimicheskoi tekhnologii*. 2019. № 1. P. 92-99.
3. Numerical simulation of the creation of a fire fighting barrier using an explosion of a combustible charge / Dubinin D., Korytchenko K., Lisnyak A., Hrytsyna I., Trigub V. // *Eastern-European Journal of Enterprise Technologies*. 2017. Vol. 6, Issue 10 (90). P. 11-16.
4. Studying the recurrent diagrams of carbon monoxide concentration at early ignitions in premises / Pospelov B., Andronov V., Rybka E., Meleshchenko R. // *Eastern-European Journal of Enterprise Technologies*. 2018. V. 3/9(93). P. 34-40.
5. Turcotte D. L. *Fractals and chaos in geology and geophysics*. Cambridge university press, 1997.
6. Poulsen A., Jomaas G. Experimental Study on the Burning Behavior of Pool Fires in Rooms with Different Wall Linings // *Fire Technology*. 2011. Vol. 48, Issue 2. P. 419-439.
7. Zhang D., Xue W. Effect of heat radiation on combustion heat release rate of larch // *Journal of West China Forestry Science*. 2010. Issue 39. P. 148.
8. Ji J., Yang L., Fan W. Experimental study on effects of burning behaviours of materials caused by external heat radiation // *JCST*. 2003. Issue 9. P. 139.
9. Peng X., Liu S., Lu G. Experimental analysis on heat release rate of materials // *Journal of Chongqing University*. 2005. Issue 28. P. 122.
10. Development of a method for detecting dangerous states of polluted atmospheric air based on the current recurrence of the combined risk / Pospelov B., Kovrehin V., Rybka E., Krainiukov O., Petukhova O., Butenko T., Borodych P., Morozov I., Horbov O., Hrachova I. // *Eastern-European Journal of Enterprise*. 2020. V. 5/9 (107). P. 49-56.
11. Development of the method of frequency-temporal representation of fluctuations of gaseous medium parameters at fire / Pospelov B., Andronov V., Rybka E., Popov V., Semkiv O. // *Eastern-European Journal of Enterprise Technologies*. 2018. V. 2/10 (92). P. 44-49.
12. Construction of methods for computing recurrence plots in space with a scalarproduct / Pospelov B., Andronov V., Meleshchenko R., Danchenko Yu., Artemenko I., Romaniak M., Khmyrova A., Butenko T. *Eastern-European Journal of Enterprise*. 2019. V. 3/4 (99). P. 37-44.
13. Mandelbrot B. *Fraktalnaya geometriya prirody* // *Institut kompyuternyih issledovaniy*. 2002. V. 656. P. 12.

14. Marwan N. How to avoid potential pitfalls in recurrence plot based data analysis // International Journal of Bifurcation and Chaos. 2011. V. 21 (04). P. 1003-1017.
15. Introduction to focus issue: Recurrence quantification analysis for understanding complex systems / Marwan N., Webber C., Macau E., Viana R. // Chaos: An Interdisciplinary Journal of Nonlinear Science. 2018. V. 28(8). P. 085601.
16. Webber Jr. C. L., Zbilut J. P. Tutorials in contemporary nonlinear methods for the behavioral sciences. 2005. 26 p.
17. Pospelov, B., Rybka, E., Meleshchenko, R., Borodych, P., Gornostal, S. Development of the method for rapid detection of hazardous atmospheric pollution of cities with the help of recurrence measures // Eastern-European Journal of Enterprise. 2019. V. 1/10 (97). P. 29-35.
18. Development of the correlation method for operative detection of recurrent states / Pospelov B., Andronov V., Rybka E., Krainiukov O., Karpets K., Pirohov O., Semenyshyna I., Kapitan R., Promska A., Horbov O. // 2019. V. 6/4 (102). P. 39-46.

5.23. DEVELOPMENT OF METHODOLOGICAL BASES OF HUMANITARIAN DEMINING IN THE CONTEXT OF SUSTAINABLE DEVELOPMENT OF THE STATE

5.23. РОЗВИТОК МЕТОДОЛОГІЧНИХ ОСНОВ ГУМАНІТАРНОГО РОЗМІНУВАННЯ В КОНТЕКСТІ СТАЛОГО РОЗВИТКУ ДЕРЖАВИ

Запобігання надзвичайним ситуаціям терористичного характеру в місцях з масовим перебуванням людей в даний час є актуальним державним завданням. Якщо кілька років тому це питання викликало дискусії в наукових і адміністративних колах, то тепер, після анексії Криму та військових дій на сході України, ні у кого немає сумніву, що для терору немає нічого неможливого.

Напружена воєнно-політична ситуація, в умовах якої наша держава відстоює власну територіальну цілісність та суверенітет, характеризується значним зростанням рівня таких загроз зловмисних дій, як вчинення терористичних актів і диверсійних операцій на території України, спрямованих на дестабілізацію економіки, підрив стабільності в суспільному житті та функціонуванні транспортних та інформаційних комунікацій, формування негативної думки про нездатність державних інститутів захистити своїх громадян. Особливий резонанс набувають події, що відбуваються в місцях масового скупчення людей, тобто аеропортах і вокзалах, метрополітенах і площах, торгових центрах і супермаркетах, театрах і розважальних центрах, стадіонах і кінотеатрах, в місцях проведення концертів, спортивних змагань і політичних маніфестацій. Їх приватні охоронні структури навчаються та контролюються Національною поліцією України та Національною гвардією України. У свою чергу ці державні структури здійснюють охорону державних установ і підприємств, де так само відбуваються події пов'язані з масовим скупченням людей. Охорону особливих державних структур здійснює Служба безпеки України.

За рейтингом, складеним міжнародними експертами, за індексом тероризму за 2018-2019 рік Україна посідає 21-е місце серед 163 країн світу. На сьогоднішній день, велика частина терористичних актів в Україні відбувається з використанням малогабаритних вибухових пристроїв. Ці теракти є складовою частиною гібридної війни, яку шостий рік Росія веде проти України^{1714, 1715}.

Окремий та найнебезпечніший клас вибухонебезпечних предметів складають малогабаритні саморобні вибухові пристрої (МСВП). В основу конструкцій таких пристроїв покладено принцип створення схеми, яка призводить до ураження цілей вибухом, що може керуватися різноманітними способами.

Небезпека МСВП полягає в тому, що, по-перше, він може бути замаскований під будь-який предмет навколишньої обстановки та його важко помітити, по-друге, знаходячись біля таких предметів мимовільно можна привести їх механізм в дію. Наприклад, існують вибухові пристрої, які спрацьовують при використанні поряд з ним мобільного телефону. По-третє, склад та принцип дії МСВП невідомі, тому при їх знешкодженні потрібно дотримуватись правил безпеки¹⁷¹⁶.

Ці характеристики МСВП значно ускладнюють їх пошук, виявлення та знешкодження.

Малогабаритний саморобний вибуховий пристрій – це кустарно (самостійно) виготовлений та готовий до застосування пристрій, що складається з вибухової речовини (ВР), імітаційних і піротехнічних засобів, горючих складів і засобів ініціювання, що за своїми характеристиками призначений для ураження людей, тварин, пошкодження різних об'єктів, техніки, будівель тощо дією вибухової хвилі чи уламків, які отримали напрямок руху в результаті їх термічного розкладу.

¹⁷¹⁴ Международный опыт организации деятельности по предупреждению и ликвидации ЧС. Available at: <http://www.studfiles.ru/preview/514514/>.

¹⁷¹⁵ Federal Emergency Management Agency. Available at: <https://www.fema.gov/about-agency>.

¹⁷¹⁶ Integrated emergency management system. Available at: <https://training.fema.gov/hiedu/docs/iem%20process%20overview%209-83.pdf>.

Існують характерні ознаки, що вказують на наявність МСВП:

- виявлення в громадських місцях, транспорті сумок, валіз, пакунків, коробок та інших предметів, які залишені без нагляду власників;
- наявність на виявленому предметі ознак стандартних бойових припасів, піротехнічних виробів або їх частин;
- виявлення елементів тари, упакування, оболонки, обгортки, етикеток від зарядів ВР та засобів підризу промислового виготовлення з відповідним маркуванням;
- наявність на виявленому предметі мобільного телефону, радіостанції або інших пристроїв, здатних приймати радіосигнали;
- наявність на виявленому предметі електричних дротів, фрагментів електричних схем, антен, світлових індикаторів, ізоляційної стрічки тощо, які не відповідають його призначенню або, функція яких незрозуміла;
- наявність дроту, нитки або мотузки, яка відходить від виявленого предмета;
- виявлення предметів, які не відповідають навколишній обстановці, або, походження яких незрозуміло;
- підозрілі звуки, що лунають від виявленого предмета (звук ходу механічного годинника, звук роботи вібраційного механізму або дзвінка телефону, інші періодичні звуки);
- наявність різкого запаху паливно-мастильних матеріалів, ацетону або інших хімічних речовин, що йде від виявленого предмета¹⁷¹⁷.

Саморобні вибухові пристрої мають різноманітні конструкції, до складу яких можуть входити: годинникові механізми, електронні механізми, електронні плати для керування вибухом на відстані, елементи з пристроїв побутового призначення. Вони можуть мати різні форми та знаходитися в різних предметах та механізмах. Наприклад, зловмисники самостійно виготовляючи вибуховий пристрій, поміщають вибухові заряди в пластмасові пляшки, металеві банки, коробки та ін.

Для всіх МСВП характерна певна сукупність елементів конструкції, частина яких в цілому вигляді або в залишках після вибуху може бути виявлена на місці події.

Враховуючи наведене маємо наступну послідовність процесу попередження надзвичайної події терористичного характеру, пов'язану з використанням МСВП.

Початковим етапом є **пошук та ідентифікація малогабаритного саморобного вибухового пристрою**.

Пошук МСВП може проводитися у випадках:

- надходження повідомлення про підготовку вибуху;
- при виїзді на місце НС, пов'язаного з вибуховими матеріалами;
- при профілактичному огляді об'єктів і місцевості перед проведенням масових або інших заходів із забезпеченням відповідної охорони¹⁷¹⁸.

У цих випадках перед проведенням пошукових робіт проводиться низка організаційних заходів.

Під час загрози вибуху з території можливого закладення МСВП обов'язково видаляються люди на безпечну відстань та здійснюється огороження.

Викликаються чергові аварійні служби та, за необхідності, додаткові сили Національної поліції. З підрозділами патрульної поліції погоджуються основні та додаткові шляхи евакуації вибухонебезпечних предметів на випадок їх знаходження.

Після з'ясування обставин надходження повідомлення проводиться аналіз мети, з якою може бути закладений МСВП (проти конкретної особи, з метою пошкодження майна, знищення споруд, залякування тощо).

Виходячи з найбільш вірогідної версії, визначаються ймовірні місця встановлення вибухового пристрою та порядок огляду об'єкта (місцевості).

¹⁷¹⁷ Philip Wegmann. These Cubans Risked It All to Escape Communism. See How They Sailed to America. Available at: <http://dailysignal.com/2015/01/16/cubans-risked-escape-communism-see-sailed-america/>.

¹⁷¹⁸ The Story Of The Power And Fury Of Hurricane Andrew. Available at: <http://www.hurricaneville.com/andrew.html>.

Пошук вибухонебезпечних предметів здійснюється за демаскуючими ознаками як зовнішнім оглядом, так і з використанням спеціальних технічних засобів, пристосувань і спеціальних собак.

Місцями встановлення МСВП як правило є різні приміщення з масовим перебуванням людей (будинки, вокзали тощо). Наслідки від вибуху в будівлях створюють додаткові небезпечні фактори: обвали, пожежі, витікання газу, оголення електродротів, які знаходяться під напругою та ін. Закладення МСВП у таких приміщеннях може бути завчасним й пошук та виявлення їх займає багато часу.

Перед початком проведення заходів з перевірки різних приміщень оглядаються й очищуються підходи до них. Після цього перевіряється смуга вздовж усього периметру будинку. Безпечні підходи до будинку й смуги вздовж усього периметру повинні бути чітко позначені. За необхідності організується евакуація людей з об'єктів на відстані не менше 100 м від будинку, де буде проводитись пошук МСВП.

Пошук МСВП здійснюється поетапно:

1. Обстеження входу та першого поверху.
2. Обстеження підвалів.
3. Сходові просвіти, ліфтові кабіни та ліфтові шахти.
4. Обстеження на інших поверхах.
5. Приміщення, які знаходяться на горищі.

Наступним етапом є **локалізація та знешкодження малогабаритного вибухового пристрою.**

Вилучення та знешкодження МСВП або локалізація вибуху повинна проводитися спеціалістами-вибухотехніками після видалення людей з небезпечної зони й виставлення загородження. Це дії спеціалістів щодо нейтралізації виконавчих механізмів підричників з послідовним їх видаленням (за необхідності) на місці виявлення для транспортування до місць знищення.

Вибір способу локалізації залежить від:

- наявності промислових засобів локалізації;
- потужності вибухового пристрою;
- наявності часу для локалізації вибухового пристрою;
- місця встановлення вибухового пристрою.

Знищення МСВП – це чітко сплановані та продумані дії спеціалістів з розмінування, направлені на механічне чи інше руйнування вибухонебезпечних предметів на місці їх виявлення або в спеціально відведених місцях. Знищення ВП проводиться способом підриву:

- на місці виявлення;
- на спеціально обладнаних майданчиках.

Підриви проводяться, як правило, електричним способом.

Якщо передбачається наявність у МСВП радіопідривача, необхідно за допомогою спеціальних пристроїв створити радіоперешкоди в широкому діапазоні частот. Потім, наблизившись до МСВП, обережно закріпити на яких-небудь виступаючих його частинах мотузку, що має на кінці гачки, карабіни й т.ін. З укриття натягнути мотузку і зрушити предмет з місця. Всі ці дії повинні проводити одна людина, щоб уникнути невиправданих жертв, у тому числі – в результаті розльоту осколків. При такому впливі на вибуховий пристрій спрацьовують натяжні, обривні, розвантажувальні, вібраційні та інші елементи, що приводять МСВП в дію¹⁷¹⁹.

Якщо вибуху не відбулося, то ступінь небезпеки значно зменшується.

При знешкодженні МСВП на місці виявлення, можливий вибух, який може викликати значні руйнування. У цьому разі оцінюється обстановка та ризик спеціалістів під час усунення і транспортування вибухового пристрою. Головним при прийнятті рішення про вилучення або транспортування МСВП є життя людей, що знаходяться неподалік,

¹⁷¹⁹ Larson et al.: Responding to Emergencies: Lessons Learned and the Need for Analysis 492 Interfaces 36 (6), pp. 486-501. Available at: http://research.create.usc.edu/cgi/viewcontent.cgi?article=1009&context=published_papers.

спеціалістів-вибухотехників, які безпосередньо займаються розмінуванням, та збереження матеріальних цінностей. Переміщення МСВП до контейнерів проводяться у вибухозахисних костюмах дистанційними засобами з використанням захисних властивостей будівлі¹⁷²⁰.

Особливості знешкодження МСВП без маркувань та з невідомими підриивниками наступні:

При візуальному огляді необхідно визначити загальні дані про МСВП і його конструкцію:

- фіксація місця виявлення й стан МСВП, положення рухомих деталей і частин з урахуванням їх стану;

- вражаюча дія (фугасна, осколкова, запалювальна, комбінована);

- тип механізму приведення в дію (механічний, вогневий, електричний, радіокерований або хімічний);

- принцип спрацьовування: миттєвої дії (при відкритті кришки, нахилі корпусу, зняття з місця встановлення, після закінчення часу сповільнення) або при якому-небудь впливі (механічному, світловому, зміні параметрів зовнішнього середовища й ін.);

- наявність систем або елементів, що не підлягають вилученню чи знешкодженню;

- перелік виробів, матеріалів і речовин, що використані як основний заряд ВР, корпус заряду, засоби ініціювання, механізму приведення в дію, камуфляж, осколкові елементи та інші складові МСВП;

- можливість переміщення МСВП.

Знешкодження МСВП невідомої конструкції, без маркування й з невідомими підриивниками проводиться у два етапи:

- перший етап – переведення вибухонебезпечного предмета (підриивника) у безпечне положення;

- другий етап – відділення виконавчого механізму від капсуля-детонатора і заряду ВР.

При знешкодженні МСВП невідомої конструкції, без маркування й з нерозпізнаними підриивниками необхідно:

- виключити дії, що призводять до зміни його положення, форми й стану;

- виключити переміщення поблизу підриивника феромагнітних предметів, включаючи дрібні за розмірами предмети (зброя, лопата, каска, сталевий щуп, осколки снарядів, запобіжні чеки й ін.);

- виключити переміщення підриивника (вибухонебезпечного предмета в цілому) у магнітному полі землі;

- виключити вплив магнітних полів, створюваних транспортом, електроустановками, лініями електропередач, електрифікованими залізницями, радіо- і радіолокаційними станціями;

- не торкаючись частин МСВП, ретельно оглянути його й визначити місце знаходження підриивника (підриивників) і провідних пристроїв;

- при огляді натягнутого дроту, додаткових відрізків детонуючого шнуру, електропроводів переконатися у відсутності додаткових вибухових пристроїв, що можуть бути встановлені з метою ускладнити знешкодження МСВП.

Після кожної операції з переміщення МСВП необхідно витримати паузу не менше 5 хвилин. При цьому візуально та акустично стежити за станом МСВП, у разі підозри на можливість вибуху – відійти на безпечну відстань.

У разі неможливості вилучити та транспортувати МСВП з місця виявлення, зменшення факторів дії вибуху на будівлі, споруди та інші об'єкти при підрииві МСВП досягається захисними спорудами: засипанням МСВП ґрунтом, споруджуванням захисних валів за допомогою мішків з піском (ґрунтом). У разі знаходження МСВП на поверхні землі, дію ударної хвилі та зменшення радіусу розльоту осколкових елементів, можливо здійснити засипання МСВП купою ґрунту або за використання спеціалізованого обладнання.

¹⁷²⁰ Bryner Ramos Las (2019) Southeast Asia: A Potential Domain for Chemical Terrorism. *Missouri State University*. Available at: <https://bearworks.missouristate.edu/cgi/viewcontent.cgi?article=4455&context=theses>.

Мішки з піском (грунтом) розташовують таким чином, щоб МСВП знаходився всередині конструкції. Цей метод є найбільш важким і займає багато часу на підготовчий етап. Міцність та ефективність конструкції залежить від кількості мішків з піском (грунтом) у ряді та висоти споруди. Одним із недоліків є повна відсутність захисту від дії осколкових елементів у вертикальному напрямку.

Захисні вали з мішків, заповнених піском (грунтом), можуть виконуватися: коловим методом обкладання (коли необхідно захистити всі навкруги будинки та споруди); не коловим (коли необхідно зберегти будинки та споруди на окремих напрямках, або неможливість виконання колового методу у зв'язку з місцем знаходження підозрілого об'єкту).

Саморобні вибухові пристрої з підривачами невідомої конструкції, знищуються підривом одиночних зарядів вибухових речовин, що розташовуються поруч з основним зарядом МСВП, електричним способом підривання (при електричному способі підривання повинні використовуватися підривні машинки, для підвищення надійності підриву дозволяється використовувати для ініціювання того самого заряду два послідовно з'єднаних електродетонатори).

Після підриву осколки й усі інші фрагменти, а також дошки зі слідами ушкоджень ретельно збираються, сортуються й упаковуються окремо або групами за приналежністю до однієї деталі в чисті герметичні контейнери, ємкості, пакети^{1721, 1722}.

Коли МСВП вдається знешкодити безпосередньо на місці виявлення або після його транспортування в безпечне місце, конструктивні елементи МСВП, ВР (підривник, джерела живлення, годинниковий механізм й ін.) кожний окремо упаковуються в контейнери (коробки, посуд, мішки й ін.) і направляються на дослідження з дотриманням правил транспортування небезпечних вантажів.

Дії після закінчення робіт та при аварійних ситуаціях. Залишки вибухових речовин, вибухові та піротехнічні речовини, вироби, що їх містять, після закінчення робіт здаються відповідальним за їх зберігання особам.

Інструмент та частина приладів, які контактували з вибуховими речовинами під час проведення досліджень та вибухових робіт, промиваються ацетоном і водою та протираються ганчіркою, промоченою в етиловому спирті.

Спеціальний одяг знімається, витрушується на повітрі та розвішується у шафі для робочого одягу.

Після закінчення роботи проводиться комплекс гігієнічних заходів.

Типовими аварійними ситуаціями, які можуть виникнути при проведенні вибухотехнічних досліджень і спеціальних вибухотехнічних робіт є:

- виявлення несправності обладнання або приладів;
- випадки вибуху та його наслідки;
- виникнення пожежі.

У разі виявлення несправності обладнання, приладів, інструментів необхідно припинити роботи та сповістити керівника підрозділу. Продовження робіт дозволяється після усунення несправностей.

У разі вибуху необхідно:

- припинити роботи;
- негайно евакуювати наявні у вибухотехнічній лабораторії вибухові матеріали;
- сповістити керівника підрозділу;
- за потреби викликати швидку медичну допомогу, інші рятувальні служби;
- надати першу долікарську допомогу потерпілим.

¹⁷²¹ Noort D., Van der Schans M. J., Bikker F. J., Benschop H. P. (2009) Diagnosis of Exposure to Chemical Warfare Agents: An Essential Tool to Counteract Chemical Terrorism. In: Dishovsky C., Pivovarov A. (eds) Counteraction to Chemical and Biological Terrorism in East European Countries. NATO Science for Peace and Security Series A: Chemistry and Biology. Springer, Dordrecht. doi: https://doi.org/10.1007/978-90-481-2342-1_23.

¹⁷²² Yakugaku Zasshi (2019) Analysis of Countermeasures against Chemical Terrorism. New PubMed. DOI: 10.1248/yakushi.18-00166-5.

У разі виникнення пожежі необхідно:

- припинити роботи;
- негайно евакуювати наявні у вибухотехнічній лабораторії вибухові матеріали;
- викликати пожежну охорону;
- сповістити керівника підрозділу;
- вжити заходів щодо локалізації та припинення пожежі наявними засобами пожежогасіння.

При неможливості евакуації вибухових матеріалів - сповістити про це керівника підрозділу для здійснення евакуації людей. Одразу після прибуття спеціалістів пожежної охорони сповістити їх про наявні в зоні пожежі або поблизу вибухові матеріали та місця їх розташування.

Аналіз протікання процесу надзвичайної ситуації, пов'язаної з МСВП дозволив визначити специфічну схему управлінського впливу на процес поширення надзвичайної ситуації внаслідок застосування МСВП, яка представлена на Рис. 1.



Рис. 1. Схема управлінського впливу на процес поширення надзвичайної ситуації внаслідок застосування малогабаритного саморобного вибухового пристрою на об'єкті масового перебування людей.

Застосування схеми управлінського впливу на процес поширення НС внаслідок застосування МСВП на об'єкті масового перебування людей (ОМПЛ) дозволило розробити специфічну структурно-логічну модель управління надзвичайною ситуацією терористичного характеру на об'єкті з масовим перебуванням людей.

Остання складається з двох контурів управління, а саме: контуру повсякденного (штатного) забезпечення безпеки та контуру екстреного реагування (надзвичайна ситуація) (Рис. 2).

Контур повсякденного забезпечення безпеки складається з наступних 6 блоків.

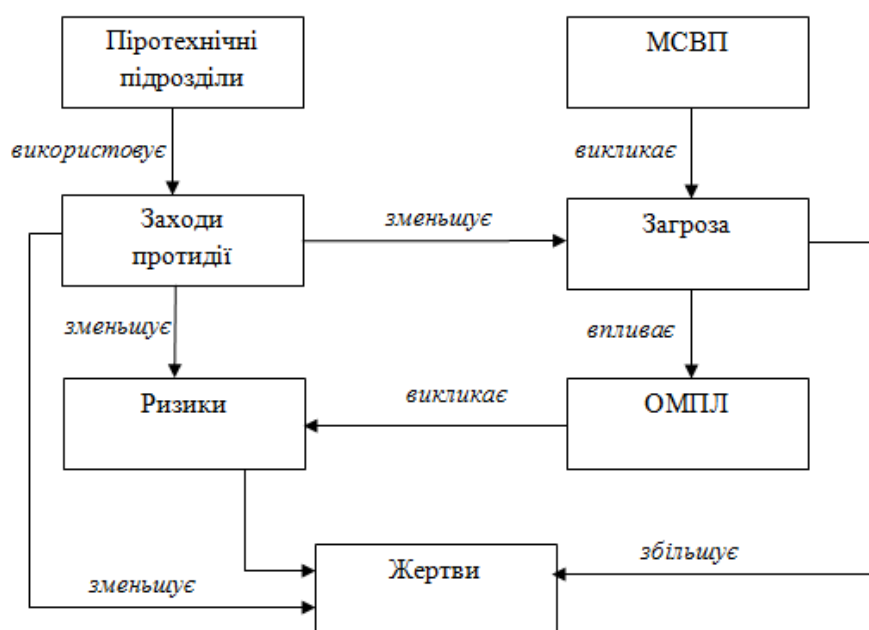
1) Аналіз соціально-технологічних процесів ОМПЛ. Виконується коригування соціально-технологічних процесів. За критеріями, які визначаються в ході формування політики в галузі ризиків, здійснюється ідентифікація потенційної небезпеки соціально-технологічних процесів.

2) Збір ризиків. Проводиться для виявлення ступеня схильності ОМПЛ загрозам, які можуть завдати істотної шкоди. Для цього здійснюється аналіз його соціально-технологічних

процесів і опитування експертів предметної області. Результатом (виходом) даного процесу вважається класифікаційний перелік всіх потенційних ризиків.

3) Оцінка ризиків. Визначаються характеристики ризиків і ресурси системи протидії. Основним результатом (виходом) даного процесу є перелік всіх потенційних ризиків з їх кількісними та якісними оцінками збитку і можливості реалізації, а додатковим – перелік ризиків, які не будуть відслідковуватися на ОМПЛ.



Рис. 2. Структурно-логічна модель управління надзвичайною ситуацією терористичного характеру на об'єкті масового перебування людей у разі застосування малогабаритного саморобного вибухового пристрою.

Процес оцінки ризиків складається з наступних кроків:

- опис об'єкта і заходів захисту;
- ідентифікація ресурсу і визначення його кількісних показників;
- аналіз загроз безпеки;
- оцінка вразливостей;
- оцінка існуючих і передбачуваних засобів забезпечення безпеки.

4) Планування заходів. Метою планування заходів щодо мінімізації ризиків є визначення термінів та переліку робіт по виключенню або мінімізації збитку у разі мінімізації ризику.

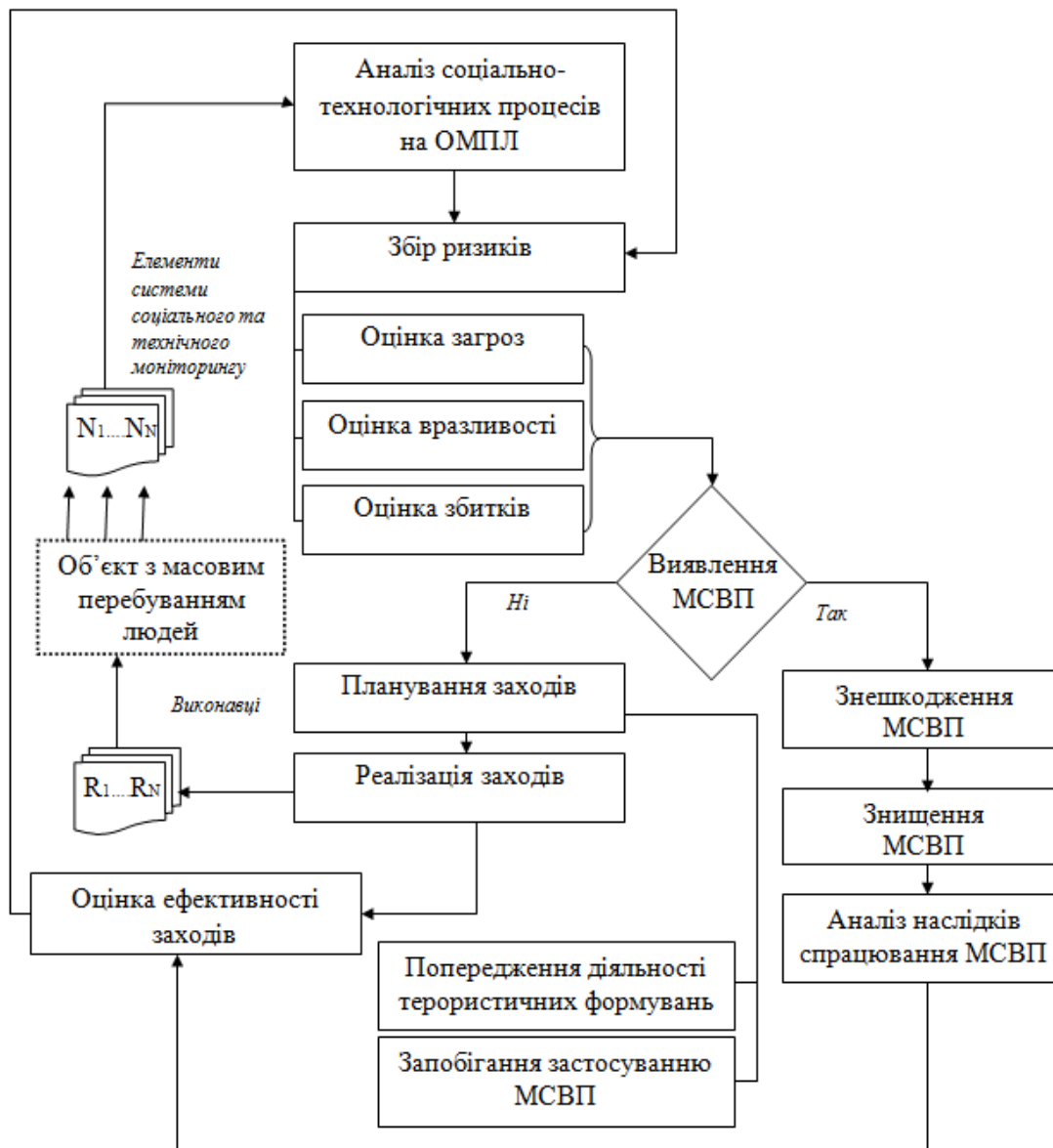
Виділяються наступні види заходів з безпеки ОМПЛ:

- організаційні;
- правові;
- організаційно-технічні;
- інформаційно-технічні та програмні;
- інженерно-технічні.

5) Реалізація заходів. Під реалізацією заходів щодо мінімізації ризиків розуміється виконання запланованих робіт, контроль якості отриманих результатів та термінів. Результатом даного процесу є виконані роботи з мінімізації ризиків і час їх проведення.

6) Оцінка ефективності. Оцінка ефективності системи управління безпекою ОМПЛ – це системний процес отримання та оцінки об'єктивних даних про поточний стан системи, дії і події, що відбуваються в ній, встановлює рівень їх відповідності певним критеріям.

Відповідно штатний контур управління (структурно-логічну модель управління надзвичайною ситуацією терористичного характеру) входять шість блоків, які забезпечують постійний моніторинг ситуації (збір повсякденних чинників), виявлення ризику (виявлення екстремального фактора), аналіз ризику (прогноз і моделювання надзвичайної ситуації), підготовка варіантів управлінських рішень, прийняття рішення та доведення його виконавцям, вплив на ситуацію та оцінку ефективності відповідного впливу.

У разі виявлення малогабаритного вибухового пристрою, безпека ОМПЛ забезпечується включенням у процес управління контуру екстреного реагування, який передбачає застосування, попре вже визначених, додаткових блоків, а саме: блоків, що відповідають знешкодженню, знищенню МСВП та аналізу дій у разі не контрольованого спрацювання останнього.

Таким чином, по-перше, протікання процесу надзвичайної ситуації у разі виявлення малогабаритного саморобного вибухового пристрою на об'єкті з масовим перебуванням людей визначається наступною хронологією взаємозалежних подій, а саме: пошук та ідентифікація малогабаритного саморобного вибухового пристрою, локалізація та знешкодження малогабаритного саморобного вибухового пристрою, дії після закінчення робіт, які у разі виникнення позаштатної ситуації супроводжуються додатковими заходами з її усунення; по-друге, специфічна структурно-логічна модель управління надзвичайною ситуацією терористичного характеру, яка викликана виявленням малогабаритного саморобного вибухового пристрою в місцях масового перебування людей, складається з дванадцяти блоків. Це моніторинг ситуації, виявлення ризику, оповіщення та евакуація людей, пошук та ідентифікація вибухового пристрою, прийняття рішення на використання спеціального обладнання, підготовчі заходи, знешкодження вибухового пристрою, знищення вибухового пристрою, локалізація наслідків знешкодження, прийняття рішення на відновлення і режиму роботи об'єкта, вплив на ситуацію, аналіз ефективності превентивних заходів та заходів з попередження надзвичайної ситуації. Розташування блоків на шести ієрархічних рівнях, з'єднаних логічними зв'язками, забезпечують збір інформації про стан об'єкта масового перебування людей через елементи системи моніторингу та вплив на об'єкт через систему виконавців, забезпечуючи безперервний процес управління в інтересах мінімізації наслідків надзвичайної ситуації терористичного характеру.

Література

1. Международный опыт организации деятельности по предупреждению и ликвидации ЧС. Available at: <http://www.studfiles.ru/preview/514514/>.
2. Federal Emergency Management Agency. Available at: <https://www.fema.gov/about-agency>.
3. Integrated emergency management system. Available at: <https://training.fema.gov/hiedu/docs/iem%20process%20overview%209-83.pdf>.

4. Philip Wegmann. These Cubans Risked It All to Escape Communism. See How They Sailed to America. Available at: <http://dailysignal.com/2015/01/16/cubans-risked-escape-communism-see-sailed-america/>.

5. The Story Of The Power And Fury Of Hurricane Andrew. Available at: <http://www.hurricaneville.com/andrew.html>.

6. Larson et al.: Responding to Emergencies: Lessons Learned and the Need for Analysis 492 *Interfaces* 36(6), pp. 486-501. Available at: http://research.create.usc.edu/cgi/viewcontent.cgi?article=1009&context=published_papers.

7. Bryner Ramos Las (2019) Southeast Asia: A Potential Domain for Chemical Terrorism. *Missouri State University*. Available at: <https://bearworks.missouristate.edu/cgi/viewcontent.cgi?article=4455&context=theses>.

8. Noort D., Van der Schans M. J., Bikker F. J., Benschop H. P. (2009) Diagnosis of Exposure to Chemical Warfare Agents: An Essential Tool to Counteract Chemical Terrorism. In: Dishovsky C., Pivovarov A. (eds) *Counteraction to Chemical and Biological Terrorism in East European Countries*. NATO Science for Peace and Security Series A: Chemistry and Biology. Springer, Dordrecht. doi: https://doi.org/10.1007/978-90-481-2342-1_23.

9. Yakugaku Zasshi (2019) Analysis of Countermeasures against Chemical Terrorism. *New PubMed*. DOI: 10.1248/yakushi.18-00166-5.

5.24. INNOVATIVE APPROACHES TO VOCATIONAL TRAINING OF JUNIOR SPECIALISTS AND BACHELORS IN MEDICAL HIGHER AND ASSOCIATE EDUCATION INSTITUTIONS

5.24. ІННОВАЦІЙНІ ПІДХОДИ ПРОФЕСІЙНОЇ ПІДГОТОВКИ МОЛОДШИХ СПЕЦІАЛІСТІВ ТА БАКАЛАВРІВ У ЗАКЛАДАХ ВИЩОЇ ТА ПЕРЕДВИЩОЇ МЕДИЧНОЇ ОСВІТИ

Тривалий час медичні сестри були основою «середньої» ланки персоналу закладів охорони здоров'я. Традиційно, для роботи в зазначених закладах, випускнику необхідно було одержати середню спеціальну освіту. В наш час, через зміни в законодавстві, цей рівень освіти вважається «початковим рівнем (коротким циклом) вищої освіти». Результатом його здобуття є отримання випускником диплому молодшого спеціаліста. З прийняттям Закону України «Про фахову передвищу освіту» (2019 р.) базова медична та фармацевтична освіта стане «фаховою передвищою освітою» (окремим ступенем між загальною середньою і вищою освітою) та її здобуття засвідчить диплом «фахового молодшого бакалавра»¹⁷²³.

Рівень освіти молодшого медичного спеціаліста та бакалавра здобувається в медичних училищах і коледжах. Протягом останніх 10-15 років програми підготовки медичних сестер почали пропонувати і окремі академії та університети, що відкрили на своїй базі факультети, ліцеї та коледжі з початковим та першим рівнем вищої освіти, забезпечуючи ступеневість підготовки з деяких спеціальностей галузі охорони здоров'я.

Наказом Міністерства охорони здоров'я України від 29. 03. 2002 № 117 (зі змінами від 15. 01. 2020) затверджено «Довідник кваліфікаційних характеристик професій працівників. Випуск 78. Охорона здоров'я»¹⁷²⁴.

В ньому в розділ «Фахівці» включені професії, що, зокрема, потребують від працівника кваліфікації за дипломом про вищу освіту, яка відповідає рівню молодшого спеціаліста (бакалавра) та кваліфікаційні вимоги, що висувуються до зазначеного освітнього рівня, напрям і спеціальність підготовки, підвищення кваліфікації, стаж роботи. Кваліфікаційні характеристики у зміненому Довіднику викладені в новій редакції, приведені у відповідність до чинного законодавства завдання, обов'язки та кваліфікаційні вимоги; термін «середній медичний персонал», який не вживається ще з 2000 року, замінено на термін «молодші спеціалісти з медичною освітою», «молодші медичні спеціалісти», «бакалаври медсестринства».

Поняття «молодший медичний спеціаліст» включає в себе численну армію фахівців галузі охорони здоров'я, що працюють в спеціалізованих закладах цієї галузі відповідно до свого кваліфікаційного рівня. Розглянемо суть цього поняття на прикладі фаху – сестра медична.

Сестра медична «молодший медичний спеціаліст» – це особа, що здобула медсестринську освіту й кваліфікацію в спеціальних закладах освіти і допущена згідно з чинним законодавством до роботи в закладах охорони здоров'я підпорядкованих Міністерству охорони здоров'я та інших відомств, має диплом молодшого спеціаліста зі спеціальності 223 Медсестринство, освітньо-професійна програма «Сестринська справа», «Акушерська справа» та «Лікувальна справа»; професійна кваліфікація – сестра медична, акушерка, фельдшер.

Функціональними обов'язками медичної сестри є: здійснення професійної діяльності під керівництвом лікаря; проведення простих діагностичних, лікувальних і фізіотерапевтичних процедур; застосування лікарських засобів для зовнішнього, ентерального і парентерального введення в організм пацієнта; підготовка хворих до лабораторного, рентгенологічного, ендоскопічного та ультразвукового обстеження; ведення

¹⁷²³ Закони України. Інформаційно-правовий портал.

¹⁷²⁴ Довідник кваліфікаційних характеристик професій працівників. Випуск 78. Охорона здоров'я.

медичної документації; дотримання принципів медичної деонтології; постійне удосконалення свого професійного рівня.

Медична сестра повинна знати: чинне законодавство про охорону здоров'я та нормативні документи, що регламентують діяльність закладів охорони здоров'я; права, обов'язки та відповідальність сестри медичної; нормальну та патологічну анатомію та фізіологію людини; сучасні методи лабораторного, рентгенологічного, ендоскопічного та ультразвукового обстеження, лікування хворих; особливості спостереження і догляду за хворими в гарячці, з порушеннями стану органів дихання, кровообігу, травлення, сечових органів тощо; маніпуляції відповідно з профілем роботи; фармакологічну дію найбільш поширених лікарських речовин, їх сумісність, дозування, методи введення; методики дезінфекції та стерилізації інструментарію та перев'язувальних засобів; організацію санітарно-протиепідемічного та лікувально-охоронного режимів; основні принципи лікувального харчування; правила безпеки під час роботи з медичним інструментарієм та обладнанням; правила оформлення медичної документації; сучасну літературу за фахом.

Кваліфікаційні вимоги до медичних сестер різних кваліфікаційних категорій:

Медична сестра вищої кваліфікаційної категорії: неповна вища освіта (молодший спеціаліст) або базова вища освіта (бакалавр) за спеціальністю 223 Медсестринство. Спеціалізація за профілем роботи. Підвищення кваліфікації (курси удосконалення, тощо). Наявність посвідчення про присвоєння (підтвердження) вищої кваліфікаційної категорії з цієї спеціальності. Стаж роботи за фахом понад 10 років.

Медична сестра I кваліфікаційної категорії: неповна вища освіта (молодший спеціаліст) або базова вища освіта (бакалавр) за спеціальністю 223 Медсестринство. Спеціалізація за профілем роботи. Підвищення кваліфікації (курси удосконалення, тощо). Наявність посвідчення про присвоєння (підтвердження) I кваліфікаційної категорії з цієї спеціальності. Стаж роботи за фахом – понад 7 років.

Медична сестра II кваліфікаційної категорії: неповна вища освіта (молодший спеціаліст) або базова вища освіта (бакалавр) за спеціальністю 223 Медсестринство. Спеціалізація за профілем роботи. Підвищення кваліфікації (курси удосконалення, тощо). Наявність посвідчення про присвоєння (підтвердження) II кваліфікаційної категорії з цієї спеціальності. Стаж роботи за фахом – понад 5 років.

Медична сестра: неповна вища освіта (молодший спеціаліст) або базова вища освіта (бакалавр) за спеціальністю 223 Медсестринство. Спеціалізація за профілем роботи. Без вимог до стажу роботи¹⁷²⁵.

На даний час незаперечною є необхідність докорінних змін у розвитку медсестринства в Україні. Новатором у цій галузі стала Черкаська медична академія, яка однією з перших в країні прийшла до багаторівневої системи підготовки медсестринського персоналу (училище-коледж-академія), у 1993 році розпочавши підготовку медичних сестер-бакалаврів, а з 2017 – магістрів.

За останні роки були сформовані та відпрацьовані структура та зміст Освітніх програм, в системі охорони здоров'я були визначені посади, які можуть займати випускники. Зміни, що відбулися в системі вітчизняної охорони здоров'я, сприяють проведенню періодичного перегляду та аналізу структури та змісту програм.

Основною метою підготовки медичних сестер є забезпечення галузі спеціалістами, які здатні реформувати медсестринство на основі впровадження сучасних технологій, забезпечення підготовки, навчання сестринського персоналу та управління ним. Численні дослідження в галузі медсестринства наполягають на необхідності якісних перетворень в системі сестринської освіти. Потреба в якісно новому рівні медсестринських послуг пов'язана зі змінами в сестринській освіті, системі управління сестринською діяльністю, науковими сестринськими дослідженнями.

Актуальність реформи вітчизняної охорони здоров'я визначена екологічною, демографічною та соціально-економічною ситуацією, що склалася в країні. Негативні зміни

¹⁷²⁵ Там само.

кардинальних екологічних, демографічних показників, погіршення соціально-економічного стану більшості верств населення призвели до суттєвих змін структури захворюваності та виявили невідповідність організаційних принципів діючої системи охорони здоров'я сучасним вимогам.

Реформування галузі охорони здоров'я вимагає відповідності системи медичної освіти в Україні вимогам практичної сфери охорони здоров'я населення та підвищення якості підготовки медичних кадрів шляхом введення ефективної системи організації освітнього процесу¹⁷²⁶. В процесі навчання студенти проявляють свої організаторські здібності, психологічну готовність працювати індивідуально та в команді, шляхом застосування моделювання професійної діяльності в освітньому процесі.

Критичний стан сучасної системи охорони здоров'я спонукає шукати нові форми первинної та вторинної медичної допомоги. На початку економічних реформ чітко виявляється необхідність диференційованого підходу до організації стаціонарної та амбулаторної терапевтичної допомоги. Форми стаціонарного лікування деяких груп пацієнтів, що діють по цей час, наприклад, хронічні хвороби, ті, що потребують тривалої реабілітації, інкурабельні онкологічні хвороби, стають економічно нераціональними. Такі пацієнти потребують в мінімальному об'ємі лікувальних заходів та тривалого догляду, що здійснюється «середнім» медичним персоналом.

Частково, вирішенню економічних проблем вітчизняної охорони здоров'я сприяє динамічний розвиток нових форм медичної допомоги реабілітаційних центрів, хоспісів, тощо. Проте, їх існування та подальший розвиток традиційних форм стаціонарного лікування, можливий лише при забезпеченні якісно нового рівня медсестринства. В досягненні цього рівня велике значення має система професійної освіти медичних сестер, підготовка управлінського та педагогічного сестринського складу.

Всесвітня організація охорони здоров'я послідовно пропагандує досвід економічно розвинутих країн в організації професійної підготовки медичних сестер, де протягом цілого століття медсестринство розвивалось як самостійна складова професійної діяльності та створена система багаторівневої освіти медичних сестер.

Активна участь України в міжнародному співробітництві в галузі охорони здоров'я та медичної освіти дозволила критично осмислити та використати досвід країн Європейського союзу, США та Канади, створити ступеневу систему медсестринської освіти на основі Галузевих та Державних стандартів освіти.

Освітня реформа в Україні, спрямована не лише на впровадження нової моделі освітнього процесу, а й на принципову зміну завдань освіти¹⁷²⁷. Головними напрямками модернізації освіти стало створення умов для розвитку і самореалізації кожної особистості, формування покоління, здатного навчатися впродовж усього життя, продукувати і розвивати цінності громадянського суспільства.

Важливою складовою медсестринської освіти є клінічна підготовка з фахових дисциплін (медсестринство у внутрішній медицині, медсестринство в хірургії, медсестринство в педіатрії, тощо). Навчання здобувачів освіти очної форми здійснюється кафедрами та цикловими комісіями академії. Робочою групою розроблена освітня програма з Медсестринства та в закладі здійснюється ступенева підготовка медичних сестер.

Необхідність критичного осмислення виконаної роботи, обмін досвідом з вітчизняними та закордонними партнерами, переводить професійну підготовку майбутніх фахівців на новий якісний рівень. Розглянемо доцільність і важливість інноваційних форм навчання на прикладі вивчення фахових медсестринських дисциплін терапевтичного циклу. Важливим та доцільним є навчання здобувачів першого курсу на базі кафедри з основ медсестринства тому, що у період становлення методики викладання гранично збалансована програма курсу з «Основ медсестринства» є оптимальним підґрунтям для вивчення терапевтичних

¹⁷²⁶ В. Ф. Москаленко. Здоровье и здравоохранение: ключевые императивы. Украина, Киев: ВД «Авіцена», с. 256, 2011.

¹⁷²⁷ А. А. Сбруєва. Порівняльна педагогіка: навчальний посібник. Україна, Суми: СДПУ, с. 300, 1999.

дисциплін. Природно, що з часом усі програми з дисциплін підлягають перегляду та серйозній переробці у відповідності до специфіки кваліфікаційних вимог, особливості контингенту студентів, необхідності повноцінного використання базової підготовки.

Зміни стосуються цілей та завдань навчання, структури інформаційного масиву, форм і методів навчання, системи зворотного зв'язку.

Мета і завдання навчання. Відповідно до вимог освітньої програми метою підготовки фахівців зі спеціальності Медсестринство ми визначили поглиблене вивчення основ медсестринського процесу і ролі медсестер в організаційно-технологічному забезпеченні діагностики та лікування терапевтичних захворювань¹⁷²⁸.

Для досягнення поставленої мети визначені наступні завдання:

– детальне вивчення традиційних (стаціонарних, амбулаторних) та альтернативних форм надання терапевтичної допомоги населенню, практичне засвоєння функціональних обов'язків медсестер по забезпеченню послідовності медичного обслуговування;

– ознайомлення з сучасними концепціями медсестринського догляду;

– вивчення принципів формування медсестринського діагнозу на базі комплексу об'єктивних даних про стан пацієнта, визначення задач медсестер в ціленаправленому діагностичному пошуку;

– вивчення сучасних методів лікування терапевтичних захворювань та визначення ролі медичних сестер в забезпеченні лікування та реабілітації пацієнтів, формування системного диференційованого підходу до лікування пацієнтів;

– вивчення комплексної профілактики терапевтичних хвороб.

Удосконалення підготовки медичних сестер, підвищення їх професійного рівня вимагають істотних змін у системі їх доклінічного навчання. Доцільним заходом у реалізації цього завдання є опанування здобувачами освіти прийомами і засобами медсестринського догляду за пацієнтами – важливим елементом фахової підготовки медичної сестри.

Практична підготовка студентів повинна відбуватися за медсестринською моделлю, відповідно до етапів медсестринського процесу, що найбільше відповідає умовам і можливостям практичної охорони здоров'я України. Поряд з проблемним навчанням використовуються також різні форми самостійної роботи (скласти алгоритми дій, план догляду, план навчання, тези бесіди, підготувати доповідь, вирішити ситуаційні задачі тощо), що дає змогу підготувати студентів до активної життєвої позиції, до здатності самостійно орієнтуватися в життєвих проблемах і знаходити засоби їх розв'язання¹⁷²⁹.

Формування власного погляду на професію, знайомство з моральними концепціями, принципами і традиціями медсестринської справи дозволяє студентам краще розуміти сутність майбутньої професії.

Таким чином, можна змоделювати етапи процесу формування професійних навиків під час проведення практичних занять:

– засвоєння і закріплення теоретичних знань;

– вдосконалення професійних навиків до автоматичного їх виконання;

– постійне закріплення практичних навиків, застосування їх при розв'язанні професійних ситуацій;

– засвоєння технології професійного спілкування через використання стосунків з медичним персоналом, пацієнтами та їхніми родинами.

Залучення студентів до активної пізнавально-пошукової діяльності дозволяє їм відійти від стандартності мислення, стереотипу дій, розвиває прагнення до знань.

Структура інформаційного масиву. Однією з головних проблем, з якими ми стикнулись при розробці програми курсу, була величина інформаційного масиву, яка включала питання основ медсестринства, медсестринства у внутрішній медицині, тощо.

¹⁷²⁸ І. Я. Губенко, О. Т. Шевченко, Л. П. Бразалій, В. Г. Апшай. Медсестринський догляд за пацієнтом: Стандарти медсестринських процедур, маніпуляцій та планів догляду і навчання: навч. посіб. Київ, Україна: «Здоров'я», 2008.

¹⁷²⁹ Т. А. Жижко. Вплив глобалізаційних процесів сьогодення на університетську освіту.

Засвоєння великого об'єму інформації можливе лише при її чіткій систематизації, групуванні «споріднених» тем в окремі інформаційні блоки.

Підґрунтям для такого групування слугує єдина методика викладання «споріднених» тем, яка підкреслює з одного боку, загальні закономірності виникнення та розвитку внутрішніх захворювань, а з другого – єдність законодавчої, адміністративно-технічної та економічної бази лікувально-діагностичного процесу.

Структурна обробка інформаційного масиву, яку ми застосовували при розробці програм з дисциплін терапевтичного циклу, дозволила обмежити об'єм матеріалу, що вивчався, виключити надлишок деталей, що пов'язані з особливостями окремих захворювань, полегшити формування системного підходу до діагностики та лікування внутрішніх захворювань. Крім того, вона містить і ряд дидактичних перспектив, що дозволяють раціонально розподілити час, комбінувати форми і методи навчання, використовувати ситуаційні завдання, покращити системний контроль знань здобувачів.

Форми та методи навчання. Під час навчання студентів ми застосовували репродуктивний та проблемний методи на базі традиційних форм організації освітнього процесу, що застосовуються кафедрами. Основним завданням проблемного метода навчання в медсестринстві ми вважаємо формування та закріплення спеціальних фахових компетентностей, визначення тактики медичного персоналу к конкретних клінічних умовах. Задача репродуктивного методу – систематизація інформації про етіологію, патогенез, клінічну картину, діагностику та лікування терапевтичних захворювань, що необхідні для вирішення клінічних ситуаційних задач.

Оптимальній реалізації цих методів навчання сприяють – лекційний курс, навчальна практика, самостійна робота (вивчення навчальних посібників та монографій, навчально-дослідницька та реферативна робота), виробнича практика в закладах охорони здоров'я. Виробнича практика є провідною формою навчання, тому, що саме вона в повній мірі відповідає завданням проблемного навчання, проте її практична реалізація неможлива без попереднього засвоєння необхідної для фахівця інформації.

Більш повному закріпленню практичних навичок роботи з пацієнтами сприяє широке застосування сучасних посібників та технічних засобів навчання.

Інноваційні форми професійної підготовки. Основною метою професійної підготовки фахівців є підготовка спеціалістів для реформування медсестринської служби на основі сучасних сестринських технологій, навчання сестринського персоналу та управління ним. У зв'язку з цим, головним направленням освітньої програми є компетентна модель навчання, що націлена на розвиток практичної діяльності медсестер. Позитивом у реалізації нових освітніх програм є можливість підготовки бакалаврів медсестринства за скороченою програмою після отримання ними диплому молодшого спеціаліста, що дозволяє зберегти фахівців в галузі охорони здоров'я та забезпечить їх удосконалення в професійному плані.

Розвиток і засвоєння медсестринських дисциплін неможливе без впровадження в освітній процес інноваційних педагогічних та дистанційних комп'ютерних технологій. Поряд з традиційними методами навчання на кафедрах застосовуються активні та інтерактивні форми проведення занять (проблемні лекції, проблемно-активні практичні заняття), що орієнтовані на проблемність з урахуванням доцільності для здобувачів освіти логіко-пізнавальної діяльності. Крім того, створені електронні версії навчально-методичного забезпечення та мультимедійні освітні програми. Протягом останнього року створено електронну базу навчально-методичних матеріалів для дистанційного навчання. Кафедрами створені електронні версії контролюючих матеріалів, які також застосовуються для дистанційного навчання.

Інша важлива форма набуття професійних компетенцій – навчальна та виробнича практики. За новим освітнім стандартом на практики відводиться більше половини навчального часу. Вони передбачають засвоєння усіх видів догляду за пацієнтом, мануальних навиків на фантомах та самостійне відпрацювання їх у ліжка пацієнта під керівництвом старших медичних сестер закладів охорони здоров'я. У студентів старших

курсів професійно-практична підготовка становить набуття ними управлінських навиків та навиків роботи в команді.

На клінічних практичних заняттях звертається увага на профілактику професійних уражень та внутрішньо-лікарняних інфекцій, дотримання правил техніки безпеки при роботі в різних відділеннях закладів охорони здоров'я. Увага акцентується ще й на майстерність спілкування медичної сестри з пацієнтами, їх родичами, навчанні пацієнта та членів його сім'ї необхідним навичкам догляду в домашніх умовах.

В процес викладання на практичних базах широко залучаються фахівці з практичної охорони здоров'я, спеціалісти з даної галузі медицини, що мають досвід практичної роботи.

По закінченню клінічної практики проводиться вхідний, проміжний і підсумковий контроль знань практичних умінь і навичок у вигляді зрізів, тестування, атестації. Для поліпшення якості підготовки студентів до майбутньої самостійної роботи проводяться настановчі конференції, основна мета яких ознайомлення із програмою, веденням документації, розпорядком і правилами роботи клінічних баз.

Система зворотного зв'язку. Створення ефективної системи зворотного зв'язку можливе лише на базі багатоступеневого контролю за засвоєнням здобувачами освіти навчального матеріалу, підґрунтям якого є тестовий контроль рівня знань.

Застосування тестів дозволяє:

- перевірити та оцінити за порівняно короткий проміжок часу вихідний рівень знань студентів з метою корекції навчального плану;
- визначити ступінь засвоєння знань з метою виявлення та своєчасного усунення складнощів у навчанні, які виникають;
- стандартизувати умови контролю, знизити роль суб'єктивного фактору;
- документально фіксувати результати виконання завдань;
- використовувати технічні засоби контролю знань та оцінки його результатів.

В рамках курсу Медсестринство у внутрішній медицині ми використовуємо переважно вибіркові тести першого та другого рівнів, що включають три основні групи завдань: тести альтернативного вибору (тести на впізнання), тести множинного вибору (тести на відмінність), тести перехресного вибору (тести на групування та класифікацію).

Як і у більшості програм клінічного профілю, тести були побудовані за нозологічним принципом. При вибірковій формі відповіді завдання містило 4-5 дистракторів (альтернатив), які зводять до мінімуму ймовірність вгадування правильної відповіді. В основному ми застосовували статично побудовані тестові програми, в яких завдання підібрані за випадковим принципом та не пов'язані між собою. Оцінку проводили за індексом успішності (співвідношення правильно виконаних завдань та загальної кількості тестів), величина якого для позитивної оцінки роботи має бути не менше 70%, а час, що витрачений на виконання кожного завдання – одна хвилина.

Орієнтація на виконання тестових завдань не виключає традиційних форм контролю знань студентів тому, що однією з особливостей курсу є підготовка медичних сестер – керівників сестринських служб. Ми враховували, що майбутній керівник повинен не тільки засвоїти певну кількість знань, але й володіти правильною логічною побудовою дискусії, чітким і конкретним формулюванням основних положень теми, що вивчається, умінням донести питання, що обговорюються, до учасників дискусії. Ці навички ми перевіряли під час проведення заліків та підсумкового контролю. Таке поєднання різних форм поточного, етапного та підсумкового контролю забезпечує, на наш погляд, найбільш ефективне засвоєння навчального матеріалу.

Перспективи покращання клінічної підготовки здобувачів освіти. Досвід викладання медсестринських дисциплін дозволив сформулювати основні програмні вимоги курсу, визначити його мету та завдання, визначити найбільш перспективні інноваційні форми та методи викладання, створити оптимальну систему контролю знань. Підсумки екзаменів та висока оцінка клінічної підготовки підтверджують принципову правильність вибраних

методичних підходів. Проте, по мірі накопичення досвіду, ми стикнулись з низкою нових проблем, рішення яких призведе до покращення методики викладання.

По-перше, слід відмітити актуальність навчальних посібників, робочих зошитів, навчальної платформи Moodle, щ застосовуються в роботі клінічних кафедр.

По-друге, потребує подальшого розвитку система тестового контролю знань. Постає необхідність удосконалення структури тестових завдань, покращення їх основних характеристик (валідність, однозначність, надійність та практичність), збільшення різноманітності та підвищення рівня ситуаційних завдань, широкого застосування адаптивної схеми побудування тестів.

По-третє, потребує удосконалення матеріально-технічна база курсу. Використання технічних засобів навчання має бути більш масштабним та відповідати сучасному рівню навчальних технологій, що включають широке використання наочностей та комп'ютерної техніки.

Вирішення цих завдань потребує чіткої координації діяльності усіх зацікавлених структур, що забезпечують навчання здобувачів освіти та більш детальне ознайомлення з закордонним досвідом підготовки медичних сестер.

Література

1. Закони України. Інформаційно-правовий портал [Електронний ресурс]. Доступно: http://www.uazakon.com/documents/date_5x/pg_irwjios.htm. Дата звернення: Лютий 21. 2021.

2. Довідник кваліфікаційних характеристик професій працівників. Випуск 78. Охорона здоров'я. [Електронний ресурс]. Доступно: http://www.uazakon.com/documents/date_5x/pg_irwjios.htm. Дата звернення: Лютий 21. 2021.

3. В. Ф. Москаленко. Здоровье и здравоохранение: ключевые императивы. Украина, Киев: ВД «Авіцена», с. 256, 2011.

4. А. А. Сбруєва. Порівняльна педагогіка: навчальний посібник. Україна, Суми: СДПУ, с. 300, 1999.

5. І. Я. Губенко, О. Т. Шевченко, Л. П. Бразалій, В. Г. Апшай. Медсестринський догляд за пацієнтом: Стандарти медсестринських процедур, маніпуляцій та планів догляду і навчання: навч. посіб. Київ. Україна: «Здоров'я», 2008.

6. Т. А. Жижко. Вплив глобалізаційних процесів сьогодення на університетську освіту.

5.25. ACTIVITY APPROACH AS A COMPONENT OF THE THEORETICAL AND METHODOLOGICAL CORE OF THE SYSTEM OF CONCEPTUAL APPROACHES TO THE ORGANIZATION OF LEARNING

5.25. ДІЯЛЬНІСНИЙ ПІДХІД ЯК КОМПОНЕНТ ТЕОРЕТИКО-МЕТОДОЛОГІЧНОГО ЯДРА СИСТЕМИ КОНЦЕПТУАЛЬНИХ ПІДХОДІВ ДО ОРГАНІЗАЦІЇ НАВЧАННЯ

Вступ. Якість результатів дослідження розвитку педагогічної науки на межі ХХ-ХХІ століть, яке включає аналіз її змісту, структури, головних чинників, рушійних сил та результатів, залежить від застосованих засобів і методів пізнавальної діяльності, від методологічних засад дослідження: «рефлексія над засобами науково-пізнавальної діяльності, їх виявлення як норм, що свідомо використовуються цією діяльністю, є необхідною умовою обґрунтованості й об'єктивної оцінки теоретичного і практичного значення результатів дослідження, можливості їх порівняння з даними інших досліджень і доцільності їх подальшого використання»¹⁷³⁰.

Водночас, актуалізується проблема вдосконалення системи організації самостійної навчальної роботи учнів/студентів, яка б формувала здатність особистості до творчого саморозвитку, самоосвіти, самоактуалізації як підґрунтя інноваційної педагогічної чи науково-педагогічної діяльності. Конкурентоспроможність знань студентів, їх мобільність, здатність швидко реагувати на зміни у суспільстві – основні складові успіху особистості. Сьогодні право на працю може гарантуватися людині лише за умови здобуття необхідних знань, а такі якісно нові знання людина набуває у процесі діяльності.

Сутність діяльнісного підходу полягає у тому, що учень/ студент з об'єкта навчання перетворюється в його суб'єкт. Організаційними елементами є умови і результати діяльності.

Методологія. Аналіз психолого-педагогічної та методичної літератури дозволяє зробити висновок про значний інтерес вітчизняних і зарубіжних дослідників до проблеми діяльнісного підходу до навчання (Г. Адамів, В. Буринський, Л. Головка, С. Заскалета, С. Кустовський, Л. Онучак, В. Паламарчук, Г. Романова Н. Сидорчук, М. Солдатенко, І. Шимко, О. Малихін, О. Коновал, М. Ігнат'єва, В. Давидов, Л. Буєва, Г. Атанов та ін.). Водночас, теоретичні засади діяльнісного підходу до організації навчання як компонента теоретико-методологічного ядра системи концептуальних підходів були предметом розпорошених досліджень, що і зумовило вибір теми пропонованої статті.

Метою статті є обґрунтування теоретичних засад діяльнісного підходу до організації навчання як компонента теоретико-методологічного ядра системи концептуальних підходів.

Для досягнення поставленої мети передбачено виконання таких завдань:

1. Здійснити аналітичний огляд науково-педагогічних джерел з проблеми дослідження в загальній і спеціальній психолого-педагогічній літературі.
2. Проаналізувати теоретико-методологічну систему концептуальних підходів (системного, аксіологічного, синергетичного, компетентнісного підходів).
3. Проаналізувати основні засади теорії діяльності та показати доцільність використання діяльнісного підходу у навчанні.

Об'єкт дослідження – система концептуальних підходів до організації навчання в закладах освіти.

Предмет дослідження – теоретико-методичні засади впровадження діяльнісного підходу в процесі організації навчання у різних типах закладів освіти.

Результати дослідження. Нові концептуальні підходи до організації навчальної діяльності ґрунтуються на гуманістичній парадигмі, яка окреслює своїм головним орієнтиром формування цілісної особистості в процесі його саморозвитку¹⁷³¹. Ця робота

¹⁷³⁰ Адаменко О. В. (2006): Розвиток педагогічної науки в Україні в другій половині ХХ століття (1950-2000 рр.), с. 15.

¹⁷³¹ Коновал О. А., Туркот Т. І. (2013): Теоретико-методологічні підходи до організації самостійної роботи студентів.

повинна організовуватися на засадах системного, аксіологічного та синергетичного підходів, які складають теоретико-методологічне ядро системи сучасних концептуальних підходів до організації навчальної діяльності.

Діяльність розглядається як форма активного ставлення людини до оточуючого світу; вмотивована сукупність закономірно пов'язаних між собою поведінкових актів і послідовно здійснюваних дій, спрямованих на виконання певних завдань, на досягнення тих чи інших соціально значущих цілей. Наука про діяльність має об'єктом свого вивчення не лише структури практичної діяльності, але і будь-які надбудови над ними, у тому числі і саму методологічну діяльність зі всіма її можливими підрозділами, тому вона є «мегаметодологічною дисципліною, яка замикає всю структуру діяльності ззовні. Іншими словами, теорія діяльності є основною підставою методології»¹⁷³². Знання з теорії діяльності дозволяють: прогнозувати можливі структури діяльності кожного етапу майбутнього розвитку; порівнювати наявні стани з тими, які необхідні для досягнення тих або інших цілей; виявляти характер необхідних дій на структури діяльності, щоб, виходячи з наявного стану діяльності, досягти мети.

Загалом, за основу діяльності приймають структури трудового акту: суб'єкт, предмет, засоби (знаряддя діяльності). Їх сукупність складає початкову «клітинку» системного аналізу людської діяльності, що володіє «всіма ознаками системної цілісності, оскільки зміна одного з компонентів системи веде до зміни всіх інших, а також інтеграційних властивостей цілого»¹⁷³³. Цілісна система має містити елементи, спільні для всіх видів діяльності¹⁷³⁴: суб'єкт, предмет, засіб, процедура, зовнішні умови, продукт, причому предмет діяльності є її майбутнім продуктом. Такі структурні складові, як мета, мотив тощо не вважаються самостійними, а відносяться до певного структурного моменту діяльності.

Діяльність також розуміють як «активність людини, що виявляється у процесі її взаємодії з навколишнім світом і полягає у вирішенні життєво важливих завдань, що визначають існування і розвиток людини»¹⁷³⁵. З цих позицій спосіб діяльності забезпечує розвиток діяльнісних здібностей особистості, що дозволяють їй самостійно будувати, перетворювати власну життєдіяльність, бути її суб'єктом, включатися в існуючі і створювати нові види діяльності і форми спілкування¹⁷³⁶.

Згідно з уявленнями О. Леонтьєва, до структури діяльності входять такі компоненти: потреби, мотиви, задачі, дії та операції.

Причому діяльність містить три мікроструктурні блоки: власне діяльність (процес, що відповідає її мотиву); дія, що відповідає якій-небудь з її цілей; операція, характер якої відповідає умовам здійснення цієї діяльності¹⁷³⁷. О. Леонтьєв також використовував поняття, що відображає одну з найважливіших підструктур діяльнісного процесу – «фаза діяльності», яка фіксує факт, що діяльність містить групи актів, кожна з яких спрямована на вирішення конкретної підцілі: забезпечення певної умови виконання основної ланки діяльності або на реалізацію саме цієї ланки («фаза підготовки» і «фаза здійснення» діяльності).

Поняття діяльності, збагачене поняттям функціонального компоненту, відображає генетичні зв'язки всередині деякої групи діяльнісних актів, і його введення продиктоване вимогою системного підходу при аналізі діяльності. Конкретна діяльність розглядається не лише як система, що складається з низки підсистем, але і одночасно як підсистема деякого більш широкого діяльнісного утворення¹⁷³⁸. Функціональні компоненти діяльності трактуються як її підсистеми.

¹⁷³² Щедровицкий Г., Розин В. (1993): *Методология и теория деятельности*, с. 64.

¹⁷³³ Буева Л. П. (1978): *Человек, деятельность, общение*, с. 77.

¹⁷³⁴ Габай Т. В. (2003): *Педагогическая психология*, с. 43.

¹⁷³⁵ Атанов Г. (2002): *Обґрунтування та сутність діяльнісного підходу до навчання*, с. 86.

¹⁷³⁶ Игнатъева М. (2003): *Деятельностное содержание образования: современная дискуссия*, с. 65.

¹⁷³⁷ Леонтьев А. Н. (1983): *Избранные психологические произведения*, с. 212.

¹⁷³⁸ Габай Т. В. (2003): *Педагогическая психология*, с. 99.

Викладене вище є основою для використання діяльнісного підходу як теоретичної основи та компонента теоретико-методологічного ядра системи концептуальних підходів до організації навчальної діяльності та самостійної роботи учнів / студентів.

Діяльнісний підхід на сучасному етапі широко використовується у різних типах навчальних закладів, особливо, у вищих навчальних закладах, оскільки йде переорієнтація із фахівця, що отримав знання на все життя, на фахівця, що буде вчитися протягом усього життя. Під час навчання створюються умови, коли студент повинен навчитися вчитися сам. У робочих навчальних програмах виділяється підрозділ «Самостійна позааудиторна робота студентів», в якому зазначається завчасно обґрунтовані назва тем, їх зміст, передбачаються різноманітні форми завдань, спосіб їх виконання, подається перелік літератури, передбачається користування Інтернет, зазначається форма презентації результату самостійної діяльності.

Діяльнісний підхід основою педагогічного процесу визначає діяльність, яка ґрунтується на поєднанні свідомості з поведінкою. Б. Гершунський пропонує шлях від суб'єктивно нового знання до об'єктивно нового знання через процес проблемно організованої освіти¹⁷³⁹. Діяльнісний підхід задовольняє вимоги мети навчання, виходячи з положення, що основним критерієм досягнення мети навчання є вирішення студентами професійних завдань, а додатковими критеріями – актуалізація знань, насамперед, загальної структури змісту навчальної дисципліни, а також усвідомлення й обґрунтування своїх варіантів вирішення завдань. Загалом, діяльнісний підхід до навчання заснований на принциповому положенні про те, що психіка людини нерозривно пов'язана з її діяльністю і діяльністю зумовлена.

Сутність діяльнісного змісту освіти полягає у розв'язанні суперечностей між предметним змістом і формою навчання. Освоєння системи наукових знань про світ на основі принципу сходження від абстрактного до конкретного вимагає формування не тільки теоретичного мислення, але і головним чином теоретичної свідомості; оволодіння діяльнісним змістом приводить до зміни учня/студента як суб'єкта діяльності, а елементарною одиницею діяльнісного змісту навчання є спосіб (принцип) діяльності¹⁷⁴⁰. Головними функціями такого змісту є: теоретична, розвиваюча та творчого перетворення суб'єкта діяльності.

Новий зміст виступає як індивідуальна техніка мислення й універсальний спосіб діяльності з одержання і використання знань. В. Давидов, розкриваючи зміст феномена «клітинка діяльності», вважає за необхідне включення таких компонентів, як перетворюючі дії, акт звертання, акт уяви і рефлексію¹⁷⁴¹. Якщо коротко викласти зміст феномена «клітинка діяльності», то він містить п'ять основних технологічних елементів: звертання окремих індивідів до колективного здійснення навчальної діяльності; усвідомлення учнем/студентом можливості підтримки і допомоги з боку інших; побудова ідеального плану, який спирається на рефлексію, спрямовану на самого себе і свої дії усередині колективної діяльності; розвиток уяви, завдяки якій реалізується можливість роботи учня/студента усередині колективу, а також використання її як засобу для поєднання ідеальних планів в загальний, колективний; постановка цілей колективної діяльності учнем/студентом й усвідомлення відповідальності перед іншими і собою за цю ініціативу.

З цих позицій «поняття як спосіб діяльності» забезпечує розвиток діяльнісних здібностей особистості, що дозволяють їй самостійно будувати, перетворювати власну життєдіяльність, бути її справжнім суб'єктом, включатися в існуючі і творити нові види діяльності і форми спілкування¹⁷⁴². Цінність діяльнісного змісту полягає в тому, що він має властивість переносу практично в будь-яку освітню галузь чи навчальний курс.

¹⁷³⁹ Гершунский Б. С. (1998): *Философия образования XXI века (в поисках практикоориентированных образовательных концепций)*, с. 539.

¹⁷⁴⁰ Игнатъева М. (2003): *Деятельностное содержание образования: современная дискуссия*, с. 65.

¹⁷⁴¹ Давыдов В. В. (2003): *Новый подход к пониманию структуры и содержания деятельности*.

¹⁷⁴² Игнатъева М. (2003): *Деятельностное содержание образования: современная дискуссия*.

Навчання є найбільш поширеним процесом управління засвоєнням об'єктивізованого досвіду людства. Проте досі відсутня єдина концепція, що пояснює, чому і як відбувається засвоєння об'єктивізованого досвіду людства конкретним індивідом, як у учня/студента виникають знання і відбувається його розвиток.

Необхідність такого пояснення безсумнівна, вона давно усвідомлена викладачами педагогічних ВНЗ: «Система роботи викладача (вчителя) може бути ефективною лише тоді, коли вона ґрунтується на знаннях внутрішніх механізмів навчання, на розумінні того, як відбувається в свідомості учнів (студентів) відображення і переломлення всього того, що вони сприймають в ході навчального процесу. Ця область є поки ще недостатньо вивченою в педагогіці і в психології»¹⁷⁴³.

Внутрішні механізми отримання певних результатів учіння, природно, розроблялися в психологічних дослідженнях, тому і виникла необхідність вводити в приватну теорію навчання твердження, що констатують результати таких досліджень, психологічні наслідки.

Про доцільність діяльнісного підходу до проблем навчання написано багато і в психологічній, і в педагогічній літературі, однак найчастіше цей підхід обмежується деклараціями.

Зміст і мету навчання предметно прояснив П. Я. Гальперін: «З боку учня (студента) процес навчання являє собою безперервний ланцюг дій (нав'язуваних йому): слухати і розуміти (вказівки і пояснення вчителя (викладача)), читати і писати, рахувати, складати і віднімати, виробляти граматичний, математичний, історичний аналіз і т.д. – все це різні дії: розумові, перцептивні, мовні, фізичні. Ці дії становлять безпосередній предмет навчання і значну частину навчальних предметів (у вищій школі – навчальних дисциплін); іншу їх частину складають уявлення та поняття, які теж потрібно зрозуміти, засвоїти, застосувати, тобто теж або отримати за допомогою різних дій, або включити в різні дії, без чого вони не можуть ні існувати, ні бути представлені.

Співвідношення дій і образів (сприйнять, уявлень і понять) вимагає додаткового роз'яснення. На перший погляд вони представляють собою щось протилежне і навіть протиставні: дія – процес, поняття статичне, дія направлена на об'єкт, який відкривається в сприйнятті, уявленні, понятті і т.д. Але таке протиставлення відбувається тому, що, кажучи про поняття, ми маємо на увазі не саме поняття, а його зміст, те, що в ньому відкривається. Саме ж поняття є те, чим керується суб'єкт при виконанні дії, компонент орієнтовної частини цієї дії.

Таким чином, з усього різноманітного змісту того, чому нас вчать і в школах, і в практичному житті, центральною ланкою є дія; разом з нею і в результаті неї, тобто вже вдруге, утворюються і нові уявлення, і поняття про речі, з якими ці дії проводяться (освоєння дії включаються в міру виникнення потреб і формування мотивів в реальній діяльності суб'єкта).

Проста істина полягає в тому, що всім цим діям потрібно вчитися, тому що виконувати їх треба не абияк, а так, щоб це відповідало вимогам практики або навчальних програм; по відповідності шкалі цих вимог учням (студентам) ставлять оцінки. Формування дій і понять з бажаними, заданими властивостями становить центральну психологічну проблему навчання»¹⁷⁴⁴.

У роботах П. Я. Гальперіна і його співробітників «психологічний механізм» становлення міцних навичок безпомилкового виконання операцій (розумових дій) досліджений найповніше. Більш того, для освоєння цих елементів діяльності в навчанні вказані чіткі процедури навчання, що дозволяють розробляти технологічні карти навчання. Виконуючи приписи таких карт, будь-який інструктор, який навіть не має психолого-педагогічної підготовки, може забезпечувати передбачені в них результати навчання. До теперішнього часу ефективність рекомендацій теорії поетапного формування розумових дій неодноразово виявлялася не тільки при експериментальному навчанні в молодших класах і

¹⁷⁴³ Ільїна Т. А. (1984): Педагогіка, с. 203-204.

¹⁷⁴⁴ Гальперін П. Я. (1974): Організація розумової діяльності і ефективність навчання, с. 90.

при навчанні праці в загальноосвітній школі, а й під час навчання юристів у вузі, підготовці операторів в Збройних Силах. У ній реалізовані й діяльнісний, і технологічний підходи до навчання.

Для здійснення діяльнісного підходу необхідно розглядати всі елементи навчання з діяльнісних позицій. Діяльнісний підхід перш за все вимагає чіткої вказівки діяльнісної мети навчання: або освоєння певної діяльності в цілому, або освоєння певних структур, що входять до неї (вибір способу, планування, виконання підструктур дій для досягнення цілей, підлеглих потенційному мотиву), або засвоєння певної орієнтовної основи, або освоєння вибору відповідних операцій для виконання необхідних дій, або, нарешті, формування навичок, необхідних для виконання операцій, що входять у досліджувані структури дій.

Коли навчання розглядають як процес передачі інформації від вчителя (викладача) до учнів (студентів), то навчальна інформація (тексти і формули) виступає як головний об'єкт вивчення, а метою навчання (стандартно) стає запам'ятовування цієї інформації учнями (студентами), щоб успішно скласти іспити. Саме тому в педагогічній літературі зміст освіти і зміст навчання часто вживаються як синоніми.

Навчальна інформація, що засвоюється студентом під час навчання у вузі і є складовою частиною змісту освіти, потрібна не стільки для складання іспитів, скільки для використання в майбутній діяльності або в якості деякої орієнтовної основи, або в якості вказівок про особливості виконання тих чи інших операцій, для формування навичок їх виконання. Така конкретизація відразу змінює ставлення до інформації як викладача, так і суб'єктів учіння, вимагає вибору для навчання таких дій, які сприяли б засвоєнню і усвідомленню діяльнісних аспектів досліджуваного змісту освіти.

При діяльнісному підході і саме навчання має розглядатися як структури дій, що володіють супідрядними цілями. «При цьому не можна зводити зміст навчання (сукупність дій, складових навчання) до змісту засвоюваного навчального матеріалу»¹⁷⁴⁵; «Необхідно чітко розмежовувати діяльність навчання і ті діяльності, які засвоюються в навчанні»¹⁷⁴⁶. При діяльнісному підході найбільш важливими стають дії суб'єкта навчання, оскільки саме від них залежить те, що буде засвоєно в досліджуваному об'єкті.

Тому і методи навчання повинні розрізнятися не тільки за особливостями передачі інформації (словесні, наочні, практичні), скільки за особливостями формувальної діяльності (або її специфічних підструктур), які обумовлюють виконання і викладачем, і суб'єктами учіння специфічних систем дій. Спробуємо класифікувати діялісно орієнтовані методи навчання.

Діялісний підхід до навчання передбачає досить диференційоване ставлення до різних особливостей діяльності, оскільки їх необхідно формувати в навчанні (забезпечувати освоєння суб'єктом навчання структур дій, які згодом можна включати в реальні діяльності в якості готових елементів). І саме використання різних видів діяльності створює умови і для діялісно-орієнтованої класифікації методів навчання, кожен з яких має на меті освоєння суб'єктом навчання специфічних структур дій, що входять в освоюваний вид діяльності (Рис. 1).

У цій класифікації увага зосереджена на діялісно орієнтованих методах навчання інтелектуальної діяльності, оскільки вища школа готує випускників саме до неї. Аналогічну класифікацію діялісно-орієнтованих методів навчання річової (маніпуляційної) діяльності (з зовнішніми об'єктами), актуальну для початкової професійної освіти, ще належить розробити, хоча вже зараз при наявності в діяльності значущих маніпулятивних дій і необхідності навчання їм ми будемо позначати їх індексом М, що приєднуються в дужках до відповідної позиції.

Хоча до початку навчання у вищій школі індивід вже має великий досвід сприйняття інформації, при навчанні у вузі професійній інформації необхідно спеціально навчати. Не освоївши дій, необхідних для професійного сприйняття інформації, студент не зможе стати

¹⁷⁴⁵ Формування навчальної діяльності студентів / За ред. В. Я. Ляудіс (1989).

¹⁷⁴⁶ Ільясов І. І. (1986): Структура процесу навчання.

повноцінним фахівцем, може не помічати тих тонкощів, які містять необхідні для прийняття рішень ознаки¹⁷⁴⁷.

Методи навчання інтелектуальним діям		
1. Методи навчання сприйняттю інформації	2. Методи навчання використанню інформації для	3. Методи навчання результатів у (в)
Образної (Об)	Спостереження (Сп)	Переживаннях (Пе)
Знакової (Зн)	Споглядання (Спог)	Ерудиції (Ер)
Формалізованої (Фо)	Орієнтування (Ор)	Цільовому накопиченні інформації (Це)
Текстової (Те)	Запам'ятовування (За)	
Контекстної (Ко)	Аналізу (Ан)	Документуванні (До)
	Варіювання (Ва)	Управлінні або повідомленні (Уп)
	Пошуку засобів вирішення сформульованої проблеми (По)	Відтворенні (Ві)
	Виявлення і формулювання проблеми для вирішення (Ви)	Виконанні (Вик)
Захисті (Зх)		
Необхідність навчання маніпулятивним діям в будь-якій групі методів (М)		

Рис. 1. Класифікація діяльнісно орієнтованих методів навчання для освоєння інтелектуальних діяльностей

У реальному житті сприйнята інформація може і не використовуватися в явному вигляді: споглядання об'єкта може викликати певний емоційний стан, співпереживання або стан задоволеності побаченим. На жаль, культура споглядання, що має багатовікову історію в дзен-буддизмі, у багатьох східних культурах, не тільки не освоюється в наших вузах – сам факт необхідності навчання спогляданню просто не усвідомлюється. Включення в практику навчання спеціально орієнтованих на освоєння цього виду використання інформації методів навчання, безумовно, буде сприяти збагаченню психіки суб'єкта вчення новими розумовими діями, більш різноманітному доповненню розумового чуттєвим сприйняттям. (Сприйняття цілісного образу лежить в основі явищ, що вивчаються гештальтпсихологією).

Репродуктивні дії (сприйняття, запам'ятовування і відтворення того, що запам'ятали) необхідні багатьом фахівцям для реалізації приписів, повторення в своїх діях відомих ефективних способів (наприклад, в японських школах бізнесу заучують близько 30 типових способів виведення підприємства з кризи). Вони необхідні і для найбільш економного засвоєння об'єктивізованого досвіду в навчанні.

Варіативні дії характерні для практики проектувальників, які навіть наявний типовий проект змушені змінювати з урахуванням нових обставин (наприклад, при будівництві з урахуванням рельєфу місцевості і особливостей ґрунту). Пошук коштів для рішення явно сформульованої проблеми доводиться здійснювати багатьом фахівцям, які отримують конкретне завдання від керівника. Нарешті, дії, необхідні для виявлення проблеми, яку необхідно вирішити в ситуації, що склалася, характерні для дії дослідника, керівника.

Методи освоєння дій по реалізації результатів сприйнятої і переробленої інформації не менш значущі. Без освоєння цих дій випускник не зможе грамотно доповісти навіть добре виконану роботу по сприйняттю і переробці інформації. Результати здійснених дій можуть становити переживання сприйнятого (наприклад, зміна настрою від сприйнятої музики). Вони можуть виражатися в прирості ерудованості суб'єкта або в цільовому накопиченні їм певної інформації, в розробці певних документів (наприклад, результати експертизи або проект верстата, задум нового художнього твору), у втіленні управління або повідомлення в режимі реального часу, у відтворенні того, що запам'ятали (необов'язково тексту) при

¹⁷⁴⁷ Кнодель Л. В. (2008): Педагогіка вищої школи.

репродукції і, нарешті, в особистому виконанні освоєного (виконання ролі артистом, написання копії відомої картини художником, практичне виконання робіт по експлуатації технічного об'єкта, проведення заняття викладачем, доповідь про виконану роботу). Природно, для освоєння таких специфічних дій або підструктур діяльностей необхідно застосовувати спеціальні методи навчання.

У цій групі методів найбільшій диференціації підлягають виконавські методи навчання, оскільки дії, необхідні виконавцю, істотно залежать і від виду виконавства (музика, танець, ораторство, викладання, діагностика) і від використовуваних при цьому інструментів і приладів. Досвід показує, що індивід, що не засвоїв дій, необхідних для ефективного представлення результатів виконаної роботи, не може розраховувати на визнання його справжнім професіоналом.

У реальній діяльності підструктури діяльностей, що формуються методами навчання перерахованих трьох груп, завжди взаємозв'язані, хоча деякі з них або деякі зв'язки можуть не усвідомлюватися через простоту або при освоєнні сукупностей операцій на рівні розумових дій.

Освоєння складових дій, які формуються методами навчання в вузі, необхідно і для навчальної, і для практичної діяльності.

Рішення складного завдання, описаного в сприйнятій інформації тільки ситуацією, доводиться починати з застосування найскладнішої підструктури: з виявлення і формулювання проблеми, що підлягає вирішенню. Якщо в результаті її застосування вдається сформулювати проблему, яку необхідно вирішити, то можна використовувати вже освоєні пошукові підструктури, а потім і репродуктивні або варіативні підструктури. Таким чином, будь-яка складна діяльність може бути складена з вже освоєних в навчанні підструктур (складових дій).

Методи навчання кожної групи (і отже, кожен вид освоєваних складових дій), здавалося б, незалежні, проте реально між ними можуть існувати досить жорсткі зв'язки з методами навчання сусідньої групи (тобто формування підструктур сприйняття інформації може залежати і від напрямку її подальшого використання, оскільки, наприклад, сприйняття інформації в інтересах споглядання вимагає дій, відмінних від сприйняття інформації з метою репродукції). Тому може виникнути необхідність виділення і комбінованих методів навчання, наприклад образно-споглядально-переживальний або текстово-запам'ятально-виконавського методу навчання.

Процедури реалізації діяльнісно орієнтованих методів навчання є вже предметом технології навчання, і тому вони будуть розглянуті пізніше.

На закінчення зазначимо, що діяльнісно орієнтовані методи навчання продовжують лінію вдосконалення методів навчання, характерну і для традиційної дидактики.

Для того щоб переконатися в цьому, звернемося до історичного огляду динаміки розгляду методів навчання у вітчизняній педагогічній літературі, наведеному в Табл. 1 за матеріалами роботи Ю. К. Бабанського¹⁷⁴⁸. Аналізуючи її, можна помітити, що до 1931 р. спостерігалася тенденція розвитку методів навчання з конкретизацією форм різноманітної активності навчання. При цьому навчання вже не можна розглядати як просту передачу знань викладачем учням. У всіх методах, крім догматичного, стимулюється все більш складна активність учня.

Після постанови 1931 року ця тенденція була порушена і з'явилася класифікація, що забезпечує застосування на уроці всіх методів: адже завжди на уроці про щось потрібно розповісти (словесний метод навчання), щось потрібно показати (наочний метод), щось потрібно зробити для закріплення знань (практичний метод). Тільки через тридцять років відродилася тенденція конкретизації в методах навчання форм активності учня.

У 1985 р., прийнявши в якості основи класифікацію І. Я. Лернера, було зосереджено увагу на тому, що, незважаючи на задекларований в цій класифікації вихідний зв'язок з

¹⁷⁴⁸ Бабанський Ю. К. (1985): Методи навчання в сучасній загальноосвітній школі.

елементами об'єктивного соціального досвіду, кожен з методів стимулює формування у студента дій різного типу: сприйняття інформації (інформаційно-рецептивний або пояснювально-ілюстративний метод), запам'ятовування і точного відтворення інформації (репродуктивний метод).

Таблиця 1

Роки	Назви методів або особливості їх класифікації	Автори
1927	Методи передачі готових знань	Б. Всехсвятський
	Методи шукання (дослідницький метод): пасивні (словесні), активні (евристичні)	А. Пінкевич
1929	Догматичний (відсутність дослідного підходу) Ілюстративний. Евристичний (прагнення до дослідницького підходу). Дослідницький (тобто об'єкт дослідження і дослідницький підхід) Універсальний (активно-дослідний): активно-трудоий, бригадно-лабораторний	К. Ягдовський
1931	Універсалізацію методу проєктів засуджено: «Жоден метод не може бути визнаний основним і універсальним: на уроці повинні застосовуватися різноманітні методи навчання». Починає домінувати класифікація за джерелами передачі і сприйняття знань: словесні, наочні, практичні	Постанова ЦК ВКП(б) и РНК «Про початкову і середню школу» Е.І. Перловський Е. Я. Голант
1955	Можливість цілого ряду класифікацій	М. А. Данилов
1965	Пояснювально-ілюстративний, репродуктивний, проблемного викладу, евристичний (частково-пошуковий), дослідницький (пошуковий)	І. Я. Лернер (запропонував методи навчання в зв'язку з засвоєнням частин об'єктивного соціального досвіду)
	Методи первинного сприйняття Методи осмислення	В. О. Сухомлинський
	Класифікація за джерелами: словесні; наочні; практичні	Класифікація за ступенем активності: репродуктивні; частково-пошукові; дослідні
1975	Комбінаційний метод:	М. І. Махмутов
	методи викладання: інформаційно-повідомлюючий; пояснювальний; інструкторсько-практичний; пояснювально-	
1976-1985	При проблемному навчанні навчальна діяльність за своєю структурою наближається до структури діяльності фахівця. Не заперечуючи значимості проблемного навчання, автори статей різко розходяться в оцінці його статусу в педагогічній науці. Методом його назвали 4 автори, системою - 2, типом - 3, видом - 1, формою - 1, принципом - 3, підходом - 1	Дискусія в журналі «Вісник вищої школи», 9 років, 30 статей
1985	Явно обумовлений зв'язок всіх методів навчання з діяльністю, що здійснюється і направлена на формування певних якостей	Ю. Г. Фокін та ін.
1991	8 перцептивних методів навчання, 8 репродуктивних, 3 варіативних, 3 проблемних, 3 пошукових	Ю. Г. Фокін
1999-2000	На основі розробленої класифікації видів діяльності: 18 методів, орієнтованих на освоєння специфічних дій, 5 методів навчання сприйняттю інформації, 6 методів навчання використанню інформації, 7 методів навчання реалізації результатів	Ю. Г. Фокін
2002-2012	Дається огляд методів, перерахованих в цій таблиці з 1932 по 1975 р. Серед словесних методів навчання фігурують пояснення, роз'яснення, розповідь, бесіда, інструктаж, лекція, дискусія, диспут	І. П. Підласий

Репродуктивний метод був конкретизований різними діями в шести варіантах (для репродукції тексту, чисел, формул, сенсу, опису, дії, доведення), при цьому метод проблемного викладу І. Я. Лернера розглядався як метод репродукції доказів. Перенесення знань і вивчених способів діяльності за зразком в нові умови їм розглядався, але формування

пов'язаних з цим дій включалося в пошукову, творчу діяльність, характерну для елемента об'єктивного соціального досвіду. В подальших роботах перенесення вивченого в нові умови було виділено як окремий метод навчання і конкретизований необхідними для цього діями¹⁷⁴⁹ (пізніше він був названий варіативним методом і конкретизований для трьох випадків: варіативно-аналітичного, варіативно-синтетичного, варіативно-виконавського¹⁷⁵⁰). Частково-пошуковий (у І. Я. Лернера евристичний) метод навчання був конкретизований як метод навчання пошуку засобів для вирішення явно сформульованої проблеми, а пошуковий метод навчання (у І. Я. Лернера – дослідницький) – як метод навчання виявленню і формулюванню проблем, які необхідно вирішити, і самостійного планування їх вирішення.

При подальшій роботі всі методи були конкретизовані з урахуванням особливостей дій і викладача, і студента при використанні кожного методу навчання. Тут відбилася педагогічна тенденція конкретизації дій викладання і навчання, характерна для класифікації М. І. Махмутова.

Після розгляду видів діяльності класифікація методів навчання придбала викладений в «психодидактиці вищої школи»¹⁷⁵¹ вигляд. За минулі роки вона дещо конкретизована. Таким чином, діяльнісно-орієнтовані методи навчання є продовженням реалізації традиційної вітчизняної педагогічної тенденції, спрямованої на стимулювання конкретної активності суб'єкта навчання.

Термін «об'єктивізувати досвід людства» виник з поняття «об'єктивний соціальний досвід» в педагогічній літературі (у І. Я. Лернера). Спочатку науковці уточнили його як об'єктивний досвід людства (не тільки соціальний), а потім і як необов'язково об'єктивний, але обов'язково об'єктивізований, доступний для інших. Всі художні твори, наприклад, необов'язково об'єктивні (є і фантастика), але стають об'єктивізованими, доступними для інших, лише після опублікування.

Висновки. Таким чином, за умов посилення інформатизації освіти та функціонування Інтернету, на межі ХХ-ХХІ століття відбуваються якісні зміни, що вимагають актуалізації принципово нових підходів до навчальної діяльності. Це зумовлює необхідність формулювання теоретичних засад навчальної діяльності у контексті діяльнісного підходу, зокрема: координація зусиль викладачів різних дисциплін; практична спрямованість самостійної діяльності; реалізація самостійної функції навчальної діяльності, незалежно від типу навчального закладу; розширення потенційних можливостей розвитку учня/студента; інтеграція навчальної інформації; формування здатності учнів/студентів застосовувати самостійно здобуті знання у практичній/професійній діяльності; формування професійних знань та вмінь, пов'язаних із використанням мисленнєвого апарату; характер і тип навчальної роботи залежать від того, в яких умовах відбувається процес навчальної діяльності; розробка варіативних підходів, залежно від індивідуальних особливостей учнів/студентів-майбутніх фахівців і забезпечення практичної та професійної спрямованості навчання. Отже, обґрунтовано можна розглядати діяльнісний підхід до організації навчання як вагомий компонент теоретико-методологічного ядра системи концептуальних підходів (системного, аксіологічного, синергетичного, компетентнісного підходів).

Література

1. Адаменко О. В. Розвиток педагогічної науки в Україні в другій половині ХХ століття (1950-2000 рр.): дис. ...д-ра пед. наук: 13.00.01. Луганськ, 2006. 613 с.
2. Артемова, Л. В. Педагогіка і методика вищої школи. Київ : Кондор, 2008. 271 с.
3. Атанов Г. Обґрунтування та сутність діяльнісного підходу до навчання. *Педагогіка і психологія професійної освіти*. 2002. № 3. С. 85-94.
4. Бабанський Ю. К. Методи навчання в сучасній загальноосвітній школі. Москва, 1985. 15 с.

¹⁷⁴⁹ Основи педагогіки, психології та організації навчального процесу у ВНЗ / Ю. Г. Фокін та ін. (1985).

¹⁷⁵⁰ Шляхи вдосконалення методів навчання у вищій школі: Метод, рекомендації / за ред. Ю. Г. Фокіна (1990).

¹⁷⁵¹ Фокін Ю. Г. (2000): Психодидактика вищої школи: психолого-дидактичні основи викладання.

5. Буева Л. П. Человек, деятельность, общение. Москва: Мысль, 1978. 216 с.
6. Вітвицька, С. С. Основи педагогіки вищої школи: підручник за модульно-рейтинговою системою навчання для студентів магістрантів. Київ: Центр навчальної літератури, 2006. 384 с.
7. Габай Т. В. Педагогическая психология : учеб. пособие для студ. высш. учеб. заведений. Москва: Академия, 2003. 240 с.
8. Гальперін П. Я. Організація розумової діяльності і ефективність навчання. *Вікова і педагогічна психологія: Матеріали Всесоюзного семінару*. Пермь, 1974. С. 90.
9. Гершунский Б. С. Философия образования XXI века (в поисках практикоориентированных образовательных концепций): учеб. пособие для студ. высш. и средних пед. учеб. заведений. Москва : Совершенство, 1998. 564 с.
10. Давыдов В. В. Новый подход к пониманию структуры и содержания деятельности. *Вопросы психологии*. Москва, 2003. № 2. С. 42-43.
11. Игнатъева М. Деятельностное содержание образования: современная дискуссия. *Высшее образование в России*. Москва, 2003. № 5. С. 64-73.
12. Ільїна Т. А. Педагогіка. Москва, 1984. С. 203-204.
13. Ільясов І. І. Структура процесу навчання. Москва, 1986.
14. Кнодель Л. В. Педагогіка вищої школи: посіб. для магістрів. Київ: Вид. Паливода А. В., 2008. 134 с.
15. Коновал О. А., Туркот Т. І. Теоретико-методологічні підходи до організації самостійної роботи студентів: Педагогічний альманах: зб. наук. праць. Херсон, 2013. Вип. 19. С. 88-95.
16. Кузьмінський, А. І. Педагогіка вищої школи: навч. посібник. Київ: Знання, 2005. 486 с.
17. Леонтьев А. Н. Избранные психологические произведения: в 2-х т., Т. 1. Москва: Педагогика, 1983. 320 с.
18. Малихін О. В. Організація самостійної навчальної діяльності студентів вищих педагогічних навчальних закладів: теоретико-методологічний аспект : монографія. Кривий Ріг: Видавничий дім, 2009. 307 с.
19. Нагаєв, В. М. Методика викладання у вищій школі: навч. посібник. Київ: Центр учбової літератури, 2007. 232 с.
20. Ортинський В. Л. Педагогіка вищої школи. Київ : Центр учбової літератури, 2009. 472 с.
21. Основи педагогіки, психології та організації навчального процесу у ВНЗ / Ю. Г. Фокін та ін. Москва, 1985.
22. Педагогіка вищої школи : навч. посіб. / за ред. З. Н. Курлянд та ін. 3-тє вид., перероб. і доп. Київ: Знання, 2007. 495 с.
23. Фіцула М. М. Педагогіка вищої школи: навч. посіб.. 2- ге вид., доп. Київ: Академвидав, 2014. 456 с.
24. Фокін Ю. Г. Психодидактика вищої школи: психолого-дидактичні основи викладання. Москва, 2000.
25. Формування навчальної діяльності студентів / За ред. В. Я. Ляудіс. Москва, 1989.
26. Шляхи вдосконалення методів навчання у вищій школі: Метод, рекомендації / за ред. Ю. Г. Фокіна. М., 1990. 68 с.
27. Щедровицкий Г., Розин В. Методология и теория деятельности. *Педагогика и логика*. Москва: КАСТАЛЬ, 1993. С. 64-65.

5.26. PECULIARITIES OF PROFESSIONAL MOTIVATION AND CAREER ORIENTATIONS OF EMPLOYEES STATE SERVICE OF SUPERVISED SITUATIONS

5.26. ОСОБЛИВОСТІ ПРОФЕСІЙНОЇ МОТИВАЦІЇ ТА КАР'ЄРНИХ ОРІЄНТАЦІЙ У МАЙБУТНІХ ПРАЦІВНИКІВ ДСНС

Проблема мотивації професійної діяльності є однією з основних у психології. Актуальність цієї проблеми зумовлена вирішальним впливом мотивації на успішність діяльності в екстремальних умовах, психологічний та функціональний стани рятувальника, прагнення до професійної самореалізації у служби тощо. Проблема мотивації розглядається у триаді «мотивація – особистість – діяльність» та відіграє суттєву роль у процесі формування особистості, тому виявлення й аналіз особистісних детермінант поведінки, її мотиваційних ресурсів має суттєве значення для особистісно-професійного зростання фахівців. Значення служби для працівника Державної служби України з надзвичайних ситуацій (ДСНС) полягає не тільки в задоволенні власних потреб та досягненні певних результатів, а ще й у самій діяльності, активності, успішності, розкритті власних можливостей, самореалізації здібностей.

Важливою умовою продуктивної професійної діяльності є наявність окремих кар'єрних орієнтацій, які формуються у майбутніх рятувальників під час їх навчання. Саме кар'єрні орієнтації дозволяють людині ставити продуктивні цілі та обирати оптимальний шлях для їх досягнення. Не менш важливим у контексті успішної професійної діяльності є чинник лідерських якостей майбутнього рятувальника. Оскільки професійна діяльність працівників ДСНС протікає в екстремальних умовах, в яких життя часто опиняється під значною загрозою, комунікація у колективі та субординація відіграють вирішальну роль. Офіцер-рятувальник повинен бути перш за все лідером та прикладом для своїх підлеглих. Мотиваційна сфера людини відображена в різноспрямованих дослідженнях природи мотивів (О. Леонтьєв, С. Максименко, А. Маслоу, С. Рубінштейн) та їх зв'язку з діяльністю (С. Занюк, Є. Ільїн, К. Платонов Х. Хекхаузен). Кар'єрні орієнтації досліджувалися у роботах С. Джанерьяна, Ю. Забродіна, М. Єрмолаєвої, а лідерство розглядалося у працях М. Дьяченко, Н. Богданович, І. Лотової, В. Магди та інших.

Метою роботи є: теоретично дослідити особливості професійної мотивації та кар'єрних орієнтацій майбутніх працівників ДСНС.

Головною характеристикою професійної діяльності працівників ДСНС є виконання професійного завдання в незвичайних умовах, сполучених із небезпекою для життя і здоров'я; несприятливий вплив фізичних і хімічних факторів; висока «ціна» діяльності, прийнятих рішень, підвищена відповідальність за порятунок людей; дефіцит часу на переробку інформації, яка надходить, ухвалення рішення та виконання необхідних дій; високий рівень нервово-психічної напруги. Усі ці умови вимагають від працівників не тільки відповідного стану здоров'я та фізичної підготовленості, але й високого рівня розвитку індивідуально-психологічних особливостей особистості.

Професійна діяльність працівників ДСНС протікає в екстремальних умовах, пов'язаних з ліквідацією пожеж, та інших надзвичайних ситуацій і характеризується впливом значного числа стресогенних факторів. Це висуває підвищені вимоги до психологічних якостей особистості, серед яких одне з провідних місць займає професійна мотивація. Оцінка і формування професійної мотивації відносяться до числа пріоритетних завдань профвідбору, професійної, психологічної та оперативної-технічної підготовки працівників ДСНС, тому що від неї значною мірою залежить ефективність діяльності і порятунок життя постраждалих.

Серед психологічних досліджень факторів, що обумовлюють ефективність професійної діяльності, значне місце посідає вивчення мотиваційної сфери, оскільки мотивація – це рушійна сила поведінки людини, що відіграє значну роль у професійному самовизначенні, та є необхідною умовою формування індивідуального стилю діяльності, професійно значущих якостей.

Мотивація виступає як складне психічне утворення, що має різні форми прояву та залежить від конкретних видів діяльності особистості. Так, у роботах сучасних психологів мотивація за джерелом виникнення мотивів поділяється на зовнішню та внутрішню. Зовнішня мотивація – це засіб досягнення мети (наприклад, заробити гроші, отримати визнання, зайняти вищу посаду). При цьому вона може використовуватися у двох напрямках: як стимул під час очікування переваг (так званий принцип надії) і як засіб тиску під час очікування недоліків (принцип страху).

Зовнішня мотивація безпосередньо впливає на поведінку, але ефективність її дії обмежена – вона діє лише доти, доки вона сприймається як стимул або тиск. Внутрішня мотивація – це розуміння сенсу, переконаність. Вона виникає в тому випадку, якщо ідея, цілі і завдання, сама діяльність сприймаються як гідні і доцільні. При цьому виникає конкретний стан, що визначає спрямованість дій, а поведінка стає результатом відповідної внутрішньої установки. За такої мотивації людина відчуває себе відповідальною за власну поведінку і може спрогнозувати її результати¹⁷⁵².

У процесі розвитку особистості відбувається трансформація та ротації одних мотивів на інші; стримування або пригнічування певних мотивів або навіть цілих груп; на базі одних мотивів формуються інші, деякі мотиви втрачають свою актуальність через вік людини або інші фактори; створюються суперечності між різними мотивами, завдяки чому виникають проблемні ситуації, що спонукають людини до активних змін (криза). Одним із важливих етапів становлення професійної мотивації людини є період навчання.

Мотиваційну сферу студента можна оцінювати за розвиненістю, гнучкістю, структурністю та багатьма іншими факторами. Чим більше різноманітних потреб, мотивів, цілей є актуальними для студента, тим гнучкіша мотивація¹⁷⁵³. Мотиваційно-потребова сфера – складне психологічне явище, в якому домінують мотиви визначають спрямованість особистості. Мотиваційно-особистісний аспект пов'язаний із формуванням навчальних та професійних мотивів і особистих якостей майбутнього спеціаліста, ділових цілей, оскільки мотиви й цілі є важливими детермінантами професійної діяльності.

Поняття професійної мотивації розглядається як сукупність чинників і процесів, які, відбиваючись у свідомості, спонукають особистість до вивчення та ефективної реалізації майбутньої професійної діяльності. Іншими словами, професійна мотивація виступає як внутрішній рушійний чинник розвитку професіоналізму особи, оскільки лише на основі формування її високого рівня можлива продуктивна професійна діяльність.

Кожна професія висуває специфічні вимоги до особистості, яка "пропускаючи" їх через свою мотиваційну сферу виконує службові обов'язки спираючись на домінуючі до цієї діяльності мотиви. Зазвичай мотиви покладені в основу професійної спрямованості є неоднорідними за походженням та характером зв'язку з професією. Залежно від етапу становлення, досвіду, завдань, обставин у яких змушений діяти фахівець одні й ті ж мотиви можуть бути різним чином організовані, знаходитися в різних відносинах супідрядності і, що особливо важливо різними можуть бути провідні мотиви. Це зумовлено тим, що система мотивів завжди припускає їх певну організацію.

Професійну мотивацію можна звести до трьох основних комплексів: інтерес, обов'язок, самооцінка професійної придатності¹⁷⁵⁴.

Проте варто розуміти, що професійна мотивація може значно відрізнитися за своєю специфікою, враховуючи особливості тієї або іншої професії.

Найбільш значущими виступають професійно-пізнавальні, менш значимим є мотив інтересу до професії, прагматичні мотиви, мотиви соціальної значущості професії, навчальні мотиви, мотиви отримання вищої освіти; мотиви досягнення успіху у навчанні: службовий

¹⁷⁵² Бутенко Д. С. (2019) Мотиваційний менеджмент у підприємницькій діяльності. С. 142-148.

¹⁷⁵³ Купчак М. Я., Саміло А. В. (2019) Мотивація як засіб ефективного функціонування менеджменту у сфері цивільного захисту. С. 116-120.

¹⁷⁵⁴ Лазарева Т. А. (2013) Аналіз структури професійної діяльності інженера-технолога харчової галузі. С. 281-287.

(досягнення в кар'єрі, професійне зростання, соціальний успіх) і саморозвитку (професійний саморозвиток)¹⁷⁵⁵.

Часто високий рівень мотиву досягнення обумовлений станом нервово-психологічного стресу і нервово-психологічною напруженістю.

Слід наголосити, що високий рівень професійної мотивації рятувальника є невід'ємною складовою його готовності до професійної діяльності.

Мотиваційний компонент психологічної готовності майбутнього пожежного-рятувальника включає відданість своїй роботі, переконання в необхідності власної професії, потреба у професійному самовдосконаленні, бажання досягти успіху в професії. Розгляд мотиваційного компоненту запропонованої структури психологічної готовності майбутнього пожежнорятувальника передбачає аналіз причин і факторів, які спонукають, ініціюють, спрямовують, підсилюють та підтримують активність фахівця на шляху до поставленої мети, а саме на шляху до самопізнання, саморозуміння та самореалізації в професійній діяльності.

Отже, чим краще сформований мотиваційний компонент, чим більше чинників спонукають фахівця до професійної діяльності, тим більших зусиль він здатен докладати і, як правило, досягати кращих результатів. Практичні спостереження автора свідчать про те, що почуття задоволення від досягнення успіху сприяє стійкому позитивному відношенню до професійної діяльності. На нашу думку, достатній розвиток мотивації досягнення у майбутніх пожежних-рятувальників в структурі мотиваційної сфери є необхідною передумовою успішної діяльності в екстремальних умовах¹⁷⁵⁶.

Ще одна дискусія на тему професійної мотивації рятувальників розгортається навколо питання мотивації досягнення успіху та уникнення невдачі.

Експериментальні дані свідчать про те, що між вираженим прагненням до успіху і униканням невдачі може бути позитивна кореляція, як зазначалося вище. Із мотивом досягнення пов'язують такі властивості, як наполегливість і завзятість.

Суб'єкти, мотивовані на успіх, вважають за краще для себе виконання завдання середньої або трохи вище за середній рівень завдань складності. Такі люди впевнені в успішній реалізації задуманого, їм властиві пошук інформації для судження про свої успіхи, рішучість у невизначених ситуаціях, схильність до розумного ризику, готовність узяти на себе відповідальність, наполегливість при прагненні до мети, адекватний чи середній рівень домагань, який підвищується після успіху і знижується після невдачі. Дуже легкі завдання не приносять вище вказаній категорії людей почуття задоволення і справжнього успіху, а при виборі занадто важких завдань – велика ймовірність невдачі. При виборі ж завдань середнього рівня складності успіх і невдача мають однакову ймовірність, а результат стає максимально залежним від власних зусиль людини.

Особистість може вважатися соціально активною лише в тому випадку, якщо вона усвідомлює себе, ідентифікує у світі людей, професій, відчуває живим елементом суспільства. На становлення професійної ідентичності активно впливає професійне співтовариство. В процесі включення людини в соціальну ситуацію професійного розвитку (а також в професійне співтовариство з певною системою професійних відносин) вона поступово стає суб'єктом власної кар'єри. Ідентифікація себе зі своєю професією є першим етапом становлення його професійної Я-концепції і професійної рефлексії (Шнейдер, 2009).

Проблема формування кар'єрних орієнтацій у сучасних випускників вузів полягає в тому, що в ході реформаций останніх десятиліть суттєво трансформується феномен студентства: формується новий тип особистості, орієнтований на індивідуалізм, на пріоритетність приватного інтересу, розрахунку на свої сили. Іншими словами, у сучасних студентів формується нова система цінностей, яка багато в чому визначається ринковим характером економіки. Отже, існує висока ймовірність виникнення суперечності між

¹⁷⁵⁵ Гринчишина О. М. (2003) Розвиток мотивації оволодіння іноземною мовою в умовах вищого військового навчального закладу: автореф. дис. на здобуття наук. ступеня канд. психол. наук. С. 19.

¹⁷⁵⁶ Гужва Д. (2009) Професійна мотивація та життєві установки як інтегральна частина професійної спрямованості курсантів УЦЗУ. С. 30-39.

власними ринково-зумовленими кар'єрними орієнтаціями і декларованими громадськими пріоритетами. Особливо це стосується ситуацій, в котрих професія людини пов'язана із діяльністю в екстремальних ситуаціях, ризиком для життя та високою відповідальністю. «Кар'єра» представників цих професій та суб'єктивне відношення до неї з боку професіоналів значно відрізняється, тому є сенс більш детально вивчити цю проблему.

Поняття «кар'єра» та «кар'єрні орієнтації» у науковій літературі виникли відносно нещодавно. Саме тому, не має поки єдиного погляду на визначення цих понять. За своїм змістовим наповненням ці поняття дещо подібні, але не є тотожними. Доцільним є уточнення змісту кожного з них.

Загальноживаним у науковій літературі є визначення поняття «кар'єра» – просування вперед по обраному шляху діяльності, наприклад отримання більших повноважень, більш високого статусу, престижу, влади, грошей¹⁷⁵⁷. У соціальній психології та психології професійної діяльності, кар'єра розглядається як індивідуальна послідовність атитюдів і поведінки, пов'язаної з досвідом і активністю у роботі впродовж усього життя¹⁷⁵⁸.

Кар'єра це не тільки і не стільки просування по посадовим східцям, а й циклічний процес реалізації людиною себе, своїх можливостей в умовах професійної діяльності.

Таким, чином кар'єра розглядається науковцями з одного боку і як процес, і як результат просування по кар'єрних східцях, а з іншого як спосіб реалізації себе і своїх можливостей професійної діяльності.

Кар'єрні досягнення людини багато в чому залежать від рівня її особистісного та професійного розвитку. Тут мають значення такі аспекти, як: кваліфікація – рівень підготовленості до певного виду діяльності; мотивація щодо здійснення професійних дій, само мотивація, яка безпосередньо пов'язана із основними цінностями людини, які не завжди стосується реалій закладу праці; соціалізація та професійна самореалізація.

Варто зазначити, що професійна самореалізація сучасного фахівця істотним чином залежить від усвідомлення особистісного сенсу, реалізації цілей і мотивів у виконанні професійних функцій в умовах ринкового середовища. Професійний успіх визначається, передусім, активністю самого суб'єкта у тому чи іншому виді діяльності, його здатністю самостійно обирати професію, форми професійного навчання та вдосконалення, індивідуальні шляхи розвитку професійної кар'єри.

Професійна кар'єра може просуватися по лінії спеціалізації (поглиблення в одну, обрану на початку професійного шляху траєкторію) або транспрофесіоналізації (оволодіння іншими спеціальностями, пов'язане з розширенням інструментарію та галузей діяльності), це горизонтальний тип кар'єри. Вертикальну кар'єру розуміють, перш за все, як кар'єру менеджера – мається на увазі посадове просування працівника по службі.

Професійна спрямованість рятувальників та інших представників професій, що виконують свою діяльність у екстремальних умовах, трактується як сукупність мотивів, установок особистості, планів, ціннісних орієнтацій в галузі певної професійної діяльності, які дозволяють їй ефективно вирішувати професійні проблеми та досягати поставлених задач.

В професійній спрямованості виділяють два аспекти: наочний зміст (спрямованість на певний предмет) і напруга, що виникає при цьому. Змістовний аспект спрямованості включає ціннісно-сміслові утворення і цілі. Вони забезпечують внутрішню цілісність особистості, визначають головне і відносно стійке ставлення людини до себе, до інших людей, до професії і в цілому до світу. Ціннісно-сміслові утворення виступають найважливішими регуляторами життя і діяльності людини, у тому числі і професійного¹⁷⁵⁹.

Мотивація до професійної діяльності починається з професійного покликання, яке визначають як потяг до якої-небудь професії, що спирається на знання про призначення

¹⁷⁵⁷ Джанерьян С. Т. (2004) Профессиональная Я-концепция: системный анализ. С. 480.

¹⁷⁵⁸ Забродин Ю. М., Сосновский Б. А. (1989) Мотивационно-смысловые связи в структуре направленности человека. С. 100-108.

¹⁷⁵⁹ Ермолаева Е. П. (2008) Психология социальной реализации профессионала. С. 353.

професії, усвідомлення своїх можливостей оволодіння нею і оцінку своїх потенційних професійних здібностей, як «відчуття професії». З покликанням пов'язані професійні наміри – це усвідомлене відношення до певного виду професійної діяльності, що включає знання про призначення професії, прагнення вибрати професію і здобути відповідну освіту. На відміну від покликання намір включає і ухвалення рішення.

Для професійної діяльності необхідна потреба в професійній праці – готовність до активності людини, викликана її потребою в чомусь, або психічний стан, що створює передумову до професійної праці. Разом з потребою до праці у людини присутні і інші потреби – в забезпеченні свого життя, в пошуку сенсу життя, в досягненні, в самореалізації, в творчій діяльності, в приєднанні до певного соціального кола, у визнанні, в захищеності, в безпеці, в задоволеності і так далі.

Сама по собі потреба ще не визначає характеру професійної праці, бо одна і та ж потреба задовольняється по-різному, залежно від ціннісних орієнтацій, мотивів. Потребу особистості в певній професійній діяльності називають також професійною схильністю. Свої схильності люди реалізують або в професійній діяльності, або в хобі. Важливими для змісту праці є ціннісні орієнтації в професійній діяльності – вироблені і прийняті суспільством підстави для оцінки призначення праці, її сторін, системи духовних цінностей, професійних менталітетів, правила професійної етики. Сьогодні особливий акцент бажано робити на орієнтацію результатів праці для блага конкретної людини. У нашому суспільстві, що оновлюється, відбуваються зміни, які не можуть не відобразитися на кар'єрних орієнтаціях працівників ДСНС.

Свою кар'єру людина порівнює не тільки зі службовим просуванням, а й з життєвими цілями, ціннісними орієнтаціями.

Цілі і місце кар'єри в системі життєвих сенсів характеризують потреби фахівця і його кар'єрний потенціал як наявність «запасних», раніше не використаних резервних можливостей, які визначаються сукупністю професійно важливих особистісних якостей. Важливу роль в цьому потенціалі відіграють ціннісні орієнтації, коригувальні поведінку особистості.

Загострення проблеми мотивації та кар'єрного цілепокладання співробітників ДСНС обумовлено цілою низкою об'єктивних обставин. У їх числі збільшення екстремальних випадків, зниження рівня довіри суспільства, труднощі матеріально-технічного забезпечення ДСНС, хронічна функціональна перевантаження співробітників, робота в режимі «негативного піару» з боку ЗМІ, низький рівень соціально-правової захищеності, деформація особистої «картини світу» внаслідок постійного зіткнення з невідповідністю наказам керівництва та реальними обставинами. Як наслідок, у значній частини офіцерського складу втрачено чітке уявлення про цілі і завдання їх службової діяльності; ідеали і цінності максимально «розмиті»; знижено бажання виконувати свої професійні обов'язки, а також переконаність у важливості їх діяльності для суспільства і конкретних категорій громадян.

В сучасних умовах відбувається деформація професійно-кар'єрної мотивації, оскільки починають домінувати ситуаційні мотиви виживання. При цьому кар'єрний «Ліфт» може виступати як спотворена форма соціальної адаптації в умовах суспільних перетворень. З точки зору соціальної прийнятності, професійна адаптація може бути адекватною (досягнення кар'єрної мети соціально прийнятними засобами) і неадекватною (сурогатною або кримінальною). Службова середовище виявляється поза сферою соціального контролю, що створює умови для трансформації службових аномалій в норму, що передається наступному поколінню.

Нестабільність цілей (кар'єра і професійна самореалізація) неминуче повинна відбиватися на характері ціннісних орієнтацій співробітників, оскільки створюється парадоксальна ситуація. З одного боку, в ДСНС надходять не випадкові люди, а мають загальне уявлення про характер майбутньої професії, з іншого боку, необхідна спеціальна робота з виховання у співробітників потреби у праці і цінностей саме в сфері екстремальної діяльності. Проблема аналізу місця кар'єри як цінності в системі ціннісних орієнтацій, що

обумовлюють «виживання» співробітника ДСНС в професійній групі, залишається недостатньо розробленою, що і послужило підставою для нашого дослідження.

У сучасних умовах особливої актуальності серед проблем психології набуває проблема готовності людини до різних видів діяльності (військової, спортивної, трудової, операторської тощо), а також до творчого виконання конкретних життєвих, суспільних завдань. Досить часто діяльність людини протікає в змінених, відмінних од звичайних умов. Все це примушує по-новому ставити питання про готовність професіонала до діяльності в особливих і, перш за все, – в екстремальних умовах. Умови, що пред'являють підвищені вимоги до працюючої людини, носять назву особливих умов діяльності.

Особливі умови діяльності пред'являють підвищені вимоги до працюючої людини, є причиною помилок і зривів у роботі, несприятливо впливають на працездатність людини і стан її здоров'я. Ці вимоги стають ще вищими, якщо мова йде про людину, від якої залежать ефективність діяльності в особливих умовах, а головне – безпека людей, що працюють у цих умовах, тобто керівника. І на перший план виступає особистість керівника в екстремальних умовах діяльності. Останнім часом управлінська праця у складних ситуаціях стала пріоритетним об'єктом комплексних наукових досліджень¹⁷⁶⁰.

Професійна діяльність працівників ДСНС протікає в екстремальних умовах, пов'язаних з ліквідацією пожеж, та інших надзвичайних ситуацій і характеризується впливом значного числа стресогенних факторів. Це висуває підвищені вимоги до психологічних якостей особистості, серед яких одне з провідних місць займає професійна мотивація. Оцінка і формування професійної мотивації відносяться до числа пріоритетних завдань профвідбору, професійної, психологічної та оперативно-технічної підготовки працівників ДСНС, тому що від неї значною мірою залежить ефективність діяльності і порятунок життя постраждалих.

Поняття професійної мотивації розглядається як сукупність чинників і процесів, які, усвідомлюються, спонукають особистість до вивчення та ефективної реалізації майбутньої професійної діяльності. Тобто, професійна мотивація виступає як внутрішній рушійний чинник розвитку професіоналізму особи, оскільки лише на основі формування її високого рівня можлива продуктивна професійна діяльність.

Слід наголосити, що високий рівень професійної мотивації рятувальника є невід'ємною складовою його готовності до професійної діяльності. Мотиваційний компонент психологічної готовності майбутнього рятувальника включає відданість своїй роботі, переконання в необхідності власної професії, потреба у професійному самовдосконаленні, бажання досягти успіху в професії. Розгляд мотиваційного компоненту запропонованої структури психологічної готовності майбутнього рятувальника передбачає аналіз причин і факторів, які спонукають, ініціюють, спрямовують, підсилюють та підтримують активність фахівця на шляху до поставленої мети, а саме на шляху до самопізнання, саморозуміння та самореалізації в професійній діяльності.

Література

1. Бутенко Д. С. Мотиваційний менеджмент у підприємницькій діяльності. Економіка і суспільство. Мукачеве. Вип. № 20, 2019. С. 142-148.
2. Гринчишина О. М. Розвиток мотивації оволодіння іноземною мовою в умовах вищого військового навчального закладу: автореф. дис. на здобуття наук. ступеня канд. психол. наук. Хмельницький, 2003. 19 с.
3. Гужва Д. Професійна мотивація та життєві установки як інтегральна частина професійної спрямованості курсантів УЦЗУ. Проблеми екстремальної та кризової психології. 2009. Вип. 6. С. 30-39.
4. Джанерьян С. Т. Профессиональная Я-концепция: системный анализ. Ростов на Дону: Изд-во Рост. ун-та, 2004. 480 с.
5. Ермолаева Е. П. Психология социальной реализации профессионала. М., 2008.

¹⁷⁶⁰ Склень О. І. (2006) Стрес-фактори професійної діяльності працівників аварійно-рятувальних підрозділів МНС України. С. 331-338.

7. Забродин Ю. М., Сосновский Б. А. Мотивационно-смысловые связи в структуре направленности человека. Вопросы психологии. 1989. № 6. С. 100-108.
8. Купчак М. Я., Саміло А. В. Мотивація як засіб ефективного функціонування менеджменту у сфері цивільного захисту. ModernEconomics. Електронне наукове фахове видання з економічних наук, Миколаїв, 2019. № 17 (2019). С. 116-120. DOI: [https://doi.org/10.31521/modecon.V17\(2019\)-18](https://doi.org/10.31521/modecon.V17(2019)-18).
9. Лазарева Т. А. Аналіз структури професійної діяльності інженера-технолога харчової галузі. Проблеми інженерно-педагогічної освіти: зб. наук. пр. Укр. інж.-пед. акад. Харків, 2013. Вип. 38/39. С. 281-287.
10. Склень О. І. Стрес-фактори професійної діяльності працівників аварійно-рятувальних підрозділів МНС України. Актуальні проблеми психології. Екологічна психологія: Збірник наукових праць Інституту психології ім. Г. С. Костюка АПН України. Київ: Логос, 2006. Т. 7. Вип. 9. С. 331-338.

5.27. THE RELATIONSHIP BETWEEN FEELINGS OF LONELINESS AND INDIVIDUAL TRAITS STUDENTS OF PSYCHOLOGISTS

5.27. ВЗАЄМОЗВ'ЯЗОК ВІДЧУТТЯ САМОТНОСТІ ТА ІНДИВІДУАЛЬНИХ ЯКОСТЕЙ СТУДЕНТІВ ПСИХОЛОГІВ

В сучасному світі проблема відчуття самотності постає доволі гостро. До появи цього стану можна віднести соціальну та економічну диференціацію суспільства, поширення опосередкованих засобів спілкування, а саме розвиток цифрових технологій та, як важливий фактор неможна не визначити особливості існування в період вимушеної самоізоляції під час пандемії. Останні розробки в системі новітніх технологій дозволяють спілкуватися цілодобово, але ж вони лишають особистість емоційної складової комунікації.

Дефіцит, або відсутність повноцінної комунікації, емоційного зв'язку з іншими може давати людині відчуття самотності. Завдяки активному використанню соціальних мереж задля спілкування люди часто не можуть налагодити повноцінні комунікативні контакти в реальному житті. Вони воліють спілкуватися у віртуальному середовищі, ніж віч-на-віч. Це є однією з багатьох проблем сьогодення, яка безумовно впливає на виникнення стану самотності.

Серед зарубіжних науковців, які досліджували феномен самотності можна виділити таких як З. Фрейд, Д. Зілбург, Г. Салліван, Е. Фромм, Д. Рісмен, Р. Вейс, К. Хорні та багато інших.

Психологічний аналіз проблеми самотності був присутній у руслі різних наукових підходів, а саме: психодинамічному (Р. Бертон, Г. Зілбург, М. Ліберман, Г. Салліван, З. Фрейд, Ф. Фром-Рейхман), соціологічному (К. Боумен, Д. Рісмен, Ф. Слейтер), когнітивному (М. Міцелі, Б. Мором, Л. Пепла, К. Рук та ін.), інтеракціональному (Р. Вейс, В. Серма), феноменологічному (Т. Джонсон, К. Роджерс, У. Селдер.), інтимістського підходу (В. Дерлега, С. Маргуліс), екзистенціального (Б. Миюскович, К. Мустакас, І. Ялом) та гуманістичному (А. Маслоу).

Самотність як процес розглядається багатьма авторами у вигляді втрати людиною можливості сприймати та реалізовувати прийняті соціумом норми та принципи у певних життєвих ситуаціях. На основі цього виникає втрата особистістю її повноцінних соціальних зв'язків. Результатом соціальної самотності стає почуття покинутості, власної нездатності до спілкування, яке на індивідуальному рівні емоційно проявляється у виникненні занепокоєння, тривозі та внутрішній пустоті. Слід зазначити, що часто буває важливо розділити за визначеннями Р. Вейса, «звичайну самотність» та «соціальну самотність», адже інколи ці типи поєднуються один з одним.¹⁷⁶¹

Розглядаючи проблему відчуття самотності, наукові підходи до дослідження самотності, не можна не вказати чинники, які сприяють виникненню цього відчуття. Узагальнюючи думки науковців, які працювали над цією темою як представники різних напрямів, можна виділити дві групи чинників: індивідуально-психологічні та соціально-психологічні. До першої групи відносять тривожність, емпатію, Я-концепцію, соціальний та емоційний інтелект, характерологічні риси, самооцінку та інтровертованість, локус-контроль відчуженість. За думкою С. Г Корчагіної саме високий рівень емпатії та занижена самооцінка особистості сприяють створенню «підґрунтя» для розгубленості, якав свою чергу можуть привести до відчуття самотності. До соціально-психологічних чинників відносяться неприйняття групою, розрив дружніх та любовних стосунків, відсутність або обмеженість кола спілкування.

Самотність в контексті відношень проявляється у тому, що індивід аналізуючи свої взаємини з іншими, не інтегрує себе у соціальний простір. Розглядаючи даний феномен як життєву позицію, слід зазначити, що в цьому випадку самотність – це усвідомлений вибір не

¹⁷⁶¹ Трубникова С. Г. (1999) Психологія одиночства, с. 36-38.

підтримувати спілкування ні с ким: з друзями, з родиною. Такі люди відчуженні не тільки від найближчого оточення, а й від усього світу в цілому¹⁷⁶²

У своїх дослідженнях Р. Вейс. розглядав самотність як результат комбінування впливу навколишніх подій та особистих якостей людини і представляє собою результат недостатніх взаємозв'язків з соціумом. В результаті досліджень Вейса було виділено два види феномену самотності: соціальна та емоційна самотність, які відрізняються причинами прояву.

Перший вид обумовлений недостатніми соціальними зв'язками, другий – відсутністю тісного, інтимного взаємозв'язку та прив'язаності до певної людини. Результатом соціальної самотності стає почуття покинутості, власної неприродності до спілкування, емоційна ж проявляється у занепокоєнні, тривозі та внутрішній пустоті. Слід зазначити, що часто буває важко розділити ці типи, адже інколи вони поєднуються один з одним.¹⁷⁶³

Д. Зілбург, розглядаючи відмінність усамітнення та самотності, звертав увагу на те, що усамітнення – це тимчасове бажання залишитися з собою віч-на-віч, а самотність – постійне відчуття, яке супроводжується нарцисизмом та власним звеличенням.¹⁷⁶⁴

Л. І. Коломієць та Л. Є. Григорук в своїх роботах виділяють наступні види самотності:

- за рівнем взаємодії людини з оточуючим світом – фізична, духовна, комунікативна;
- за тривалістю у часі – епізодична або хронічна;
- за походженням – добровільна або примусова, соціальна;
- за поведінковими проявами – дифузна, відчужуюча, дисоційована.¹⁷⁶⁵

На думку С. Г. Корчагіної стан самотності присутній в усіх сферах життєдіяльності людини і виникає при розходженні реальних соціальних контактів та уявлень особи про них. В своїх роботах вона виділяє види в залежності відпереважання одного з механізмів відокремлення ідентифікації.¹⁷⁶⁶ Авторка виділяє відчужуючу самотність яка характеризується віддаленням особи від людей, норм, цінностей та світу в цілому. Велика кількість віддалених предметів, втрати їх цінностей призводить до усамітнення. Даний вид також відмічається появою дистанції зі сторони покинутого відповідно. Втрачається емоційний зв'язок з важливим пам'ятними місцями, людьми, подіями, тощо, бо вони перестають бути значимими для людини, і внаслідок цього втрачають сенс. Поступово приходиться накопичення таких відчужених предметів і саме відчуження стає глибшим, ширшим. Коли їх стане занадто багато, людина може втратити зв'язок з оточуючим світом, буде бачити сенс у фізичному плані взаємодії але не бачитиме сенсу встановлювати емоційний контакт з оточуючими людьми. При прогресуючій відчужуючій самотності людина почне вважати і власне «Я» чужим і невідомим.

Відчужуюча самотність починає усвідомлюватися тоді, коли навколишні починають віддалятися у відповідь: друзі зменшують контакти, а особа почне тривожитися та не розуміти причини цього; сім'я відчужується – з'являються душевні переживання та певний дискомфорт.¹⁷⁶⁷

Дифузна самотність являється полярною: людина намагається ідентифікувати себе з іншими людьми. Починається з власної незадоволеності. Індивід починає шукати авторитет, який вважає «еталоном» і перебудовує під нього себе. При цьому втрачає власні особливості та якості. Даний процес веде до втрати свого «Я» та описаний у монографії Рімена «Самотній натовп», де говориться про те, якщо людина забуває про свою особливість та відкидає індивідуальність, то стає частиною сірого натовпу. Починає думати і діяти за принципами цього утворення, а не як окрема усвідомлююча частина. Характерним стає бажання інтимності, міцних стосунків при цьому вони є неможливими.¹⁷⁶⁸

¹⁷⁶² Гасанова П. Г. (2017) Психологія самотності, с. 17.

¹⁷⁶³ Корчагіна С. Г. (2008) Психологія одиночства: учебное пособие, с. 39-41.

¹⁷⁶⁴ Корчагіна С. Г. (2005) Генезис, виды и проявления одиночства: монография, с. 17-18.

¹⁷⁶⁵ Коломієць Л. І. (2017) Психологічний зміст та чинники самотності, с. 62.

¹⁷⁶⁶ Корчагіна С. Г. (2008) Психологія одиночства: учебное пособие, с. 77-79.

¹⁷⁶⁷ Там само, с. 79-82.

¹⁷⁶⁸ Там само, с. 82-83.

Дисоційована самотність – третій вид, який є об'єднанням у собі відчуження та ідентифікації. Характерними є різкі переходи одне від одного процесів з сильним емоційним супроводом.

Відчуття дисоційованої самотності починається зі створення ідеального, за думкою людини, образу, який будується на обраному авторитеті. В першу чергу йдуть особисті якості об'єкту, особливо позитивні. При цьому особа, що переживає даний вид самотності, ділить себе на «хорошого» та «поганого», відповідно до цього прояви першого притягують до себе увагу, а другого – відштовхують.

Характерною є залежність від того, як виглядає те «створене Я», так як власне відсутнє. Людина не може прийняти наявність недоліків і починає звинувачувати оточення, при цьому віддаляється від нього і вважає себе покинутою. При цьому близькі так само поруч підтримують. Також інколи завбачивши небажані якості у когось з кола спілкування, особа, переживаюча самотність, відчужується від них, що може глибоко ранили інших.

Розглядаючи поняття, підходи до вивчення та види самотності, не можна не виділити чинники, які сприяють виникненню цього відчуття. Узагальнюючи думки науковців, які працювали над вивченням у різних напрямках, можна виділити дві групи чинників: індивідуально-психологічні та соціально-психологічні. До першої групи відносять тривожність, емпатію, Я-концепцію, соціальний та емоційний інтелект, характерологічні риси, самооцінку та інтровертованість, локус-контроль відчуженість. За думкою С. Г. Корчагіної саме високий рівень емпатії та занижена самооцінка особистості сприяють створенню «підґрунтя» для розгубленості, якав свою чергу можуть привести до відчуття самотності. До соціально-психологічних чинників відносяться неприйняття групою, розрив дружніх та любовних стосунків, відсутність або обмеженість кола спілкування.¹⁷⁶⁹

Звісно, стан самотності можливо та потрібно корегувати і практичний психолог має для цього широкий асортимент психологічних методів. В самому загальному вигляді треба визначити, що до створення психокорекційної програми стану самотності, треба підходити комплексно. Програма має бути спрямованою на розвиток конструктивного та ефективного спілкування, адекватного самовідношення, розвитку адаптивних стратегій поведінки. Психокорекційна робота має будуватися на основі аналізу превалюючого виду самотності, який притаманний людині і вихідного рівня розвитку рефлексії; мають робитися акценти на підвищенні психологічної культури особистості, психологічної грамотності та компетентності. Сама ж робота повинна вестися в області співвідношення потреб і можливостей їх задоволення, гармонізації власних життєвих інтересів і потреб та інтересів оточуючих людей. Завдяки цьому особистість набуває вміння і навички, що дозволяють адекватно переживати почуття самотності і самостійно справлятися з ним.¹⁷⁷⁰

Наше емпіричне дослідження проводилося на базі Української інженерно-педагогічної академії. В дослідженні приймали участь студенти психологи 3 та 4 курсів.

Метою нашого дослідження було визначення взаємозв'язку між переживанням стану самотності та деякими індивідуально-особистісними якостями студентів, такими як нейротизм-емоційна стійкість, екстраверсія-інтроверсія, інтеірнальність-екстернальність.

В дослідженні використовувалися наступні методики: у блоку дослідження самотності: для визначення відчуття самотності – Методика «Діагностика рівня суб'єктивного відчуття самотності» (Д. Рассела, М. Фергюсона); для виявлення домінантного виду переживання самотності – «Опитувальник для визначення виду самотності» (за авторством С. Г. Корчагіної). У блоку дослідження темпераменту – методика ЕРІ Х. Айзенка. У мотиваційному блоку – методика «Рівень суб'єктивного контролю», що є модифікацією «Шкали локусу контролю» (Locus of Control Scale) Дж. Роттера (1950) (у адаптації Є. Бажина та А. Еткінда).

¹⁷⁶⁹ Корчагіна С. Г. (2005) Генезис, види и проявления одиночества: монография, с. 11-14.

¹⁷⁷⁰ Колмагорова. Л. С. (2015) Подолання переживання самотності: навчально-методичне посібник, с. 9-11.

Дослідження рівня відчуття самотності у респондентів за допомогою методики «Діагностика рівня суб'єктивного відчуття самотності» (Д. Рассела та М. Фергюсона) надало результати, які проілюстровані на Рис. 1.



Рис. 1 Показники рівня суб'єктивного відчуття самотності

Суб'єктивне відчуття самотності у більшості студентів показало низький рівень (56,9%), середній рівень було виявлено у 39,6% та високий рівень відчуття самотності у 3,5% респондентів.

Дослідження видів самотності за методикою авторства С. Г. Корчагіної «Опитувальника для виявлення виду самотності» показало результати, які представлені у Табл. 1.

Таблиця 1. Результати діагностики виду самотності

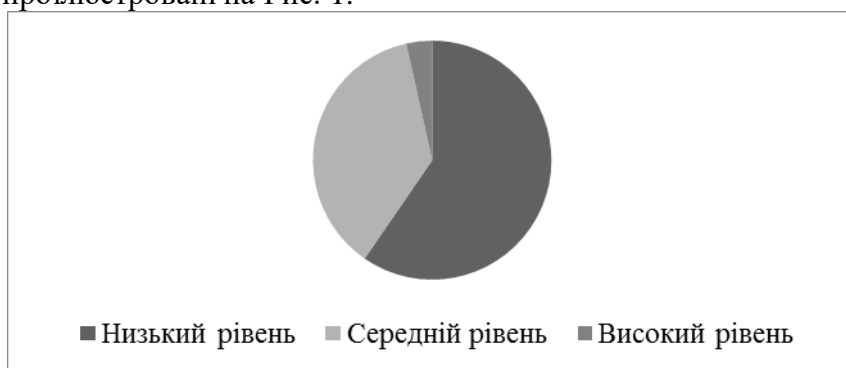
Досліджувані	Вид самотності			
	Відчужуюча	Дифузна	Дисоційована	Усамітнення
Кількість студентів (у кількості осіб)	21	8	7	22
Кількість студентів (%)	36,2%	13,7%	12,2%	37,9%

Отримані результати з відчужуючої, дифузної та дисоційованої видів самотності можна розглядати у руслі негативних проявів та окремо виділити усамітнення, бо воно часто несе в собі позитивну роль для самореалізації та розвитку особистості. Отримані результати дослідження ілюструють, що такий вид самотності як «відчужуюча самотність» притаманна більшості випробуваних – 36,2%.

Можна припустити, що при виникаючому та сталому відчутті відчужуючої самотності людина повільно віддаляється від соціума, втрачає емоційні зв'язки з важливими для неї людьми, місцями, знижується комунікативна активність, а взаємозв'язки в більшій підтримуються для отримання певної вигоди для особистості. При прогресуючій відчужуючій самотності людина починає вважати і власне «Я» чужим і невідомим.¹⁷⁷¹

Дослідження за методикою «Рівень суб'єктивного контролю» дала можливість дослідити рівень суб'єктивного контролю (інтернальність, екстернальність) за основними сферами життєдіяльності респондентів. Отримані результати представлені в Табл. 2.

Таблиця 2. Показники рівня суб'єктивного контролю

Показники видів РСК від кіль-ті досліджуваних(%)	Шкали суб'єктивного рівню контролю						
	ЗІ	ІД	ІН	ІМ	ІВ	ІС	ІЗ
Інтернальність	46,4%	31,1%	10,4%	54,2%	42,3%	26,9%	42,3%
Екстернальність	53,6%	68,9%	89,6%	45,8%	57,7%	73,1%	57,7%

Аналіз результатів показав, що превалує екстернальний тип рівня суб'єктивного контролю (53,6%). Отже, більшість респондентів пов'язують всі власні успіхи з зовнішніми чинниками впливу на їх життя та діяльність. Інтернальний тип локус контролю становить 46,4% від кількості респондентів. Якщо деталізувати отримані результати, то можна

¹⁷⁷¹ Корчагіна С. Г. (2008) Психологія одиночства: учебное пособие, с. 77-79.

визначити превалювання екстернального локус контролю у випробуваних по таким критеріям як відношення до невдач (89,6%), інтернальність у сімейних відносинах (73,1%) та інтернальність у досягненнях(68,9%). Серед показників інтернального типу найбільші значення показали такі види як відношення до міжособистісної взаємодії та інтернальність у виробничих відносинах.

Аналіз дослідження за методикою Айзенка «Особистісний опитувальник» надала можливість дослідити такі якості як: екстраверсія-інтроверсія, нейротизм – емоційна стабільність. Результати показали превалювання нейротизму (70,7%), тоді як емоційну стійкість було виявлено у 29,3% студентів.

Аналіз взаємозв'язку цих якостей з видами самотності проілюстровано в Табл. 3.

Таблиця 3. Коефіцієнт кореляції між видами самотності та показників за шкалами «Нейротизм-Емоційна стабільність» та «Екстраверсія-Інтроверсія»

Вид самотності	Нейротизм	Емоційна стабільність	Інтроверсія	Екстраверсія
Дифузна	0,307*	-0,204*	-0,331	-0,153
Дисоційована	0,555*	-0,126*	0,205	-0,021
Відчужуюча	0,163	-0,175*	-0,162	-0,245
Усамітнення	0,511*	-0,197	0,320	-0,106

*Прим. * на рівні значущості $p \leq 0.05$*

Як можемо бачити, позитивний зв'язок був виявлений між дифузним видом самотності та нейротизмом ($r=0,307$, $p \leq 0.05$), що може стверджувати про те, що чим вище емоційна нестабільність, тим більше шанс прояві саме даного виду, коли особа створює авторитет і наслідує його. Вираженість цього виду самотності може проявлятися як різка реакцію на негативні риси характеру свого чи інших людей та звинуваченні у прояві цих рис суспільство або близьке оточення.

Позитивним є взаємозв'язок і між дисоційованою самотністю і нейротизмом ($r=0,555$, $p \leq 0.05$). Це дає можливість стверджувати, що чим вища емоційна нестабільність, тим прояв даного типу самотності більш виражена. Дисоційована самотність я проявляється у різких перепадах настрою, бурхливих емоційних реакціях на події, слова, вчинки як власні, так і оточуючих.

Зв'язку між видами самотності та проявами екстраверсії – інтроверсії знайдено не було. Це може вказувати на те, що направленість особистості: на оточення або на себе, не має взаємозв'язку з окремими видами самотності.

Далі було проведено дослідження взаємозв'язку між видами стану самотності та видами суб'єктивного контролю. Результати представлено у Табл. 4.

Таблиця 4 Коефіцієнти кореляції між видами самотності та рівнем суб'єктивного контролем

Вид самотності	Шкали суб'єктивного рівню контролю						
	ЗІ	ІД	ІН	ІС	ІВ	ІМ	ІЗ
Дифузна	-0,330*	-0,197	0,376*	-0,043	-0,309*	-0,213	-0,261*
Дисоційована	-0,277*	-0,123	0,415*	-0,148	-0,112	-0,344*	-0,121
Відчужуюча	-0,187	-0,237	0,208	-0,225	-0,061	-0,377*	0,028
Усамітнення	-0,427*	-0,282*	0,501*	-0,213	-0,202	-0,533*	-0,160

*Прим. * на рівні значущості $p \leq 0.05$*

Результати дослідження ілюструють негативний зв'язок між загальною інтернальністю та дифузною самотністю ($r = -0,330$, $p \leq 0.05$). Такі результати можуть вказувати на те, що чим менше людина бере відповідальність на себе за свої дії та їх наслідки, тим більше вона втрачає відчуття власної самореалізованості, самоактуалізації в різних сферах життя та діяльності. Також даний вид взаємозв'язку був виявлений і з дисоційованим типом самотності ($r = -0,277$, $p \leq 0.05$).

Висновки. На основі проведеного емпіричного дослідження та обробки отриманих даних можна зробити висновки щодо взаємозв'язку індивідуально-психологічних якостей особистості та стану самотності.

За результатами дослідження загального показника відчуття самотності 56,9% випробуваних показали низький рівень, у 39,6% респондентів стан перебував на середньому рівні і лише у двох досліджуваних було виявлено високий рівень відчуття самотності (3,5%).

Щодо видів самотності, що притаманні кожному респондентові, отримані результати надають можливість говорити, що такий вид як «відчужуюча самотність» притаманний більшій кількості випробуваних – 36,2%. Такі показники можуть свідчити про наявність окремих рис у поведінці людини таких як віддалення від соціуму, втрата емоційної складової комунікацій. Можна допустити, що у респондентів з превалюванням такого типу відчуття самотності взаємозв'язки та комунікація більше використовуються для отримання певної вигоди. Дослідження показали, що на другому місці постає «дифузна самотність» – 13,7%, а такий вид як дисоційована самотність проявилася у 12,2% від загальної вибірки.

Аналіз отриманих даних за показниками «нейротизм – емоційна стабільність» та «екстраверсія – інтроверсія» виявило, що в групі досліджуваних більш проявляється інтроверсія (62,1%), екстраверсія становить 37,9%.

Дослідження показників рівня суб'єктивного контролю показали, що у досліджуваних найбільш виражено такий тип локус контролю як екстернальність (63,77%). При аналізі вираженості видів суб'єктивного контролю найбільше значення по екстернальності виявлено по таких шкалах як досягнення (68,9%), невдачі (89,6%), сімейні відносини (73,1%), здоров'я (57,7%).

По показникам інтернальності найвищий показник за шкалою інтернальність у виробничих відносинах (57,7%).

Аналіз отриманих даних щодо взаємозв'язку між суб'єктивним відчуттям самотності та шкалами «нейротизм» показав позитивний результат, що може вказувати на те, що чим вище нейротизм у особистості, тим буде вище відчуття стану самотності.

При аналізі результатів взаємозв'язку між видами самотності та такими показниками як нейротизм і емоційна стійкість було виявлено позитивний зв'язок між дифузним видом самотності та нейротизмом та між дисоційованою самотністю та нейротизмом. Це дає можливість припустити, що чим вища емоційна нестабільність, тим прояв відчуття таких типів самотності збільшується. Також було встановлено зв'язок між усамітненням та нейротизмом.

Дослідження також виявили наявність позитивного зв'язку між інтернальністю до невдач та такими видами самотності як дифузна, дисоційована та усамітнення. Це надає можливість припустити, що чим більше людина звинувачує себе у невдачах, тим більше відчуває себе самотньою.

Література

1. Гасанова П. Г. Психологія самотності / Гасанова П. Г., Омарова М. К. Київ: Психологія самотності / Гасанова П. Г., ТОВ «Фінансова Рада України» (Київ), 2017. 76 с.
2. Колмогорова, Л. С. Подолання переживання самотності: навчально-методичне посібник / Колмогорова, Л. С., Е. А. Манакова. Барнаул: АлтГПУ, 2015. 55 с.
3. Корчагіна С. Г. Генезис, види и проявления одиночества: монографія / С. Г. Корчагіна. М.: МПСИ, 2005. 196 с.
4. Корчагіна С. Г. Психология одиночества: учебное пособие / С. Г. Корчагіна. – М.: Московский психолого-социальный институт, 2008. 226 с.
5. Трубникова С. Г. Психология одиночества (Генезис, виды, проявления): дис. канд. психол. наук: 19.00.01 / С. Г. Трубникова. Москва, 1999. 195 с
6. Коломієць Л. І. Психологічний зміст та чинники самотності / Коломієць Л. І., Григорує С. В. // Психологічний часопис. 2017. № 3.

5.28. INTERNATIONAL EXPERIENCE IN TRAINING SOCIAL PROFESSIONALS

5.28. МІЖНАРОДНИЙ ДОСВІД ПІДГОТОВКИ ФАХІВЦІВ СОЦІАЛЬНОЇ СФЕРИ

Вивчення міжнародного досвіду соціальної освіти, соціальної роботи є одним з найважливіших інструментів розроблення й упровадження нових ідей, які дають змогу глибше осмислити специфіку соціальної роботи, упровадити в освітній процес ефективні концепції, що пройшли випробування часом: поєднання теорії та практики, міждисциплінарна інтеграція, а також інноваційні технології.

Для нашого дослідження доцільно принципово визначити, якій з відомих у світі моделей державної молодіжної політики варто надалі віддати перевагу – неоконсервативній (наприклад, у США, де держава фокусує зусилля на наданні соціальної допомоги й робить це насамперед щодо вразливих категорій і груп молоді, які найбільше її потребують у тому числі й молоді з особливими потребами) чи соціал-демократичній, коли держава бере відповідальність за розв'язання майже всіх проблем молоді. Остання властива більшості розвинених європейських країн, реалізується переважно в трьох напрямках: соціально-економічному, культурно-духовному та в питаннях молодіжного руху; передбачає відповідні державні й регіональні програми, спрямовані на створення певних гарантій і умов розвитку й самореалізації молоді, вразливих груп молоді (зокрема й тих, які ризикують конфліктувати із законом). Більшість європейських розвинених країн (Німеччина, Австрія, Фінляндія, Франція) продовжують розробляти й удосконалювати специфічне ювенальне законодавство.

Оскільки проблема підготовки працівників соціальної сфери реалізується в Україні не так давно, велике значення для нас має вивчення досвіду вирішення цієї проблеми в зарубіжних країнах.

У зарубіжній науковій літературі відзначається значна різноманітність моделей підготовки соціальних працівників. Так, в Австрії, Бельгії, Німеччині, Нідерландах, Франції підготовка соціальних працівників здійснюється поза системою університетської освіти; у Чехії, Болгарії, Греції, Норвегії, Польщі, Словаччині використовуються й університетські, і позауніверситетські типи підготовки; в Естонії, Фінляндії, Ісландії, Швеції, США – так само, як і в Україні, – підготовка фахівців для соціальної сфери здійснюється переважно університетами.¹⁷⁷²

Базовим етапом у професійній діяльності та системі університетської підготовки соціальних працівників США є ступінь бакалавра. Соціальні працівники зі ступенем бакалавра є практиками загального профілю, тобто фахівцями, які працюють з окремими індивідами, групами та громадами і не обмежують себе певними сферами практики або певним категоріями населення¹⁷⁷³. Такі спеціалісти володіють трьома основними методами соціальної роботи – роботою з індивідом, груповою роботою й організацією громади – та мають загальне уявлення про дослідницьку роботу й організаційну діяльність.

Американські науковці виділяють три основні положення в межах комплексного підходу в професійній підготовці фахівців соціальної сфери. По-перше, соціальний працівник повинен володіти комплексною теоретичною підготовкою для ведення практики та спиратися на концептуальну схему, яка дозволяє йому орієнтуватися в різноманітних ситуаціях. По-друге, соціальний працівник усвідомлює, що втручання на основі комплексного підходу має бути ефективним на всіх рівнях – від індивідуального до рівня громади. Водночас найчастіше успіх досягається одночасним втручанням на кількох рівнях. І, по-третє, найвідповідальнішим моментом практики соціальної роботи є втілення в життя запланованих змін або процесів вирішення проблеми. Останнє полягає в дослідженні проблеми та виборі підходів для її вирішення, у формулюванні мети, складанні та реалізації плану дій, а також стабілізації та завершенні процесу втручання

¹⁷⁷² Боднарук І. (2013) Зарубіжний і вітчизняний досвід підготовки майбутніх соціальних працівників до професійної діяльності., с. 29.

¹⁷⁷³ Там само, с. 30.

У системі підготовки соціальних працівників у США надзвичайно велике значення приділено практичному навчанню. На вимогу Ради з освіти в соціальній роботі всі програми підготовки соціальних працівників включають практичний компонент, що передбачає ознайомлення здобувачів з прийомами¹⁷⁷⁴ і методами роботи та їхнє безпосереднє включення в діяльність під керівництвом досвідчених педагогів-наставників і викладачів-консультантів.¹⁷⁷⁵

Нині в Європі функціонує понад 400 навчальних закладів, де можна здобути соціальну освіту і де навчається від 100-200 здобувачів (в Австрії, Бельгії, Данії, Фінляндії, Франції, Ірландії, Швейцарії, Великобританії) до 400 здобувачів (у Греції, Ізраїлі, Португалії, Швеції, Туреччині), а іноді й до 1000-2000 осіб на різних факультетах соціальної освіти (Німеччина).¹⁷⁷⁶

У Великобританії структура підготовки фахівців соціальної роботи подана різноманітною багатоступеневою системою. Перші чотири ступені – недипломовані соціальні працівники, які безпосередньо забезпечують обслуговування клієнтів у різних соціальних закладах. П'ятий-шостий ступені – дипломовані спеціалісти соціальної роботи, які пройшли відповідну підготовку в університетах чи коледжах. Структура підготовки¹⁷⁷⁷ дипломованих фахівців соціальної сфери у Великобританії, на відміну від України, визначається Центральною радою з питань навчання і підготовки у соціальній роботі.¹⁷⁷⁸

Професійна теоретична підготовка соціальних працівників здійснюється за допомогою різних методів і технологій. У більшості закладів вищої освіти поширеною є модульна технологія. Характерними для британських закладів вищої освіти є такі форми організації навчального процесу: лекції, диспути, семінари, практичні заняття, самостійна робота. Індивідуальні форми навчання переважають над груповими. Програма підготовки будується відповідно до вимог Центральної ради з питань навчання і підготовки до соціальної роботи.

Більшість навчальних закладів Великобританії не готує фахівців соціальної роботи широкого профілю, але незалежно від спеціалізації обов'язковим є вивчення таких дисциплін, як: психологія (загальна, вікова, соціальна), фізіологія, соціологія, соціальні структури, соціальна політика, управління, право, соціальне законодавство, теорія та практика соціальної роботи, філософія соціальної роботи, етика, інформатика¹⁷⁷⁹

Основою освітнього процесу в умовах дистанційного навчання є цілеспрямована й контрольована інтенсивна самостійна робота здобувача вищої освіти, який може навчатися в зручному для себе місці, за індивідуальним розкладом, маючи при собі комплект спеціальних засобів навчання та узгоджену можливість контакту з викладачем телефоном, через електронну чи звичайну пошту, а також очно.

У системі освіти дистанційне навчання відповідає принципу гуманності, згідно з яким ніхто не повинен бути позбавлений можливості навчатися з причин бідності, географічної або тимчасової ізоляції, соціальної незахищеності й неможливості відвідувати освітні заклади через фізичні вади, зайнятість виробничими або особистими справами. Найчастіше дистанційне навчання використовується задля опанування елементарних знань у певній галузі науки, формування вмінь та навичок у конкретній галузі діяльності або для здобуття додаткової кваліфікації, іноді – для здобуття повноцінної вищої освіти.

У Норвегії підготовка соціальних працівників передбачає створення умов для навчання їх спочатку в коледжі, а згодом – у системі університетської освіти. Державна система їхньої підготовки з'явилася досить пізно: участь уряду в соціальній роботі тісно пов'язана з

¹⁷⁷⁴ Боднарук І. (2013) Зарубіжний і вітчизняний досвід підготовки майбутніх соціальних працівників до професійної діяльності, с. 29.

¹⁷⁷⁵ Там само, с. 30.

¹⁷⁷⁶ Там само, с. 31.

¹⁷⁷⁷ Співак Я. О. (2019) Теорія та практика формування професійної компетентності майбутніх соціальних працівників із соціального захисту прав молоді., с. 113.

¹⁷⁷⁸ Боднарук І. (2013) Зарубіжний і вітчизняний досвід підготовки майбутніх соціальних працівників до професійної діяльності, с. 30.

¹⁷⁷⁹ Там само.

розвитком концепції держави загального добробуту і зростання відповідальності держави за соціальний розвиток. Наразі в Норвегії існують чотири державні коледжі, усі заклади є членами Міжнародної Асоціації Шкіл Соціальної Роботи, вони фінансуються державою, навчання в них безкоштовне.

У Фінляндії спостерігається тенденція до істотних змін у системі підготовки соціальних працівників: збільшення тривалості навчання на 12-18 місяців, посилення академізму в початкових програмах та загального характеру освіти, зміна адміністративного підходу до соціальної роботи науковим¹⁷⁸⁰. Крім загальних тенденцій, властивих системі вищої освіти загалом, ще два провідних чинники впливають на зміни, що відбуваються: прагнення соціальних працівників підвищити рівень своєї професійної майстерності і свій соціальний статус, а також зацікавленість спеціалістів у напрямках соціальної роботи та у встановленні контролю над соціальними проблемами фінського суспільства.

Дещо іншою є модель підготовки соціальних працівників у Швеції, яка має понад 60-річну історію. У закладах вищої освіти діє три ступені підготовки соціальних працівників. Основний курс розрахований на два семестри й дає загальну платформу для вивчення соціальних наук. Вступ до курсу ознайомлює здобувачів з метою та змістом програми, методами навчання, професією, об'єднаннями здобувачів та пропонує форми участі здобувачів у роботі різних комітетів. Його метою є надання здобувачам змоги обміркувати свій вибір предметів і професійної спеціалізації.

Основний курс передбачає вивчення психології, соціології, методів соціальної роботи, політології, економіки, соціальної політики та статистики. За ним триває практична робота впродовж одного семестру, а за нею – двосеместровий теоретичний курс соціальної роботи. Далі здобувачі проходять п'ятимісячну практику, після чого вивчають інтенсивний курс соціальної роботи, і на завершення навчання кожний здобувач повинен написати доповідь, обравши одну з тем, що пропонується курсом.

Підготовка соціальних працівників у Франції відбувається значною мірою на рівні середньої спеціальної і вищої освіти. Переважна кількість освітніх закладів належить до недержавного сектору – до 3/4 здобувачів навчається саме в них. Основними нормативними документами, що визначають зміст та напрями соціальної освіти у Франції, є Кодекс освіти, Кодекс соціальної діяльності і сім'ї, Національна та регіональні схеми соціальної освіти, програми професійної підготовки фахівців соціальної сфери з різних спеціальностей. Контроль за дотриманням вимог програм професійної підготовки, рівнем кваліфікації керівників закладів освіти, якістю освіти здійснюється впродовж усього періоду підготовки фахівця в галузі соціальної роботи. Покладено його на державу. Водночас освітні заклади мають значні повноваження і можливості, наприклад: упровадження власних дипломів, підтвердження професійних навичок і знань абітурієнтів, здобутих до вступу на навчання. Кожен заклад із підготовки соціальних працівників має свій педагогічний (технологічний) проект, що базується на загальнодержавній програмі професійної підготовки, розробленій для кожної зі спеціальностей у галузі соціальної роботи. Сама система соціальної освіти є багаторівневою, що надає можливість забезпечити неперервність освіти, полегшити мобільність здобувачів під час переходу з одного рівня на інший, краще задовольняти суспільний попит на фахівців соціальної сфери.

На відміну від навчальних планів підготовки соціальних працівників в Україні, програми професійної підготовки асистентів соціальних служб Франції містять значно меншу кількість дисциплін загальноосвітньої, гуманітарної, соціально-економічної і фундаментальної підготовки, зосереджуючись на фахових та спеціальних дисциплінах і приділяючи більше половини навчального часу практичному навчанню. Тобто, на відміну від вітчизняної системи соціальної освіти, спрямованої на підготовку фахівця широкого профілю з акцентом на теоретичні знання, навчальні заклади Франції готують працівників вузької спеціалізації.

¹⁷⁸⁰ Там само.

На сучасному етапі основними завданнями процесу розвитку системи соціальної освіти у Франції є такі: сприяння взаємопроникності різних рівнів підготовки в галузі соціальної роботи, визнання професійної компетентності, розроблення нових механізмів доступу до різних рівнів соціальної освіти, перегляд побудови й організації підготовки в галузі соціальної роботи, сприяння подальшому розвитку напрямів соціальної освіти.

У Німеччині функціонує диференційована, ієрархічно впорядкована структура професійної підготовки кадрів соціальних педагогів чотирьох освітньо-професійних рівнів:

- допрофесійна підготовка, яку майбутні соціальні працівники отримують здебільшого під час діяльності в різних добровільних організаціях: Червоний Хрест, організація католицької церкви Карітас тощо;

- рівень професійних училищ, на якому вирізняють навчання в однорічній професійній школі для підготовки вихователюк дитбудинків сімейного типу, навчання в професійному спеціалізованому училищі впродовж двох років, що надає право працювати помічником вихователя, доглядати за дітьми, вступати до підвищеного спеціалізованого училища, а також право на професійне навчання в підвищеному спеціальному училищі, яке готує молодь до вступу у вищу спеціальну школу;

- рівень середньої спеціальної освіти, що передбачає професійну підготовку працівників¹⁷⁸¹ дитячих садків, молодіжних центрів і надомного догляду за малюками;

- рівень вищої освіти, на якому займаються підготовкою соціальних педагогів у вищій спеціальній школі з терміном навчання 4 роки та підготовкою на факультетах „Соціальна педагогіка” університетів соціальних педагогів, які готуються до викладацької діяльності у професійних школах соціально-педагогічної сфери (термін навчання 5-6 років).¹⁷⁸²

Підготовка соціальних працівників різних спеціалізацій на рівні професійних училищ і середньому спеціальному рівні передбачає вивчення таких фахових предметів: основи виховання, основи охорони здоров'я, бухгалтерський облік, основи домашнього господарства, основи харчування, соціально-доглядова практика тренування по догляду за здоров'ям, художнє та ремісничє навчання, музика, виховання, рухові ігри, приготування їжі, догляд за квартирою і текстилем.¹⁷⁸³

Під час навчання багато уваги приділяють формуванню світогляду майбутніх фахівців, розширенню їхніх знань про світ, поєднанню теоретичного та практичного психолого-педагогічного навчання, умінню брати на себе відповідальність за виконану роботу, розвитку творчого, відповідального, гуманного мислення і навчанню дій під час вирішення найрізноманітніших практичних проблем виховання.

Викладання на рівні вищої соціальної освіти Німеччини здійснюється за інтегрованими курсами, в освітньому процесі переважають методи бесіди, дискусії, самостійної роботи з книгою, робота в малих групах, рольові ігри, оскільки вони привчають самостійно мислити, формулювати власну точку зору й обстоювати її. Важливим є співвідношення теоретичного навчання та практики у вищій професійній освіті Німеччини. Оскільки навчання у вищих спеціальних школах Німеччини є практико орієнтованим, то майбутні соціальні педагоги проходять кілька видів практики: допрофесійну, вступну, спеціалізовану під час основного навчання, а також професійну практику.¹⁷⁸⁴

Підсумовуючи, можемо стверджувати, що сучасна підготовка працівників соціальних служб у країнах Європи має спільні тенденції розвитку, до яких відносимо міждисциплінарні зв'язки в підготовці фахівців із соціальної роботи. Найбільший вплив у процесі підготовки мають філософія, соціологія, психологія, педагогіка, антропологія, етика, медична підготовка, право. Широко впроваджують сучасні теоретичні концепції, засновані на інтегративному характері підготовки, наприклад, концепції П. Кастнера. У них, зважаючи на

¹⁷⁸¹ Поліщук В. А. (2003) Професійна підготовка фахівців соціальної сфери: зарубіжний досвід: посібник, с. 114.

¹⁷⁸² Там само.

¹⁷⁸³ Зверєва І. Д. (2012) Енциклопедія для фахівців соціальної сфери, с. 236.

¹⁷⁸⁴ Співак Я. О. (2019) Теорія та практика формування професійної компетентності майбутніх соціальних працівників із соціального захисту прав молоді., с. 120.

те, що людина є носієм біологічного та соціального та її діяльність у соціальному аспекті регулюється символами (мова тощо), нормами, які зумовлюють індивідуальну діяльність залежно від загальноприйнятих норм, цінностей, певної частки ірраціональності та незалежно від умов середовища, розглянуто соціальну роботу не лише як теорію, а й як мистецтво взаємодії з іншими людьми, які потерпають від складних психологічних проблем чи перебувають у складних життєвих ситуаціях, що стали результатом неадекватної оцінки власних можливостей, завищених вимог, перебільшених бажань тощо.

Теоретичний аналіз літератури дав змогу визначити основні проблеми підготовки соціальних працівників, виходячи з історично набутого досвіду та відпрацьованих десятиліттями моделей навчання та освіти в цій галузі. Зважаючи на суперечливі процеси і тенденції, розкриті залежно від рівня розвитку тієї чи тієї країни, можна назвати головну закономірність – залежність мети, змісту, форм і методів соціально-педагогічної діяльності від соціально-економічних умов суспільства, соціальної політики та спрямованості на вирішення проблем поліпшення добробуту населення. Ця закономірність безпосередньо відбивається й на змісті моделей і підходів у процесі професійної підготовки фахівців галузі соціальної роботи, їхньої готовності вирішувати проблеми, пов'язані з реалізацією професійної діяльності.

Література

1. Боднарук І. Зарубіжний і вітчизняний досвід підготовки майбутніх соціальних працівників до професійної діяльності. Науковий вісник Ужгородського національного університету. Серія: Педагогіка. Соціальна робота. – 2013. – Вип. 29. С. 29-33.
2. Енциклопедія для фахівців соціальної сфери / за заг. ред. проф. І. Д. Зверевої. Київ, Сімферополь: Універсум, 2012. 536 с.
3. Поліщук В. А. Професійна підготовка фахівців соціальної сфери: зарубіжний досвід: посібник. Тернопіль: Навч. книга-Богдан, 2003. 184 с.
4. Співак Я. О. Теорія та практика формування професійної компетентності майбутніх соціальних працівників із соціального захисту прав молоді: монографія / За редакцією С. О. Омельченко. Слов'янськ: Видавництво Б. І. Маторіна, 2019. 311 с.

5.29. REFORMING THE EDUCATION SYSTEM IN UKRAINE: STATUS AND TRENDS

5.29. РЕФОРМУВАННЯ СИСТЕМИ ОСВІТИ В УКРАЇНІ: СТАН І ТЕНДЕНЦІЇ

Еволюційні принципи розвитку людства зумовлюють постійні поступові рушійні процеси в суспільстві в напрямку втілення змін відповідно до вимог часу, цінностей, державних, політичних перетворень. Так із початком незалежності України почалися трансформаційні процеси розбудову нової держави із власними законами, принципами, вимогами. Водночас аналіз державних і законодавчих змін протягом останніх майже 30 років свідчить про недостатню ефективність запровадження низки реформ, що призвело до гострої необхідності втілення реальних процесів модернізації всіх сфер державної політики. Зокрема, одним із найважливіших напрямів реформування залишається сфера освіти, оскільки реальні процеси законодавчих перетворень почалися лише з 2014 року з прийняттям Закону «Про вищу освіту», але продовжують розроблятися й досі. Потреба в науковому дослідженні процесів реформування освітньої сфери зумовила вибір теми нашого дослідження.

Україна прагне розвинути сучасну систему освіти, що відповідає потребам ХХІ століття, та вже здійснила ряд важливих кроків у цьому напрямку. Реформи, які було здійснено після Революції гідності, стали джерелом оптимізму завдяки децентралізації та демократизації системи освіти з одночасним закладенням підвалин для подальшої гармонізації та інтеграції з європейськими нормами та стандартами в освітній сфері. Проте попри вражаючу базу, сформовану Україною у сфері освіти, та історію освіти в країні система освіти, схоже, досі не відповідає потребам економіки та населення, що невпинно змінюються. І хоча Україна зробила сміливі кроки до реформування своєї системи освіти, реформи проходили нерівномірно, а для забезпечення успішності та наступності цього процесу потрібні подальші реформи. У дискурсі, що склався, під «реформами» часто розуміють просте внесення змін у законодавчі акти. У цьому сенсі після недавнього прийняття законів, зокрема, про загальну середню та вищу освіту, реформи просунулись досить далеко. Водночас, для досягнення бажаних змін у результатах законодавчі зміни необхідно реалізувати на практиці. А для цього потрібні ресурси, технічне «ноу-хау», громадська підтримка та політичне лідерство. Крім того, необхідно здійснити додаткові реформи, спрямовані на усунення дисбалансів, що зберігаються досі.

Для освітологічного аналізу, спрямованого на пізнання динаміки змін у сфері освіти та її підсистемах, на знаходження засобів «розвитку країни не через ресурсно-сировинні галузі, а через найважливішу сферу людинотворення – сферу освіти», важливим є усвідомлення різного змісту понять «реформування» та «модернізація». Із одного боку вони можуть мати тотожне змістове наповнення відносно отримання результату зміни поточного положення на інноваційне, актуальне і сучасне, а з іншого боку – поняття мають кардинально різні підходи до реалізації.

Якщо йдеться про реформування, то постановка мети, відстеження проміжних етапів здійснення реформи, аналіз її результатів стоять поза історичним контекстом, усередині якого можна було б говорити про адекватне розуміння того, що, як, навіщо і чому відбувається. К. Крутій влучно зазначає: «Не варто розуміти реформу як прогрес в буквальному сенсі, це, перш за все, процес, що змушує громадські та владні відносини вибудовуватися певним чином. Узагальненню повинні піддаватися довготривалі процеси, що відбуваються в освіті, відповідно, і в суспільстві. Процес реформування освіти, з одного боку, можна розглядати як дискретний, тобто такий що складається з окремих частин, перервний, дробовий, а, з іншого, як безперервний, і в цьому немає суперечності. Це пояснюється тим, що очікуваного результату реформування освіти на державному рівні не передбачено. Зміни відбуваються на рівні одного з компонентів: змісту освіти, або організаційних форм і методів навчання, або якості освіти»¹⁷⁸⁵. В. Огнев'юк акцентує увагу,

¹⁷⁸⁵ Крутій Л. В. Реформування, модернізація і парадигми дошкільної освіти в Україні: теоретичні засади і погляд у майбутнє.

що реформування сфери освіти в Україні не можна схарактеризувати як поступове, етапи реформи були розмитими у часі, накладалися один на другий, що значною мірою призвело до нагромадження цілей реформування й модернізації освіти, їх непослідовності і при цілком правильній постановці важкими для виконання¹⁷⁸⁶.

Слушною вбачається думка В. Громова: «Соціально-педагогічні інновації не відбуваються миттєво (справжня реформа на будь-якому рівні освітньої системи триває п'ять-десять років). Коли кадри склеєно і відбувається перегляд змонтованого фільму, виникає ілюзія безперервного руху, тобто інерція здорового сприйняття. На інерційному баченні ґрунтується й ілюзія реформування освіти в Україні. Такий ефект мають створити псевдореформаторські накази, інструкції, положення тощо. Як наслідок виникає відомий парадокс змін у освіті: чим більше ми прагнемо щось реформувати, тим більш незмінною залишається ситуація. Причиною цього є те, що ми, як правило, лише імітуємо реформи, а освітній корабель за інерцією продовжує рухатися попереднім курсом. Інерція педагогічного мислення з домінуючою установкою на існування єдино правильних науково-педагогічних засад організації освіти спричиняє патологічне несприйняття нового і, зрештою, призводить до того, що вся наша система освіти намертво загрузає в минулому»¹⁷⁸⁷.

Резюмуючи відзначимо, що процес реформування освітньої сфери є необхідною, але не достатньою умовою для забезпечення якісного освітнього процесу, що відповідає як запитам суспільства, так і європейським освітнім принципам як одним із пріоритетів законодавчих змін в Україні. Перехід від освітньо-педагогічної формації «освіти» та «освітніх послуг» до формації «освіченого товариства» висуває нові вимоги до організації освітнього процесу починаючи із закладів дошкільної та середньої освіти, закінчуючи закладами вищої освіти та освітою дорослих, що відображаються в оновленні нормативно-правових положень, освітніх базових компонентів, механізмів та законів.

Реформування освіти можна розглядати як необхідну передумову модернізації, коли закладаються концептуальні та нормативно-правові засади системних змін у сфері освіти відповідно до векторів розвитку, обраних суспільством. Модернізація української освіти має три виміри :

– У історичному плані вона представляє собою логічне, закономірне завершення освітніх реформ останніх років. У силу багатьох причин не вдалося провести комплексне, усестороннє оновлення освіти. Потрібно ще створити багато нормативно-правових та організаційно-економічних механізмів, щоб у повній мірі реалізувати процес модернізації.

– У плані реконструкції, відновлення освітнянської гілки модернізації потрібно подолати наслідки загальносистемної соціально-економічної кризи. Тут постають величезні завдання щодо розвитку сфери освіти, які потребують напружених зусиль держави, суспільства та самої системи освіти, інтенсивної та динамічної мобілізації її зовнішніх та внутрішніх ресурсів.

– Не менш складні завдання модернізації у плані власне оновлення освіти, подолання все більш зростаючого її відставання від потреб розвитку країни. У цьому плані завдання модернізації освіти набувають максимальної загальнонаціональної значущості. Тому що ми проходимо перехрестя, де визначається, чи буде освіта стимулом стагнації суспільства чи фактором його економічного зростання та благоустрою, фактором конкурентоздатності та національної безпеки країни.

Модернізація освіти може розглядатися як зміни, що підтримують і забезпечують динамічний розвиток освіти відповідно до цілей реформ, як створення та реалізація моделей випереджувального розвитку освіти адекватних до потреб суспільства, визначення напрямів “прориву” і зосередження зусиль на досягненні поставленої освітніми реформами мети. Ми цілком погоджуємось з думкою С. Сисоевої, що процес модернізації освіти можливий тільки

¹⁷⁸⁶ Огнев'юк В. Реформування – як сугнісна характеристика сучасної освіти // Освітні реформи: місія, дійсність, рефлексія: монографія / за ред. В. Кременя, Т. Левовицького, В. Огнев'юка, С. Сисоевої. Київ: ТОВ “Видавниче підприємство “ЕДЕЛЬВЕЙС”, 2013. С. 61-106.

¹⁷⁸⁷ Громовий В. Педагогічна інерція. Дзеркало тижня. № 10 (689) 15-21 березня 2008. С. 57-61.

після реформування її основ відповідно до вимог часу¹⁷⁸⁸. Водночас реформування та модернізація освіти повинні розглядатися як важлива суспільна проблема, оскільки сфера освіти є посередником між особистістю, суспільством і державою, реально впливає на гармонізацію їх відносин. Авторка влучно підкреслює, що складність реформування й подальшої модернізації освіти в Україні з позиції освітології полягала у тому, що сфера освіти в Україні не мала можливості реформуватися поступово¹⁷⁸⁹. Освіта повинна була одразу відреагувати не тільки на значні соціально-економічні трансформації у самій країні, а й на історичні цивілізаційні зміни, враховувати глобалізаційні та інтеграційні процеси, реагувати на процес інформатизації суспільства, впроваджувати вимоги Болонського процесу.

Модернізація суспільства має спиратися на реформування освіти, головним результатом якої розглядається готовність і здатність молодих людей нести особисту відповідальність за власне і суспільне благополуччя. Відповідно науковим розвідкам В. Огнев'юка у цілому зміни в сучасній освіті ґрунтуються на трьох важливих імперативах¹⁷⁹⁰:

- імператив всебічного, універсально-цілісного, гармонійного розвитку особистості;
- імператив формування нової парадигми проблемноорієнтованого професіоналізму;
- імператив переходу від одновимірної до багатовимірної людини (навчання стає мистецтвом, яке сприяє прагненню особистості до саморозвитку).

З огляду на ці три імперативи важливими пріоритетами, які має враховувати сучасна освіта, стають:

- посилення самостійності людини та її здатності до самоорганізації;
- уміння людини відстоювати свої права;
- готовність до співпраці, розвиток здібностей до творчої діяльності;
- формування терпимості до чужої думки, уміння вести діалог, знаходити змістовні компроміси.

Приймаючи названі пріоритети модернізації освіти та досліджуючи процес її реформування доцільним вбачається проаналізувати сучасні тенденції та вектори трансформацій в сфері освіти, спираючись на офіційні дані Міністерства освіти та науки України станом на кінець 2020 року.

Сьогодні освітня реформа здійснюється за такими пріоритетними напрямками¹⁷⁹¹:

- доступна та якісна дошкільна освіта;
- нова українська школа;
- сучасна професійна освіта;
- якісна вища освіта та розвиток освіти дорослих;
- розвиток науки та інновацій .

За кожним із них реалізуються завдання, спрямовані на досягнення спільної мети: перетворити українську освіту на інноваційне середовище, в якому учні й студенти набувають ключових компетентностей, необхідних кожній сучасній людині для успішної життєдіяльності, а науковці мають можливості та ресурси для проведення досліджень, що безпосередньо впливатимуть на соціально-економічний та інноваційний розвиток держави.

Потужну державу і конкурентну економіку може забезпечити згуртована спільнота творчих людей, відповідальних громадян, активних і підприємливих. Саме таких громадян мають готувати заклади освіти. Зміст професійної (професійно-технічної), фахової передвищої та вищої освіти має постійно оновлюватися з урахуванням потреб ринку праці.

¹⁷⁸⁸ Сисоєва С. Освітологічний контекст освітніх реформ // Освітні реформи: місія, дійсність, рефлексія: монографія / за ред. В. Кременя, Т. Левовицького, В. Огнев'юка, С. Сисоєвої. Київ: ТОВ "Видавниче підприємство "ЕДЕЛЬВЕЙС", 2013. С. 133-150.

¹⁷⁸⁹ Сисоєва С. О. Суспільство і особистість: гармонізація. Рідна школа, 2012. № 12 (996). С. 8-12.

¹⁷⁹⁰ Огнев'юк В. О., Сисоєва С. О. Освітологія – науковий напрям інтегрованого дослідження сфери освіти. Рідна школа, 2012. № 4-5. С. 44.

¹⁷⁹¹ Вища освіта в Україні: порядок денний для реформ. KAS Policy Paper / за заг. ред. Ніколаєва Є. Б. Київ, 2017.

Особливої актуальності набуває питання мобільності, конкурентоспроможності та рівня кваліфікації працівників.

Серед основних досягнень процесів реформування освіти можна відзначити прийняття Законів України «Про вищу освіту» (2014 рік), «Про освіту» (2017 рік), «Про загальну середню освіту» (2020 рік). На черзі чекають затвердження Закони України «Про дошкільну освіту» та «Позашкільну освіту».

Якщо порівнювати фінансування системи освіти протягом 2018 і 2019 років¹⁷⁹², то можна відзначити динаміку зменшення закладів освіти та збільшення державного фінансування. За даними Міністерства освіти та науки України в 2019 році діяло 170 закладів вищої освіти (III-IV рівнів акредитації), в яких навчалися понад 665 тис. студентів, в тому числі 331 тис. студентів за держзамовленням. Загальні видатки цих закладів вищої освіти в 2019 р. становили 18,4 млрд грн. за загальним фондом, та 13,4 млрд грн за спеціальним фондом державного бюджету. Водночас середні видатки на 1 здобувача вищої освіти за держзамовленням становили 58 тис. грн.

Для порівняння в 2018 році функціонувало 176 закладів вищої освіти, в яких навчалось 671,9 тис. здобувачів, у тому числі 347 тис. за державним замовленням. Середні розрахункові витрати на підготовку одного студента за державним замовленням в 2018 році становили 46 тис. грн, однак по окремих закладах, цей показник перевищував середнє по країні значення в 2-3 рази. Загальні видатки цих закладів вищої освіти в 2018 р. становили 16 млрд. грн. за загальним фондом.

Щодо закладів середньої освіти, то загальні видатки у 2019 році склали 91,5 млрд. грн., а в 2018 році – 82,8 млрд. грн. При цьому у 2019 році функціонувало 14 175 шкіл із загальною кількістю 3 962 979 учнів, а в 2018 році – 14 771 школа із 3 883 605 кількістю учнів. Тоді як витрати на 1 учня склали в 2019 році 23,1 тис. грн., а в 2018 році – 21,3 тис. грн.

Як бачимо загальну тенденцію, що витрати на освіту збільшується як в закладах середньої, так і вищої освіти, водночас відзначається зменшення кількості навчальних закладів. Ця тенденція є досить правомірною, оскільки процес децентралізації передбачає перенесення фінансування з районних бюджетів до бюджетів об'єднаних територіальних громад, що продовжують процес укрупнення закладів середньої освіти, вбачаючи нераціональність фінансової підтримки малочисельних шкіл у сільській місцевості.

Резюмуючи відзначимо, що освітні реформи, запроваджені з 2014 року, значно відхиляються від курсу, який проводився в минулому, та наближені до багатьох елементів передової практики, прийнятих у системах Європи та інших регіонів світу. Ці реформи стали джерелом значного оптимізму завдяки децентралізації та демократизації системи освіти. Тим не менш, великі за масштабом перетворення перебувають на початковій стадії розробки та впровадження нових законів, концепцій розвитку освіти, викликаючи певні обурення серед освітньої спільноти. За таких умов при здійсненні реформ неминуче виникають дисбаланси між рухом до нової освітньої парадигми як метою реформування та подальшою модернізацією в європейському напрямі. Це зумовлює неефективність процесу імплементації трансформаційних процесів оновлення змісту освітнього процесу, уповільнюючи необхідні зміни, що обумовлені викликами сьогодення, політичними та державними змінами. Водночас слід зауважити, що якість впровадження реформ у всіх галузях освіти обумовлено як законодавчими змінами, збільшенням фінансування, так і готовністю науково-педагогічних працівників їх підтримувати, втілювати та просувати, акцентуючи увагу як на потребах здобувачів освіти, так і держави в цілому.

¹⁷⁹² Видатки на освіту. Міністерство фінансів України.

Література

1. Вища освіта в Україні: порядок денний для реформ. KAS Policy Paper / за заг. ред. Ніколаєва Є.Б. Київ, 2017. URL: https://www.kas.de/c/document_library/get_file?uuid=18c4f0c6-6151-262d-c5e0-698fc105c29e&groupId=252038 (дата звернення: 01. 02. 2021).
2. Видатки на освіту. Міністерство фінансів України. URL: <https://mof.gov.ua/uk/the-reform-of-education> (дата звернення: 01. 02. 2021).
3. Громовий В. Педагогічна інерція. Дзеркало тижня. № 10 (689) 15-21 березня 2008. С. 57-61.
4. Дослідження сфери освіти в Україні. До більшої результативності, справедливості та ефективності (РЕЗІЮМЕ3). World bank group, 2019. URL: <https://documents.worldbank.org/en/publication/documents-reports/documentdetail/790931568661644788/overview> (дата звернення: 01. 02. 2021).
5. Іванченко О., Ступак О., Березка С. Діалоговий майданчик: влада і молодіжна громада. Слов'янськ: ДДПУ, 2021. 80 с.
6. Катеринчук О. В. Модернізація системи освіти. URL: <http://intkonf.org/katerinchuk-ov-modernizatsiya-sistemi-osviti/> (дата звернення: 02. 02. 2021).
7. Крутій Л. В. Реформування, модернізація і парадигми дошкільної освіти в Україні: теоретичні засади і погляд у майбутнє. URL: https://virtkafedra.ucoz.ua/el_gurnal/pages/vyp5/krutij.pdf (дата звернення: 01. 02. 2021).
8. Огнев'юк В. Реформування – як сутнісна характеристика сучасної освіти // Освітні реформи: місія, дійсність, рефлексія: монографія / за ред. В. Кременя, Т. Левовицького, В. Огнев'юка, С. Сисоєвої. Київ: ТОВ “Видавниче підприємство “ЕДЕЛЬВЕЙС”, 2013. С. 61-106.
9. Огнев'юк В. О., Сисоєва С. О. Освітологія – науковий напрям інтегрованого дослідження сфери освіти. Рідна школа, 2012. № 4-5. С. 44.
10. Реформи освіти та науки. Урядовий портал. URL: <https://www.kmu.gov.ua/diyalnist/reformi/rozvitok-lyudskogo-kapitalu/reforma-osviti> (дата звернення: 02. 02. 2021).
11. Сисоєва С. Освітологічний контекст освітніх реформ // Освітні реформи: місія, дійсність, рефлексія: монографія / за ред. В. Кременя, Т. Левовицького, В. Огнев'юка, С. Сисоєвої. Київ: ТОВ “Видавниче підприємство “ЕДЕЛЬВЕЙС”, 2013. С. 133-150.
12. Сисоєва С. О. Суспільство і особистість: гармонізація. Рідна школа, 2012. № 12 (996). С. 8-12.

5.30. RESEARCH OF THE REQUIREMENTS FOR THE RESULTS OF MULTI-TIER MATHEMATICAL PREPARATION OF THE FUTURE SPECIALISTS OF A TECHNICAL PROFILE AT HIGHER EDUCATIONAL ESTABLISHMENTS IN THE CONTEXT OF DUBLIN DESCRIPTORS

5.30. ДОСЛІДЖЕННЯ ВИМОГ ДО РЕЗУЛЬТАТІВ БАГАТОСТУПЕНЕВОЇ МАТЕМАТИЧНОЇ ПІДГОТОВКИ МАЙБУТНІХ ФАХІВЦІВ ТЕХНІЧНОГО ПРОФІЛЮ У ЗВО В КОНТЕКСТІ ДУБЛІНСЬКИХ ДЕСКРИПТОРІВ

У другій половині ХХ століття основним принципом, головною конструкцією для нововведень і реформ освіти у всіх країнах світу оголошено неперервну освіту. ЮНЕСКО розроблені основні напрями неперервної освіти. Їх остаточно об'єднано в єдину концепцію «навчання впродовж усього життя» (lifelong learning), яка стала стержневою у різних національних програмах європейських країн.¹⁷⁹³

Неперервна освіта, за концепцією «навчання впродовж усього життя», передбачає розуміння освіти як цілісної системи, що включає в себе всі види навчання. Складові частини системи являють собою різні спадкоємні освітні підсистеми, кожна з яких виконує цілком визначені функції у процесі розвитку людини на різних етапах її життя. Вища освіта і, зокрема, вища технічна освіта є найважливішими складовими неперервної освіти.

На етапі становлення національної освітньої системи України було здійснено перехід від одноступеневої до багатоступеневої системи вищої освіти. Це стало наслідком упровадження європейських норм і стандартів у освіті та науці, а також у зв'язку з внутрішньою потребою запровадження варіативності форм набуття освіти у змінених економічних і соціальних умовах.¹⁷⁹⁴

За новим Законом України «Про вищу освіту» (2014 р.)¹⁷⁹⁵, у ЗВО III-IV рівнів акредитації вища освіта здобувається за трьома циклами, яким відповідають ступені бакалавра, магістра і доктора філософії. Отже, актуальності набуває проблема побудови національної багатоступеневої вищої освіти і зокрема вищої технічної освіти, на основі принципу неперервності. Дослідження, що пов'язані з різними аспектами підготовки майбутніх фахівців у бакалавраті та магістратурі, підготовки в аспірантурі майбутніх наукових та науково-педагогічних кадрів, відображено в роботах вітчизняних та зарубіжних учених: С. Ж. Асанової, Г. П. Васяновича, Т. Ю. Гвильдис, І. О. Гусевої, В. О. Динеса, І. М. Кіма, С. В. Лисиенко, В. І. Лугового, Ю. О. Маленкова, А. М. Митяєвої, К. Моррісон, Є. Г. Нікуліної, І. Ю. Регейло, О. М. Спіріна, М. Філдінга, П. П. Фролкина, А. В. Яцишин та інших.

Аналізуючи зарубіжний досвід інтеграції національних вищих шкіл у європейський освітній простір, В. А. Динес і П. П. Фролкін зазначають, що при переході до багатоступеневої (багаторівневої) системи вищої освіти виникає потреба обґрунтованого структурування циклів (рівнів) освіти, яке має бути об'єктивним, універсальним, таким, що забезпечує освітні потреби особистості та суспільства. Організаційне виокремлення у вищій професійній освіті трьох циклів (рівнів) освіти вимагає формування їх нового змістового наповнення, що визначається цілями підготовки. Автори підкреслюють, що формулювання

¹⁷⁹³ Жидких, Т. М. (2011) Неперервна освіта: визначення поняття. *Педагогіка формування творчої особистості у вищих і загальноосвітніх школах*. 13, 75-81.

Ничкало, Н. Г. (2002) Неперервна професійна освіта – тенденція світова. *Розвиток педагогічної і психологічної наук в Україні: зб. наук. праць до 10-річчя АПН України*. 2, 148-162.

Сігаєва, Л. Є. (2008) Неперервна освіта для ціложиттєвого розвитку особистості людини: історико-педагогічний аспект. *Неперервна професійна освіта : теорія і практика*. 1, 146-158.

¹⁷⁹⁴ Моніторингове дослідження. Моніторинг інтеграції української системи вищої освіти в Європейський простір вищої освіти та наукового дослідження: аналітичний звіт / за заг. ред. Т. В. Фінікова, О. І. Шарова. – К.: Таксон, 2014. – 144 с.

¹⁷⁹⁵ Закон України «Про вищу освіту» (2014 року). [Електронний ресурс]. Режим доступу: <http://zakon3.rada.gov.ua/laws>.

цілей щодо кожного освітнього циклу (рівня) у вигляді знань, умінь, навичок і відповідних компетенцій являє собою важливу науково-методичну проблему.¹⁷⁹⁶

У підґрунті європейських підходів до опису компетенцій, якими мають володіти випускники кожного циклу вищої освіти, знаходяться так звані «дублінські дескриптори». Дублінські дескриптори (descriptor – англ. походження, означає описовий елемент) являють собою узгоджені вимоги до оцінювання результатів навчання в кожному циклі вищої освіти. Дескриптори описують мінімальні стандарти, мають загальний характер і пропонують відносно кожного з трьох циклів вищої освіти п'ять критеріїв щодо опису результатів навчання¹⁷⁹⁷:

- знання і розуміння;
- застосування знань і розуміння;
- формулювання суджень;
- комунікативні здатності;
- здатності до навчання.

Сучасна європейська вища технічна освіта є орієнтованою на широко професійну підготовку майбутніх фахівців. Аналіз особливостей підготовки бакалаврів технічного профілю в університетах Великої Британії, Франції та Німеччини свідчить про широко професійну освіту з високим рівнем загальнотеоретичної підготовки. При цьому до найважливіших кваліфікаційних вимог належить професійна мобільність і адаптація в умовах інформаційного суспільства.

Широко професійна підготовка майбутніх фахівців технічного профілю є актуальною також у зв'язку з глобальними гуманітарними проблемами сучасності: кризою техногенної культури, нарощуванням соціальних і національних конфліктів. В умовах нестійкого рівноважного стану цивілізації відповідні життєві рішення фахівцям доведеться приймати з урахуванням взаємозв'язку різних сфер життєдіяльності: техніки, екології, економіки, політики тощо.¹⁷⁹⁸

У вітчизняній вищій технічній освіті здатність майбутніх фахівців ефективно працювати протягом усього трудового життя традиційно забезпечувалася за рахунок екстенсивного характеру навчання з достатньо високим ступенем надлишковості, на базі міцної загальноосвітньої фундаментальної підготовки. Постіндустріальні перетворення у суспільстві роблять необхідним побудову системи освіти, що відповідає вимогам ХХІ століття. Найважливішою стратегією сучасного компетентнісного підходу у вищій технічній освіті є її фундаменталізація. Адже фундаменталізація освіти як процес, що полягає у зміщенні пріоритетів у бік загальнозначущих, універсальних досягнень науки, покликана забезпечити випереджувальний характер освіти, завдяки якому з'являється можливість широкої, різнобічної підготовки майбутніх фахівців, формування здатностей до саморозвитку і самовдосконалення протягом усього трудового життя. Введення багатоступеневої системи вищої технічної освіти передбачає створення концепції нової освітньої моделі з подальшою розробкою на її основі нових підходів до змісту освіти, до дидактичних методів, технологій навчання і контролю результатів освіти.¹⁷⁹⁹

¹⁷⁹⁶ Динес, В. А., Фролкин, П. П. (2012) Интеграция российского высшего образования в европейское образовательное пространство: опыт и проблемы. *Вестник Саратовского государственного социально-экономического университета*. 2, 124-128.

¹⁷⁹⁷ Асанова, С. Ж., Таипова, М. К., Сеитова, Н. Ж. (2012) Разработка образовательных программ магистратуры по творческим специальностям в соответствии с дублинскими дескрипторами. *Мир науки, культуры, образования*. 2 (33), 158-161.

Гвильдис, Т. Ю. (2014) Аспирантура в структуре высшего образования. *Вопросы современной науки и практики. Университет им. В. И. Вернадского*. 4 (54), 169-178.

Ничкало, Н. Г. (2002) Неперервна професійна освіта – тенденція світова. *Розвиток педагогічної і психологічної наук в Україні: зб. наук. праць до 10-річчя АПН України*. 2, 148-162.

¹⁷⁹⁸ Проблемы и тенденции в области разработки и реализации совместных программ трех циклов высшего образования. [Электронный ресурс]. – Режим доступа: <http://inpro.msu.ru/PDF/>.

¹⁷⁹⁹ Ярхо, Т. О. (2015) Сутність компетентнісного підходу у вищій технічній освіті. *Гуманітарний вісник ДВНЗ «Переяслав-Хмельницький державний педагогічний університет імені Григорія Сковороди»*. – Додаток 1 до

Математична підготовка складає основу професійної технічної підготовки майбутніх фахівців, у зв'язку з універсальною роллю математики в описі та моделюванні процесів і явищ різної природи, а також впливом математики на загальний інтелектуальний розвиток особистості. Отже, математична підготовка майбутніх фахівців технічного профілю має здійснюватися в усіх циклах багатоступеневої вищої освіти, а значить, у свою чергу, вона має бути багатоступеневою. Таким чином, у вирішенні проблеми побудови багатоступеневої вищої технічної освіти на основі принципу неперервності та на засадах фундаменталізації виникає окрема важлива задача, що полягає у створенні ідеології багатоступеневої математичної підготовки майбутніх фахівців технічного профілю у системі неперервної вищої освіти.¹⁸⁰⁰

Спираючись на дослідження Н. М. Газизової та Л. М. Журбенко¹⁸⁰¹, вважаємо, що загальні відмінності математичних складових професійної компетентності бакалаврів і магістрів технічних спеціальностей полягають у наступному:

– після завершення першого освітнього циклу бакалаври мають досягти рівня практичної орієнтації у використанні математичних методів, набути здатностей до побудови математичних моделей типових практичних задач;

– після завершення другого освітнього циклу маїстри мають досягти рівня дослідницької орієнтації у використанні математичних методів, набути здатностей до побудови математичних моделей окремих технічних задач.

Вважаємо, що після завершення третього освітнього циклу доктори філософії мають досягти рівня наукової орієнтації у використанні математичних методів, тобто набути здатностей до побудови та обґрунтування математичних моделей технічних задач, що досліджуються, вибору та використання необхідного математичного апарату для їх розв'язання.

Враховуючи підсумки розвідок Т. Л. Анисової, С. Ж. Асанової, М. К. Таїпової, Н. Ж. Сеїпової, Т. Ю. Гвильдис та результати власних наукових досліджень¹⁸⁰², з'ясуємо зміст наведених вище дескрипторів щодо результатів математичної підготовки майбутніх фахівців технічного профілю, в умовах її фундаменталізації, у межах кожного з трьох циклів вищої освіти.

Випуску 36, Том II (62): Тематичний випуск Вища освіта в Україні в контексті інтеграції до Європейського освітнього простору». 362-370.

Ярхо Т. О. (2015) Сучасні вимоги до якості вищої технічної освіти та проблема її модернізації. *Гуманітарний вісник ДВНЗ «Переяслав-Хмельницький державний педагогічний університет імені Григорія Сковороди». Додаток 2 до вип. 35, Том II (14): Тематичний випуск «Міжнародні Челпанівські психолого-педагогічні читання». 475-479.*

¹⁸⁰⁰ Ярхо, Т. О. (2016) Математична підготовка майбутніх фахівців технічного профілю в інтегрованому процесі фундаменталізації професійної технічної підготовки у ВНЗ. *Гуманітарний вісник ДВНЗ «Переяслав-Хмельницький державний педагогічний університет імені Григорія Сковороди». – Додаток 1 до вип. 36, Т. VIII (68): Тематичний випуск «Вища освіта України в контексті інтеграції до європейського освітнього простору». 345-353.*

Ярхо, Т. О. (2015) Концепція математичної підготовки майбутніх фахівців технічного профілю на засадах компетентнісного підходу в сучасній вищій освіті. *Гуманітарний вісник ДВНЗ «Переяслав-Хмельницький державний педагогічний університет імені Григорія Сковороди». Вип. 7, Т. VII (58): Тематичний випуск «Вища освіта України у контексті інтеграції до Європейського освітнього простору».*

Ярхо Т. О. (2016) Багатоступенева математична підготовка майбутніх фахівців технічного профілю у системі неперервної освіти в контексті європейської інтеграції. *Порівняльно-педагогічні студії: науково-педагогічний журнал. 3-4 (29-30), 18-24.*

Ярхо, Т. А., Емельянова Т. В (2010) Методология математической подготовки студентов технического университета в современных условиях. *Сучасні інформаційні технології та інноваційні методики навчання у підготовці фахівців: методологія, теорія, досвід, проблеми. 25, 302-306.*

Ярхо Т. А. (2009) Концепция преемственности классической математической подготовки бакалавров, магистров и аспирантов в техническом вузе. *Новий Колегіум. 2 (51), 51-53.*

¹⁸⁰¹ Газизова, Н. Н., Журбенко, Л. Н. (2008) Содержание и структура специальной математической подготовки инженеров и магистров в технологическом университете: монография. Казань: КГТУ.

¹⁸⁰² Анисова, Т. Л. (2015) Математические компетенции бакалавров-инженеров: определение, категории, уровни и их оценка. *Международный журнал экспериментального образования. 11, 493-497.*

Після завершення вивчення математичних дисциплін у першому освітньому циклі майбутні бакалаври мають *знати і розуміти*:

- строги формально-логічні означення ключових математичних понять та їхній смисл;
- сутність математичних понять, уведення у розгляд яких обмежено означеннями смислового характеру;

- формулювання і сутність математичних тверджень;
- доведення справедливості ключових математичних тверджень;
- зміст актуальних математичних проблем (у рамках навчальної інформації).

Майбутні бакалаври мають *застосовувати набуті знання і розуміння* в частині:

- розпізнавання математичних об'єктів та їхніх властивостей;
- аналізу математичної інформації навчального рівня;
- інтегрування елементів інформації з різних розділів математичних курсів;
- розв'язання нескладних завдань з техніки математичних перетворень;
- розв'язання типових математичних задач;
- розв'язання стандартних математичних задач репродуктивного характеру, які ґрунтуються на відомих фактах і прийомах;

- розв'язання окремих нестандартних математичних задач продуктивного характеру, що ґрунтуються на відомих фактах і прийомах;

- побудови математичних моделей типових прикладних задач та їх розв'язання.

У частині *формулювання суджень* майбутні бакалаври мають набути здатностей щодо:

- оперування математичною символікою та математичною мовою;
- визначення математичних понять;
- уміння абстрактно та логічно мислити;
- послідовного викладу загальнолюдських поглядів та думок.

Комунікативні здатності майбутніх бакалаврів технічного профілю мають включати наступні вміння:

- правильно використовувати математичні поняття і терміни в усному спілкуванні;
- відтворювати відомі математичні знання;
- пояснювати відомі та отримані математичні результати;
- знаходити необхідну математичну інформацію;
- висловлювати власну та розуміти іншу логічно побудовану професійну, моральну і світоглядну точки зору.

Здатності до навчання майбутніх бакалаврів у частині подальшої математичної підготовки в межах другого освітнього циклу передбачають сприйнятливність до репродуктивного і продуктивного освоєння матеріалу, а також спроможність самовдосконалення у процесі здобуття рівня дослідницької орієнтації щодо застосування математичних методів у проблемних ситуаціях. Ці здатності набуваються на основі досягнутого рівня практичної орієнтації у використанні математичних методів та відповідного ступеню креативності мислення. Вказані результати математичної підготовки, отримані в першому циклі вищої освіти, значною мірою, визначають потенціал майбутніх бакалаврів стосовно освоєння усієї подальшої професійно-технічної підготовки наступного – другого циклу.

Кожен з наведених вище п'яти критеріїв щодо опису результатів математичної підготовки майбутніх магістрів має включати зазначені підсумки підготовки бакалаврів. Розглянемо додаткові вимоги до математичної підготовки майбутніх фахівців технічного профілю у межах другого освітнього циклу.

Після завершення вивчення математичних дисциплін у другому освітньому циклі майбутні магістри мають *знати і розуміти*:

- строги формально-логічні означення математичних понять;
- формулювання і сутність математичних тверджень;
- доведення справедливості математичних тверджень;

– зміст актуальних математичних проблем (в рамках навчально-дослідницької інформації);

– наукові основи планування та проведення експерименту з метою підтвердження вірогідності результатів досліджень.

Майбутні магістри мають *застосовувати набуті знання і розуміння* в частині:

– доведення математичних тверджень, аналогічних тим, що є вже відомими;

– аналізу і синтезу математичної інформації навчального рівня;

– інтегрування знань з різних розділів математичних курсів;

– розв'язання завдань обчислювального характеру за вивченим теоретичним матеріалом;

– розв'язання математичних задач репродуктивного і продуктивного характеру, що ґрунтуються на вивчених фактах і прийомах;

– вирішення прикладних задач з елементами професійної спрямованості, основаних на алгоритмах розв'язання математичних задач репродуктивного і продуктивного характеру;

– розв'язання математичних і прикладних задач креативного характеру, які передбачають елементи дослідження і творчості у виборі математичного інструментарію;

– побудови математичних моделей прикладних задач, зокрема, окремих задач професійної спрямованості та їх розв'язання.

У частині *формулювання суджень* майбутні магістри мають набуті здатностей до

– виразу сутності математичних понять і тверджень;

– оцінки результатів розв'язання математичних і прикладних задач за підсумками їхнього аналізу;

– аргументованого викладу загальнолюдських поглядів та думок.

Комунікативні здатності майбутніх бакалаврів технічного профілю мають включати наступні вміння:

– підтримувати обговорення сутності відомих і самостійно отриманих математичних результатів;

– аргументовано відстоювати особисту професійну, моральну та світоглядну позиції.

Здатності до навчання майбутніх магістрів у частині подальшої математичної підготовки в межах третього освітнього циклу визначаються системним володінням вивченим матеріалом математичних курсів, а також сформованим гнучким креативним мисленням на рівні, що забезпечує успішність процесу набуття наукової орієнтації у використанні математичних методів. Указані результати математичної підготовки в другому циклі вищої освіти є фундаментом загальної професійно-технічної підготовки наступного – третього циклу та є запорукою ефективної науково-дослідницької діяльності майбутніх докторів філософії.

Кожен із п'яти критеріїв стосовно опису результатів математичної підготовки майбутніх докторів філософії має включати зазначені підсумки підготовки бакалаврів і магістрів. Розглянемо додаткові вимоги до математичної підготовки майбутніх фахівців технічного профілю у межах третього освітнього циклу.

Після завершення вивчення математичних дисциплін у третьому освітньому циклі майбутні доктори філософії мають *знати і розуміти*:

– строгі формально-логічні означення математичних понять та їхній смисл;

– формулювання і сутність математичних тверджень;

– доведення справедливості математичних тверджень;

– загальний зміст математичних теорій, які мають широке впровадження в розв'язання сучасних технічних задач;

– математичні постановки технічних задач, що досліджуються;

– сутність та межі використання математичного апарата, що застосується при розв'язанні технічних задач дослідження;

– стохастичну методологію у прикладних задачах.

Майбутні доктори філософії мають *застосовувати набуті знання і розуміння* в частині:

- формулювання математичних постановок технічних задач, що досліджуються;
- розв’язання поставлених математичних задач;
- аналізу та інтерпретації отриманих результатів;
- планування та проведення експериментів із метою підтвердження вірогідності результатів дослідження.

Стосовно *формулювання суджень* майбутні доктори філософії мають набути здатностей до

- виразу сутності математичних постановок технічних задач, що досліджуються;
- оцінки результатів розв’язання поставлених математичних задач за результатами їхнього аналізу;
- синтезу нових ідей щодо формалізації сутності технічних проблем.

Комунікативні здатності майбутніх докторів філософії технічного профілю мають включати вміння спілкуватися у форматі діалогу з колегами та науковим співтовариством у рамках прикладного математичного, морального і світоглядного контексту.

Здатності до навчання майбутніх докторів філософії в частині подальшого підвищення рівня математичної компетентності визначаються фундаментальним характером загальної математичної підготовки в межах третього освітнього циклу, а також творчим особистим процесом упровадження математичних теорій у розв’язання досліджуваних технічних задач. Указані результати математичної підготовки складають підґрунтя подальшої науково-дослідницької, науково-педагогічної, а також практичної професійно-технічної діяльності докторів філософії – випускників ЗВО.

Література

1. Анисова, Т. Л. (2015) Математические компетенции бакалавров-инженеров: определение, категории, уровни и их оценка. *Международный журнал экспериментального образования*. 11, 493-497. (Anisova, T. L. (2015) Mathematical Competencies of Bachelor of Engineering Students: Definition, Categories, Levels and their Assessment. *International Journal of Experimental Education*. 11, 493-497).

2. Асанова, С. Ж., Таипова, М. К., Сеитова, Н. Ж. (2012) Разработка образовательных программ магистратуры по творческим специальностям в соответствии с дублинскими дескрипторами. *Мир науки, культуры, образования*. 2 (33), 158-161. (Assanova, S. Zh., Taipova, M. K., Sentova, N. Zh. (2014) Development of Educational Programs Master’s Creative Specialties Under the Dublin Descriptors. *Mir Nauki, Kul’tury, Obrazovania*. 2 (33), 158-161).

3. Газизова, Н. Н., Журбенко, Л. Н. (2008) Содержание и структура специальной математической подготовки инженеров и магистров в технологическом университете: монография. Казань: КГТУ. (Gazizova, N. N., Zhurbenko, L. N. (2008) Content and Structure of Special Mathematical Training of Engineers and Magisters at the Technological University: monograph. Kazan: KSTU).

4. Гвильдис, Т. Ю. (2014) Аспирантура в структуре высшего образования. *Вопросы современной науки и практики. Университет им. В. И. Вернадского*. 4 (54), 169-178. (Gvildis, T. U. (2014) Postgraduate Studies in the Structure of Higher Education. *Problems of Contemporary Science and Practice Vernadsky University*. 4 (54), 169-178).

5. Динес, В. А., Фролкин, П. П. (2012) Интеграция российского высшего образования в европейское образовательное пространство: опыт и проблемы. *Вестник Саратовского государственного социально-экономического университета*. 2, 124-128. (Dynis, V. A., Frolokin, P. P. (2012) Integration of Russian Higher Education into the European Educational Space: Experience and Problems. *Bulletin Saratov State Socio-Economic University*. 2, 124-128).

6. Жидких, Т. М. (2011) Неперервна освіта: визначення поняття. *Педагогіка формування творчої особистості у вищих і загальноосвітніх школах*. 13, 75-81. (Zhydkikh, T. M. (2011) Continuing Education: Definition of the Concept. *Pedagogy of Creative Personality Formation in Higher and General Education Schools*. 13, 75-81).

7. Закон України «Про вищу освіту» (2014 року). – [Електронний ресурс]. Режим доступу : <http://zakon3.rada.gov.ua/laws> (Law of Ukraine “On Higher Education”. [Electronic resource]. Access mode: <http://zakon3.rada.gov.ua/laws>).
8. Моніторингове дослідження. Моніторинг інтеграції української системи вищої освіти в Європейський простір вищої освіти та наукового дослідження: аналітичний звіт / за заг. ред. Т. В. Фінікова, О. І. Шарова. – К.: Таксон, 2014. – 144 с.
9. Ничкало, Н. Г. (2002) Неперервна професійна освіта – тенденція світова. *Розвиток педагогічної і психологічної наук в Україні: зб. наук. праць до 10-річчя АПН України*. 2, 148-162. (Nichkalo, N. G. (2002) Professional Education Is a Global Trend. *Development of pedagogical and psychological sciences in Ukraine: collection of scientific works dedicated to the 10th anniversary of the APN of Ukraine*. 2, 148-162).
10. Проблемы и тенденции в области разработки и реализации совместных программ трех циклов высшего образования. [Электронный ресурс]. – Режим доступа: <http://inpro.msu.ru/PDF/>.
11. Сігасва, Л. Є. (2008) Неперервна освіта для ціложиттєвого розвитку особистості людини: історико-педагогічний аспект. *Неперервна професійна освіта : теорія і практика*. 1, 146-158. (Sihayeva, L. E. (2008) Continuing Education for the Lifelong Development of a Person's Personality: a Historical and Pedagogical Aspect. *Continuing Professional Education: Theory and Practice*. 1, 146-158).
12. Читалин, Н. А. (2006) Многоуровневая фундаментализация содержания профессионального образования: дис. д-ра пед. наук: 13.00.01. Казань. (Chinalin, N. A. (2006) Multilevel Fundamentalization of the Content of Professional Education. (DSc thesis) Kazan).
13. Ярхо, Т. О. (2015) Сутність компетентнісного підходу у вищій технічній освіті. *Гуманітарний вісник ДВНЗ «Переяслав-Хмельницький державний педагогічний університет імені Григорія Сковороди»*. – Додаток 1 до Випуску 36, Том II (62) : Тематичний випуск *Вища освіта в Україні в контексті інтеграції до Європейського освітнього простору*. 362-370. (Yarkho, T. O. (2015) The Essence of the Competence Approach in Higher Technical Education. *Humanitarian Bulletin SU “Pereyaslav-Khmelnytsky Pedagogical University by H. Skovoroda”* – Supplement 1 to Vol. 36, Volume II (62): Thematic Issue “Higher Education in Ukraine in the context of integration into the European education Space.” 362-370).
14. Ярхо Т. О. (2015) Сучасні вимоги до якості вищої технічної освіти та проблема її модернізації. *Гуманітарний вісник ДВНЗ «Переяслав-Хмельницький державний педагогічний університет імені Григорія Сковороди»*. – Додаток 2 до вип. 35, Том II (14): Тематичний випуск *«Міжнародні Челпанівські психолого-педагогічні читання»*. 475-479. (Yarkho, T. O. (2015) Modern Requirements for the Quality of Higher Technical Education and the Problem of its Modernization. *Humanitarian Bulletin SU “Pereyaslav-Khmelnytsky Pedagogical University by H. Skovoroda”* – Supplement 2 to Vol. 35, Volume II (14): Thematic Issue “International Chelpan Psychological and Pedagogical Readings”. 475-479).
15. Ярхо Т. А. (2009) Концепция преемственности классической математической подготовки бакалавров, магистров и аспирантов в техническом вузе. *Новий Колегіум*. 2 (51), 51-53. (Yarkho, T. O. (2009) Succession conception of classical mathematical training of bachelors, masters and postgraduates in a technical higher educational establishment. *New Collegium*. 2 (51), 51-53).
16. Ярхо, Т. А., Емельянова Т. В (2010) Методология математической подготовки студентов технического университета в современных условиях. *Сучасні інформаційні технології та інноваційні методики навчання у підготовці фахівців: методологія, теорія, досвід, проблеми*. 25, 302-306. (Yarkho, T. O., Emelyanova, T. V. (2010) Methodology of Mathematical Training of Students of the Technical University in Present-day Conditions. *Modern Information Technologies and Innovation Methodologies of Education in Professional Training: Methodology, Theory, Experience, Problems*. 25, 302-306).
17. Ярхо Т. О. (2016) Багатоступенева математична підготовка майбутніх фахівців технічного профілю у системі неперервної освіти в контексті європейської інтеграції.

Порівняльно-педагогічні студії: науково-педагогічний журнал. 3-4 (29-30), 18-24.
(Yarkho, T. O. (2016) Multi-tier mathematical preparation of the future specialists of a technical profile in the system of the lifelong learning in the framework of European integration. *Comparative pedagogical studios: scientific and pedagogical magazine.* 3-4 (29-30), 18-24).

18. Ярхо, Т. О. (2015) Концепція математичної підготовки майбутніх фахівців технічного профілю на засадах компетентнісного підходу в сучасній вищій освіті. *Гуманітарний вісник ДВНЗ «Переяслав-Хмельницький державний педагогічний університет імені Григорія Сковороди».* Вип. 7, Т. VII (58): Тематичний випуск «Вища освіта України у контексті інтеграції до Європейського освітнього простору». (Yarkho, T. O. (2015) A conception of mathematical training of future technical specialists on the basis of competency building approach in modern technical education. *Humanitarian Bulletin SU "Pereyaslav-Khmelnytsky Pedagogical University by H. Skovoroda"* Vol. 7, Volume VII (58) : *Thematic Issue "Higher Education in Ukraine in the context of integration into the European education Space."* 478-484)

19. Ярхо, Т. О. (2016) Математична підготовка майбутніх фахівців технічного профілю в інтегрованому процесі фундаменталізації професійної технічної підготовки у ВНЗ. *Гуманітарний вісник ДВНЗ «Переяслав-Хмельницький державний педагогічний університет імені Григорія Сковороди.* – Додаток 1 до вип. 36, Т. VIII (68): Тематичний випуск «Вища освіта України в контексті інтеграції до європейського освітнього простору». 345-353.
(Yarkho, T. O. (2016) Mathematical preparation of the future specialists of technical profile within the framework of the integrated process of fundamentalization of professional technical preparation at higher educational establishments. *Humanitarian bulletin of National Higher Educational Establishment "H. Skovoroda Pereiaslav-Khmelnytsky National Pedagogical University"*] Supplement 1 to Publ. 36, vol. VIII (68): Thematic edition "Higher education in Ukraine within the context of integration to the European educational space". 345-353).

ANNOTATION

Part 1. FINANCIAL AND ECONOMIC MECHANISMS FOR SUSTAINABLE DEVELOPMENT

1.1. Svitlana Fedyna, Oleksandr Kubatko. ENSURING ENERGY INDEPENDENCE OF ECONOMIC SYSTEMS THROUGH BIOENERGY PROMOTION

The problems of reliable, cost-effective, and sufficient provision of fuel and energy resources are the subject of research by scientists in the context of energy security, the formation and implementation of energy policy, as well as in the context of overcoming energy poverty. The article aims to analyze the possibilities of the impact of the economy's bioenergy sector on energy poverty. As a result, the essence of energy poverty, its forms, main factors, and assessment methods were determined. The main indicators that can describe the level of energy poverty were studied. Bioenergy was considered as one of the methods to reduce energy poverty. The possibilities of bioenergy in this direction, its resource base, and the state of its development were analyzed. Bioenergy is an area that can reduce dependence on one fuel and uses cheaper and more energy-efficient resources as raw materials, which besides can have a positive impact on the environment.

1.2. Alla Kariuk, Dmitry Yermolenko, Vira Shchepak. CALCULATED VALUES OF AIR TEMPERATURE FOR THE BUILDING ENCLOSURES DESIGN

The paper describes the methods of statistical study of the temperature of atmospheric air and the normalization of its design values necessary to design the enclosing structures of buildings.

The design values of air temperature are determined by probabilistic methods, taking into account the return period corresponding to the established service life of the building, as well as the temperature-averaging interval, reflecting the thermal inertia of the enclosing structure.

The tendencies of long-term changes in air temperature and the need to take them into account in the development of regulatory documents were analyzed using data from 25 meteorological stations in Ukraine, which have rather long series of meteorological observations.

1.3. Yuliia Kravchenko. QUALITY AS A FACTOR OF INCREASING THE COMPETITIVENESS OF AGRICULTURAL PRODUCTS

The article analyzes the impact of the quality of agricultural products on the competitiveness of agricultural enterprises. It is determined that quality is one of the factors influencing the increase of product competitiveness. The main indicators of quality of agricultural products are determined. The classification of quality indicators of agricultural products is given. The basic principles of the economic approach to ensuring the quality of agri-food products are formulated.

1.4. Leonid Melnyk, Iryna Dehtyarova, Oleksandr Matsenko. SOCIAL AND ECONOMIC TRENDS OF SUSTAINABLE DEVELOPMENT IN THE CONDITIONS OF DIGITAL ECONOMY

The article considers the directions of anthropogenic impacts on nature. It offers recommendations for changes in production and consumption principles to reduce their negative influence on nature and support sustainable development in the conditions of digital economy. The article presents the relationship between sustainable development goals. It introduces the concept of sustainization as the process of economic transformation in the interests of sustainable development. Necessary features of a sustainable economy are formulated, which will indicate how sustainable development of the economy should move. It shows the scheme of the reproducing mechanism of sustainable development of the economy. It analyzes the EU experience in the application of economic preconditions for sustainable energy development.

1.5. Oksana Boriushkina. TECHNOLOGIZATION OF THE FUNCTIONING OF THE EMPLOYMENT SERVICE IN THE LABOR MARKET

The article is devoted to the issue of creating a new system of employment regulation through the introduction of pre-developed social technologies in the labor market. The classification of the main intermediaries in the labor market, in particular the employment service of Ukraine, its structural elements, and main functions are considered. It is proposed to regulate the structure and distribution of competencies between different levels for more efficient operation of the employment service.

1.6. Inna Dotsenko. SOLVENCY MANAGEMENT IN THE SYSTEM OF FINANCIAL SECURITY OF SMALL BUSINESS ENTERPRISES

The analysis of the essence of the concept: «financial security of the enterprise», «solvency of the enterprise», «system of financial security of the enterprise». The author's interpretation of these concepts. The key features of the essence of the concept of «financial security of the enterprise» are singled out. The relationship between the solvency of the enterprise and ensuring its financial security is substantiated. Conceptual provisions on solvency management in the financial security system of a small enterprise are proposed and schematically reflected. The subsystems of the solvency management system of small businesses are singled out, namely: management, controlling, planning, analysis, information support. The directions of managerial influence on strengthening the financial security of small enterprises under the condition of improving the solvency of enterprises are generalized.

1.7. Boris Zheliba. LOST TEN YEARS OF THE BELARUSIAN ECONOMY

The results of the implementation of the five-year plans of the Belarusian government for 2011-2015 and 2016-2020 are analyzed. It is stated that they are not even close to being fulfilled. It has been established that over the past ten years there has been no real growth in wages and pensions in Belarus, despite numerous government promises. Consequently, the country's economy is stagnating. It is shown that the neighboring countries of Belarus, which have carried out market reforms, have bypassed its economy in all respects. It is reflected that the country's economy is burdened with large public debts, the budget is being executed for the second year with a deficit, and the population is taking bank deposits, not trusting banks and the government in general. After a dubious presidential election, the country is in deep political and economic crisis. It faces the loss of state sovereignty.

1.8. Tetiana Katkova, Barbara Stelyuk, Pavlo Steblyanko. MODELING AND FORECASTING THE DEVELOPMENT OF SOCIO-ECONOMIC SYSTEMS IN CONDITIONS OF UNCERTAINTY AND AMBIGUITY OF DATA

The paper considers the main methods of forecasting socio-economic systems in conditions of uncertainty and vagueness of data. Methods of mathematical modeling to the greatest extent ensure the validity and effectiveness of socio-economic research and forecasts. The accuracy of forecasting depends on the effectiveness of the management of the socio-economic system as a whole, so if the data is unclear, it is proposed to use fuzzy neural networks.

1.9. Iryna Koshkalda, Vadym Petrov, Alona Riasnianska. FORMATION AND ORGANIZATION OF LAND USE IN THE CONTEXT OF WORLD TRENDS OF AGRICULTURAL DEVELOPMENT

The purpose of the study is to analyse the main world trends in agricultural development within two periods of time: for the period of 1900-2000, as well as for the last few years. The retrospective analysis made it possible to study global trends and on the basis of their analysis to draw conclusions that have become a methodological basis for solving current problems in land use strategy. The development of agriculture was studied according to such indicators as the level of

GDP, agricultural production per capita, and others. It is established that the main aspect of land use formation in many countries of the world is the level of plowing. According to this indicator, Ukraine occupies the first position, resulting in soil degradation. Also, the reason for soil degradation is the unwillingness to invest in the quality of land-by-land users, which is not owned by them, but is used on lease. Based on this, it is emphasized the need to address the issue of agricultural land turnover.

1.10. Olesia Kulbaka. THE MAIN TRENDS AND CURRENT STATE OF REGULATION OF EXISTING LAND TENURE AND LAND USE

The study examines the problems of rational land use in Ukraine as a result of reforming land relations as part of economic reform. There are significant differences in the structure of land use of agricultural land in the country, which creates obstacles to rational land use, and they should be taken into account when optimizing land use. It is substantiated that the main tool of land consolidation is the exchange of land plots. The development of approaches to the exchange of land plots during their redistribution allows ordering directly by concluding appropriate agreements, which will facilitate the simple consolidation of land and create conditions for solving the problems of multi-purpose land consolidation.

1.11. Irina Munasyova-Motyash, Victoriya Dyachenko. COMPONENTS OF EVERYDAY CONSCIOUSNESS AND ECOLOGICAL COMPETENCE OF SOCIAL HUMANITIES AND NATURAL SCIENCES AND NATURAL MATHEMATICAL SPECIALTIES

The article presents a study of moral, legal, economic, environmental spheres of everyday consciousness, as well as environmental competence and attitudes towards the environment of students of different specialties. The study found that most respondents have a pronounced environmental component of everyday consciousness, value-semantic component of environmental competence, as well as the behavioral component of the moral component of everyday consciousness, which provides them with understanding of harmony and inner comfort, preservation of environment and environment as moral norms and dignity. human, the ability and tendency to link behavior and activities with environmental problems. It was found that students of social sciences and humanities have a higher level of manifestation of the ecological sphere of everyday consciousness.

1.12. Liudmyla Nalyvaiko, Viktor Boiko, Andrii Teliatnikov. DEVELOPMENT AND USE OF DISINFECTANTS IN VETERINARY MEDICINE

In the system of veterinary and sanitary measures, the search for new highly effective means for prevention, treatment and disinfection amid ecological changes in the environment remains relevant. Quality disinfection depends on the use of effective veterinary preparations. In a short time, they are to eliminate the pathogens of infectious diseases, which requires a special approach to the choice of methods (wet, aerosol, gas, foam) and means (chemical, biological, physical) of disinfection and techniques for their use. Effective disinfection requires appropriate preparations, but most of them do not meet certain requirements, namely: some of them have a high bactericidal effect, but are toxic, others – have a high effect, low toxicity, but destructive impact on the treated objects.

1.13. Olha Ovsiienko. ONLINE PLATFORMS FOR INTERACTION BETWEEN THE STATE AND SMALL BUSINESS IN UKRAINE

The article examines the forms of online interaction between small business and the state. Among them are the following: the provision of administrative services by the state (issuance of permits, business licensing, business registration, provision of certificates and extracts from state registers); support for national business, including abroad; provision of free consulting services;

state funding for online learning and raising digital literacy; informing citizens about digital business opportunities; creation of information content aimed at the perception of small business as an opportunity for self-realization. It is proved that in the development of state online platforms there is a tendency to integrate numerous digital services into a single system, as well as the desire to ensure their interoperability. The role of state online platforms for small business support in the formation of the Ukrainian economy digital infrastructure is determined.

1.14. Tetiana Pavlyuk, Larysa Osipova. THE MARKET MECHANISM AND THE FORMATION OF AN EFFECTIVE NATIONAL ECONOMIC MODEL

The article considers the economic essence of the market, functions, place and role in commodity production. The market as a complex, multifaceted category that can be explored in several areas is defined. The features of the market mechanism, conditions for its effective functioning as an effective tool to increase efficiency, accelerate its expanded reproduction are revealed. The models of market economy are considered in the context of the new model features of capitalism regarding the combination of market levers of regulation with the levers of state regulation. The features of the "Ukrainian model of management" are noted. The necessity of forming an effective economic model in Ukraine is shown considering all the advantages of the market mechanism and state regulation of economies.

1.15. Yuri Pozdnyakov, Maria Lapishko. ASSET VALUE VALUATION RESULT METHODOLOGICAL ERROR AT VALUE OVER TIME CHANGE MODEL INADEQUATE CHOICE

The article behaves to the field of assets value economic measurements, performing by independent expert evaluation methods. The mathematical description main methodological principles of valuation object value/depreciation dynamics are considered. It is noted that value and depreciation dynamics models are used in evaluation practice may be not closely correspond to the actual state, since they do not take into account the possibility of different depreciation models.

The method of assets value/depreciation uncertainty degree quantitative assessment on the case of inadequate depreciation model choice – progressive instead of regressive, and vice versa – is analysed. As the criterion for the results uncertainty degree the objective quantitative indicators are chosen – their absolute and relative errors. Analytical equations that mathematically strictly describes these errors estimates for two possible mistake types of depreciation model choosing are obtained. A new kind of mathematical description is proposed that takes into account the opposite depreciation dynamics character in progressive and regressive depreciation models.

It is proved that the actual absolute and relative error indicators can be determined on the basis of Iowa type curves condition percent factor equations and monitoring data, obtained by periodic independent expert evaluation (revaluation) performing. The importance of those researches for the further development of the information and metrological paradigm of the independent valuation methodology is underlined. Some recommendations in relation to priority directions of further researches are offered.

1.16. Alexander Sklyarenko. THE IMPORTANCE OF EDUCATION AND KNOWLEDGE ECONOMY FOR ENSURING SUSTAINABLE SOCIO-ECONOMIC DEVELOPMENT

The paper provides a general and concise analysis of the importance of education, the knowledge economy, as the main without exaggeration factors of development and building a sustainable society.

1.17. Iryna Topalova, Olena Makoveieva. RESOURCE PROVISION MANAGEMENT OF THE REGION

In the course of this study, the methodological principles of formation and management of resource potential of the region were determined. Important elements of quantitative and qualitative filling of the potential of resource provision are: levers of formation of potential of resource provision; conditions that affect the formation of resource provision potential; structure of resource provision potential; features, approaches and methods of resource potential formation; areas in which it is advisable to form the resource potential of the region.

1.18. Anastasiia Shulha. TAXATION AS ONE OF THE IMPORTANT COMPONENTS OF THE FINANCIAL MECHANISM FOR SUSTAINABLE DEVELOPMENT (ON THE EXAMPLE OF A LOCAL TAXATION OF UKRAINE)

The article analyzes taxation as one of the important components of the financial mechanism of provision sustainable development, on the example of local taxation in Ukraine. At the beginning of the study, the essence of sustainable development and the financial mechanism of its provision are outlined; the functions, structure and algorithm of formation of this mechanism are given. The main part of the article is devoted to characterizing the modern system of local taxation in Ukraine. Innovations in the mechanism of local taxation are outlined and the fiscal potential of local taxation is determined by analyzing the dynamics of tax revenues to local budgets and other indicators of their profitability. At the end of the article, it was concluded that local taxation is one of the important components of the financial mechanism of provision sustainable development and ways to improve it are given.

Part 2. MODERN APPROACHES FOR EDUCATION DEVELOPMENT

2.1. Mariia Bobrova, Halyna Naidonova, Svitlana Koval. THE ROLE OF THE PROOXIDANT-ANTIOXIDANT SYSTEM IN PROVIDING IMMUNE RESISTANCE OF THE PLANT ORGANISM

Plant immunity is an important fundamental in applied science closely related to practical agricultural issues. Understanding the mechanism of plant immunoprotection and the role of components of the prooxidant-antioxidant system opens up prospects for their use and modification to increase the body's defenses, as well as outlines a new range of research in immunology, breeding, biotechnology, and genetic engineering. The article reveals the history of the formation of the doctrine of plant immunity, and the role of prooxidants and antioxidants in its provision.

2.2. Olga Kryvonos, Zhanna Chernyakova. FORMATION OF KEY COMPETENCIES OF THE FUTURE TEACHER OF NEW UKRAINIAN SCHOOL IN THE CONTEXT OF ENSURING SUSTAINABLE DEVELOPMENT OF EDUCATION

The purpose of the article is to analyse the key competencies that an innovative teacher should have as an agent of change in new Ukrainian school and to highlight the ways of forming a competent teacher. In particular, the following key competencies have been analysed: creative solution of professional tasks; research competence; ability to learn throughout life, to implement the principles of partnership pedagogy; ability to communicate with students, their parents, colleagues effectively (professional command of the word, dialogic skills); ability to perceptual activity; organizational competencies; possession of innovative and informational pedagogical technologies. The own experience of teaching students at the level of competencies is presented, in particular, the involvement of students during classes and pedagogical practice in heuristic, project, interactive activities.

2.3. Valentin Molodychenko, Natalya Molodychenko. INTERCULTURAL COMMUNICATION AS A PREREQUISITE FOR THE FORMATION OF SUSTAINABLE SOCIETY DEVELOPMENT

Modern research proves that the implementation of the sustainable development concept in addition to purely economic components requires consideration of the spiritual and cultural component, which is manifested in knowledge and understanding of national and world culture, the development of tolerance towards people with other axiological preferences, special worldview. The solution of these problems is possible through the implementation of multicultural education in order to acquire skills of intercultural communication at all ages and professional levels, which can be a guarantee of non-conflict modern society development.

2.4. Olena Murzina. THE ESSENCE AND CONTENT OF THE MEDIA COMPETENCE OF FUTURE DOCTORS

The study reveals the essence and content of the "media competence" definition from the standpoint of modern national and foreign researchers and presents the terminological apparatus on this topic. The transition from the analysis of given terms to the concept of "media competence" has been made. Media competence is defined as a set of knowledge, skills, abilities that contribute to the selection, use, critical analysis, evaluation, creation and transmission of media texts in various types, forms and genres, analysis of media functioning complex processes in society. The media competence of future doctors is considered as the competence to apply media technologies in professional activities.

2.5. Nina Myropoltseva, Olha Amplieieva. GENDER ASPECT RESEARCH OF NON-VERBAL COMMUNICATION AMONG STUDENT YOUTH

The research examines the gender characteristics of non-verbal communication of student youth. Theoretical approaches of researches on this problem are analyzed. The role of nonverbal communication in human life and features of development of this phenomenon from the point of view of domestic and foreign researches are considered. The peculiarities of students' emotional intelligence as a component of nonverbal communication have been studied. The level of social intelligence development (verbal and nonverbal indicators) of different sexes students is revealed. The role of a high level of development of students' social intelligence in further employment is determined. Using a statistical criterion, a significant difference in the results of these groups was established. Further directions of work on this issue are outlined.

2.6. Larysa Onishchuk, Lina Rybalko. PHYSICAL AND HEALTH ACTIVITIES OF STUDENTS IN THE CONDITIONS OF HEALTHY EDUCATIONAL ENVIRONMENT

The article raises the problem of physical culture and recreation activity in higher education. The purpose of the study was to identify and clarify the essence and content of the concept of "physical culture and recreational activities", "recovery". In order to realize the goal, methods of analysis and synthesis of scientific literature, comparison and synthesis have been applied. On the basis of the analysis of scientific and pedagogical literature it was clarified that healing is a complex of measures of physical culture, social, educational, medical and hygienic nature, aimed at preservation, strengthening and restoration of human health; whereas physical culture and recreation activity in the system of physical education of higher educational establishments includes: monitoring of the state of physical development of student youth; promotion of a healthy lifestyle; motivating students to have a healthy lifestyle; formation of a positive attitude towards sports activities; stimulating interest in sports and health improvement.

2.7. Oksana Pasko. POTENTIAL OF PROJECT ACTIVITIES IN THE DESIGNERS' PROFESSIONAL EDUCATION: COMPETENCE APPROACH

The article is devoted to the analysis of the phenomenon of «project activity» and its possibilities in the development of future design specialists' professional competencies. The special attention is paid to the possibilities of project activity in the development of students' compositional project thinking. The clauzura and its influence on the development of design students' compositional thinking as one of the effective means of project activity are characterized.

2.8. Yuliia Roik. ETHNODESIGN AS AN ISSUE FOR DISCUSSION IN FOREIGN SCIENTIFIC LITERATURE

The article reveals the experience of formation and implementation of ethnic design in foreign countries. This work is based on the analysis of the scientific literature that historically reveals the unity of design and folk crafts in education of the world's developed countries such as Great Britain, Germany, Italy, France and Japan.

The author distinguished and characterized the main stages in design development, which are correlated with changes in meaning of concept "design": "Protodesign", "Art construction", "Art projection», "Ethnodesign".

It is substantiated that art education should originate from national traditions and the methodological system of teaching ethnodesign should include both the technology of art projecting (designers) and the technology of technical projecting (engineers).

2.9. Olena Shenderuk. COMMUNICATIVE APPROACH IN LEARNING ENGLISH

Nowadays there is a great number of different approaches and methods of learning English. But not all of them are efficient. The scientists point out communicative approach that is directed to speaking practice as the most methodical and productive. Among the peculiarities of communicative approach are studying a language as a mean of communication, through a personal activity of a student, English classes are considered to be communicative ones. Communicative approach includes preparatory, organizational, correctional and generalizing and simulative stages. The main aim of communicative learning of a language is studying it as a communicative competence.

2.10. Nataliya Shandra, Olena Fonariuk, Iryna Chystiakova. SYNCHRONOUS AND ASYNCHRONOUS DISTANCE LEARNING: BENEFITS AND LIMITATIONS

This paper provides the definition of the notion "distance education", which is regarded as a planned and systematic activity which comprises the choice, didactic preparation and presentation of teaching materials as well as the supervision and support of student learning and which is achieved by bridging the physical distance between student and teacher by means of at least one appropriate technical medium. The research describes two basic types of distance learning, namely synchronous and asynchronous, in details. The benefits and limitations of both types are analysed. Distance education theory is provided.

2.11. Olena Shevchenko, Oksana Burkovska. USE OF CASE-STUDY METHOD IN TEACHING HUMANITIES AT MEDICAL UNIVERSITY

The article deals with the peculiarities of case-study method in the teaching humanities at medical university. The reasonability of its implementation in the teaching process has been proved. Learning potential of case-study method for teaching humanities has been analyzed. Positive features of case-study method use have been picked out.

2.12. Daria Shiyan, Olena Lakomova, Tatiana Karpenko, Nadiia Kaida. THE IMPORTANCE OF INTERDISCIPLINARY RELATIONS IN THE EDUCATIONAL PROCESS OF HIGHER EDUCATIONAL INSTITUTIONS IN UKRAINE

The article considers the concepts of interdisciplinary connections, their features and characteristics. Universal competencies of educational programs of Ukraine are revealed, the ratio of competencies under the EU Framework Program on updated key competencies and State educational standards of Ukraine is revealed.

2.13. Sergiy Tsviliy, Darya Gurova, Tetiana Kuklina. RESEARCH OF THE SPECIFICS OF PROVIDING TOURIST EDUCATION IN THE LATEST CONDITIONS: MARKETING APPROACH

It is established that tourism education is a priority in the architectural construction of the country's tourism economy, but today one can see a crisis in all spheres of life. The logic of using the marketing approach to analyze the market of educational services by the vector of tourism education is proved. A survey was conducted to study the views of teachers of higher education institutions on the potential for training quality tourism professionals. Recommendations were given to the heads of the institutes of higher education (HEI) in order to develop management decisions to improve the process of providing tourism education. The state of providing tourist education in the latest conditions is analyzed according to the elements of the modern marketing complex: product, price, place, promotion, time, people, material evidence, process. It is concluded that it is expedient to build a quality system for monitoring the coronavirus environment in the development of marketing complex HEI.

2.14. Anna Aleksieieva, Liudmila Grygorieva, Olena Makarova. STANDARDS FOR PERMISSIBLE LEVELS OF RADIONUCLIDES IN RESERVOIRS ACCORDING TO THE ECOLOGICAL PRINCIPLE OF SAFETY

The scientific and practical problem of normalization of the content of radioactive substances in the water of a freshwater reservoir, which is affected by liquid discharges of NPPs by protecting the ecosystem of the reservoir from excessive radionuclide contamination, was solved. It is shown that the ecological principle of safety of such reservoirs is not to exceed the limit of radionuclide content in the biota of the reservoir. According to the results of radioecological research in the reservoirs of the South Ukrainian NPP, the standards of permissible levels of radionuclides in freshwater reservoirs, hydrologically related to the technological reservoirs of NPPs, are determined by the ecological principle of safety: permissible radionuclide discharge and permissible radionuclide concentrations. It is proposed to use these standards in the ecological monitoring of such freshwater reservoirs.

2.15. Liudmyla Balla. EDUCATION OF SPIRITUAL AND MORAL VALUES IN CHILDREN OF SENIOR PRESCHOOL AGE BY MEANS OF ARTISTIC WORD

The article highlights the problem of educating the spiritual and moral values of older preschool children by means of oral folk art. Questions of formation of spirituality of the person, morality and self-consciousness are considered. Definitions and analysis of the definitions "spirituality", "moral values", "value", "consciousness", "self-awareness", "self-sufficiency", "oral folk art", "fairy tale" are given. Ways of education of spiritual and moral values in children of senior preschool age by means of influence of the artistic word on the emotional and volitional sphere of the child are analyzed, where through emotions, imagination, ability to empathy to cause arbitrary behavior in children, emergence of initial self-regulation of behavior. Which in turn will positively affect the development of spiritual and moral values of students.

2.16. Valentyna Baranovska. USE OF INFORMATION AND COMMUNICATION TECHNOLOGIES IN THE EDUCATIONAL PROCESS OF PRIMARY SCHOOL

The article deals with the pedagogical expediency of using multimedia technologies in the educational process of primary school as a means of increasing efficiency and further improvement of the learning process. At the same time, based on the analysis of pedagogical sources, it is

determined that the use of information and communication technologies by primary school teachers in the educational process should be pedagogically considered.

It is emphasized that the use of multimedia game programs for educational purposes in combination with other didactic techniques (visualization of messages, organization of feedback between teacher and students, encouragement of correct answers) will ensure a gradual transition of primary school students from play to learning.

2.17. Liudmyla Berezovska. THE SPECIFICS OF FORMATION IN PRESCHOOL CHILDREN LIFE SKILLS THAT ARE FOCUSED ON SUSTAINABLE DEVELOPMENT

The article analyses the concept of "education for sustainable development"; the author's interpretation of the definition of "sustainable development" is given; The peculiarities of formation of initial ideas about actions and behaviour focused on sustainable development in preschool children are characterized. The usage of active forms and methods of teaching with preschool children is revealed, in particular, the method of projects, creation of game problem situations, case method, etc. It is noted that preschool age is a favourable period for laying a solid foundation for the formation of effective actions and life skills focused on sustainable development, positioned examples of exercises and tasks that should be used with preschool children.

2.18. Olha Vyshnyk. HISTORY OF STUDY, ETIOLOGY AND SYMPTOMS OF DYSLEXIA

The study deals with the problem of reading disorders, which can be an independent disorder and manifest itself along with other severe disorders. It is emphasized that dyslexia today is the most common form of speech pathology. It is emphasized that in the historical excursion, researchers have different understandings of the relationship between reading disorders and genetic factors, environmental influences, educational conditions, gender, individual characteristics of the child, and so on. There is a lack of uniform terminology used to denote reading disorders, their characteristics and classifications. The types of dyslexia and possible causes of its occurrence are characterized.

2.19. Olena Havrylo. EFFICIENCY OF USING PROJECT ACTIVITY OF CHILDREN OF SENIOR PRESCHOOL AGE IN ENVIRONMENTAL EDUCATION

The article presents the results of the using of project activities in older preschool children`s environmental education. Based on the analysis of scientific and pedagogical literature, the types, tasks and structure of projects for preschoolers are determined. Plans for two projects have been developed and their implementation in experimental groups of older preschool children has been described. According to the results of the inspection, an increase in the level of children`s environmental education after their participation in project activities was proved.

2.20. Vasil Gaida. METHODOLOGICAL BASES OF FORMATION OF SELF-EDUCATIONAL COMPETENCE OF PUPILS OF ELEMENTARY SCHOOL AT STUDYING OF PHYSICS ON THE BASIS OF SUSTAINABLE DEVELOPMENT

The author of the article raises and substantiates the problem of forming self-educational competence of the individual on the basis of sustainable development, which determine the motivational and meaningful aspect of educational activities. It is noted that the effectiveness of achieving this goal in solving this problem will depend on the chosen methodological approaches and the need for systematic and consistent implementation. Competence, personality-oriented and axiological approaches analysed in detail by the author became such methodological basis of the research. The implementation of these approaches is based on productive teaching methods (problem, heuristic, research) and the project method. The effectiveness of these approaches is enhanced by the introduction of individual, group and various forms of extracurricular activities.

2.21. Iryna Danylchenko. PREPARATION OF FUTURE EDUCATORS BEFORE THE FORMATION OF CHILDREN PRESCHOOL SKILLS BASED ON SUSTAINABLE DEVELOPMENT: INTERDISCIPLINARY APPROACH

The study highlights the issues of sustainable development, education for sustainable development, the formation of skills in preschool children focused on sustainable development and the preparation of future educators for their implementation. The main components of the readiness of future educators to form in preschoolers skills focused on sustainable development: cognitive, activity, motivational, evaluative. The content of the formation of the specified readiness in the process of theoretical and practical professional training is revealed. A system of work on preparing future educators for the formation of skills in preschoolers focused on sustainable development during the teaching of disciplines «Fundamentals of Science with Methodology», «Introducing children to the environment», «Children's Literature» based on the principle of interdisciplinary integration.

2.22. Oksana Danylchuk, Zoryna Boiarska. APPLICATION OF MATHEMATICAL METHODS AND MODELS IN THE PROCESS OF STUDYING HIGHER MATHEMATICS

The article identifies the role of higher mathematics as an important tool for effective work of specialists in various fields; forms and methods of application of the mathematical apparatus for solving tasks of economic, physical and chemical content; examples with the use of mathematical modeling as a means of professionally oriented teaching of higher mathematics are considered; the expediency of using applied tasks, which demonstrate the need to apply mathematical concepts, increase motivation and stimulate the study of discipline, promote the development of research skills of future professionals.

2.23. Olha Donchenko. DOMINANT FACTORS OF CREATIVE PERSONALITY IN THE CONTEXT OF MODERN EDUCATION FOR SUSTAINABLE DEVELOPMENT

The article focuses on substantive aspects of modern education in the sustainable development paradigm. The author further argues the formation of creative personality as prerequisites for successful child socialization in contemporary society. The dominant factors of creative personality are covered in the article. Particularly, the author analysis psychophysiological factors (fabric, type of higher nervous activity, temperamental features, dominance of right hemisphere assumetric brain self direction), social factors (intensive social dynamics, freedom, democracy), psychological factors (motivation, emotional sphere, mental characteristics) and proves the role of creative personality.

Part 3. EDUCATION AS A FACTOR OF SUSTAINABLE DEVELOPMENT

3.1. Diana Drozdova. ARCHETYPAL SYMBOLISM AND COLLECTIVE UNCONSCIOUS

The study addresses the issue of links between two areas of the psyche – conscious and unconscious, considers their functional features. The emphasis of the study is on archetypal symbolism that symbolically expresses the content of the latter and is filled with the individual content of the subject taking into account certain conditions of the deep psychological process of cognition. Referring to psychodynamic theory, we have provided the impact analysis of archetypes on the subject's psyche and the possibility of its cognition under the condition of spontaneous behavior with the involvement of different visualized self-presentation means.

3.2. Mykola Dubinka. PROFESSIONAL AND PEDAGOGICAL COMMUNICATION AS A BASIS FOR THE FORMATION OF THE PERSONALITY OF THE FUTURE SPECIALIST

In the article the author tries to present and reveal the basic principles of professional and pedagogical communication in higher education, which is the basis for organizing and ensuring an effective educational environment and substantiates that the humanistic principles of any communicative interaction are the basis and productivity of further professional development of a future specialist. Analyzing the process of professional development of the individual, the author argues that communication plays a leading role and is determined by the following characteristics of the interaction process: activity, the presence of connections between subjects, awareness and goal setting, emotional empathy and psychological contact. Together, they form the basis of professional and pedagogical communication, which is characterized as a dynamic and manageable system that provides constant control over the progress and results of the future professional.

3.3. Oleksandr Dubovoi, Viacheslav Babych, Volodymyr Dubovoi. APPLICATION OF INNOVATIVE APPROACHES TO THE ORGANIZATION OF PHYSICAL EDUCATION AS AN IMPORTANT CONDITION FOR INCREASING THE LEVEL OF SELF-CONFIDENCE AND OWN CAPABILITIES OF STUDENTS OF A SPECIAL MEDICAL GROUP

The article highlights the problems of improving the process of physical education of students. Was revealed the significance of the application of innovative approaches to the organization of the practical component of the discipline „Physical Education”, aimed at increasing students’ level of psychological stability and self-confidence and their own abilities. It is noted that with the help of innovative approaches to the organization of the practical component of the discipline „Physical Education” it is possible to fully form a healthy personality of students in physical, mental, social and spiritual aspects.

3.4. Yevgeniya Yelenina. THE USAGE OF EXHIBITION MATERIALS OF LOCAL HISTORY MUSEUM IN THE EDUCATIONAL SCHOOL PROCESS

The dynamic system «collaboration: school + museum» is represented in the article. The principles and forms of work are clearly defined. It is concentrated on the six ways of activities which provide developing basic competencies of students by means using the exhibition materials of Local history museum in the educational school process.

3.5. Liudmyla Zahorodnia. FORMATION OF ENVIRONMENTAL COMPETENCE OF FUTURE SPECIALISTS OF PRESCHOOL INDUSTRY IN THE CONTEXT OF EDUCATION FOR SUSTAINABLE DEVELOPMENT

The aim of the study is to form environmental competence in future professionals in the preschool industry in the context of education for sustainable development. The problem of greening of education, which involves the formation of the young generation of systematic, comprehensive knowledge and competencies in the context of environmental protection and environmental ethics to achieve sustainable development of society is relevant given the environmental crisis on a global scale. Education of the basics of personality consciousness begins at the preschool age, so today the problem of formation of environmental competence in future educators, directors of preschool education institutions is especially relevant. Formation of ecological competence in future specialists of preschool education is provided by theoretical, activity and scientific components of this process.

3.6. Svitlana Inozemtseva, Iryna Malynina, Nadezhda Mironenko. INTERDISCIPLINARY RELATIONS AS A FACTOR OF QUALITY PROFESSIONAL TRAINING OF FUTURE MULTIMEDIA DESIGNERS

The article is devoted to the study of the problem of interdisciplinary relations in the modern conditions of education development. The article substantiates the expediency of establishing interdisciplinary relations in order to increase the effectiveness of professional training of future multimedia designers. The relations between the disciplines in the field of design education are analyzed. The content of interdisciplinary relations, their structure and functions are revealed. The forms of training organization with the use of interdisciplinary relations are defined and described, namely: integrated and binary classes. The types of intradisciplinary and interdisciplinary relations in the scientific and methodological support of the discipline "Design" are established.

3.7. Nataliia Ishchuk. BUILDING COMMUNICATIVE COMPETENCE IN BUSINESS DISCOURSE IN LEARNING ENGLISH FOR SPECIFIC PURPOSES

The paper deals with the modern approaches to building communicative competence in business discourse when learning English for specific purposes. The concept of "communicative competence" is studied, its content is scrutinized to find out that communicative competence includes linguistic, sociolinguistic and pragmatic competences. Analyzed are the advantages of using of such teaching methods as discussion and debate to build communicative competence in business discourse.

3.8. Olena Karanfilova, Viktoriia Kryvoruchko. ARCHITECTURE DESIGN AS A METHOD OF MODELING IN THE EDUCATIONAL ENVIRONMENT

The purpose of this work is to familiarize, as well as study the influence of the design of the architectural environment on the psychological and spiritual component of the human mind and, directly, the architectural and design environment surrounding us as a way of modelling the socio-cultural space. But it was the XX and the beginning of the XXI century that became a period of radical reincarnation of the socio-cultural environment of human life. The work presents the consequences and outcome of studying the system of factors of development and formation of social and cultural space and subspace of a person from the point of view of the principles of organizing the design of the architectural environment.

3.9. Mykhailo Koziy, Oleg Dubachinsky. THE USE OF THE LATEST HISTOLOGICAL TECHNIQUES FOR THE DIAGNOSIS OF PATHOLOGICAL CHANGES OF THE LIVER HYPOPHTALMICHTHYS MOLITRIX IN TRANSFORMED LIVING CONDITIONS

The effect of high concentrations of the water-soluble toxicant «BULLDOG» ES on the liver parenchyma of silver carp was studied using an optimized method of combined embedding of fish tissues. The data of pathological changes in the medial zone of the organ are presented. The possibility of using factual material in histology, comparative, functional and clinical morphology is shown.

Histological analysis of fish liver showed adaptive responses of organs, disturbances of blood microcirculation, dystrophic changes in the parenchyma. Compensatory changes in hepatocytes are morphologically indistinguishable from the processes of adaptive cellular rearrangement. The form of functional adaptation is cell dedifferentiation, both under normal conditions of tissue development and under the influence of damaging factors.

3.10. Marta Kondratyuk. WHOLE-LANGUAGE APPROACH TO TEACHING ENGLISH VIA THE INTERNET

Current university learning methods are being transformed under the pressure of Internet. Learning development goes abreast with technological developments that use internet-based electronic devices. The whole language approach is developed via comprehensive thematic units. Spelling, reading, writing, speaking, and grammar are integrated into the instruction and are not taught as separate components. One of the methods for whole language approach is a web-quest that develop students critical thinking at the levels of analysis, synthesis, and evaluation.

3.11. Zoia Kornieva, Yuliia Baklazhenko. THE ROLE OF THE ENGLISH LANGUAGE TEACHING IN HIGHER EDUCATION INSTITUTIONS OF UKRAINE FOR THE IMPLEMENTATION OF EDUCATION FOR SUSTAINABLE DEVELOPMENT

The article is devoted to the role of the English language teaching in higher education institutions of Ukraine for the implementation of educational goals for sustainable development. In particular, the authors analyse the global trends and Ukrainian experience in implementing education for sustainable development, track the origin and the development of the definition of education for sustainable development, the place of such education and its objectives among the goals of sustainable development for 2030. Particular attention is paid to teaching English in higher education in Ukraine in the light of the concept of education for sustainable development. The characteristic principles, content, technology, forms of work of English teaching for sustainable development goals is analysed. The authors conclude that learning English is crucial to promoting the idea of "global citizenship", educating a citizen who takes an active role both locally and globally, who is able to meet and address global challenges, and ultimately – actively promote a more just, peaceful, tolerant, inclusive, secure and sustainable world.

3.12. Julia Kushnir. PECULIARITIES OF MOTIVATION OF PROFESSIONAL ACTIVITY OF A MODERN TEACHER

The article presents the results of a study of teacher motivation in the modern educational space. The urgency of studying the motivation of teachers of educational institutions is indicated. With the help of methods the characteristics of emotional and professional burnout and features of professional motivation were determined. After receiving the results of the study, it was found that subjects with different motivational components have different levels of emotional and professional burnout.

3.13. Olha Lebedynets, Oleksandr Bashura, Svitlana Kovalenko. THE MAIN ACHIEVEMENTS OF UKRAINE ON THE WAY TO IMPLEMENTING THE PRINCIPLES OF EDUCATION FOR SUSTAINABLE DEVELOPMENT

The role of education for the balanced development of society, overcoming the ecological crisis is quite important, as only it can create a foundation for the formation of a new worldview, values of environmentally conscious person, who can realize powerful domestic opportunities for the benefit of their people and the world community. The article presents the stages of formation of sustainable development in Ukraine, the complexity of implementing the basic principles of the strategy. Education is a major factor in shaping the environmental culture of society, so it is necessary to implement the basics of the Strategy at all levels of education. The main appeals, intentions and framework for the implementation of activities in the field of education for sustainable development until 2030 are also presented. The problems faced by the country at the stage of introduction of this system and the results of its implementation in the field of education are analyzed.

3.14. Vladislav Lutsenko. INNOVATIONS IN THE DESIGN WORK OF STUDENTS OF THE DEPARTMENT OF RADIO-ELECTRONIC AND BIOMEDICAL COMPUTERIZED MEANS AND TECHNOLOGIES OF THE ZHUKOVSKY NATIONAL AEROSPACE UNIVERSITY (KHAI), AS A MECHANISM FOR IMPROVING THE EFFICIENCY OF THE EDUCATIONAL PROCESS – THE BASIS OF SUSTAINABLE DEVELOPMENT OF SOCIETY

The purpose of the study is to analyse the use of innovative technologies in the design work of students of the Department of Electronic and Biomedical Computerized Tools and Technologies of the Zhukovsky National Aerospace University (KHAI), to increase the efficiency of the educational process.

3.15. Tetiana Marieieva. METHODOLOGICAL APPROACHES OF PREPARATION OF FUTURE EDUCATORS OF PRESCHOOL EDUCATION INSTITUTIONS FOR CREATION OF POSITIVE PROFESSIONAL FOR SUSTAINABLE DEVELOPMENT

The article represents the problem of future preschool education institution teachers' training to create a positive professional image as an aspect of the implementation of education for sustainable development. The analysis of interpretation of the concepts "sustainable development", "teacher's image", "professional training", "methodological approach" in the scientific literature is given. The essence of the concept of preschool teacher's professional image and its structure are revealed. The characteristic of methodological approaches (systemic, synergetic, competence, contextual, activity, personality-oriented, acmeological, axiological, culturological) of future preschool institutions educators' training to create positive professional image is given.

3.16. Vlada Markova, Mariia Mefanik. FORMATION OF DIGITAL COMPETENCE FUTURE ENGINEERS-TEACHERS IN PROCESS PROFESSIONAL TRAINING

The article considers the peculiarities of the formation of basic competencies in the conditions of higher education institution. The organizational and pedagogical conditions for the formation of basic competencies of future engineers-teachers are highlighted.

3.17. Oleksandra Marmaza. MANAGEMENT OF EDUCATIONAL INSTITUTION DEVELOPMENT ON THE BASIS OF THE RESULTS-BASED APPROACH

Spelling competence is an integral part and the main basis for mastering spelling, which is a starting platform for mastering and mastering spelling by students. The article reveals the difficulties encountered by junior students with special speech needs in the New Ukrainian School, presents the stages, directions of formation of spelling competence.

3.18. Zoryana Martyniuk. MODELING OF SPELLING COMPETENCE IN JUNIOR HIGH SCHOOL STUDENTS WITH SPECIAL SPEECH NEEDS

The article presents the results of the using of project activities in older preschool children's environmental education. Based on the analysis of scientific and pedagogical literature, the types, tasks and structure of projects for preschoolers are determined. Plans for two projects have been developed and their implementation in experimental groups of older preschool children has been described. According to the results of the inspection, an increase in the level of children's environmental education after their participation in project activities was proved.

3.19. Alina Martin. SUSTAINABLE DEVELOPMENT OF SOCIETY IN THE CONTEXT OF GENESIS INDICATORS, DIRECTIONS OF DEVELOPMENT OF SOCIAL PROCESSES AND TENDENCIES OF ESTABLISHMENT OF THE PRIMARY NATURAL EDUCATION AS AN INDICATOR OF CHANGES IN THE SYSTEM "MAN – NATURE"

The theory of sustainable development is presented as a dynamic social formation, which reflects the social processes from ideas to the process of their implementation. The key ideas of the theory of sustainable development are presented in the context of the development of social processes in Ukraine and globalization processes in the world. The essence of the tendencies of formation of primary natural education as an indicator of changes in the system "man – nature" considered in the following periods: 1950-1967; 1968-1989; 1992-2012. Based on the analysis of the content of primary natural education, it is established that the older generation passed on to the younger generation such public opinion about the interaction of man with nature: man – the conqueror and converter of nature (1950-1967) → man uses and protects nature (1968-1989) → man knows nature, understands its significance for his own life, treats nature with care, protects it (1992-2012).

3.20. Tetiana Miyer, Larysa Holodiuk. LEARNING PROCESS FOCUSED ON PROMOTING SUSTAINABLE DEVELOPMENT: ESSENCE, DIDACTIC TRIAD STRUCTURE, INNOVATIVE BASIS

The phenomenon of "sustainable development" is considered in the context of scientific and educational changes, which are constantly growing positively. Attention is drawn to the educational process, which is the formation of society, functions and develops due to modernization phenomena and innovative achievements of scientists around the world and Ukraine in particular. Education as an "indicator, factor and driver of sustainable development" (according to V. Ogneviuk) is characterized in terms of the learning process focused on promoting sustainable development. This learning process is characterized by a triad structure (learning – teaching – management) and provides for the functionality of the triad as a whole. The analysis of the learning process focused on promoting sustainable development is carried out in the context of modern innovations. We are talking about such new scientific phenomena as: "dyad base" approach (according to V. Savosh), "integration of different activities" approach (according to T. Miyer), "ecointegration differentiation" approach (according to L. Holodiuk).

3.21. Olena Muraviova, Viktoriia Arkhypova. INTRODUCTION OF A COMMUNICATIVE APPROACH (CLT) TO FOREIGN LANGUAGES TEACHING FOR BLENDED LEARNING DURING QUARANTINE PERIOD

The article deals with research in the field of training the students of technical specialties adopting blended learning through the Communicative Language Teaching (CLT) approach with the use of such cloud platforms for video and audio conferencing as Zoom and Google Meet. It concerns the development of CLT tasks in the period of COVID-19 quarantine. The authors outline the teaching context, explain the rationale for developing professional competence through the CLT approach and the challenges of adopting CLT with distance pedagogic practices where face-to-face sessions were not possible. The authors gave practical recommendations for teachers who try to overcome the difficulties of using the hybrid method to improve student participation, preparation, and understanding of programme material.

3.22. Jevgenija Nevedomsjka. METHODS OF FORMATION OF SCIENTIFIC CONCEPTS IN HIGHER SCHOOL

The problem of formation of scientific concepts remains the main one in higher school. The analysis of university practice gave grounds to reveal contradictions between the growing need for educated representatives of modern society and the importance of scientific concepts and the inconsistency of existing methods for their formation. The article reveals the methodology of motivational and actualization stages in preparation for the formation of scientific concepts in students. The formation of scientific concepts in students occurs during a long process of cognition. Therefore, the article focuses on the disclosure of methods of forming scientific concepts. Examples of some methodical receptions during formation of scientific concepts are given.

3.23. Yurii Otrosh, Alexander Chernenko, Eduard Shcholokov. MODELING AND NUMERICAL ANALYSIS OF REINFORCED CONCRETE BEAMS UNDER FORCE AND HIGH TEMPERATURE INFLUENCES

The results of numerical modeling and calculations according to the developed methods are given. Given the advanced capabilities of ANSYS, this package was chosen for modeling structures in conditions close to fire, and their subsequent calculation by the finite element method. The most promising way to verify the experiment is computer simulation of the structure during a fire, which was performed in ANSYS Workbench. The results of experimental studies and numerical analysis of reinforced concrete beams in the program ANSYS Workbench 17.1. for the first 10-30 minutes are quite significantly different at all control points, but later this difference is stabilized, and until the end of the experiment does not exceed 10.0%, which can be considered quite acceptable. In general, the obtained results confirm that the method of computer modeling with subsequent numerical analysis can be recommended for practical application.

Part 4. EDUCATION FOR SUSTAINABLE DEVELOPMENT: AN INTERDISCIPLINARY APPROACH

4.1. Natalia Panhelova, Tatiana Trotsenko, Tatiana Kravchenko. OPTIMIZATION OF THE PSYCHOPHYSICAL CONDITION OF PRIMARY SCHOOL STUDENTS IN BOARDING SCHOOLS

Currently in Ukraine there is a negative trend of increasing the number of children in difficult life situations. These are orphans; children left without parental care; children from antisocial families (alcoholics, drug addicts); children from families of migrants, the unemployed, children who have become victims of armed conflicts, etc. Such children are most often a contingent of orphanages and boarding schools of various types. In Ukraine, the number of children raised in boarding schools is one of the highest in Europe - more than 90 thousand. The state of physical and mental health of children raised in boarding schools is much lower than that of "home" children, which requires finding new approaches to the organization of the process of physical education of boarding school students. The article presents and defines the effectiveness of the program of rational use of physical culture and health measures aimed at correcting the psychophysical condition of children aged 7-10 in a boarding school.

4.2. Valentina Podshyvalkina. METHODOLOGICAL PROBLEMS OF SUSTAINABLE DEVELOPMENT OF SOCIETY AND HIGHER EDUCATION SYSTEM

The article is devoted to methodological problems of sustainable development of society and the system of higher education. Emphasis is placed on the differences between methodological approaches to a static and dynamic understanding of sustainable social development. The limitations of the system vision of the stability of social processes are shown. The specifics and role of transformation processes in ensuring sustainable development of society are revealed. The factors influencing the development of society are discussed. The problems of the modern system of higher education as a guarantor of sustainable development of our societies are considered. Modern problems of higher education in Ukraine are shown. Possibilities of the diatropic approach to the maintenance of sustainable development of modern society are discussed.

4.3. Artem Ruban, Olexandra Tkachenko, Victoria Otrosh. EXPERIMENTAL DETERMINATION OF RESIDUAL RESOURCE OF REINFORCED CONCRETE BEAMS AFTER FORCE AND HIGH TEMPERATURE INFLUENCES

Nowadays, there is a need for inspection, assessment of the technical condition of reinforced concrete structures and restoration of serviceability of existing reinforced concrete structures after exposure to high temperatures. At the same time, the problem of ensuring long-term and reliable operation of building structures after power and high-temperature influences due to the adoption of appropriate materials or protective measures remains unresolved. The paper presents experimental studies of reinforced concrete beams at high temperatures. The most promising way to verify the data of experimental studies is computer modelling of structures, including during a fire. The proposed technique allows you to effectively predict the residual life of reinforced concrete beams, increase human safety, ensure the safety of material values.

4.4. Yuliia Semeniako. PREPARING FUTURE EDUCATORS TO FOSTER SUSTAINABILITY SKILLS IN PRE-SCHOOL CHILDREN THROUGH MEDIA PRODUCTION

The article deals with the problem of training future educators on the principles of sustainable development. Psychological and pedagogical studies on the problem of skills formation focused on sustainable development in preschool children and the preparation of future educators for their implementation are analysed. The features of teaching the course "Technology of formation of ecological culture of preschool children" are revealed, in which special attention is paid to the preparation of future educators for the formation of skills focused on sustainable development in preschool children by means of media production.

4.5. Halyna Synorub, Natalia Dragan-Ivanets. YOUTUBE STREAMING AS AN INTERACTIVE PRESENTATION OF STUDENT'S PROJECTS (AS AN EXAMPLE OF THE SUBJECT "SPECIALIZATION: INTERNET, TV")

The specificity of the educational process in the distance learning environment is considered, as well as features of the use of the YouTube channel as an interactive platform for the presentation of creative journalistic projects. The selection of projects for individual educational-research tasks in the discipline «Specialization: Internet, TV» students of specialty «Journalism» in the form of direct broadcasts is justified. The topics of work, the content of reports, specifics of the creation of presentations, and use of technical programs are described. The advantages and disadvantages of conducting and organizing live broadcasts on YouTube channels are highlighted.

4.6. Iryna Sitak, Sergii Volkov, Tetiana Mateiko. THE ORGANIZATIONAL STRUCTURE OF MASSIVE OPEN ONLINE COURSES MANAGEMENT

The study considers modern approaches to building an optimal management model of an open educational online platform on the example of the "Higher School Mathematics Teacher" platform. The process of creation and functioning of the platform online courses, which corresponds to the five-stage ADDIE (Analysis, Design, Development, Implementation and Evaluation) pedagogical model of online course preparation, is described; the organizational structure of online platform management is modeled.

4.7. Olena Sotska. ECOLOGISATION OF THE EDUCATIONAL SPACE OF A PRE-SCHOOL INSTITUTION IN THE CONTEXT OF SUSTAINABLE DEVELOPMENT

The leading role of the principle of health promotion in the process of ecologisation of the educational environment of pre-school education establishments is revealed. The content of ecologisation of the educational space of preschool education institutions is considered through the prism of modern requirements for the creation of a health-preserving image.

4.8. Kateryna Stepaniuk. FORMATION OF RESEARCH SKILLS OF FUTURE PRIMARY SCHOOL TEACHERS IN THE CONTEXT OF EDUCATION FOR SUSTAINABLE DEVELOPMENT

The article reveals the problem of formation of research skills of the future teachers of Primary school. It is proved that the formation of the mentioned skills it is advisable to realize according to such stages of the professional training of the future teachers of the Primary school: the preparatory, project-research and educational-professional. It is grounded the relevance of the author's educational textbooks (tutorials) for the training of the primary school's future teachers in order of the formation of their research skills. The content of the course "The Technology of Projecting (Designing) within the Primary School" which is revealed in the educational tutorial, is oriented on the development of different groups of research skills with the help of the performing of tasks with research characteristics, which have different level of complexity.

4.9. Yuri Tarasenko, Iurii Savchenko, Victoria Klym. MODELING PARADIGM: FROM VISUAL LAYOUTING TO VIRTUAL 3D

Using the methodology "from simple to complex" with the implementation of the principle "do as I do", it is advisable to directly involve students, as co-authors, in the cognitive process of forming their professional competence. A clear confirmation of this is the introduction in the educational process of technical teaching aids in the form of mock-ups developed jointly with the students. To date, the direct modeling process using computer technology has proven itself well. Using the example of physical prototyping of the principle of uncertainty in radar, the significance of technical prototyping with subsequent analytical comparison of the results of computer modeling is shown and predetermines the expediency of attracting the student community to a creative pedagogical environment that successfully works in the field of virtual modeling, using, for example, fairly modern and not complex software products of the LabView type.

4.10. Olha Temchenko, Iryna Diakova, Liliia Makarenko. DEVELOPMENT OF THE INTERNAL SYSTEM OF EDUCATION QUALITY ASSURANCE: THEORETICAL AND APPLIED ASPECT

The article discovers theoretical and applied aspects of education quality assurance system in secondary education establishment. The necessity of its implementation was proved for improvement of school work. Also, the concepts "education quality", "quality of educational activity" were specified.

Education quality was determined as the relevance of studying results to the requirements, which are set by legislation, educational standard and/or an agreement about educational services. Quality of educational activity is presented via the content of educational system processes.

The example of particular educational establishment presented the mechanism of development and content of the Development Strategy and Statute of internal system of education quality assurance.

4.11. Olena Tryhub. CONDITIONS OF THE FORMING WILLINGNESS TO SELF-EDUCATION OF FUTURE FASHION DESIGNERS

The article discusses the developed organizational and methodological conditions for the implementation of an interdisciplinary approach to the formation of the willingness of future fashion designers for self-education in art institutions of higher education. The following conditions define and substantiate: interdisciplinary integration and structuring of the content of special disciplines for the systematic organization of independent work of student-designers; organization of the process of forming the willingness of future designers for self-education along an individual educational route and based on personal and creative potential; organization of the dynamic nature of educational and pedagogical interaction in the formation of willingness for self-education of future fashion designers in art institutions of higher education; ensuring interdisciplinary communication of classroom and extracurricular independent work of future fashion designers.

4.12. Vasil Khiminets, Marianna Ostrovska. ECOLOGICAL AND ECONOMIC AND HUMANITIES EDUCATION – THE BASIS OF SUSTAINABLE DEVELOPMENT

The article shows that the urbanized path of development of science and technology, due to consumer interests of society, focused only on the growth of production capacity and economic growth, is hopeless, leading to a comprehensive deepening of the ecological and economic crisis. Emphasis is placed on the fact that the emphasis in the development of scientific and technological progress should be shifted from technogenic-economic to humanistic-ecological direction, and natural resources should be considered not only as a means of developing productive forces, but also as a factor in the environment in which humanity lives. The main role in implementing the ideas of sustainable development is given to changing the paradigm of the educational process, its reorientation from the mechanical transfer of knowledge to the formation of human innovative humanistic

4.13. Yuliia Kholostenko, Tetiana Borozentseva, Vitaly Melchenko. TO THE PROBLEM OF STUDYING OF THE INTELLECTUAL CHARACTERISTICS AND PECULIARITIES OF THE ORGANIZATION OF COGNITIVE ACTIVITY OF STUDENTS

The article presents the analysis of scientific concepts of studying of the peculiarities of the development of cognitive style of a personality. The essence of this concept, its basic parameters are defined, the connection with individual style of activity is revealed. The advantages of the work are a detailed analysis of the similarities and differences between individual activity style and cognitive personality style. The connection between cognitive style and intelligence is considered, the role and place of cognitions in the structure of students' intellectual abilities are determined. On the basis of generalization of empirical researches of scientists, it is determined that the study of the relationship of cognitive style with the level of intelligence and learning ability to study give the opportunity to understand better the mechanism of mental activity, to distinguish abilities and instrumental peculiarities of personality: strategies, tactics and styles of information processing. Identifying the links between cognitive styles and learning characteristics can be the basis for individualizing this process in order to increase its effectiveness.

4.14. Liliia Chervonska. INTERDISCIPLINARY APPROACH IN THE SYSTEM OF PROFESSIONAL TRAINING OF STUDENTS-CHOREOGRAPHERS OF HIGHER EDUCATION INSTITUTIONS

The study considers the features of professional training of students-choreographers of higher education institutions. Emphasis is placed on improving the professional training of choreographers, which is characterized by the orientation of the educational process on an interdisciplinary and competency approach. The essence of the concepts "professional training", "competence approach", "interdisciplinary approach" is revealed. The main directions of professional choreographic activity – performing, pedagogical, choreographic – are defined and characterized.

4.15. Bohdan Cherniavskiy. PEDAGOGICAL TERMS OF REALIZATION OF PROFESSIONAL PREPARATION OF FUTURE TEACHERS OF FINE ART WITH THE USE OF COMPUTER TECHNOLOGIES OF TEACHING

In the article the problems of computerizing of educational-educate process of rural schools are considered, the state of informatization of general educational establishments is lighted, information and modern educational technologies are offered for introduction, in particular integration of fine art and computer technologies.

4.16. Nataliia Chorna. SOCIO-PSYCHOLOGICAL SUPPORT OF PUPILS WITH INCREASED LEVEL OF SCHOOL ANXIETY

Theoretical analysis of scientific concepts of studying the phenomenon of anxiety and the problem of psychological support of children with increased level of school anxiety in the educational process is presented in this article.

The theoretical approaches to the issue of anxiety of personality in the historical and psychological context and school anxiety as a sign of emotional distress of pupils are considered.

Detailed theoretical analysis of the main factors of school anxiety is a preference of the work.

The article also reveals the features of psychological support of children with the increased level of anxiety in educational process.

It was consequently found that the psychological support of children with increased level of school anxiety in the educational process is the creation of a socio-psychological school environment, which aims to form a successful, self-sufficient, confident personality of the pupil.

4.17. Kateryna Shalvarova, Olha Sova. PROFESSIONAL TRAINING OF FUTURE ARTISTS-EDUCATORS IN THE CONTEXT OF REALIZING THE SUSTAINABLE DEVELOPMENT TASKS

The article discusses the role of culture and arts education in addressing the concept of sustainable development. Factors that influence the quality of professional training of fine arts teachers in the context of this concept are explored. Opportunities are created for students to develop experience of creative, communicative and educational activity in accordance with the contemporary demands of society.

4.18. Valentyna Yuskovych-Zhukovska. THE ROLE OF INFORMATION AND COMMUNICATION TECHNOLOGIES IN THE DEVELOPMENT OF THE DIGITAL EDUCATIONAL SPACE

The creation and implementation of the latest information and communication technologies in the educational process of higher education institutions automatically affects the content of higher education, the formation of digital professional competencies, the reform of the education sector and the demand for new IT professionals. The application of new modern approaches in higher education is associated with the implementation of national programs and strategies for the development of the information society in Ukraine. The digital order highlights the special role of information and communication technologies, aimed at providing, improving and maintaining the digital educational space in higher education institutions.

4.19. Vasyl Yahupov, Iliia Bielikov. ORGANIZATIONAL COMPETENCE OF SPECIALISTS IN PHYSICAL CULTURE AND SPORTS OF THE ARMED FORCES OF UKRAINE: CONCEPT, CONTENT AND STRUCTURE

The article describes the increasing role of professional and organizational activities of specialists in physical culture and sports in the Armed Forces of Ukraine. Attention is drawn to the role and importance of specialists in physical culture and sports of the Armed Forces of Ukraine as a subject of military activity. The analysis of the main methodological approaches to understanding the concept of "organizational competence" of specialists is carried out. The author takes into account the complexity and versatility of the studied competence and proposes the definition of "organizational competence of specialists in physical culture and sports of the Armed Forces of Ukraine." Based on the analysis of scientific sources and dissertations, its structure is determined, which contains value-motivational, cognitive, managerial, managerial, control-corrective, reflexive-evaluative or subjective components.

Part 5. SOCIAL AND HUMANITARIAN DIMENSIONS OF SUSTAINABLE DEVELOPMENT

5.1. Nadiia Advokatova. CURRENT TRENDS IN THE DEVELOPMENT OF THE SHARING ECONOMY

In today's global economy, the interdependence of subjects at all levels is increasing. In these conditions, there is a need for mutually beneficial cooperation. With the processes of globalization of international trade, the development of logistics networks, increasing the volume and diversification of financial transactions, the development of market liberalization, and, of course, with the rapid spread of social networks and virtual technologies, national economies become more open and vulnerable to external influences. That is why there is a qualitative transformation of traditional foreign economic relations and the search for alternative models of economic cooperation between countries on the basis of sustainable development, which simultaneously solves global problems.

The study identified that the sharing economy is an economic model of relationships in which people can receive or lease assets without transferring ownership and at the same time obtaining mutual financial benefits. This type of economic relationship is not new, but the sharing of resources in the model of "business" (B2B), as well as in the model of "business consumer" (B2C) – these are the basic principles that make the model of joint participation new and necessary in modern global conditions, which ultimately gives results for all parties.

5.2. Julia Kharchenko. THE ROLE OF MODERN KNOWLEDGE IN THE FORMATION OF INNOVATION SPACE. VERGENCE OF "NEW" AND "OLD" (ONTOLOGICAL APPROACH)

In this study, the conceptualization of the phenomenon of modern knowledge in a changing reality is carried out in the "collision" of a multitude of "logics" and "rationalities" taking into account the inconsistency of ontological and innovation spaces. The mechanism of vergence is analyzed as a factor that ensures the synchronization of processes and phenomena in simple and complex systems, as well as points of intersection of divergent and convergent processes or the "third", middle state of the system. An ontological correlation of the "old" and "new" phenomena in the innovation space is carried out.

5.3. Nadiia Babarykina, Tetiana Sergiienko. SUSTAINABLE DEVELOPMENT OF CIVIL SOCIETY IN THE PERIOD HYBRID WARFARE

In this study, based on the analysis of scientific literature, both domestic and foreign researchers, the analysis of the features of sustainable development of civil society during the period of hybrid wars is carried out. The definition of the conceptual-categorical apparatus «civil society» and «hybrid wars» is given. A holistic vision of the place and role of civil society institutions is presented. The development of civil society in Ukraine is analyzed. The prospects for the formation of civil society in the period of hybrid wars are considered. It is substantiated that through the use of information technologies in modern conditions, the consciousness of civil society is manipulated. As a result of the study, comprehensive conclusions were formulated.

5.4. Julia Bobrikova. WAYS OF FORMING AND STIMULATING A HEALTHY LIFESTYLE OF MODERN YOUTH

The article considers the ways of forming a healthy lifestyle in the younger generation; conditions for developing a healthy lifestyle; age features of the formation of a healthy lifestyle, as well as forms of work with young people to promote a healthy lifestyle.

The article substantiates the approach to promoting a healthy lifestyle in young people.

Various forms of negative reactions of children to stimulating methods for the formation of a healthy lifestyle are considered. The role of humor in the formation of children's and young people's psychological attitude to a healthy lifestyle is considered.

5.5. Lidiia Butska, Oksana Drevitska, Evelina Lenha. APPLICATION OF THE MULTILEVEL MULTIDISCIPLINARY APPROACH AT REHABILITATION OF THE PERSONS WORKING IN THE CONDITIONS OF HIGH PSYCHOPHYSICAL LOADINGS AND SUFFERING FROM PAIN SYNDROMES

The article, based on modern psychophysical views on the causes, mechanisms of development, types of pain syndromes, the relationship of physiological and mental components in their occurrence and development, describes the clinic and basic methods of treatment and results of psychophysical research in pain syndromes, indicates the feasibility of non-drug methods of correction of pain syndromes. Among non-drug methods, the authors recommend the use of the following: reflexology, physiotherapy, biological feedback, a number of psycho-correctional techniques, including self-training, meditative practices.

In conclusion, the authors emphasize the need for a multidisciplinary, multilevel approach in the prevention, correction and rehabilitation of pain syndromes.

5.6. Natalia Vekua. ADJECTIVE INNOVATIONS WITH THE PREFIX ANTI- IN THE MODERN UKRAINIAN LANGUAGE

The article reveals the influence of extralinguistic factors on the choice and implementation of word-forming resources of modern Ukrainian nomination of adjectives with the prefix anti-, analyses the emergence of adjective innovations with evaluative semantics, as well as their use without evaluative connotations in terminologizing adjectives due to their determination.

5.7. Ekaterina Verbickaya, Natalia Moskvina. THE INFLUENCE OF HARDINESS ON HUMAN BEHAVIOR

The article is devoted to the study of the influence of hardiness on the behavioral strategies of adolescents. Every day we experience stress, because we usually do not know what lies ahead, and the events of our lives do not always go according to plan and the way we want. And our further behavior depends on our reaction to a certain situation. Sustainability as the main internal resource for overcoming stress plays an important role in this.

The most important result of our work is that we have found that vitality affects the behavior of adolescents. This means that if a person learns to respond properly to stress, is able to perceive difficulties as an experience and analyze the situation, he will be able to change his behavior.

5.8. Olena Hauriak. DEVELOPMENT OF PHYSICAL QUALITIES BY MEANS OF GYMNASTICS IN CHILDREN OF SENIOR PRESCHOOL AGE IN THE CONDITIONS OF PRESCHOOL EDUCATION INSTITUTION

An important component of education and upbringing of older preschool children in preschool institutions is physical education, main task is to ensure normal physical development, promote the development of physical qualities and strengthen the health of the child. The successful solution of the problems of physical education of preschoolers depends on a combination of various means, important among which is given to the means of gymnastics. In this scientific research the expediency of using gymnastics in physical education of senior preschoolers is experimentally proved, the means of gymnastics and methodical features of their application for development of physical qualities are characterized, formation of correct posture and prevention of flat feet in preschool children in the process of physical education.

5.9. Viktoriia Horoshko, Olena-Ivanna Horoshko. GLOBAL PROBLEMS OF THE SOCIAL SECTOR CAUSED BY DIGITALIZATION; TRENDS AND CHALLENGES

The research considers the problems and prospects for the development of the educational process in the field of health care. The article provides evidence of the need for continuing professional education and shows that physical therapists and occupational therapists should be aware of ongoing research in several areas of continuing education. For quality patient care, the content of continuing professional education should be aimed at strengthening the role of physical therapists and improving their abilities (both clinical skills and theoretical knowledge). Major innovations are changing the concept and method of health care, and health professionals should implement these innovations through appropriate continuing professional education. Similarly, health professionals are constantly confronted with new ethical requirements and factors of socio-economic development, and each doctor must take on a new role. The role of education in ensuring the quality and quality development of the health care system is becoming increasingly important.

5.10. Sergii Guzii. FEATURES OF FIRE PROTECTION OF PRODUCTS AND STRUCTURES MADE OF WOOD WITH ENVIRONMENTALLY FRIENDLY GEOCEMENT MATERIALS

Taking into account the concept of sustainable development, the features of fire protection of products and structures made of wood with environmentally friendly geo-cement materials have been identified. As a result of optimization, the optimal composition of the fire-retardant heat-insulating coating based on geocement was obtained: geocement – 67%; perlite – 25%; marble flour – 8%, which is used for research on flammability and fire efficiency. Mathematical modeling of thermal processes in the mathematical environment Maple 13, occurring in the system "wooden lining – geocement material capable of swelling", has been carried out. A one-dimensional model that describes the thermal state of the system under study allows you to determine the minimum thickness of the fire-retardant material, which ensures the fire resistance of wood structures for 30 minutes or more. With a thickness of 0.0065 m, the material, after exposure to a heat flow with an average temperature of 1273 K, is characterized by a swelling coefficient $k_{sw} = 7.8$, a thermal conductivity coefficient $\lambda = 0.175 \text{ W m}^{-1} \text{ K}^{-1}$ and a volumetric specific heat at constant pressure $c_p = 1.75 \cdot 10^{-6} \text{ J m}^3 \text{ K}^{-1}$. It is shown that the processing of wood with a geocement coating reduces the rate of charring of the working section and increases the fire resistance of wooden structures by almost three times.

5.11. Larisa Dunayeva, Anatoliy Kononenko, Oksana Kononenko. PSYCHOLOGICAL FEATURES OF STUDENTS' IDEAS ABOUT THE IMAGE OF A POLITICIAN

The article reveals the features of the formation of ideas about the image in the political consciousness of a young person. This problem is relevant in the modern period of crisis phenomena, when value systems are destroyed and apolitically is formed, disbelief in the future, in the fact that human efforts can change anything, that is, a person deletes himself from the circle of political life – thus it gradually loses political consciousness. Student youth is at the stage of its formation, so they need professional help. The existing significant differences in the electoral preferences of student youth in the group of students of 18-20 years old are determined; such features of the image of the politician are self-control, leadership qualities, empathy, altruism, the desire for competition, leveling of family values; and in groups of students aged 21-23, the idea of a politician's image is characterized within the manifestation of his strong-willed, business and leadership qualities: the ability to take care of voters, good command of public speaking, the ability to dress beautifully and stylishly.

5.12. Yuliia Iliina, Kateryna Cherkasova. PSYCHOLOGICAL RELATIONS IN A TEAM AND THEIR IMPACT ON THE DESIRE FOR CAREER GROWTH

The article reveals the concept of "psychological relations" as a constituent element of society. The emphasis is placed on the emotional and sensual aspects of interaction between people. It is defined that interpersonal relations in the organization act as the base, the catalyst and the prerequisite, providing direct favorable influence on career growth of its employees, which depends on their desire and aspiration on the basis of certain principles of interaction and communication with colleagues on service to build a career.

5.13. Tetiana Koliada-Berezovska, Olga Romanova. INNOVATION AS A TOOL ENSURING SUSTAINABLE DEVELOPMENT (LINGUODIDACTICAL VIEW OF THE PROBLEM)

In the sustainable development strategy context innovations are considered from the linguodidactics standpoint as an inherent component of the education system modernization, with the innovation terminological and typological aspects analysis. A particular attention is paid to social process innovations related to pedagogy that determine the person's sustainable development by changing priorities in language teaching; emphasized is the role of the course's linguistic and cultural component which contributes to the formation of multilingual multicultural personality. The emphasis is placed on the fact that the teacher as a researcher-analyst while foreign language teaching should promote, based on the integrated use of traditional and modern computer and information technologies as well as technological innovations, a sustainable development of independent, extracurricular activities, as these educational activities types do embody the developmental, stimulating and research functions, meanwhile that the distance classes format allows speaking about a fundamentally new organization of educational activities.

5.14. Olena Kuts. CONJUNCTIONS AND PREPOSITIONS IN THE TRANSPOSITIONAL PARADIGM OF THE SENTENCE

The article deals with the grammatical interaction between prepositions and conjunctions in the transpositional paradigm of the sentence. According to the nature of the paradigmatic and syntagmatic relations of language units, propositional predicates, which are paradigmatic synonyms, and propositional predicates, which function as syntagmatic synonyms, are distinguished. Syntactic synonyms in the transpositional paradigm are studied as syntactic constructions, which are united by common invariant semantics and generalized grammatical meanings. In consideration of the degree of syntactic transformation conjunctions are qualified as propositional predicates of the I degree, prepositions - propositional predicates of the II degree.

5.15. Natalia Lapshova. THE SPECIFICS OF THE SOCIAL STATUS OF THE INDIVIDUAL IN SOCIAL PSYCHOLOGY

The article presents the main results of an empirical study of social status in social psychology. It was found that social status exists in three main dimensions: group processes, social conditions and personal characteristics. An attempt is made to fill the concept of social status with psychological content. The structure of the social status of the individual is established.

5.16. Natalia Moskvina, Valeria Sechko. ATTITUDE OF MODERN TEENAGERS TO THE LGBT COMMUNITY

The article is assigned to the research of attitude of modern teenagers to the LGBT community. Nowadays we can see that someone perceives people with homosexual or bisexual orientation normally, but another didn't use to do it yet. Our chosen topic displays the desire to research not only the LGBT community of Ukraine, but first of all the attitude to it of generation of young people – teenagers.

The most important result of this research is our declaration, that modern teenagers have most neutral or positively attitude towards LGBT community, support the idea of the same-sex marriage, do not feel the hatred or aggression to LGBT+, and also attitude with understanding and respect to people with bisexual or homosexual orientation.

5.17. Viktoriya Overchuk. ANALYSIS OF SCIENTIFIC APPROACHES IN THE FORMATION OF THE SOCIAL POLICY OF THE STATE

The article analyses different types of welfare state and approaches to the definition of social policy, which allowed the author to formulate a general definition of "social policy" as one that takes into account the interests of persons with disabilities. Social policy is considered by the author as a human-centered institution, and the main purpose of such a policy is to protect and ensure the rights and freedoms of the individual regardless of age, gender, health, social status or nationality by mobilizing efforts, coordinating actions and encouraging the participation of state institutions, enterprises, organizations and society as a whole. In the article the author considers the welfare state and social policy through the prism of human rights and freedoms.

5.18. Viktoriya Overchuk, Vladislava Bozhenko. ANALYSIS OF PSYCHOLOGICAL FEATURES OF DEVELOPMENT AND SOCIAL ADAPTATION OF STUDENTS WITH DISABILITIES

The article provides a theoretical analysis of research on the problems of psychological formation and adaptation of freshmen with disabilities, which are due to the new social situation of their development in free economic education, inadequate attitudes and self-acceptance of their disability, communication difficulties and relationships with classmates and teachers. The authors propose and scientifically substantiate the model of the process of social and psychological adaptation of disabled freshmen as a complex dynamic process of an individual's entry into a new situation of development, changes in personal states, behavioral reactions, personality traits. According to her, the authors claim that students' maladaptation is characterized by inadequate self-esteem, psychogenic reactions, emotional instability, anxiety, low motivation for achievement and academic success. The process of social and psychological adaptation of students with disabilities affects the change of motivational, cognitive, emotional and behavioral areas of personality.

5.19. Olha Pavlushenko, Lada Mazai. PSYCHOTECHNOLOGIES OF INFLUENCE ON PUBLIC CONSCIOUSNESS IN MODERN INTERACTIVE INFORMATION SPACE

The article raises the issue of the neurolinguistic programming, which is used by Russian propaganda Internet channels as a psychotechnology influence on the mass public consciousness. With the help of the content analysis method it was determined the linguistic means of implementation of manipulations in Russian and Ukrainian information space, that are made by the Internet resources "Pravda.RU" and "Russian Dialogue" and it was singled out the ideologemes used by propagandists to form a mass public consciousness and to manage public sentiments. It is also analyzed the application of certain neurolinguistic programming methods which are used by news Internet resources for propaganda, in particular reframing of the content and reframing of the context, copyright technology of negative-provocative materials distribution etc.

5.20. Svitlana Pidoprygora. UKRAINIAN FICTION: THE POSSIBILITIES OF THE DIGITAL AGE

The article examines contemporary Ukrainian fiction and the changes that are taking place in the digital age. The computer has been identified as one of the media tools that expands the way messages are conveyed, as well as means of creating digital literature. The analysis shows the most significant works of art that combine in a single semantic field text, sound, animation, images, controls, and become multimedia (multimedia project «Amnesia project»; «Facebook-novel» «Kagarlyk» O. Shynkarenko; interactive books involving the usage of AppStore, Google Play; video games «STALKER», «Forest Song», which represent the new textuality). The digital literature has been shown to demonstrate the desire of modern authors to break the limitations imposed by the printed page, to use the capabilities of the computer to create new generation of texts.

5.21. Roman Ponomarenko, Oleksandr Cherkashyn, Ivan Ponomarenko. GAME EXERCISES AND TRAININGS ON FIRE SAFETY AS A MEANS OF FORMING PSYCHOLOGICAL STABILITY OF PRIMARY SCHOOLCHILDREN DURING FIRES

The study deals with the modern forms and methods of forming knowledge about fire safety in primary schoolchildren. Emphasis is placed on the age characteristics of schoolchildren when performing dangerous tasks. Game exercises are offered, which can be used by teachers of secondary and specialized schools in the educational process during the training of primary schoolchildren of fire safety; in the system of postgraduate pedagogical education during seminars, conferences, round tables, trainings, meetings, in order to improve the quality of professional training of school principals, deputy principals of schools for educational work, primary school teachers; organization of scientific work of students and conducting pedagogical practice in primary school.

5.22. Boris Pospelov, Evgeniy Rybka, Mikhail Samoilov. EMERGENCY RESILIENCE TECHNOLOGY IS THE BASIS FOR SUSTAINABLE DEVELOPMENT

A systematic analysis of the process of emergencies has been carried out on the basis of the states of the physical environment of hazard transmission from the source to the object of impact in the environment. A technology has been developed to improve resilience to disasters based on current monitoring of the state of the physical environment of hazard transmission. The technology is based on the on-line calculation of recurrent diagrams and measures of recurrent states of the physical environment of hazard transmission in real time. The performance of the proposed technology has been checked using the example of alcohol and paper ignition in the modeling chamber.

5.23. Andrii Pruskyi, Roman Shevchenko, Anton Myroshnychenko. DEVELOPMENT OF METHODOLOGICAL BASES OF HUMANITARIAN DEMINING IN THE CONTEXT OF SUSTAINABLE DEVELOPMENT OF THE STATE

The research is aimed at studying the issue of the emergency process in case of detection of a small improvised explosive device at a facility with a large number of people. The paper identifies a specific scheme of management influence on the spread of the emergency situation due to the use of small-scale improvised explosive device and developed a specific structural and logical model of emergency management of a terrorist situation at a facility with a mass presence of people.

5.24. Iryna Radziievska. INNOVATIVE APPROACHES TO VOCATIONAL TRAINING OF JUNIOR SPECIALISTS AND BACHELORS IN MEDICAL HIGHER AND ASSOCIATE EDUCATION INSTITUTIONS

Health of the nation is the highest value of society. The development of measures in health care, the identification of levels and criteria of the quality of medical services caused the necessity of scientific understanding, evaluation and development of medical vocational training forms and methods. Medical professionals are supposed to provide qualitative health care and ensure individual approach to dealing with patients. The creation of conditions for development and self-fulfilment of every person, shaping the generation that is able to study throughout their lives, produce and develop values of society have become the main directions of educational modernization.

5.25. Nataliia Savchenko. ACTIVITY APPROACH AS A COMPONENT OF THE THEORETICAL AND METHODOLOGICAL CORE OF THE SYSTEM OF CONCEPTUAL APPROACHES TO THE ORGANIZATION OF LEARNING

The article substantiates the theoretical foundations of the activity approach to the organization of education as a component of the theoretical and methodological core of the system of conceptual approaches (systemic, axiological, synergetic, competence approaches). The basic principles of the theory of activity are analyzed and the expediency of using the activity approach in teaching is shown. The essence and value of the activity content of education is revealed, which consists in resolving contradictions between the subject content and the form of education and is a methodological basis for developing theoretical provisions of various activities, including independent activity, in different types of educational institutions. transformative actions, the act of address, the act of imagination and reflection. Classifications of activity-oriented teaching methods are considered.

5.26. Nataliia Svitlychna, Anastasiia Ponomarenko. PECULIARITIES OF PROFESSIONAL MOTIVATION AND CAREER ORIENTATIONS OF EMPLOYEES STATE SERVICE OF SUPERVISED SITUATIONS

The article deals with the peculiarities of professional motivation and career orientations of employees state service of supervised situations. The relevance of this problem is due to the decisive influence of motivation on the success of extreme activity, psychological and functional states of the savior, the desire for professional self-realization, etc. The concept of professional motivation as a set of factors and processes, which, reflecting in the minds, prompts the personality to study and efficient implementation of future professional activities. Professional motivation acts as an internal driving factor for the development of personality professionalism, since only on the basis of its high-level formation is possible productive professional active.

5.27. Irina Sokolova, Tetiana Sapielnikova. THE RELATIONSHIP BETWEEN FEELINGS OF LONELINESS AND INDIVIDUAL TRAITS STUDENTS OF PSYCHOLOGISTS

The article presents the results of a study of the relationship between feelings of loneliness and individual personality traits. The analysis of the concept of loneliness in modern psychology is carried out. Empirical researches on definition of development of separate individual-personal qualities and presence of feeling of loneliness at students are carried out. The presence of feelings of different types of loneliness and the level of expression of this feeling in respondents was empirically investigated. As a result of the analysis of the obtained empirical data, it was concluded that there is a relationship between individual personal qualities and feelings of loneliness. The relationship between such indicators as introversion-extraversion, neuroticism-emotional stability, internality-externality and the severity of the experience of different types of loneliness in students. Based on the analysis of the results of the study, it was determined that the results provide a better understanding of the psychological mechanisms of emotional states and their relationship to individual personality traits, and can be the basis for further research in the context of psychological factors influencing loneliness.

5.28. Yaroslav Spivak, Liudmyla Spivak, Nina Girenko. INTERNATIONAL EXPERIENCE IN TRAINING SOCIAL PROFESSIONALS

The study examines modern international experience in social education and social work, the main models of state youth policy, the structure of training of social work professionals; the problem of training of social workers is covered, as well as the experience of solving this problem in foreign countries; the principles of the educational process in the conditions of distance learning and the leading and perspective forms of the organization of the educational process are determined.

5.29. Oksana Stupak. REFORMING THE EDUCATION SYSTEM IN UKRAINE: STATUS AND TRENDS

The study considers modern approaches to the processes of reforming and modernizing the education system, identifies the distinctive features of these concepts in relation to scientific research. The key areas of education reform, development of normative and legislative documents are described, presented comparative analysis of the education financing system during 2018 and 2019.

5.30. Tetiana Yarkho, Tetyana Emelyanova, Dmytro Legeyda. RESEARCH OF THE REQUIREMENTS FOR THE RESULTS OF MULTI-TIER MATHEMATICAL PREPARATION OF THE FUTURE SPECIALISTS OF A TECHNICAL PROFILE AT HIGHER EDUCATIONAL ESTABLISHMENTS IN THE CONTEXT OF DUBLIN DESCRIPTORS

The effective and targeted orientation of the requirements for multi-tier mathematical preparation of the future specialists of a technical profile at higher educational establishments in the context of Dublin descriptors is determined. The relevance of the research is due to the implementation of European norms and standards in education as well as in connection with the internal to introduce variability of forms of educations in the changed economic and social conditions.

ABOUT THE AUTHORS

Part 1. FINANCIAL AND ECONOMIC MECHANISMS FOR SUSTAINABLE DEVELOPMENT

1.1. Svitlana Fedyna – PhD Student, Sumy State Pedagogical University named after A. S. Makarenko, Sumy, Ukraine

Oleksandr Kubatko – Doctor in Economics, Associate Professor, Sumy State Pedagogical University named after A. S. Makarenko, Sumy, Ukraine

1.2. Alla Kariuk – PhD of Technical Sciences, Associate Professor, National University «Yuri Kondratyuk Poltava Polytechnic», Poltava, Ukraine

Dmitry Yermolenko – Doctor of Technical Sciences, Professor, National University «Yuri Kondratyuk Poltava Polytechnic», Poltava, Ukraine

Vira Shchepak – PhD of Technical Sciences, Associate Professor, National University «Yuri Kondratyuk Poltava Polytechnic», Poltava, Ukraine

1.3. Yuliia Kravchenko – PhD in Economics, Senior Lecturer, Kharkiv Petro Vasylenko National Technical University of Agriculture, Kharkiv, Ukraine

1.4. Leonid Melnyk – Doctor in Economics, Professor, Sumy State Pedagogical University named after A. S. Makarenko, Sumy, Ukraine

Iryna Dehtyarova – PhD in Economics, Professor, Sumy State Pedagogical University named after A. S. Makarenko, Sumy, Ukraine

Oleksandr Matsenko – PhD in Economics, Professor, Sumy State Pedagogical University named after A. S. Makarenko, Sumy, Ukraine

1.5. Oksana Boriushkina – PhD in Sociology, Associate Professor, Kharkiv National Agrarian University named after V. V. Dokuchaiev, Kharkiv, Ukraine

1.6. Inna Dotsenko – PhD in Economics, Associate Professor, Khmelnytskyi National University, Khmelnytskyi, Ukraine

1.7. Boris Zheliba – Doctor in Economics, Professor, Belarusian State Economic University, Minsk, Belarus

1.8. Tetiana Katkova – Doctor of Technical Sciences, Associate Professor, University of Customs and Finance, Dnipro, Ukraine

Barbara Stelyuk – PhD of Technical Sciences, Associate Professor, University of Customs and Finance, Dnipro, Ukraine

Pavlo Steblyanko – Doctor of Physical and Mathematical Sciences, Professor, University of Customs and Finance, Dnipro, Ukraine

1.9. Iryna Koshkalda – Doctor in Economics, Professor, Kharkiv National Agrarian University named after V. V. Dokuchaiev, Kharkiv, Ukraine

Vadym Petrov – PhD in Economics, Professor, Kharkiv National Agrarian University named after V. V. Dokuchaiev, Kharkiv, Ukraine

Alona Riasnianska – PhD in Economics, Senior Lecturer, Kharkiv Petro Vasylenko National Technical University of Agriculture, Kharkiv, Ukraine

1.10. Olesia Kulbaka – PhD in Economics, Associate Professor, Prydniprovsk State Academy of Civil Engineering and Architecture, Dnipro, Ukraine

1.11. Irina Munasypova-Motyash – PhD of Biological Sciences, Associate Professor, Educational and Scientific Institute of Psychology and Social Work of the National University “Chernihiv Collegium” of T. G. Shevcheko, Chernihiv, Ukraine

Victoriya Dyachenko – PhD in Psychology, Associate Professor, Educational and Scientific Institute of Psychology and Social Work of the National University “Chernihiv Collegium” of T. G. Shevcheko, Chernihiv, Ukraine

1.12. Liudmyla Nalyvaiko – Doctor of Veterinary Sciences, Professor, Luhansk National Agrarian University, Slovyansk, Ukraine

Viktor Boiko – PhD Student, Luhansk National Agrarian University, Slovyansk, Ukraine

Andrii Teliatnikov – Doctor of Veterinary Sciences, Associate Professor, Odesa State Agrarian University, Odesa, Ukraine

1.13. Olha Ovsiienko – PhD in Economics, Associate Professor, Yaroslav Mudryi National Law University, Kharkiv, Ukraine

1.14. Tetiana Pavlyuk – PhD in Economics, Associate Professor, Vinnytsia Institute of Trade and Economics of KNUTE, Vinnytsia, Ukraine

Larysa Osipova – PhD in Economics, Associate Professor, Vinnytsia Institute of Trade and Economics of KNUTE, Vinnytsia, Ukraine

1.15. Yuri Pozdnyakov – Leading Expert Appraiser, Ukrainian Society of Appraisers (USOA) Member, USOA Expert Council Deputy in Lviv District, Lviv, Ukraine

Maria Lapishko – PhD in Economics, Professor, Institute of Entrepreneurship and Advanced Technologies of the National University «Lviv Polytechnic», Lviv, Ukraine

1.16. Alexander Sklyarenko – Scientific Researcher, Lashkaryov Institute of Semiconductor Physics National Academy of Sciences of Ukraine, Kyiv, Ukraine

1.17. Iryna Topalova – PhD in Economics, Associate Professor, Institute of Market Problems and Economic and Environmental Research of NAS of Ukraine, Odesa, Ukraine

Olena Makoveieva – PhD in Economics, Associate Professor, Odesa Regional Institute of Public Administration (ORIPA), Odesa, Ukraine

1.18. Anastasiia Shulha – PhD in Public Administration, Associate Professor, Petro Mohyla Black Sea National University, Mykolaiv, Ukraine

Part 2. MODERN APPROACHES FOR EDUCATION DEVELOPMENT

2.1. Mariia Bobrova – PhD in Biology, Associate Professor, Volodymyr Vynnychenko Central Ukrainian State Pedagogical University, Kropyvnytskyi, Ukraine

Halyna Naidonova – PhD of Pedagogical Sciences, Volodymyr Vynnychenko Central Ukrainian State Pedagogical University, Kropyvnytskyi, Ukraine

Svitlana Koval – Senior Lecturer, International European University, Kyiv, Ukraine

2.2. Olga Kryvonos – PhD of Pedagogical Sciences, Associate Professor, Sumy State Pedagogical University named after A. S. Makarenko, Sumy, Ukraine

Zhanna Chernyakova – PhD of Pedagogical Sciences, Associate Professor, Sumy State Pedagogical University named after A. S. Makarenko, Sumy, Ukraine

2.3. Valentin Molodychenko – Doctor in Psychology, Professor, Bogdan Khmelnytsky Melitopol State Pedagogical University, Melitopol, Ukraine

Natalya Molodychenko – PhD of Pedagogical Sciences, Associate Professor, Bogdan Khmelnytsky Melitopol State Pedagogical University, Melitopol, Ukraine

2.4. Olena Murzina – PhD of Pedagogical Sciences, Senior Lecturer, Zaporizhzhia State Medical University, Zaporizhzhia, Ukraine

2.5. Nina Myropoltseva – PhD in Psychology, Associate Professor, Petro Mohyla Black Sea National University, Mykolaiv, Ukraine

Olha Amplieieva – PhD in Psychology, Associate Professor, Petro Mohyla Black Sea National University, Mykolaiv, Ukraine

2.6. Larysa Onishchuk – PhD of Pedagogical Sciences, Associate Professor, National University «Yuri Kondratyuk Poltava Polytechnic», Poltava, Ukraine

Lina Rybalko – Doctor of Pedagogical Sciences, Professor, National University «Yuri Kondratyuk Poltava Polytechnic», Poltava, Ukraine

2.7. Oksana Pasko – PhD of Pedagogical Sciences, Lecturer, Mykhailo Boichuk Kyiv State Academy of Decorative Applied Arts and Design, Kyiv, Ukraine

2.8. Yuliia Roik – PhD Student, Kyiv State Academy of Decorative Applied Arts and Design named after Mykhailo Boychuk, Kyiv, Ukraine

2.9. Olena Shenderuk – PhD of Pedagogical Sciences, Associate Professor, Academy of the State Penitentiary Service Ukraine, Chernihiv, Ukraine

2.10. Nataliya Shandra – PhD of Pedagogical Sciences, Associate Professor, Ivan Franko National University of Lviv, Lviv, Ukraine

Olena Fonariuk – PhD of Pedagogical Sciences, Associate Professor, Zhytomyr Ivan Franko State University, Zhytomyr, Ukraine

Iryna Chystiakova – PhD of Pedagogical Sciences, Associate Professor, Sumy State Pedagogical University named after A. S. Makarenko, Sumy, Ukraine

2.11. Olena Shevchenko – PhD of Pedagogical Sciences, Associate Professor, Donetsk National Medical University, Kramatorsk, Ukraine

Oksana Burkovska – PhD of Pedagogical Sciences, Associate Professor, Donetsk National Medical University, Kramatorsk, Ukraine

- 2.12. Daria Shiyan** – PhD in Geography, Associate Professor, Kryvyi Rih State Pedagogical University, Kryvyi Rih, Ukraine
Olena Lakomova – PhD in Geography, Associate Professor, Kryvyi Rih State Pedagogical University, Kryvyi Rih, Ukraine
Tatiana Karpenko – Assistant, Kryvyi Rih State Pedagogical University, Kryvyi Rih, Ukraine
Nadiia Kaida – Lecturer, Kyiv National University of Trade and Economics, Kyiv, Ukraine
- 2.13. Sergiy Tsviliy** – PhD in Economics, Associate Professor, National University «Zaporizhzhia Polytechnic», Zaporizhzhia, Ukraine
Darya Gurova – PhD in Geography, Associate Professor, National University «Zaporizhzhia Polytechnic», Zaporizhzhia, Ukraine
Tetiana Kuklina – PhD in Economics, Associate Professor, National University «Zaporizhzhia Polytechnic», Zaporizhzhia, Ukraine
- 2.14. Anna Aleksieieva** – Senior Lecturer, Petro Mohyla Black Sea National University, Mykolaiv, Ukraine
Liudmila Grygorieva – Doctor in Biology, Associate Professor, Petro Mohyla Black Sea National University, Mykolaiv, Ukraine
Olena Makarova – Senior Lecturer, Petro Mohyla Black Sea National University, Mykolaiv, Ukraine
- 2.15. Liudmyla Balla** – Senior Lecturer, Municipal Establishment «Kharkiv Humanitarian Pedagogical Academy» of Kharkiv Regional Council, Kharkiv, Ukraine
- 2.16. Valentyna Baranovska** – PhD of Pedagogical Sciences, Associate Professor, Khmelnytskyi Humanitarian-Pedagogical Academy, Khmelnytskyi, Ukraine
- 2.17. Liudmyla Berezovska** – Doctor of Pedagogical Sciences, Associate Professor, South Ukrainian National Pedagogical University named after K. D. Ushynsky, Odesa, Ukraine
- 2.18. Olha Vyshnyk** – PhD of Pedagogical Sciences, Senior Lecturer, Oleksandr Dovzhenko Hlukhiv National Pedagogical University, Hlukhiv, Ukraine
- 2.19. Olena Havrylo** – PhD in Biology, Associate Professor, Sumy State Pedagogical University named after A. S. Makarenko, Sumy, Ukraine
- 2.20. Vasil Gaida** – PhD Student, Volodymyr Vynnychenko Central Ukrainian State Pedagogical University, Kropyvnytskyi, Ukraine
- 2.21. Iryna Danylchenko** – PhD of Pedagogical Sciences, Senior Lecturer, Oleksandr Dovzhenko Hlukhiv National Pedagogical University, Hlukhiv, Ukraine
- 2.22. Oksana Danylchuk** – PhD of Pedagogical Sciences, Associate Professor, Vasyl' Stus Donetsk National University, Vinnytsia, Ukraine
Zoryna Boiarska – PhD in Biology, Associate Professor, Vasyl' Stus Donetsk National University, Vinnytsia, Ukraine
- 2.23. Olha Donchenko** – PhD in Psychology, Senior Lecturer, Berdyansk State Pedagogical University, Berdyansk, Ukraine

Part 3. EDUCATION AS A FACTOR OF SUSTAINABLE DEVELOPMENT

3.1. Diana Drozdova – PhD in Psychology, Associate Professor, Horlivka Institute for Foreign Languages Donbas State Pedagogical University, Bakhmut, Ukraine

3.2. Mykola Dubinka – PhD of Pedagogical Sciences, Associate Professor, Volodymyr Vynnychenko Central Ukrainian State Pedagogical University, Kropyvnytskyi, Ukraine

3.3. Oleksandr Dubovoi – PhD of Pedagogical Sciences, Associate Professor, Luhansk Taras Shevchenko National University, Starobilsk, Ukraine

Viacheslav Babych – Doctor of Pedagogical Sciences, Professor, Luhansk Taras Shevchenko National University, Starobilsk, Ukraine

Volodymyr Dubovoi – Lecturer, Luhansk Taras Shevchenko National University, Starobilsk, Ukraine

3.4. Yevgeniya Yelenina – Teacher-methodist, School I-III Grades № 32, Zhytomyr, Ukraine

3.5. Liudmyla Zahorodnia – Doctor of Pedagogical Sciences, Associate Professor, Oleksandr Dovzhenko Hlukhiv National Pedagogical University, Hlukhiv, Ukraine

3.6. Svitlana Inozemtseva – PhD of Pedagogical Sciences, Associate Professor, Kharkiv State Academy of Design and Arts, Kharkiv, Ukraine

Iryna Malynina – PhD of Pedagogical Sciences, Associate Professor, Kharkiv State Academy of Design and Arts, Kharkiv, Ukraine

Nadezhda Mironenko – PhD of Art History, Associate Professor, Kharkiv State Academy of Design and Arts, Kharkiv, Ukraine

3.7. Nataliia Ishchuk – PhD of Pedagogical Sciences, Associate Professor, Vasyl' Stus Donetsk National University, Vinnytsia, Ukraine

3.8. Olena Karanfilova – PhD in Philosophy, Associate Professor, Odesa State Academy of Civil Engineering and Architecture, Odesa, Ukraine

Viktoriia Kryvoruchko – PhD in Law, Associate Professor, Odesa State Academy of Civil Engineering and Architecture, Odesa, Ukraine

3.9. Mykhailo Kozij – Doctor in Biology, Professor, Petro Mohyla Black Sea National University, Mykolaiv, Ukraine

Viktoriia Kryvoruchko – PhD of Science in Physical Education and Sport, Senior Lecturer, Petro Mohyla Black Sea National University, Mykolaiv, Ukraine

3.10. Marta Kondratyuk – PhD in Philology, Senior Lecturer, Vasyl' Stus Donetsk National University, Vinnytsia, Ukraine

3.11. Zoia Kornieva – Doctor of Pedagogical Sciences, Professor, National Technical University of Ukraine «Igor Sikorskyi Kyiv Polytechnic Institute», Kyiv, Ukraine

Yuliia Baklazhenko – PhD of Pedagogical Sciences, Associate Professor, National Technical University of Ukraine «Igor Sikorskyi Kyiv Polytechnic Institute», Kyiv, Ukraine

3.12. Julia Kushnir – PhD of Pedagogical Sciences, Associate Professor, Vasyl' Stus Donetsk National University, Vinnytsia, Ukraine

- 3.13. Olha Lebedynets** – PhD in Pharmacy, Assistant, National University of Pharmacy, Kharkiv, Ukraine
Oleksandr Bashura – Doctor in Pharmacy, Professor, National University of Pharmacy, Kharkiv, Ukraine
Svitlana Kovalenko – Doctor in Pharmacy, Professor, National University of Pharmacy, Kharkiv, Ukraine
- 3.14. Vladislav Lutsenko** – Doctor of Physical and Mathematical Sciences, Professor, Senior Researcher, Zhukovsky National Aerospace University, KHAI, Kharkiv, Ukraine
- 3.15. Tetiana Marieieva** – PhD of Pedagogical Sciences, Senior Lecturer, Oleksandr Dovzhenko Hlukhiv National Pedagogical University, Hlukhiv, Ukraine
- 3.16. Vlada Markova** – PhD of Pedagogical Sciences, Associate Professor, Ukrainian Engineering Pedagogics Academy, Kharkiv, Ukraine
Mariia Mefanik – PhD of Pedagogical Sciences, Assistant, Ukrainian Engineering Pedagogics Academy, Kharkiv, Ukraine
- 3.17. Oleksandra Marmaza** – PhD of Pedagogical Sciences, Professor, H. S. Skovoroda Kharkiv National Pedagogical University, Kharkiv, Ukraine
- 3.18. Zoryana Martyniuk** – PhD of Pedagogical Sciences, Senior Researcher, Institute of Special Pedagogy and Psychology named after Mykola Yarmachenko of the National Academy of Pedagogical Sciences of Ukraine, Kyiv, Ukraine
- 3.19. Alina Martin** – PhD of Pedagogical Sciences, Associate Professor, Volodymyr Vynnychenko Central Ukrainian State Pedagogical University, Kropyvnytskyi, Ukraine
- 3.20. Tetiana Miyer** – Doctor of Pedagogical Sciences, Associate Professor, Borys Grinchenko Kyiv University, Kyiv, Ukraine
Larysa Holodiuk – Doctor of Pedagogical Sciences, Associate Professor, Municipal Institution “Kirovograd Regional IN-Service Teacher Training Institute named after Vasyl Sukhomlynsky”, Kropyvnytskyi, Ukraine
- 3.21. Olena Muraviova** – Senior Lecturer, Kharkiv State University of Food Technology and Trade, Kharkiv, Ukraine
Viktoriia Arkhypova – Senior Lecturer, Kharkiv National University of Radioelectronics, Kharkiv, Ukraine
- 3.22. Jevgenija Nevedomsjka** – PhD of Pedagogical Sciences, Associate Professor, Borys Grinchenko Kyiv University, Kyiv, Ukraine
- 3.23. Yurii Otrosh** – Doctor of Technical Sciences, Professor, National University of Civil Defence of Ukraine, Kharkiv, Ukraine
Alexander Chernenko – PhD of Medical Sciences, Associate Professor, Cherkassy Institute of Fire Safety named after Chernobyl Heroes of National University of Civil Defence of Ukraine, Cherkassy, Ukraine
Eduard Shcholokov – Cadet, National University of Civil Defence of Ukraine, Kharkiv, Ukraine

Part 4. EDUCATION FOR SUSTAINABLE DEVELOPMENT: AN INTERDISCIPLINARY APPROACH

4.1. Natalia Panhelova – Doctor of Science in Physical Education and Sport, Associate Professor, Pereiaslav-Khmelnytskyi Hryhorii Skovoroda State Pedagogical University, Pereiaslav, Ukraine

Tatiana Trotsenko – PhD of Pedagogical Sciences, Associate Professor, Pereiaslav-Khmelnytskyi Hryhorii Skovoroda State Pedagogical University, Pereiaslav, Ukraine

Tatiana Kravchenko – PhD of Pedagogical Sciences, Associate Professor, Pereiaslav-Khmelnytskyi Hryhorii Skovoroda State Pedagogical University, Pereiaslav, Ukraine

4.2. Valentina Podshyvalkina – Doctor in Sociology, Professor, Odesa I. Mechnikov National University, Odesa, Ukraine

4.3. Artem Ruban – PhD in Public Administration, Senior Lecturer, National University of Civil Defence of Ukraine, Kharkiv, Ukraine

Olexandra Tkachenko – Student, National University of Civil Defence of Ukraine, Kharkiv, Ukraine

Victoria Otrosh – National University of Civil Defence of Ukraine, Kharkiv, Ukraine

4.4. Yuliia Semeniako – PhD of Pedagogical Sciences, Senior Lecturer, Berdyansk State Pedagogical University, Berdyansk, Ukraine

4.5. Halyna Synorub – PhD in Social Communication, Associate Professor, Ternopil Volodymyr Hnatiuk National Pedagogical University, Ternopil, Ukraine

Natalia Dragan-Ivanets – PhD in Social Communication, Associate Professor, Ternopil Volodymyr Hnatiuk National Pedagogical University, Ternopil, Ukraine

4.6. Iryna Sitak – PhD of Pedagogical Sciences, Associate Professor, The Institute of Chemical Technologies East Ukrainian Volodymyr Dahl National University, Rubizhne, Ukraine

Sergii Volkov – Senior Lecturer, The Institute of Chemical Technologies East Ukrainian Volodymyr Dahl National University, Rubizhne, Ukraine

Tetiana Mateiko – Senior Lecturer, The Institute of Chemical Technologies East Ukrainian Volodymyr Dahl National University, Rubizhne, Ukraine

4.7. Olena Sotska – PhD of Pedagogical Sciences, Associate Professor, Berdyansk State Pedagogical University, Berdyansk, Ukraine

4.8. Kateryna Stepaniuk – PhD of Pedagogical Sciences, Associate Professor, South Ukrainian National Pedagogical University named after K. D. Ushynsky, Odesa, Ukraine

4.9. Yuri Tarasenko – PhD of Physical and Mathematical Sciences, Associate Professor, University of Customs and Finance, Dnipro, Ukraine

Iurii Savchenko – PhD of Technical Sciences, Associate Professor, University of Customs and Finance, Dnipro, Ukraine

Victoria Klym – PhD of Technical Sciences, Associate Professor, University of Customs and Finance, Dnipro, Ukraine

4.10. Olha Temchenko – PhD of Pedagogical Sciences, Associate Professor, H. S. Skovoroda Kharkiv National Pedagogical University, Kharkiv, Ukraine

Iryna Diakova – Principal, V. H. Serheev Kharkiv Specialized School № 16, Kharkiv, Ukraine

Liliia Makarenko – Deputy Head, V. H. Serheev Kharkiv Specialized School № 16, Kharkiv, Ukraine

4.11. Olena Tryhub – Lecturer, Mykolaiv Branch of Kyiv National University of Culture and Arts, Mykolaiv, Ukraine

4.12. Vasil Khiminets – Doctor of Physical and Mathematical Sciences, Professor, Zakarpattia Institute of Postgraduate Pedagogical Education, Uzhgorod, Ukraine

Marianna Ostrovska – PhD of Pedagogical Sciences, Associate Professor, Ferenc Rakoczi II Transcarpathian Hungarian College of Higher Education, Beregove, Ukraine

4.13. Yuliia Kholostenko – PhD of Pedagogical Sciences, Associate Professor, Izmail State Humanitarian University, Izmail, Ukraine

Tetiana Borozentseva – PhD in Psychology, Associate Professor, Horlivka Institute for Foreign Languages Donbas State Pedagogical University, Horlivka, Ukraine

Vitaly Melchenko – PhD in Law, Associate Professor, Donbas State Engineering Academy, Kramatorsk, Ukraine

4.14. Liliia Chervonska – PhD of Pedagogical Sciences, Associate Professor, Melitopol State Pedagogical University of Bogdan Khmelnytsky, Melitopol, Ukraine

4.15. Bohdan Cherniavskiy – PhD of Pedagogical Sciences, Associate Professor, Kyiv National University of Technology and Design, Kyiv, Ukraine

4.16. Nataliia Chorna – PhD in Psychology, Associate Professor, Khmelnytskyi Humanitarian-Pedagogical Academy, Khmelnytskyi, Ukraine

4.17. Kateryna Shalvarova – Senior Lecturer, National Pedagogical Dragomanov University, Kyiv, Ukraine

Olha Sova – PhD of Pedagogical Sciences, Associate Professor, National Pedagogical Dragomanov University, Kyiv, Ukraine

4.18. Valentyna Yuskovych-Zhukovska – PhD of Technical Sciences, Associate Professor, Academician Stepan Demianchuk International University of Economics and Humanities, Rivne, Ukraine

4.19. Vasyl Yahupov, Iliia Bielikov – Doctor of Pedagogical Sciences, Professor, Ivan Chernyakhovsky National University of Defense of Ukraine, Kyiv, Ukraine

Iliia Bielikov – PhD Student, Ivan Chernyakhovsky National University of Defense of Ukraine, Kyiv, Ukraine

Part 5. SOCIAL AND HUMANITARIAN DIMENSIONS OF SUSTAINABLE DEVELOPMENT

5.1. Nadiia Advokatova – PhD in Economics, Associate Professor, Kherson State Agrarian and Economic University, Kherson, Ukraine

5.2. Julia Kharchenko – Doctor in Philosophy, Associate Professor, Volodymyr Vynnychenko Central Ukrainian State Pedagogical University, Kropyvnytskyi, Ukraine

5.3. Nadiia Babarykina – PhD of Political Sciences, Associate Professor, National University «Zaporizhzhia Polytechnic» Zaporizhzhia, Ukraine

Tetiana Sergiienko – PhD of Political Sciences, Associate Professor, National University «Zaporizhzhia Polytechnic» Zaporizhzhia, Ukraine

5.4. Julia Bobrikova – PhD of Pedagogical Sciences, Associate Professor, Educational and Scientific Professional and Pedagogical Institute of the Ukrainian Engineering and Pedagogical Academy, Bakhmut, Ukraine

5.5. Lidiia Butska – Doctor of Medical Sciences, Professor, Taras Shevchenko Kyiv National University, Kyiv, Ukraine

Oksana Drevitska – Doctor of Medical Sciences, Associate Professor, State Institution "Research Institute of Psychiatry of the Ministry of Health of Ukraine", Kyiv, Ukraine

Evelina Lenha – PhD in Biology, Assistant, Bucovinian State Medical University, Chernivtsi, Ukraine

5.6. Natalia Vekua – PhD in Philology, Associate Professor, National Pedagogical Dragomanov University, Kyiv, Ukraine

5.7. Ekaterina Verbickaya – Student, Communal Establishment «Mariupol Educationat Unil «Lyceum School № 14» Mariupol City Council Donetsk Region», Mariupol, Ukraine

Natalia Moskvina – Practical Psychologist, Communal Establishment «Mariupol Educationat Unil «Lyceum School № 14» Mariupol City Council Donetsk Region», Mariupol, Ukraine

5.8. Olena Hauriak – PhD of Pedagogical Sciences, Associate Professor, Yuriy Fedkovych Chernivtsi National University, Chernivtsi, Ukraine

5.9. Viktoriia Horoshko – PhD of Medical Sciences, Senior Lecturer, National University "Yuri Kondratyuk Poltava Polytechnic", Poltava, Ukraine

Olena-Ivanna Horoshko – Bachelor, Poltava, Ukraine

5.10. Sergii Guzii – PhD of Technical Sciences, Senior Research Fellow, National University of Civil Defence of Ukraine, Kharkiv, Ukraine

5.11. Larisa Dunayeva – Doctor in Politology, Professor, Odesa I. I. Mechnikov National University, Odesa, Ukraine

Anatoliy Kononenko – Doctor in Psychology, Professor, Odesa I. I. Mechnikov National University, Odesa, Ukraine

Oksana Kononenko – Doctor in Psychology, Professor, Odesa I. I. Mechnikov National University, Odesa, Ukraine

5.12. Yuliia Iliina – PhD of Biological Sciences, Associate Professor, National University of Civil Protection of Ukraine, Kharkiv, Ukraine

Kateryna Cherkasova – Student, National University of Civil Protection of Ukraine, Kharkiv, Ukraine

5.13. Tetiana Koliada-Berezovska – PhD in Philology, Associate Professor, Odesa National Polytechnic University, Odesa, Ukraine

Olga Romanova – PhD in Philology, Associate Professor, Odesa National Polytechnic University, Odesa, Ukraine

5.14. Olena Kuts – PhD in Philology, Associate Professor, National Pedagogical Dragomanov University, Kyiv, Ukraine

5.15. Natalia Lapshova – PhD Student, Senior Lecturer, Vasyl' Stus Donetsk National University, Vinnytsia, Ukraine

5.16. Natalia Moskvina – Practical Psychologist, Communal Establishment «Mariupol Educationat Unil «Lyceum School № 14» Mariupol City Council Donetsk Region», Mariupol, Ukraine

Valeria Sechko – Student, Communal Establishment «Mariupol Educationat Unil «Lyceum School № 14» Mariupol City Council Donetsk Region», Mariupol, Ukraine

5.17. Viktoriya Overchuk – Doctor in Economics, PhD of Psychological Sciences, Associate Professor, Vasyl Stus Donetsk National University, Vinnytsia, Ukraine

5.18. Viktoriya Overchuk – Doctor in Economics, PhD of Psychological Sciences, Associate Professor, Vasyl Stus Donetsk National University, Vinnytsia, Ukraine

Vladislava Bozhenko – Master, Assistant , Vasyl Stus Donetsk National University, Vinnytsia, Ukraine

5.19. Olha Pavlushenko – PhD in Philology, Associate Professor, Vinnytsia Mykhailo Kotsiubynskyi State Pedagogical University, Vinnytsia, Ukraine

Lada Mazai – PhD Student, Vinnytsia Mykhailo Kotsiubynskyi State Pedagogical University, Vinnytsia, Ukraine

5.20. Svitlana Pidoprygora – Doctor in Philology, Professor, Petro Mohyla Black Sea National University, Mykolaiv, Ukraine

5.21. Roman Ponomarenko – Doctor of Technical Sciences, Senior Research Fellow, National University of Civil Defence of Ukraine, Kharkiv, Ukraine

Oleksandr Cherkashyn – PhD of Pedagogical Sciences, Senior Lecturer, National University of Civil Defence of Ukraine, Kharkiv, Ukraine

Ivan Ponomarenko – Psychologist, National University of Civil Defence of Ukraine, Kharkiv, Ukraine

5.22. Boris Pospelov – Doctor of Technical Sciences, Professor, National University of Civil Defence of Ukraine, Kharkiv, Ukraine

Evgeniy Rybka – Doctor of Technical Sciences, Senior Research Fellow, National University of Civil Defence of Ukraine, Kharkiv, Ukraine

Mikhail Samoilov – Adjunct, National University of Civil Defence of Ukraine, Kharkiv, Ukraine

5.23. Andrii Pruskyi – Doctor of Technical Sciences, Associate Professor, Institute of Public Administration and Research in Civil Protection, Kharkiv, Ukraine

Roman Shevchenko – Doctor of Technical Sciences, Senior Research Fellow, National University of Civil Defence of Ukraine, Kharkiv, Ukraine

Anton Myroshnychenko – PhD Student, National University of Civil Defence of Ukraine, Kharkiv, Ukraine

5.24. Iryna Radziievska – PhD of Pedagogical Sciences, Senior Lecturer, Cherkasy Medical Academy, Cherkasy, Ukraine

5.25. Nataliia Savchenko – Doctor of Pedagogical Sciences, Professor, Volodymyr Vynnychenko Central Ukrainian State Pedagogical University, Kropyvnytskyi, Ukraine

5.26. Nataliia Svitlychna – PhD in Psychology, Senior Lecturer, National University of Civil Defence of Ukraine, Kharkiv, Ukraine

Anastasiia Ponomarenko – Student, National University of Civil Defence of Ukraine, Kharkiv, Ukraine

5.27. Irina Sokolova – Doctor in Psychology, Professor, Ukrainian Engineering-Pedagogical Academy, Kharkiv, Ukraine

Tetiana Sapielnikova – PhD in Psychology, Associate Professor, Ukrainian Engineering-Pedagogical Academy, Kharkiv, Ukraine

5.28. Yaroslav Spivak – Doctor of Pedagogical Sciences, Associate Professor, Donbas State Pedagogical University, Slovyansk, Ukraine

Liudmyla Spivak – Doctor of Pedagogical Sciences, Associate Professor, Donbas State Pedagogical University, Slovyansk, Ukraine

Nina Girenko – Doctor of Pedagogical Sciences, Associate Professor, Donbas State Pedagogical University, Slovyansk, Ukraine

5.29. Oksana Stupak – PhD of Pedagogical Sciences, Associate Professor, Donbas State Pedagogical University, Slovyansk, Ukraine

5.30. Tetiana Yarkho – Doctor of Pedagogical Sciences, Associate Professor, Kharkiv National Automobile and Highway University, Kharkiv, Ukraine

Tetyana Emelyanova – PhD of Physical and Mathematical Sciences, Associate Professor, Kharkiv National Automobile and Highway University, Kharkiv, Ukraine

Dmytro Legeyda – PhD of Physical and Mathematical Sciences, Associate Professor, Kharkiv National University of Construction and Architecture, Kharkiv, Ukraine



Blackboard